



# Online brukerveiledning

**DCP-T530DW**

**DCP-T535DW**

**DCP-T536DW**

**DCP-T580DW**

**DCP-T583DW**

**DCP-T730DW**

**DCP-T735DW**

**DCP-T780DW**

**DCP-T830DW**

**DCP-T835DW**

**MFC-T930DW**

**MFC-T935DW**

**MFC-T980DW**

## Innholdsfortegnelse

<b>Før du bruker maskinen .....</b>	<b>1</b>
Definisjoner av merknader .....	2
Varemerker .....	3
Merknader om Open Source-lisensiering .....	4
Kopibeskyttelse og lisens .....	5
Viktige merknader .....	6
<b>Innføring i bruk av maskinen .....</b>	<b>7</b>
Før bruk av maskinen .....	8
Oversikt over kontrollpanelet .....	9
LCD-oversikt .....	15
Skrive inn tekst på Brother-maskinen .....	17
Få tilgang til Brother Utilities (Windows) .....	19
Avinstallere Brother-programvaren og driverne (Windows) .....	20
Få tilgang til Brother iPrint&Scan (Windows/Mac) .....	21
Plassering av USB-/Ethernet-porter på Brother-maskinen .....	23
<b>Papirhåndtering .....</b>	<b>25</b>
Legg i papir .....	26
Legg papir i papirmagasinet .....	27
Legg papir i den manuelle mateåpningen .....	41
Legg papir i flerbruksskuffen (FB-skuff) .....	44
Ikke skrivbart område .....	48
Papirinnstillinger .....	49
Anbefalte utskriftsmedier .....	53
Legge i dokumenter .....	60
Legge dokumenter inn i den automatiske dokumentmateren (ADF) .....	61
Legge dokumenter på skannerglassplaten .....	63
Område som ikke kan skannes .....	64
<b>Skrive ut .....</b>	<b>65</b>
Skrive ut fra datamaskinen (Windows) .....	66
Skriv ut et fotografi (Windows) .....	67
Skriv ut et dokument (Windows) .....	68
Skriv ut mer enn en side på et enkelt papirark (N i 1) (Windows) .....	70
Skrive ut som en plakatt (Windows) .....	71
Skrive ut på begge sider av papiret automatisk (automatisk 2-sidig utskrift) (Windows) .....	72
Skrive ut som hefte automatisk (Windows) .....	75
Skrive ut et fargedokument i gråskala (Windows) .....	77
Skrive ut på en konvolutt (Windows) .....	78
Forhindre flekker på utskrifter og papirstopp (Windows) .....	79
Bruke en forhåndsangitt utskriftsprofil (Windows) .....	80
Endre standardinnstillingene for utskrift (Windows) .....	83
Innstillinger for skriverdriver (Windows) .....	84
Skrive ut fra datamaskinen (Mac) .....	88
Skrive ut med Brother iPrint&Scan (Windows/Mac) .....	89
Skriv ut bilder eller dokumenter med Brother iPrint&Scan (Windows/Mac) .....	90

Skrive ut på begge sider av papiret automatisk med Brother iPrint&Scan (automatisk 2-sidig utskrift) (Windows/Mac).....	92
Skrive ut mer enn én side på et enkeltark med Brother iPrint&Scan (N i 1) (Windows/Mac).....	94
Skriv ut et fargedokument i gråtoner med Brother iPrint&Scan (Windows/Mac).....	95
Skrive ut bilder direkte fra et USB Flash-stasjon.....	96
Kompatible USB-minnepinner .....	97
Viktig informasjon om fotoutskrift.....	98
Skrive ut bilder fra en USB-minnepinne på Brother-maskinen.....	99
Skrive ut e-postvedlegg.....	107
Avbryt en utskriftsjobb.....	108
<b>Skanne .....</b>	<b>109</b>
Skanne med Skann-knappen på maskinen .....	110
Skanne bilder og grafikk.....	111
Skanne dokumenter som en enkelt PDF-fil.....	114
Lagre skannede data på et USB Flash-minne .....	117
Skanne til en redigerbar tekstfil med OCR.....	120
Lagre skannede data som e-postvedlegg .....	123
Webtjenester for skanning på nettverket (Windows 10 og Windows 11).....	126
Endre innstillinger for Skanne-knappen fra Brother iPrint&Scan.....	130
Skanne med Brother iPrint&Scan (Windows/Mac) .....	131
Skanne fra datamaskinen (Windows) .....	132
Skann med Kofax PaperPort™ 14SE eller andre Windows-programmer.....	133
Skanne med Windows Faksing og skanning.....	138
Skanne fra datamaskinen (Mac) .....	141
Sikker skanning.....	142
<b>Kopi .....</b>	<b>143</b>
Kopier dokumenter .....	144
Forstørre eller redusere kopierte bilder.....	145
Sortere kopier.....	147
Lage kopier til sideoppsett (N i 1 eller plakat) .....	148
Kopiere begge sider av papiret (2-sidig kopiering).....	151
Kopiere et ID-kort.....	154
Kopieringsinnstillinger .....	156
<b>Fakse .....</b>	<b>160</b>
Sende en faks .....	161
Send en faks fra Brother-maskinen.....	162
Sende faks manuelt.....	164
Sende faks mot slutten av en samtale .....	165
Sende samme faks til mer enn én mottaker (gruppesending).....	166
Sende faks i sanntid .....	169
Endre innstillingen for Automatisk ny oppringing for faks.....	170
Avbryte en faks som er i gang.....	171
Kontrollere og avbryte faks som venter .....	172
Faksalternativer.....	173
Motta en faks.....	174
Innstillinger for mottaksmodus.....	175
Still inn fakseteksjon.....	180

Redusere størrelsen til en side på en innkommende faks .....	181
Angi stempel for faksmottak .....	182
Motta en faks ved slutten av en telefonsamtale .....	183
Alternativer for minnemottak .....	184
Talehandlinger og faksnnumre .....	187
Taleoperasjoner .....	188
Lagre faksnnumre .....	190
Sette opp grupper for gruppesending .....	195
Telefontjenester og eksterne enheter .....	199
Særskilt ringesignal .....	200
Anroper-ID .....	203
Still inn type telefonlinje .....	205
Voice Over Internet Protocol (VoIP/forstyrrelse på telefonlinje) .....	207
Ekstern telefonsvarer (telefonsvarerenhet) .....	208
Eksterne apparater og biapparater .....	212
Faksrapporter .....	217
Angi stil for sendingsverifiseringsrapporten .....	218
Angi intervallet for faksaktivitetsrapporten .....	219
PC-FAX .....	220
PC-FAX for Windows .....	221
PC-FAX for Mac .....	242
<b>Nettverk .....</b>	<b>243</b>
Støttede grunnleggende nettverksfunksjoner .....	244
Konfigurere nettverksinnstillinger .....	245
Konfigurer nettverksinnstillinger via kontrollpanelet .....	246
Innstillinger for trådløst nettverk .....	247
Bruke det trådløse nettverket .....	248
Bruke Wi-Fi Direct® .....	262
Aktiver/deaktiver trådløst LAN .....	267
Skriv ut WLAN-rapporten .....	268
Nettverksfunksjoner .....	271
Aktivere/deaktivere Webbasert administrasjon via kontrollpanelet .....	272
Skrive ut rapporten for nettverkskonfigurasjon .....	273
Konfigurere proxyserverinnstillingene med Webbasert administrasjon .....	274
Bruke funksjoner for gjenkjenning av globalt nettverk .....	275
Tilbakestill nettverksinnstillingene til fabrikkinnstillingene .....	278
Brothers styringsverktøy .....	279
<b>Sikkerhet .....</b>	<b>280</b>
<b>Mobile/Web Connect .....</b>	<b>281</b>
Brother Web Connect .....	282
Oversikt over Brother Web Connect .....	283
Nettjenester som brukes med Brother Web Connect .....	285
Konfigurere Brother Web Connect .....	287
Skanne og laste opp dokumenter ved hjelp av Brother Web Connect .....	294
Laste ned og skrive ut dokumenter med Brother Web Connect .....	295
AirPrint .....	297
Oversikt over AirPrint .....	298

Før du bruker AirPrint (macOS) .....	299
Skrive ut med AirPrint.....	300
Skanne ved bruk av AirPrint (macOS) .....	303
Sende en faks ved bruk av AirPrint (macOS).....	304
Mopria™ Print Service og Mopria™ Scan .....	305
Brother Mobile Connect .....	306
<b>Feilsøking .....</b>	<b>307</b>
Meldinger om feil og vedlikehold.....	308
Kan ikke skrive ut eller skanne – Overføre fakser .....	320
Feilmeldinger ved bruk av Brother Web Connect-funksjonen .....	324
Dokumentstopp .....	326
Dokumentstopp øverst i ADF-enheten .....	327
Dokumentstopp inni ADF-enheten .....	328
Fjerne papirbiter som sitter fast i ADF-en.....	329
Skriverstopp eller papirstopp .....	330
Papiret sitter fast i maskinen (papirstopp) .....	331
Papiret sitter fast inni og foran i maskinen (papirstopp inni/foran) .....	338
Papiret sitter fast foran i maskinen (papirstopp foran).....	346
Papiret sitter fast bak i maskinen (papirstopp bak) .....	352
Papiret sitter fast i flerbruksmagasinet (papirstopp i FB-magasinet).....	356
Papiret sitter fast inni maskinen og i flerbruksmagasinet (papirstopp / innvendig papirstopp / FB-magasinet).....	358
Papirhåndtering og utskriftsproblemer .....	362
Problemer med papirhåndtering.....	363
Problemer med utskrift .....	365
Utskriftskvalitetsproblemer .....	368
Utskrift av mottatte fakser (For modeller med faksimilefunksjon).....	371
Telefon- og faksproblemer.....	372
Still inn ringetonedeteksjon .....	376
Forstyrrelse på telefonlinje / VoIP.....	377
Nettverksproblemer.....	378
Kontrollere maskinens nettverksinnstillinger .....	379
Hvis du har problemer med maskinens nettverk .....	380
Andre problemer .....	384
Kontrollere informasjon om maskinen.....	386
Oppdatere maskinens fastvare .....	387
Tilbakestille maskinen .....	388
Oversikt over nullstilling av funksjoner .....	389
Tilbakestille maskinen .....	391
<b>Rutinemessig vedlikehold .....</b>	<b>392</b>
Fyll på blekktankene .....	393
Rengjør Brother-maskinen .....	397
Rengjøre skanneren .....	398
Rengjør skriverhodet fra Brother-maskinen .....	400
Rengjør skriverhodet med Webbasert administrasjon.....	402
Rengjør skrivehodet fra datamaskinen (Windows).....	403
Rengjøre maskinens LCD-skjerm .....	405





Rengjøre maskinen utvendig.....	406
Rengjøre maskinens skriverplate .....	408
Rengjør papirmaterullene.....	411
Rengjøre bunnputen.....	414
Rengjøre valsene for papiropphenting .....	415
Sjekk Brother-maskinen .....	417
Kontroller utskriftskvaliteten .....	418
Kontroller innrettingen av papiret fra Brother-maskinen.....	422
Overvåk maskinstatus med Brother iPrint&Scan (Windows/Mac).....	424
Korriger papirmatingen for å fjerne vertikale linjer .....	426
Endre utskriftsalternativene for å forbedre utskriftene .....	428
Pakke og sende maskinen .....	430
<b>Maskininnstillinger.....</b>	<b>432</b>
Sjekke passordet til maskinen din.....	433
Endre maskininnstillinger fra kontrollpanelet.....	434
Hvis strømbrudd skulle inntreffe (minnelagring).....	435
Generelle innstillinger.....	436
Skrive ut rapporter .....	449
Tabell med innstillinger og funksjoner .....	452
Endre maskininnstillingene via Webbasert administrasjon .....	472
Hva er Webbasert administrasjon? .....	473
Få tilgang til Internett-basert styring .....	475
Endre påloggingspassordet ved bruk av Webbasert administrasjon .....	478
Sette opp maskinens adressebok med Webbasert administrasjon.....	479
<b>Tillegg.....</b>	<b>480</b>
Spesifikasjoner.....	481
Spesifikasjoner for rekvisita .....	490
Informasjon om miljø og samsvar .....	491
Informasjon om resirkulert papir.....	492
Tilgjengelighet av servicedeler .....	493
Kjemiske stoffer (EU REACH).....	494
Brother hjelp og kundestøtte .....	495

## **Før du bruker maskinen**

- [Definisjoner av merknader](#)
- [Varemerker](#)
- [Merknader om Open Source-lisensiering](#)
- [Kopibeskyttelse og lisens](#)
- [Viktige merknader](#)

## Definisjoner av merknader

Vi bruker følgende symboler og konvensjoner i denne brukermanualen:

 <b>ADVARSEL</b>	ADVARSEL indikerer en potensielt farlig situasjon som kan føre til dødsfall eller alvorlige personskader hvis den ikke unngås.
 <b>FORSIKTIG</b>	FORSIKTIG viser en potensielt farlig situasjon som kan føre til små eller moderate personskader hvis den ikke unngås.
<b>VIKTIG</b>	VIKTIG indikerer en potensielt farlig situasjon som kan resultere i skade på eiendelen eller redusert produktfunksjonalitet hvis den ikke unngås.
<b>MERK</b>	MERK angir driftsmiljøet, forutsetninger for installasjon eller spesielle bruksforutsetninger.
	Tips-ikoner gir nyttige tips og tilleggsinformasjon.
	Elfare-ikoner varsler deg om faren for elektrisk støt.
<b>Fet skrift</b>	Fet skrift angir knapper på maskinens kontrollpanel eller på dataskjermen.
<i>Kursiv</i>	Kursiv skrift fremhever et viktig punkt eller refererer til et relatert emne.
Courier New	Skrifttypen Courier New identifiserer meldinger som vises på maskinskjermen.



### Beslektet informasjon

- [Før du bruker maskinen](#)

## Varemerker

Apple, App Store, AirPrint, Mac, macOS, iPadOS, iPad, iPhone, iPod touch og Safari er varemerker for Apple Inc. og er registrert i USA og andre land.

Kofax og Kofax PaperPort er varemerker eller registrerte varemerker for Tungsten Automation eller dets datterselskaper i USA og/eller andre land.

Wi-Fi<sup>®</sup>, Wi-Fi Alliance<sup>®</sup> og Wi-Fi Direct<sup>®</sup> er registrerte varemerker for Wi-Fi Alliance<sup>®</sup>.

WPA<sup>™</sup>, WPA2<sup>™</sup>, WPA3<sup>™</sup> og Wi-Fi Protected Setup<sup>™</sup> er varemerker for Wi-Fi Alliance<sup>®</sup>.

Android, Google Drive og Google Play er varemerker for Google LLC.

EVERNOTE er et varemerke for Evernote Corporation og brukes i henhold til lisens.

Bluetooth<sup>®</sup>-ordmerket er et registrert varemerke som tilhører Bluetooth SIG, Inc., og all Brother Industries, Ltd. sin bruk av slike merker skjer under lisens. Andre varemerker og foretaksnavn tilhører sine respektive eiere.

Mopria<sup>™</sup>, Mopria<sup>™</sup>-logoen og ordmerket og logoen Mopria Alliance<sup>™</sup> er registrerte og/eller uregistrerte varemerker og tjenestemerker for Mopria Alliance, Inc. i USA og andre land. Uautorisert bruk er strengt forbudt.

QR Code er et registrert varemerke for DENSO WAVE INCORPORATED.

Adobe<sup>®</sup> og Reader<sup>®</sup> er enten registrerte varemerker eller varemerker tilhørende Adobe Systems Incorporated i USA og/eller andre land.

Alle selskaper som har programvare nevnt ved navn i denne brukerveiledningen, har en egen programvarelisens for de programmene som de har eiendomsretten til.

**Alle vare- og produktnavn for selskaper som vises på Brother-produkter, i relaterte dokumenter og annet materiale, er varemerker eller registrerte varemerker som tilhører disse respektive selskapene.**



### Beslektet informasjon

- [Før du bruker maskinen](#)

## Merknader om Open Source-lisensiering

Dette produktet omfatter programvare med åpen kildekode.

Vil du se merknader om åpen kildekode-lisensiering og informasjon om opphavsrett, kan du gå til modellens **Brukerveiledninger**-side på [support.brother.com/manuals](https://support.brother.com/manuals).



### Beslektet informasjon

- [Før du bruker maskinen](#)
-

## Kopibeskyttelse og lisens

©2024 Brother Industries, Ltd. Med enerett.

Dette produktet inneholder programvare som er utviklet av følgende leverandører:

Produktet inneholder "KASAGO TCP/IP"-programvaren utviklet av ZUKEN ELMIC, Inc.

Program for QR-kodegenerering Opphavsrett ©2008 DENSO WAVE INCORPORATED.



### Beslektet informasjon

- [Før du bruker maskinen](#)
-

## Viktige merknader

- Sjekk [support.brother.com/downloads](https://support.brother.com/downloads) for å finne oppdateringer for Brother-drivere og -programvare.
- Hvis du vil ha den nyeste fastvareoppdateringen som vil holde maskinytelsen på topp, kan du sjekke [support.brother.com/downloads](https://support.brother.com/downloads). Ellers kan det hende at enkelte av maskinens funksjoner ikke er tilgjengelige.
- Produktet må ikke brukes utenfor landet der det ble kjøpt, da dette kan være i strid med regelverk for trådløs kommunikasjon og strømnettverk i det landet.
- Før du gir fra deg maskinen til andre, bytter den ut eller kaster den, anbefaler vi på det sterkeste at du tilbakestiller den til fabrikkinnstillingene for å slette alle personlige opplysninger.
- Windows 10 i dette dokumentet representerer Windows 10 Home, Windows 10 Pro, Windows 10 Education og Windows 10 Enterprise.
- Windows 11 i dette dokumentet representerer Windows 11 Home, Windows 11 Pro, Windows 11 Education og Windows 11 Enterprise.
- I denne brukermanualen brukes skjermmeldingene for DCP-T530DW/MFC-T930DW med mindre noe annet er angitt.
- I denne brukermanualen brukes det illustrasjoner av DCP-T530DW/MFC-T930DW med mindre noe annet er angitt.
- Skjermbildene eller bildene i denne brukerveiledningen er kun ment som illustrasjon og kan avvike fra de faktiske produktene.
- Med mindre annet er angitt, er skjermbildene i denne veiledningen hentet fra Windows 10. Skjermbildene på datamaskinen kan variere avhengig av operativsystemet.
- Innholdet i dette dokumentet og produktspesifikasjonene kan endres uten varsel.



### Beslektet informasjon

- [Før du bruker maskinen](#)

#### Beslektede emner:

- [Tilbakestille maskinen](#)

## Innføring i bruk av maskinen

- Før bruk av maskinen
- Oversikt over kontrollpanelet
- LCD-oversikt
- Skrive inn tekst på Brother-maskinen
- Få tilgang til Brother Utilities (Windows)
- Få tilgang til Brother iPrint&Scan (Windows/Mac)
- Plassering av USB-/Ethernet-porter på Brother-maskinen

## Før bruk av maskinen

Bekreft følgende før du forsøker å utføre en utskriftsoperasjon:

- Kontroller at du har installert riktig programvare og drivere for maskinen.
- For USB- eller nettverkskabelbrukere: Kontroller at grensesnittkabelen er fysisk sikker.

### Velge riktig type papir

For utskrift i høy kvalitet er det viktig å velge rett type papir. Les informasjonen om godkjent papir før du kjøper papir, og for å fastslå utskriftsområdet avhengig av innstillingene i skriverdriveren eller utskriftsprogrammet.

### Samtidig utskrift, skanning og faksing

Maskinen kan skrive ut fra datamaskinen mens den sender eller mottar en faks i minnet, eller mens den skanner et dokument til datamaskinen. Fakssendinger stanser ikke under utskrift fra datamaskinen. Når maskinen derimot kopierer eller mottar en faks på papir, stanses utskriften midlertidig, og fortsetter deretter når kopieringen eller faksmottaket er ferdig.



Enkelte modeller støtter ikke faksfunksjonen.

### Brannmur (Windows)

Hvis datamaskinen er beskyttet av en brannmur og du ikke kan utføre nettverksutskrift, nettverksskanning eller PC-FAX, kan det hende du må konfigurere brannmurinnstillingene. Hvis du bruker Windows-brannmuren og du installerte driverne ved å følge trinnene i installasjonsprogrammet, er de nødvendige brannmurinnstillingene allerede stilt inn. Hvis du benytter et annet personlig brannmurprogram, se brukerhåndboken til programvaren eller kontakt programvareprodusenten.



### Beslektet informasjon

- [Innføring i bruk av maskinen](#)

## Oversikt over kontrollpanelet

>> MFC-T930DW/MFC-T935DW/MFC-T980DW

>> DCP-T780DW

>> DCP-T530DW/DCP-T535DW/DCP-T536DW/DCP-T580DW/DCP-T583DW/DCP-T730DW/DCP-T735DW/  
DCP-T830DW/DCP-T835DW

### MFC-T930DW/MFC-T935DW/MFC-T980DW

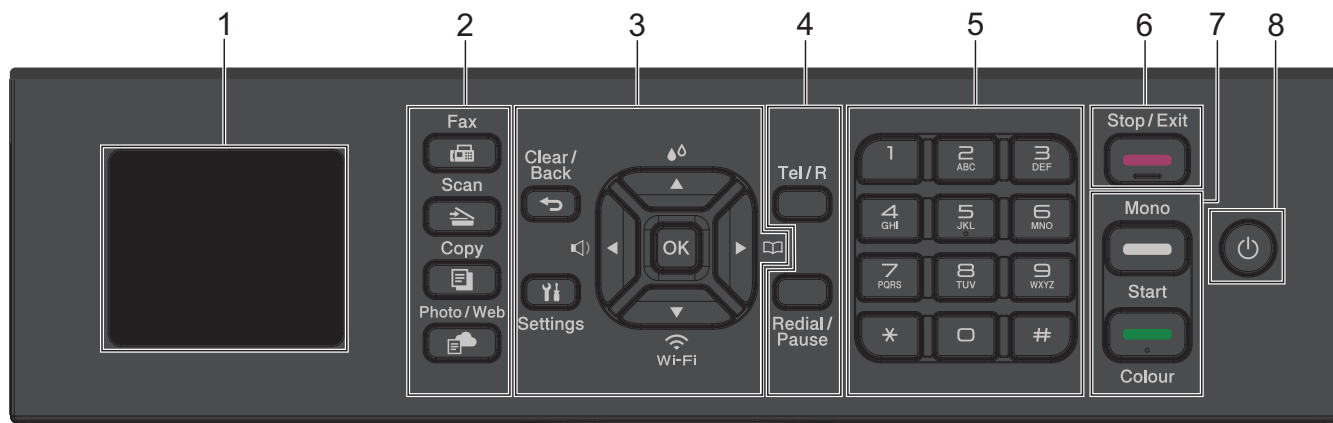

#### 1. 1,8"(4,5 cm) Display (LCD-skjerm)

Viser meldinger som hjelper deg med å konfigurere og bruke maskinen.

#### 2. Modusknapper



**Fax**

Trykk for å bytte maskinen til Faks-modus.



**Scan**

Trykk for å bytte maskinen til Skanne-modus.



**Copy**

Trykk for å bytte maskinen til Kopiering-modus.



**Photo/Web**

Trykk for å bytte maskinen til Bilde/Web-modus.

#### 3. Innstillingsknapper



**Clear/Back**

Trykk for å gå tilbake til forrige meny.



**Settings**

Trykk for å åpne hovedmenyen.

**OK**

Trykk for å velge en innstilling.



Trykk for å åpne justeringsmenyen for ringevolumet når maskinen er inaktiv.



Trykk for å åpne blekkmenyen når maskinen er inaktiv.



- Trykk for å lagre hurtigvalg- og gruppenumre i maskinens minne.
- Trykk for å slå opp og ringe numre som er lagret i maskinens minne.



Trykk for å konfigurere trådløsinnstillingene når maskinen er inaktiv.



Trykk for å bla gjennom menyene og alternativene.



- Trykk for å flytte markøren til venstre eller høyre på LCD-skjermen.
- Trykk for å bekrefte eller avbryte en prosedyre som er i gang.

#### 4. Telefonknapper

##### Tel/R

Hvis maskinen er i Faks/Tlf-modus (F/T), og du løfter opp røret på en ekstern telefon under F/T-ringingen (doble ringesignaler), trykker du på **Tel/R** for å snakke.

Når maskinen er tilkoblet en hussentral, trykker du på knappen for å få ekstern linje eller overføre en samtale til en annen intern linje.

##### Redial/Pause

- Trykk for å slå det siste nummeret du ringte.
- Trykk for å velge og slå numre fra Utgående anrop-historikken eller Anroper-ID-historikken.
- Trykk for å sette inn en pause når du ringer opp numre.

#### 5. Talltastatur

- Bruk for å ringe faks- og telefonnumre.
- Bruk som et tastatur for å skrive inn tekst eller tegn.

#### 6. Stop/Exit

- Trykk for å stoppe en handling.
- Trykk for å lukke en meny.

#### 7. Startknapper

##### Mono Start

- Trykk for å starte sending av fakser i svart-hvitt.
- Trykk for å starte kopiering i svart-hvitt.
- Trykk for å begynne å skanne dokumenter (i farger eller svart-hvitt, avhengig av skanneinnstillingen).

##### Colour Start

- Trykk for å starte kopiering i full farge.
- Trykk for å begynne å skanne dokumenter (i farger eller svart-hvitt, avhengig av skanneinnstillingen).

## 8. Slå på/av

Trykk på  for å slå på maskinen.

Trykk og hold  for å slå av maskinen. LCD-skjermen viser [Avslutter] og er på i noen sekunder til før den slås av automatisk. En tilkoblet ekstern telefon eller telefonsvarerenhet vil alltid være tilgjengelig.

Selv om du slår av maskinen ved hjelp av , vil den fortsatt rengjøre skriverhodet jevnlig for å bevare utskriftskvaliteten. Maskinen bør hele tiden være tilkoblet en strømkilde for å forlenge levetiden til skriverhodet, få mer ut av blekkpatronene og opprettholde utskriftskvaliteten.

### DCP-T780DW

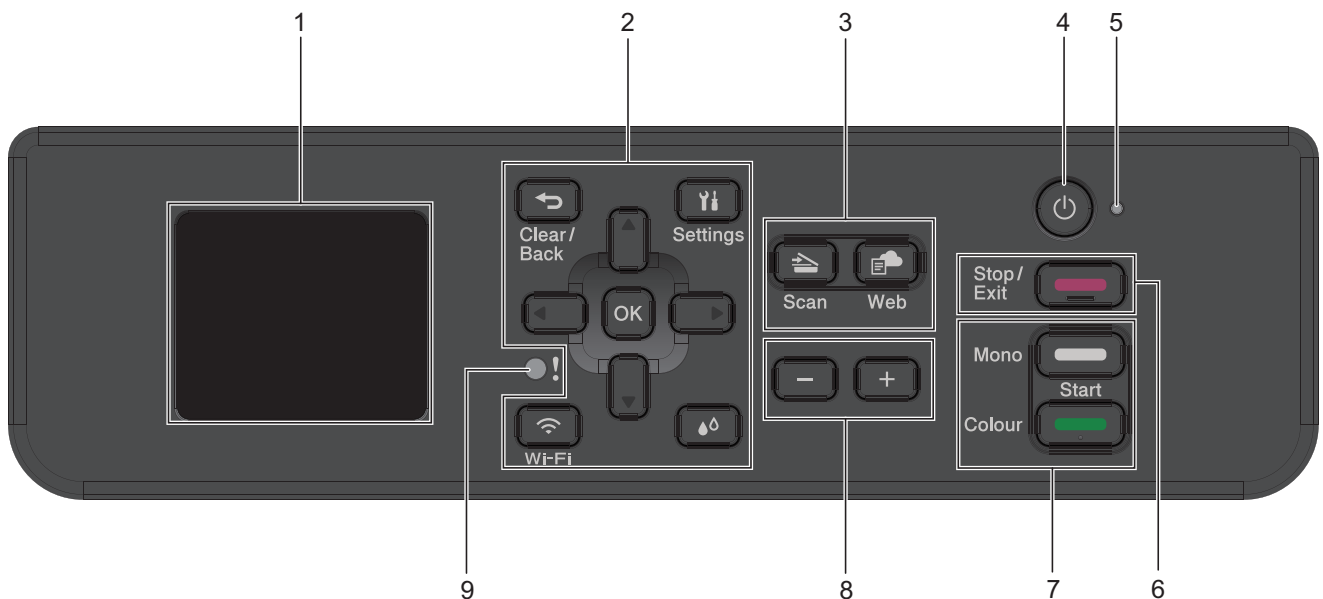

#### 1. 1,8"(4,5 cm) Display (LCD-skjerm)

Viser meldinger som hjelper deg med å konfigurere og bruke maskinen.

#### 2. Innstillingsknapper

##### Clear/Back

Trykk for å gå tilbake til forrige meny.

##### Settings

Trykk for å åpne hovedmenyen.

##### OK

Trykk for å velge en innstilling.

##### Wi-Fi

Trykk for å konfigurere trådløsinnstillingene når maskinen er inaktiv.

##### 

Trykk for å åpne blekkmenyen når maskinen er inaktiv.

##### ▲ eller ▼

Trykk for å bla gjennom menyene og alternativene.

##### ◀ eller ▶

- Trykk for å flytte markøren til venstre eller høyre på LCD-skjermen.

- Trykk for å bekrefte eller avbryte en prosedyre som er i gang.

### 3. Modusknapper



**Scan**

Trykk for å bytte maskinen til Skanne-modus.





**Web**

Trykk for å bytte maskinen til Web-modus.

### 4. Slå på/av

Trykk på  for å slå på maskinen.

Trykk og hold  for å slå av maskinen. LCD-skjermen viser [Avslutter] og er på i noen sekunder til før den slås av automatisk.

Selv om du slår av maskinen ved hjelp av , vil den rengjøre skriverhodet jevnlig for å bevare utskriftskvaliteten. Maskinen bør hele tiden være tilkoblet en strømkilde for å forlenge levetiden til skriverhodet, få mer ut av blekkpatronene og opprettholde utskriftskvaliteten.

### 5. LED-indikator for strøm

LED-indikatoren lyser, avhengig av maskinens strømstatus.

### 6. Stop/Exit

- Trykk for å stoppe en handling.
- Trykk for å lukke en meny.

### 7. Startknapper



**Mono Start**

- Trykk for å starte kopiering i svart-hvitt.
- Trykk for å begynne å skanne dokumenter (i farger eller svart-hvitt, avhengig av skanneinnstillingen).



**Colour Start**

- Trykk for å starte kopiering i full farge.
- Trykk for å begynne å skanne dokumenter (i farger eller svart-hvitt, avhengig av skanneinnstillingen).

### 8. Antall kopier

Trykk på + for øke eller - for å redusere antall kopier.

### 9. Warning LED

Blinker oransje når LCD-skjermen viser en feil eller en viktig statusmelding.

**DCP-T530DW/DCP-T535DW/DCP-T536DW/DCP-T580DW/DCP-T583DW/  
DCP-T730DW/DCP-T735DW/DCP-T830DW/DCP-T835DW**

Fargene på kontrollpanelene og knappene for illustrasjonene i denne brukermanualen kan variere avhengig av modellene.

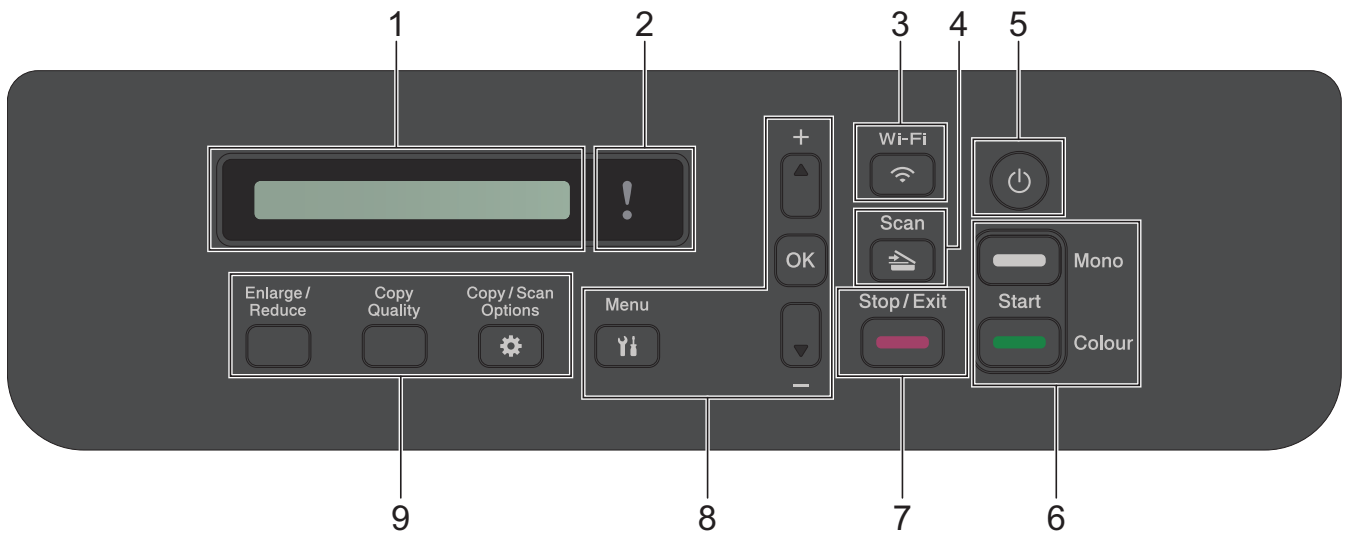

## 1. Display (LCD)

Viser meldinger som hjelper deg med å konfigurere og bruke maskinen.

## 2. Advarsel-LED

Blinker oransje når LCD-skjermen viser en feil eller en viktig statusmelding.

## 3. Wi-Fi

Trykk for å konfigurere trådløsinnstillingene når maskinen er inaktiv.

## 4. Scan

Trykk for å bytte maskinen til Skanne-modus.

## 5. Slå på/av

Trykk på  for å slå på maskinen.

Trykk og hold  for å slå av maskinen. LCD-skjermen viser [Avslutter] og er på i noen sekunder til før den slås av automatisk.

Selv om du slår av maskinen ved hjelp av , vil den rengjøre skriverhodet jevnlig for å bevare utskriftskvaliteten. Maskinen bør hele tiden være tilkoblet en strømkilde for å forlenge levetiden til skriverhodet, få mer ut av blekkpatronene og opprettholde utskriftskvaliteten.

## 6. Startknapper

### Mono Start

- Trykk for å starte kopiering i svart-hvitt.
- Trykk for å begynne å skanne dokumenter (i farger eller svart-hvitt, avhengig av skanneinnstillingen).

### Colour Start

- Trykk for å starte kopiering i full farge.
- Trykk for å begynne å skanne dokumenter (i farger eller svart-hvitt, avhengig av skanneinnstillingen).

## 7. Stop/Exit

- Trykk for å stoppe en handling.
- Trykk for å lukke en meny.

## 8. Menyknapper

### Menu

Trykk for å åpne hovedmenyen.

---

**▲ eller ▼**

Trykk for å bla gjennom menyene og alternativene.

**OK**

Trykk for å velge en innstilling.

**9. Kopieringsknapper**

- **Enlarge / Reduce**

Trykk for å forstørre eller forminske kopier.

- **Copy Quality**

Trykk for å endre kvaliteten på kopiene dine midlertidig.

-  **Copy / Scan Options**

Trykk for å få tilgang til midlertidige innstillinger for kopiering eller skanning.



**Beslektet informasjon**

- [Innføring i bruk av maskinen](#)
-

## LCD-oversikt

Relaterte modeller: DCP-T780DW/MFC-T930DW/MFC-T935DW/MFC-T980DW

>> [MFC-T930DW/MFC-T935DW/MFC-T980DW](#)  
>> [DCP-T780DW](#)

### MFC-T930DW/MFC-T935DW/MFC-T980DW

Hjemmeskjermen viser maskinens status når maskinen er inaktiv. Når det vises, angir det at maskinen er klar for neste kommando.

#### Hjemmeskjerm

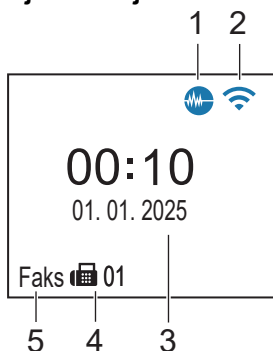





#### 1. **Stillemodus**

Dette ikonet vises når innstillingen [*Stille modus*] er satt til [*På*].

Med stillemodus er det mulig å redusere utskriftsstøy. Utskriftshastigheten reduseres når stillemodus er aktivert.

#### 2. **Trådløs status**

Hvert av ikonene i tabellen nedenfor viser statusen til det trådløse nettverket:

	Det trådløse nettverket er tilkoblet. En indikator med tre nivåer på hjemmeskjermbildet viser gjeldende styrke på det trådløse signalet.
	Kan ikke koble til det trådløse nettverket med de konfigurerte innstillingene for trådløst nettverk.
	WLAN-innstillingen er aktivert på maskinen, men innstillingene for trådløst nettverk er ikke konfigurert.
	WLAN-innstillingen er deaktivert på maskinen.



Du kan konfigurere innstillinger for trådløst nettverk ved å trykke på  på kontrollpanelet.

#### 3. **Dato og klokkeslett**

Viser datoen og klokkeslettet som er stilt inn på maskinen.

#### 4. **Fakser i minne**

Viser antall mottatte fakser som finnes i maskinens minne.

#### 5. **Mottaksmodus**

Viser gjeldende mottaksmodus.



Når funksjonen Særskilt ringesignal er aktivert, vises [*S/R*] på LCD-skjermen.

## DCP-T780DW



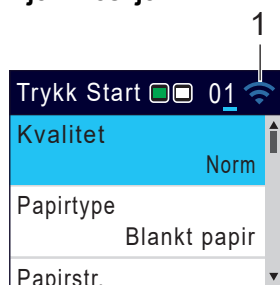

LCD-skjermen viser maskinens status når den er inaktiv.

### Hjemmeskjerm



#### 1. Trådløs status

Hvert av ikonene i tabellen nedenfor viser statusen til det trådløse nettverket:

	Det trådløse nettverket er tilkoblet. En indikator med tre nivåer på hjemmeskjermbildet viser gjeldende styrke på det trådløse signalet.
	Kan ikke koble til det trådløse nettverket med de konfigurerte innstillingene for trådløst nettverk.
	WLAN-innstillingen er aktivert på maskinen, men innstillingene for trådløst nettverk er ikke konfigurert.
	WLAN-innstillingen er deaktivert på maskinen.



Du kan konfigurere trådløse innstillinger ved å trykke på **Wi-Fi** på kontrollpanelet.



### Beslektet informasjon

- [Innføring i bruk av maskinen](#)

## Skrive inn tekst på Brother-maskinen

Tilgjengelige tegn kan variere avhengig av land.

>> DCP-T530DW/DCP-T535DW/DCP-T536DW/DCP-T580DW/DCP-T583DW/DCP-T730DW/DCP-T735DW/  
DCP-T830DW/DCP-T835DW  
>> DCP-T780DW  
>> MFC-T930DW/MFC-T935DW/MFC-T980DW

**DCP-T530DW/DCP-T535DW/DCP-T536DW/DCP-T580DW/DCP-T583DW/  
DCP-T730DW/DCP-T735DW/DCP-T830DW/DCP-T835DW**

Du må kanskje skrive inn tekst på maskinen.

### Skriv inn tall, bokstaver og symboler

- Hold nede eller trykk flere ganger på ▲ eller ▼ for å velge et tegn fra denne listen:  
aAbBcCdDeEfFgGhHijJkKlLmMnNoOpPqQrRsStTuUvVwWxXyYzZ!@#\$%#^\_{}|[] () ;:.,~<>=+\*/  
\_(mellomrom) 1234567890
- Trykk på **OK** når tegnet eller symbolet du ønsker vises, og trykk deretter på neste tegn.

### Gjøre rettinger

- Hvis du har skrevet inn feil tall eller bokstav og vil endre dette, trykker du på **Enlarge / Reduce** eller **Copy / Scan Options** flere ganger for å flytte merkingen til tegnet som er feil. Deretter trykker du på ▲ eller ▼ gjentatte ganger for å skrive inn riktig bokstav.

## DCP-T780DW

Du må kanskje skrive inn tekst på maskinen, for eksempel når du angir nettverksnøkkelen.

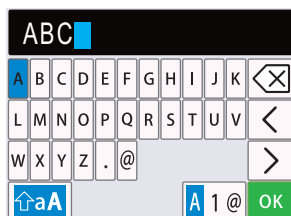

- Trykk på ▲, ▼, ◀ eller ▶ for å velge sifferet, bokstaven eller spesialtegnet, og trykk på **OK**. Gjenta for hvert tegn inntil nummeret eller navnet er fullført, og trykk deretter på ▲, ▼, ◀ eller ▶ for å velge **OK**. Deretter trykker du på **OK**.
- Trykk på ▲, ▼, ◀ eller ▶ for å velge **A 1 @**, deretter trykker du på **OK** for å bytte mellom bokstaver, tall og spesialtegn.
- Trykk på ▲, ▼, ◀ eller ▶ for å velge **A a**, deretter trykker du på **OK** for å bytte mellom store og små bokstaver.

### Sette inn mellomrom

- Trykk på ▲, ▼, ◀ eller ▶ for å velge **>**, og trykk deretter på **OK**.

### Gjøre rettinger

- Hvis du har skrevet inn feil tall eller bokstav og vil endre dette, trykker du på ▲, ▼, ◀ eller ▶ for å velge **<** eller **>**. Trykk på **OK** flere ganger for å flytte merkingen til tegnet som er feil. Trykk deretter på ▲, ▼, ◀ eller ▶ for å velge **<X>**, og trykk på **OK**. Skriv så inn riktig tegn.

## MFC-T930DW/MFC-T935DW/MFC-T980DW

Når du angir visse menyvalg, slik som Apparat-ID, må du kanskje skrive inn tekst på maskinen. På de fleste knappene på talltastaturet er det trykt tre eller fire bokstaver. Knappene **0**, **#** og **\*** har ikke trykte bokstaver fordi de brukes til spesialtegn.

Trykk på den aktuelle knappen på talltastaturet det antall ganger som vises i denne referansetabellen for å få tilgang til tegnet du ønsker.

Trykk på knapp	Én gang	To ganger	Tre ganger	Fire ganger	Fem ganger	Seks ganger	Sju ganger	Åtte ganger	Ni ganger
2	2	A	B	C	a	b	c	2	A
3	3	D	E	F	d	e	f	3	D
4	4	G	H	I	g	h	i	4	G
5	5	J	K	L	j	k	l	5	J
6	6	M	N	O	m	n	o	6	M
7	7	P	Q	R	S	p	q	r	s
8	8	T	U	V	t	u	v	8	T
9	9	W	X	Y	Z	w	x	y	z

- Du flytter markøren mot venstre eller høyre ved å trykke på **▲**, **▼**, **◀** eller **▶** for å velge  eller , og deretter trykker du på **OK**.

### Sette inn mellomrom

- Trykk på **▲**, **▼**, **◀** eller **▶** for å velge , og trykk deretter på **OK**.

### Gjøre rettinger

- Hvis du har skrevet inn feil tall eller bokstav og vil endre dette, trykker du på **▲**, **▼**, **◀** eller **▶** for å velge  eller . Trykk på **OK** flere ganger for å flytte merkingen til tegnet som er feil. Trykk deretter på **▲**, **▼**, **◀** eller **▶** for å velge , og trykk på **OK**. Skriv så inn riktig tegn.

### Spesialtegn og symboler

Trykk på **\***, **#** eller **0** flere ganger til du ser spesialtegnet eller symbolet du vil ha.

Trykk på *	*/ (mellomrom) _ - + = < > . , ; ' "
Trykk på #	# ! ? @ \$ % ( ) [ ] ^ €
Trykk på 0	0 Ä Ë Ö Ü Æ Ø Å Ñ

## Beslektet informasjon

- [Innføring i bruk av maskinen](#)

### Beslektede emner:

- [Sende samme faks til mer enn én mottaker \(gruppesending\)](#)
- [Lagre numre fra utgående anrop i adresseboken](#)
- [Lagre numre med Anroper-ID-logg i adresseboken](#)
- [Endre et gruppesendingsnavn](#)
- [Still inn apparatets ID](#)

## Få tilgang til Brother Utilities (Windows)

**Brother Utilities** er en programstarter som gir praktisk tilgang til alle Brother-programmer som er installert på datamaskinen.

For å bruke **Brother Utilities** må du installere Brother-programvaren på datamaskinen. For å installere Brother-programvaren går du til modellens **Nedlastinger**-side på [support.brother.com/downloads](https://support.brother.com/downloads).

1. Gjør ett av følgende:

- Windows 11

Klikk på  > **Alle apper** > **Brother** > **Brother Utilities**.

- Windows 10

Klikk på  > **Brother** > **Brother Utilities**.

2. Velg din maskin.

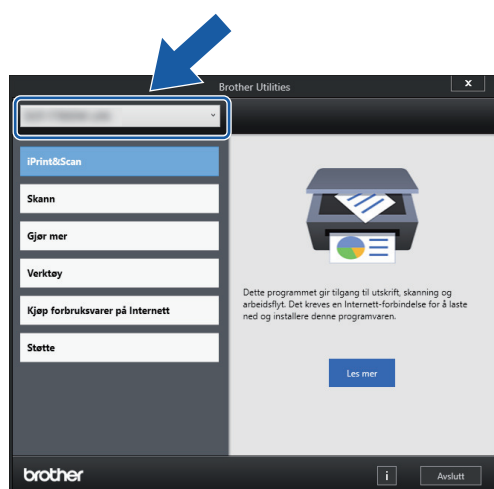

3. Velg operasjonen som du vil bruke.



### Beslektet informasjon

- [Innføring i bruk av maskinen](#)
  - [Avinstallere Brother-programvaren og driverne \(Windows\)](#)

## Avinstallere Brother-programvaren og driverne (Windows)

1. Gjør ett av følgende:

- Windows 11

Klikk på  > **Alle apper** > **Brother** > **Brother Utilities**.

- Windows 10

Klikk på  > **Brother** > **Brother Utilities**.

2. Klikk på rullegardinlisten, og velg deretter modellnavnet (hvis det ikke allerede er valgt). Klikk på **Verktøy** i den venstre navigasjonslinjen og klikk deretter på **Avinstaller**.

Følg instruksjonene i dialogboksen hvis du vil avinstallere programvaren og driverne.



### Beslektet informasjon

- [Få tilgang til Brother Utilities \(Windows\)](#)

## Få tilgang til Brother iPrint&Scan (Windows/Mac)

Bruk Brother iPrint&Scan for Windows og Mac til å skrive ut og skanne via datamaskinen.

- Denne funksjonen er ikke tilgjengelig i land som er underlagt gjeldende eksportbestemmelser.
  - **Slik laster du ned den nyeste versjonen:**
    - For Windows:  
Gå til modellens **Nedlastinger**-side på [support.brother.com/downloads](https://support.brother.com/downloads), og deretter laster du ned og installerer Brother iPrint&Scan.
    - For Mac:  
Last ned og installer Brother iPrint&Scan fra Apple sin App Store.
- Hvis du blir bedt om det, installerer du driveren og programvaren som trengs for å bruke maskinen. Last ned maskinens nyeste driver og programvare fra modellens **Nedlastinger**-side på [support.brother.com/downloads](https://support.brother.com/downloads).

### 1. Start Brother iPrint&Scan.

- Windows

Dobbelklikk på  (Brother iPrint&Scan)-ikonet.

- Mac

I menylinjen **Finder** klikker du på **Gå > Apper**, og deretter dobbeltklikker du på iPrint&Scan-ikonet.

Brother iPrint&Scan-skjermbildet vises.

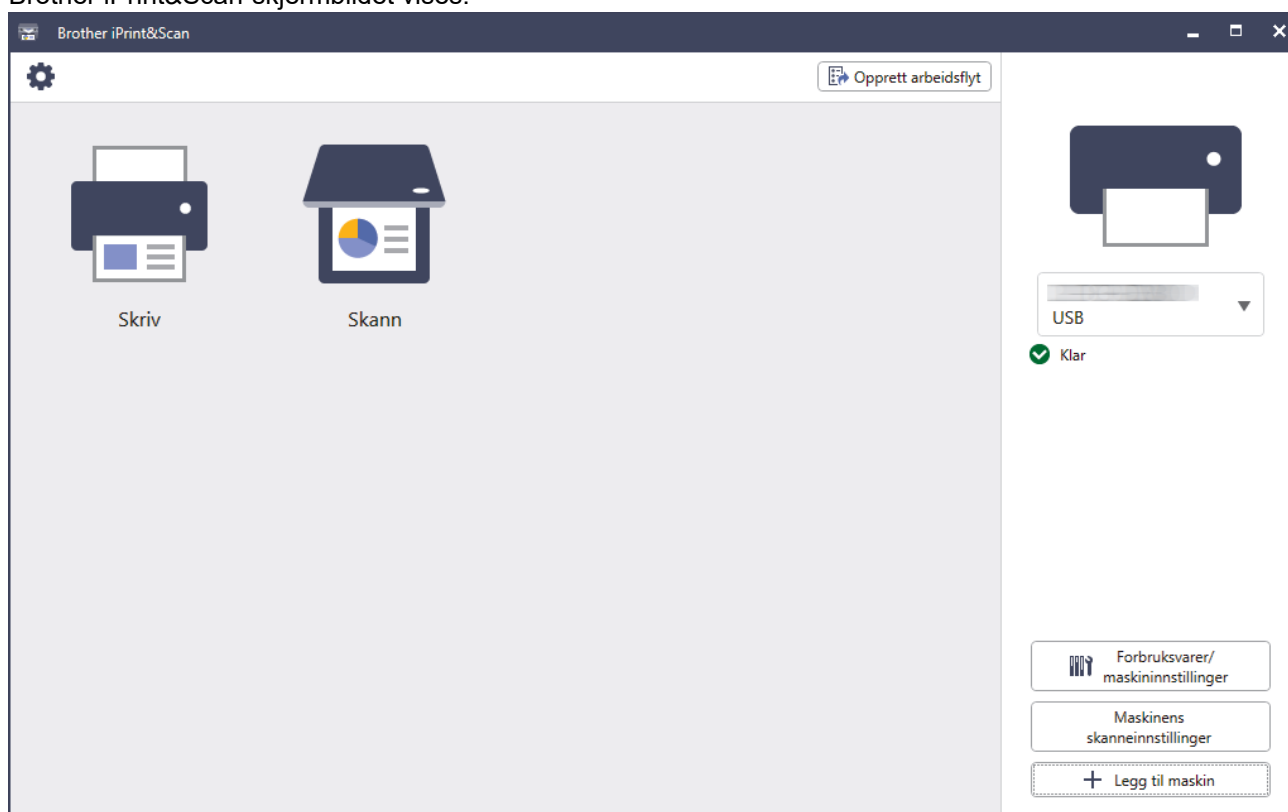

Det faktiske skjermbildet kan se annerledes ut avhengig av programversjonen.

### ✓ Beslektet informasjon

- [Innføring i bruk av maskinen](#)

#### Beslektede emner:

- [Skrive ut med Brother iPrint&Scan \(Windows/Mac\)](#)
- [Skanne med Brother iPrint&Scan \(Windows/Mac\)](#)

- 
- Endre innstillinger for Skanne-knappen fra Brother iPrint&Scan
  - Overvåk maskinstatus med Brother iPrint&Scan (Windows/Mac)
-

## Plassering av USB-/Ethernet-porter på Brother-maskinen

- For detaljer om kabler, ►► [Spesifikasjoner for grensesnitt](#)
- For å installere driveren og programvaren som trengs for å bruke maskinen, går du til modellens **Nedlastinger**-side på [support.brother.com/downloads](http://support.brother.com/downloads).

>> DCP-T530DW/DCP-T535DW/DCP-T536DW/DCP-T580DW/DCP-T583DW/DCP-T730DW/DCP-T735DW/  
DCP-T780DW

>> DCP-T830DW/DCP-T835DW/MFC-T930DW/MFC-T935DW/MFC-T980DW

### DCP-T530DW/DCP-T535DW/DCP-T536DW/DCP-T580DW/DCP-T583DW/ DCP-T730DW/DCP-T735DW/DCP-T780DW

USB-porten befinner seg på utsiden av maskinen, som vist.

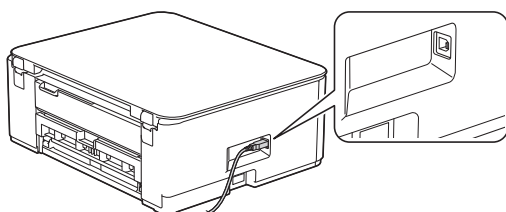

### DCP-T830DW/DCP-T835DW/MFC-T930DW/MFC-T935DW/MFC-T980DW

USB- og Ethernet-portene er plassert inni maskinen (Ethernet-porter er kun tilgjengelige for noen modeller).

1. Plasser begge hendene under plastklaffene på hver side av maskinen for å løfte skannerdekselet (1) til åpen stilling.

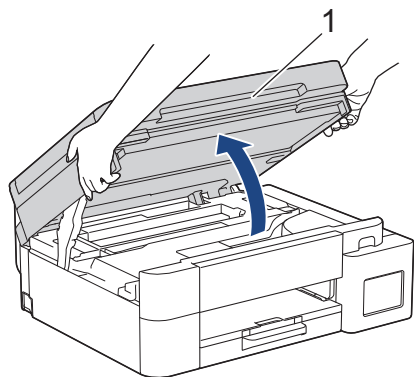

2. Finn riktig port (avhengig av kablen du bruker) på innsiden av maskinen, som vist.

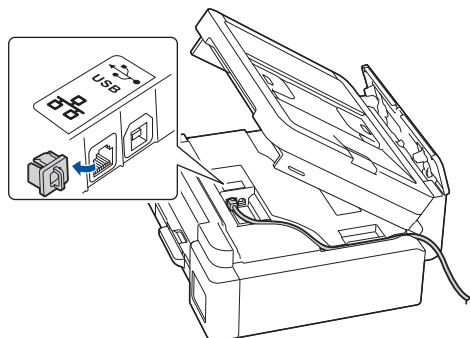

Før forsiktig kablen gjennom kabelkanalen og ut på baksiden av maskinen.

---

3. Lukk skannerdekselet forsiktig med begge hender.

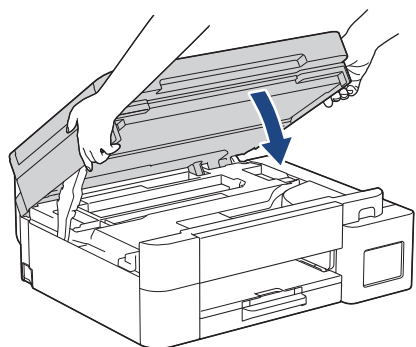

### Beslektet informasjon

- [Innføring i bruk av maskinen](#)
-

## **Papirhåndtering**

- [Legg i papir](#)
- [Legge i dokumenter](#)

## Legg i papir

- [Legg papir i papirmagasinet](#)
- [Legg papir i den manuelle mateåpningen](#)
- [Legg papir i flerbruksskuffen \(FB-skuff\)](#)
- [Ikke skrivbart område](#)
- [Papirinnstillinger](#)
- [Anbefalte utskriftsmedier](#)
- [Meldinger om feil og vedlikehold](#)
- [Utskriftskvalitetsproblemer](#)
- [Problemer med papirhåndtering](#)

## **Legg papir i papirmagasinet**

- [Legg enkeltark eller Foto 2L-papir i papirmagasinet](#)
- [Legg Legal-papirstørrelse i papirmagasinet](#)
- [Legge fotonpapir i papirmagasinet](#)
- [Legg konvolutter i papirmagasinet](#)

## Legg enkeltark eller Foto 2L-papir i papirmagasinet

- Hvis [Sjekk papir]-innstillingen står på [På] og du trekker papirmagasinet ut av maskinen, vises det en melding på LCD-skjermen der du kan endre papirtype og papirstørrelse.
- Legg bare papir av ett papirformat og -type i papirmagasinet samtidig.
- Når du legger en annen papirstørrelse i magasinet, må du endre innstillingen for papirstørrelse på maskinen eller innstillingen for papirstørrelse på datamaskinen.  
(DCP-T830DW/DCP-T835DW/MFC-T930DW/MFC-T935DW/MFC-T980DW) Det gjør at maskinen kan mate papir automatisk fra den aktuelle skuffen hvis automatisk valg av skuff er angitt i skriverdriveren (Windows) eller på maskinen.

1. Hvis papirstøtteklaffen (1) er åpen, må du lukke denne, og deretter lukke papirstøtten (2).

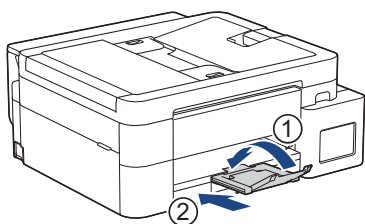

2. Trekk papirmagasinet helt ut av maskinen.

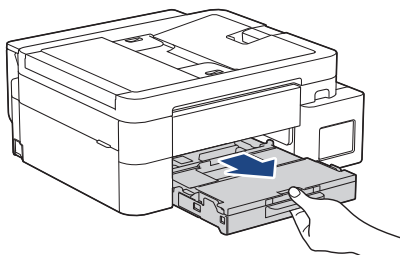

3. (DCP-T830DW/DCP-T835DW/MFC-T930DW/MFC-T935DW/MFC-T980DW) Åpne dekselet på utskuffen (1).

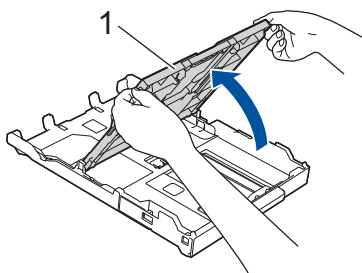

4. Klem forsiktig sammen og skyv papirførerne for bredden (1) og deretter papirførerne for lengden (2) slik at de passer til papirstørrelsen.

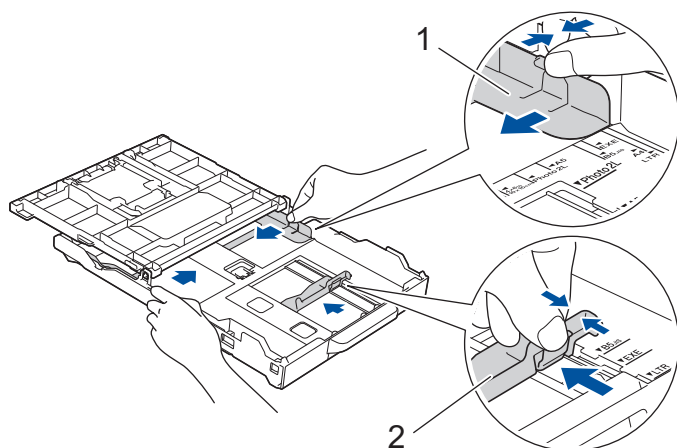

5. Luft papirbunken godt for å unngå papirstopp og feilinnmating.

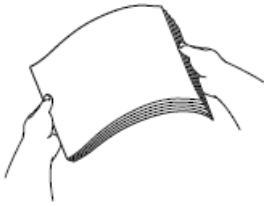

Kontroller alltid at papiret ikke er krøllet eller rynkete.

6. Legg papiret forsiktig i papirmagasinet med utskriftssiden **vendt ned**.

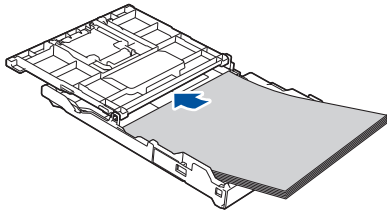

Pass på at papiret ligger flatt i magasinet, og at papirføreren for lengden (1) berører kantene på papiret.

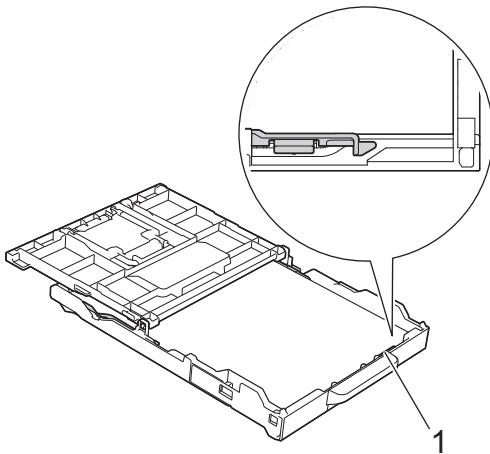

## VIKTIG

- Ikke skyv papiret for langt inn, for det kan bli bøyd oppover og skape problemer i mateprosessen.
- Å legge i mer enn 20 ark med Foto 2L (13 x 18 cm), kan det forårsake papirstopp.



Hvis du vil fylle på mer papir før magasinet er tomt, tar du ut papiret fra magasinet og legger det sammen med papiret du vil legge i. Du må alltid lufte papirbunken godt for å forhindre at maskinen mater flere sider.

7. Juster forsiktig papirførerne for bredden (1) slik at de er tilpasset papiret.

Pass på at papirførerne for bredden berører kantene på papiret.

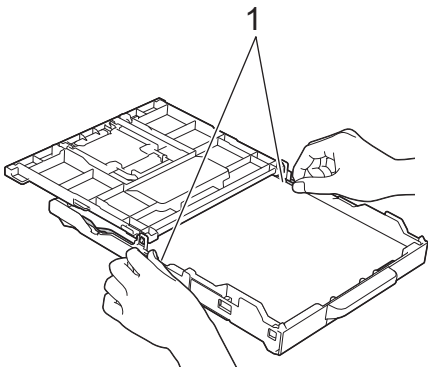

8. (DCP-T830DW/DCP-T835DW/MFC-T930DW/MFC-T935DW/MFC-T980DW) Lukk dekselet på utskuffen.

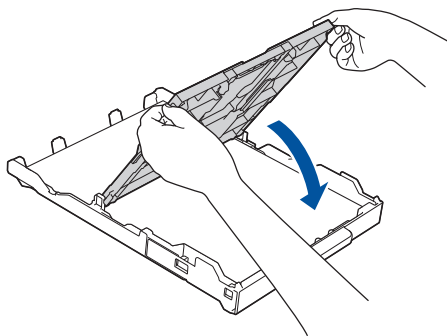

9. Skyv papirmagasinet sakte helt inn i maskinen.

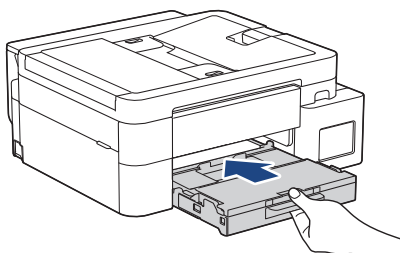

10. Trekk ut papirstøtten (1) til den låses på plass, og brett deretter ut papirstøtteklaffen (2).

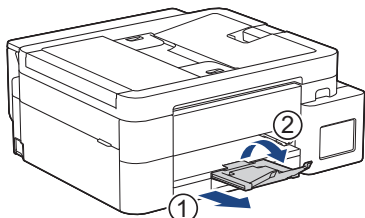

### Beslektet informasjon

- Legg papir i papirmagasinet

#### Beslektede emner:

- Endre Kontroller papir-innstillingen
- Velge riktig utskriftsmedium
- Endre papirstørrelse og papirtype

## Legg Legal-papirstørrelse i papirmagasinet

- Hvis [Sjekk papir]-innstillingen står på [På] og du trekker papirmagasinet ut av maskinen, vises det en melding på LCD-skjermen der du kan endre papirtype og papirstørrelse.
- Legg bare papir av ett papirformat og -type i papirmagasinet samtidig.
- Når du legger en annen papirstørrelse i magasinet, må du endre innstillingen for papirstørrelse på maskinen eller innstillingen for papirstørrelse på datamaskinen.  
(DCP-T830DW/DCP-T835DW/MFC-T930DW/MFC-T935DW/MFC-T980DW) Det gjør at maskinen kan mate papir automatisk fra den aktuelle skuffen hvis automatisk valg av skuff er angitt i skriverdriveren (Windows) eller på maskinen.

1. Hvis papirstøtteklaffen (1) er åpen, må du lukke denne, og deretter lukke papirstøtten (2).

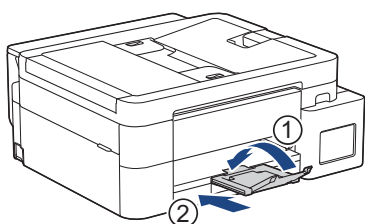

2. Trekk papirmagasinet helt ut av maskinen.

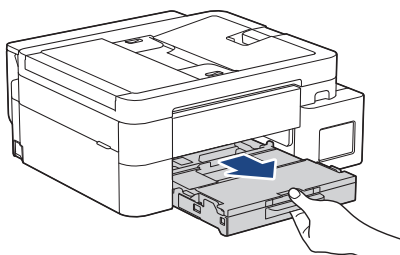

3. (DCP-T830DW/DCP-T835DW/MFC-T930DW/MFC-T935DW/MFC-T980DW) Åpne dekselet på utskuffen (1).

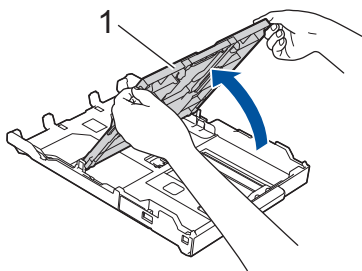

4. Trykk på den firkantede knappen for utvidelse av papirmagasinet (1), og trekk ut papirmagasinet til den firkantede knappen for utvidelse av papirmagasinet låses i det firkantede LGL-hullet.

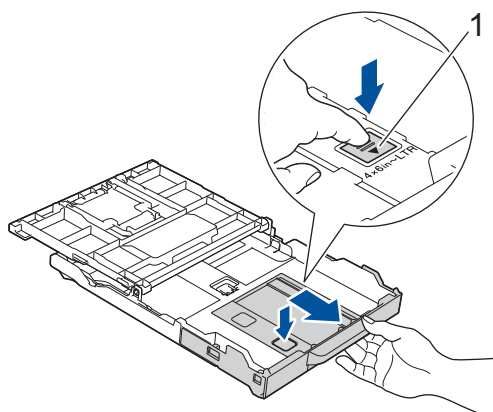

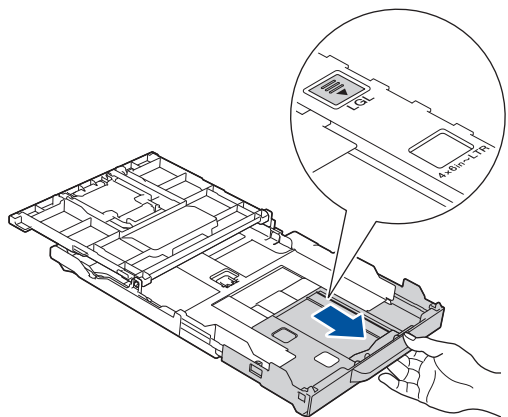

5. Klem forsiktig sammen og skyv papirførerne for bredden (1) og papirføreren for lengden (2) slik at de passer til papirstørrelsen.

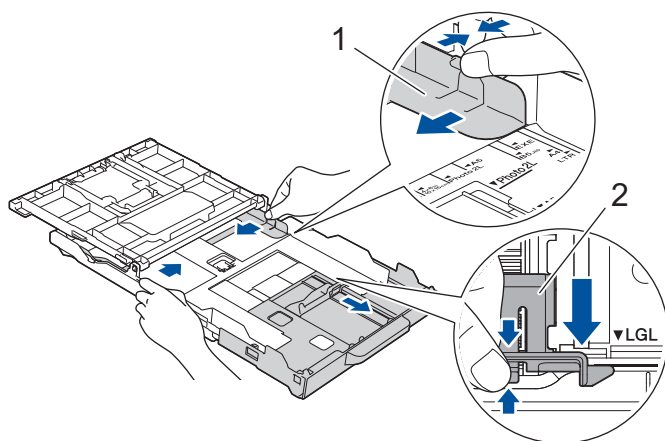

6. Luft papirbunken godt for å unngå papirstopp og feilinnmating.



Kontroller alltid at papiret ikke er krøllet eller rynkete.

7. Legg papiret forsiktig i papirmagasinet med utskriftsflaten **ned**.

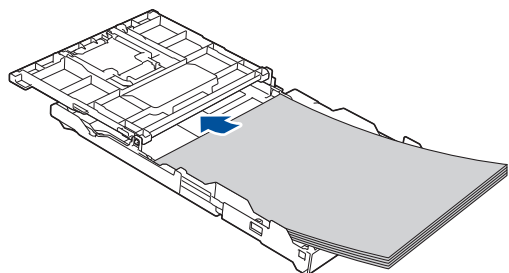

Pass på at papiret ligger flatt i magasinet, og at papirføreren for lengden (1) berører kantene på papiret.

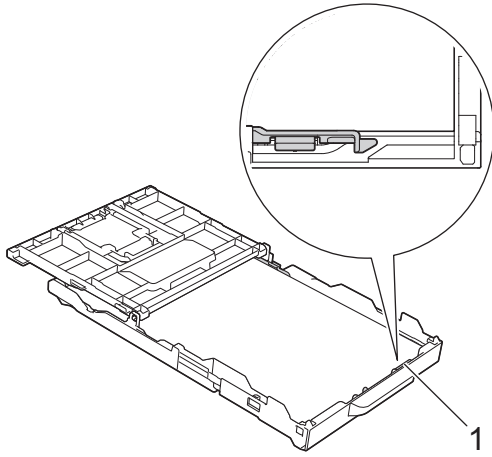

## VIKTIG

Ikke skyv papiret for langt inn, for det kan bli bøyd oppover og skape problemer i mateprosessen.



Hvis du vil fylle på mer papir før magasinet er tomt, tar du ut papiret fra magasinet og legger det sammen med papiret du vil legge i. Du må alltid lufte papirbunken godt for å forhindre at maskinen mater flere sider.

8. Juster forsiktig papirførerne for bredden (1) slik at de er tilpasset papiret. Kontroller at papirførerne berører papirkantene.

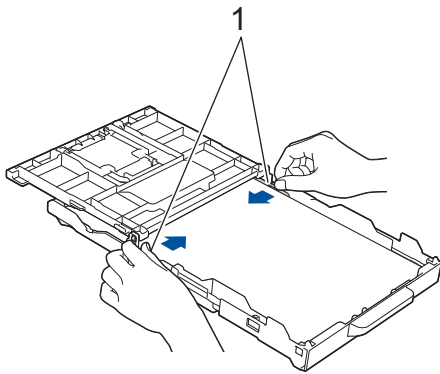

9. (DCP-T830DW/DCP-T835DW/MFC-T930DW/MFC-T935DW/MFC-T980DW) Lukk dekselet på utskuffen.

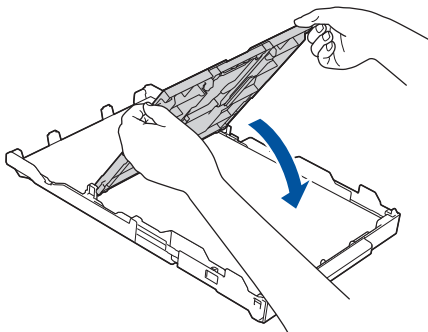

10. Skyv papirmagasinet sakte helt inn i maskinen.

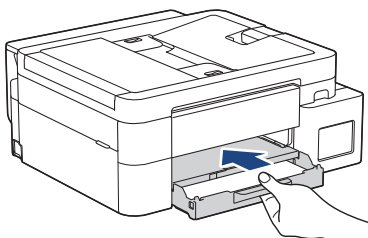

---

11. Trekk ut papirstøtten (1) til den låses på plass, og brett deretter ut papirstøtteklaffen (2).

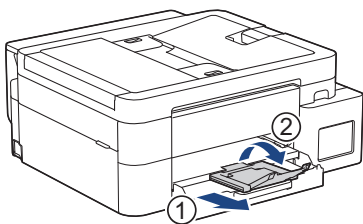

### Beslektet informasjon

- [Legg papir i papirmagasinet](#)

## Legge fotopapir i papirmagasinet

- Hvis [Sjekk papir]-innstillingen står på [På] og du trekker papirmagasinet ut av maskinen, vises det en melding på LCD-skjermen der du kan endre papirtype og papirstørrelse.
- Legg bare papir av ett papirformat og -type i papirmagasinet samtidig.
- Når du legger en annen papirstørrelse i magasinet, må du endre innstillingen for papirstørrelse på maskinen eller innstillingen for papirstørrelse på datamaskinen.  
(DCP-T830DW/DCP-T835DW/MFC-T930DW/MFC-T935DW/MFC-T980DW) Det gjør at maskinen kan mate papir automatisk fra den aktuelle skuffen hvis automatisk valg av skuff er angitt i skriverdriveren (Windows) eller på maskinen.

1. Hvis papirstøtteklaffen (1) er åpen, må du lukke denne, og deretter lukke papirstøtten (2).

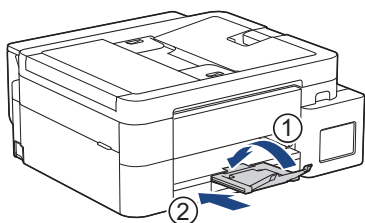

2. Trekk papirmagasinet helt ut av maskinen.

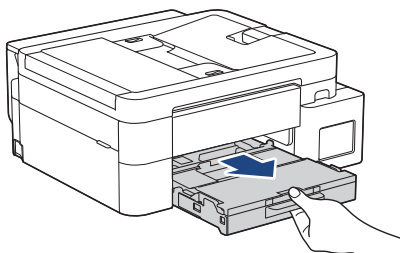

3. (DCP-T830DW/DCP-T835DW/MFC-T930DW/MFC-T935DW/MFC-T980DW) Åpne dekselet på utskuffen (1).

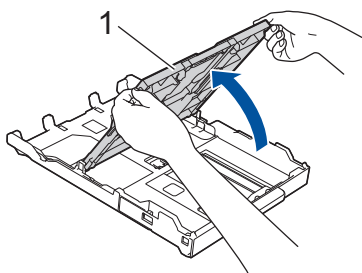

4. (DCP-T830DW/DCP-T835DW/MFC-T930DW/MFC-T935DW/MFC-T980DW) Klem forsiktig sammen og skyv papirførerne for bredden (1) slik at de passer til papirstørrelsen, og løft deretter sperren (2).

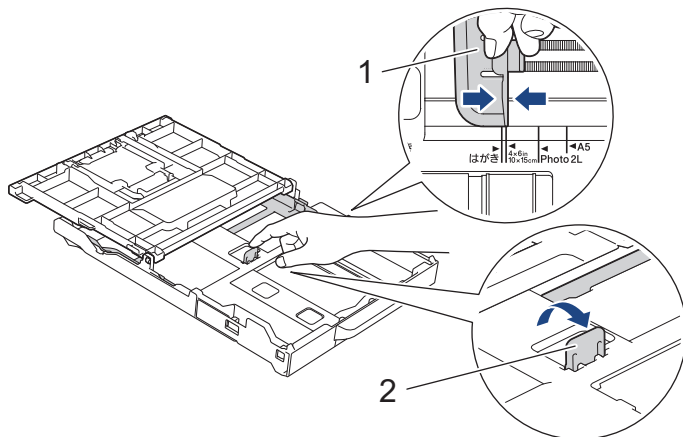

5. (DCP-T530DW/DCP-T535DW/DCP-T536DW/DCP-T580DW/DCP-T583DW/DCP-T730DW/DCP-T735DW/DCP-T780DW) Klem forsiktig sammen og skyv papirførerne for bredden (1) og deretter papirførerer for lengden (2) slik at de passer til papirstørrelsen.

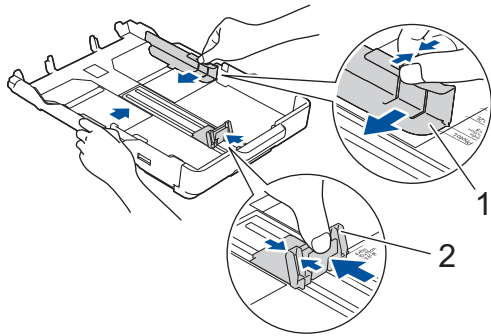

6. (DCP-T830DW/DCP-T835DW/MFC-T930DW/MFC-T935DW/MFC-T980DW) Lukk dekslet på utskuffen.

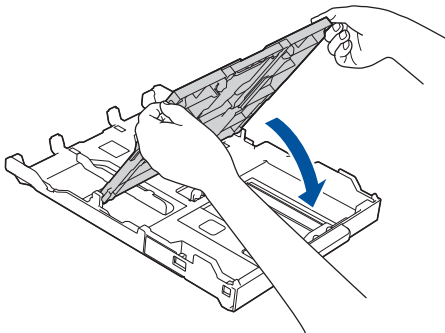

7. Legg i opptil 20 ark med fotonpapir med utskriftssiden **vendt ned**.

Hvis du legger i flere enn 20 ark med fotonpapir, kan det forårsake papirstopp.

(DCP-T530DW/DCP-T535DW/DCP-T536DW/DCP-T580DW/DCP-T583DW/DCP-T730DW/DCP-T735DW/DCP-T780DW)

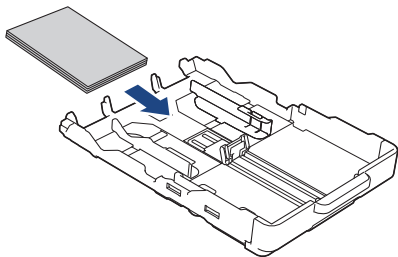

(DCP-T830DW/DCP-T835DW/MFC-T930DW/MFC-T935DW/MFC-T980DW)

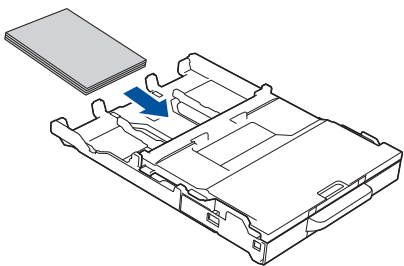

8. (DCP-T830DW/DCP-T835DW/MFC-T930DW/MFC-T935DW/MFC-T980DW) Løft dekslet på utskuffen.

9. Juster forsiktig papirførerne for bredden (1) slik at de er tilpasset papiret.

Kontroller at papirførerne for bredden berører kantene til papiret, og at papiret ligger flatt i magasinet.

(DCP-T530DW/DCP-T535DW/DCP-T536DW/DCP-T580DW/DCP-T583DW/DCP-T730DW/DCP-T735DW/DCP-T780DW)

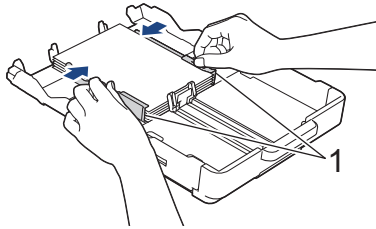

(DCP-T830DW/DCP-T835DW/MFC-T930DW/MFC-T935DW/MFC-T980DW)

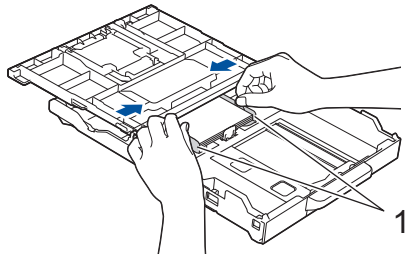

10. (DCP-T830DW/DCP-T835DW/MFC-T930DW/MFC-T935DW/MFC-T980DW) Lukk dekselet på utskuffen.  
11. Skyv papirmagasinet sakte helt inn i maskinen.

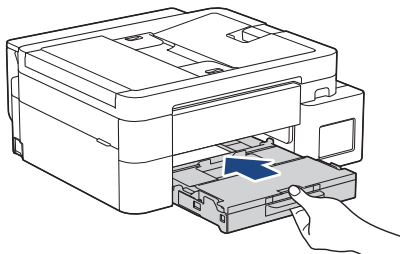

12. Trekk ut papirstøtten (1) til den låses på plass, og brett deretter ut papirstøtteklaffen (2).

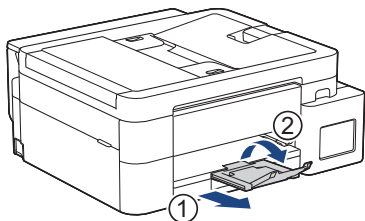

### ✓ Beslektet informasjon

- [Legg papir i papirmagasinet](#)

#### **Beslektede emner:**

- [Endre Kontroller papir-innstillingen](#)
- [Velge riktig utskriftsmedium](#)
- [Endre papirstørrelse og papirtype](#)

## Legg konvolutter i papirmagasinet

- Hvis [Sjekk papir]-innstillingen står på [På] og du trekker papirmagasinet ut av maskinen, vises det en melding på LCD-skjermen der du kan endre papirtype og papirstørrelse.
- Du kan legge i konvolutter med ulik størrelse. ►► *Beslektet informasjon: Papirtype og papirstørrelse for hver handling*
- Når du legger konvolutter i magasinet, må du endre innstillingen for papirstørrelse på maskinen eller innstillingen for papirstørrelse på datamaskinen.  
(DCP-T830DW/DCP-T835DW/MFC-T930DW/MFC-T935DW/MFC-T980DW) Å gjøre dette lar maskinen automatisk mate papir fra det aktuelle magasinet hvis automatisk magasinvalg er angitt i skriverdriveren (Windows) eller på maskinen.
- Før du legger konvolutter i magasinet, må du trykke sammen hjørnene og sidene på konvoluttene slik at de ligger så flatt som mulig.



1. Hvis papirstøtteklaffen (1) er åpen, må du lukke denne, og deretter lukke papirstøtten (2).

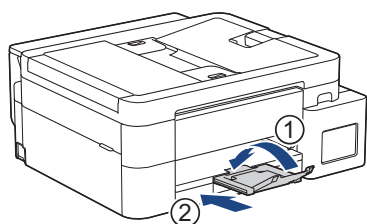

2. Trekk papirmagasinet helt ut av maskinen.

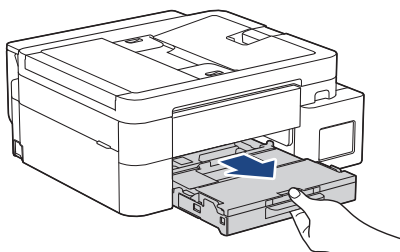

3. (DCP-T830DW/DCP-T835DW/MFC-T930DW/MFC-T935DW/MFC-T980DW) Åpne dekselet på utskuffen (1).

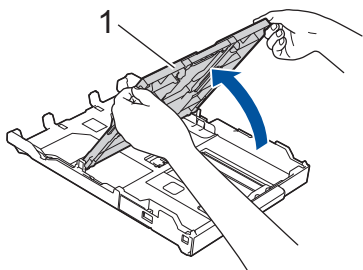

4. Legg opptil 10 konvolutter i papirmagasinet med utskriftssiden **ned**. Hvis du legger i flere enn 10 konvolutter, kan det forårsake papirstopp.

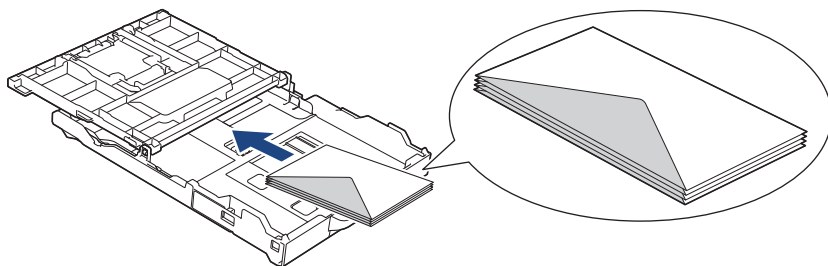

5. Klem forsiktig sammen og skyv papirførerne for bredden (1) og papirføreren for lengden (2) slik at de passer til størrelsen på konvoluttene.

Kontroller at konvoluttene ligger flatt i magasinet.

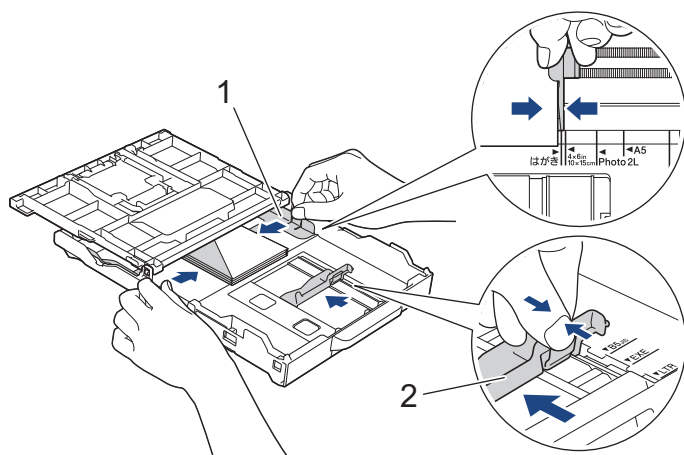

## VIKTIG

Hvis det mates ut flere konvolutter, må du legge i én konvolutt om gangen i papirmagasinet.

6. (DCP-T830DW/DCP-T835DW/MFC-T930DW/MFC-T935DW/MFC-T980DW) Lukk dekslet på utskuffen.

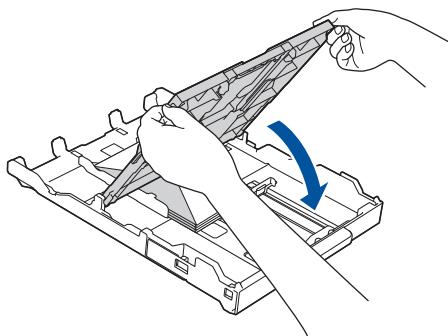

7. Skyv papirmagasinet sakte helt inn i maskinen.

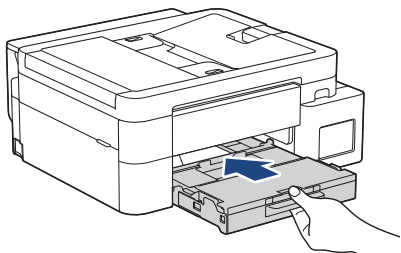

---

8. Trekk ut papirstøtten (1) til den låses på plass, og brett deretter ut papirstøtteklaffen (2).

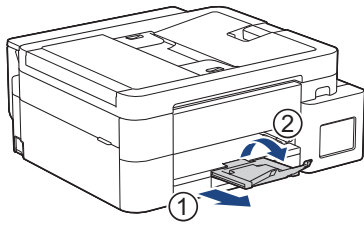

### Beslektet informasjon

- Legg papir i papirmagasinet

#### Beslektede emner:

- Endre Kontroller papir-innstillingen
  - Velge riktig utskriftsmedium
  - Endre papirstørrelse og papirtype
  - Papirtype og papirstørrelse for hver handling
-

## Legg papir i den manuelle mateåpningen

**Relaterte modeller:** DCP-T530DW/DCP-T535DW/DCP-T536DW/DCP-T580DW/DCP-T583DW/DCP-T730DW/DCP-T735DW/DCP-T780DW

Legg spesialutskriftsmedier i denne åpningen, men kun **ett papirark** om gangen.



Maskinen slår automatisk på Manuell mating-modus når du legger papir i den manuelle materåpningen.

1. Åpne dekselet på den manuelle materåpningen.

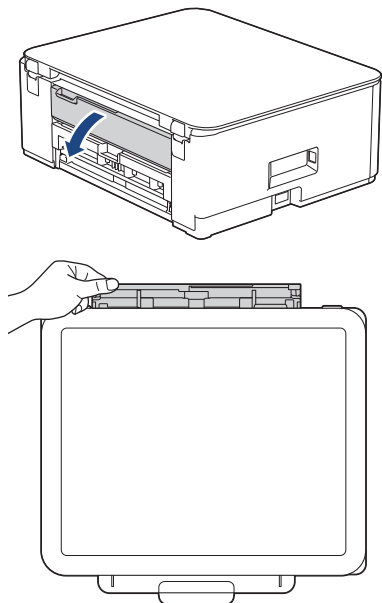

2. Løft opp papirstøtten.

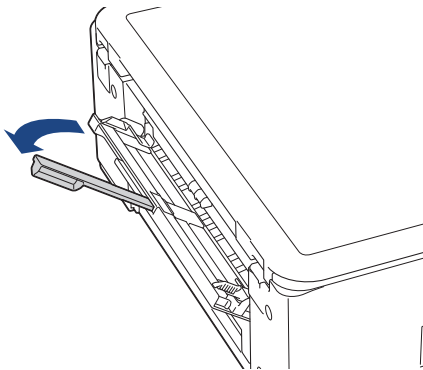

3. Skyv papirførerne i den manuelle mateåpningen slik at de passer til bredden på papiret du bruker.

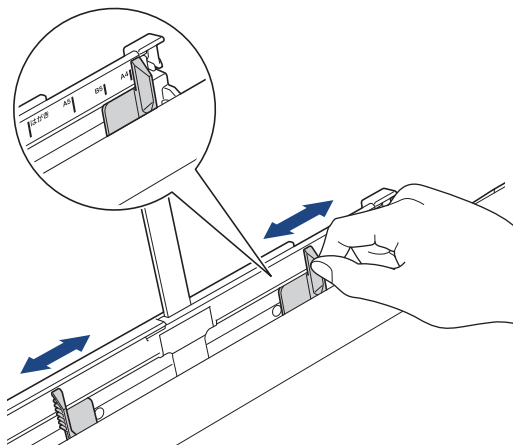

---

4. Legg kun **ett papirark** i den manuelle materåpningen med utskriftssiden **opp**.

Bruk begge hender for å justere papirførerne til den manuelle innmatingsåpningen. Sørg for at det ikke er mellomrom mellom papirførerne og papiret.

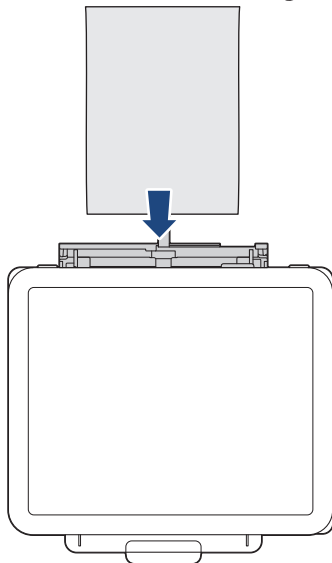
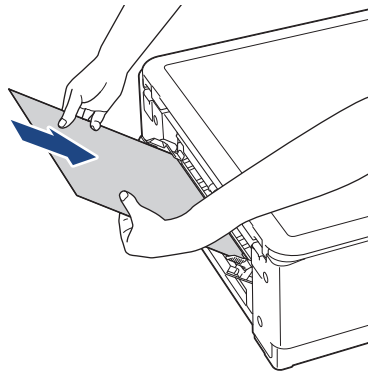

Når du bruker konvolutter, skal du legge i konvoluttene med utskriftssiden **vendt opp** og med klaffen til venstre, som vist i illustrasjonen.

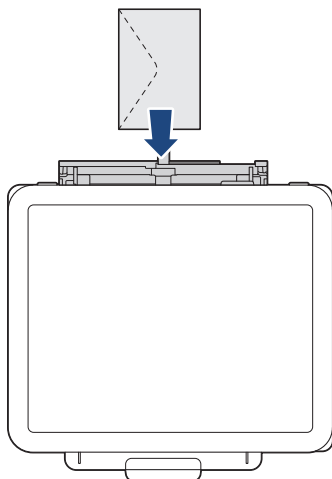

---

## VIKTIG

- Du må **IKKE** legge mer enn **ett papirark** i den manuelle materåpningen om gangen. Dette kan føre til papirstopp. Når du skriver ut flere sider må du ikke mate det neste papirarket før LCD-skjermen viser en melding som ber deg om å mate neste ark.
- **IKKE** legg papir i den manuelle materåpningen når du skriver ut fra papirmagasinet. Dette kan føre til papirstopp.

- 
5. Bruk begge hendene og skyv **ett papirark** inn i den manuelle materåpningen helt til fremre kant rører ved papirmaterullene. Slipp papiret når du merker at maskinen trekker i det. LCD-skjermen viser [Klar]. Følg instruksjonene på LCD-skjermen.

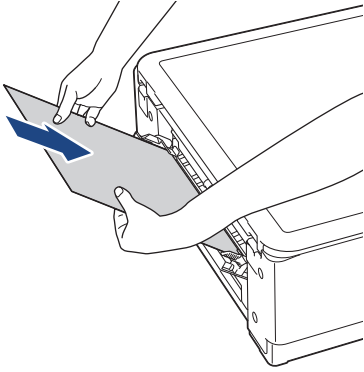

---

Når du legger i en konvolutt, eller et tykt papirark, må du skyve den inn i den manuelle materåpningen inntil du føler at papirmaterullene trekker den inn.

---

6. Trekk ut papirstøtten (1) til den låses på plass, og brett deretter ut papirstøtteklaffen (2).

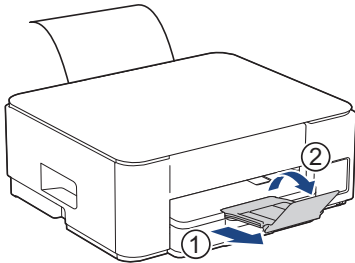

- Hvis dokumentet ikke får plass på én side, ber maskinen deg om å legge i et nytt ark. Legg enda et ark i den manuelle materåpningen, og følg instruksjonene som vises på LCD-skjermen.
  - Sørg for at utskriften er ferdig før du lukker dekselet på den manuelle materåpningen.
  - Når papiret er lagt i den manuelle materåpningen, skriver maskinen alltid ut fra den manuelle materåpningen.
  - Maskinen støter ut papir som ligger i den manuelle materåpningen mens en testside, rapport eller liknende skrives ut.
  - Maskinen støter ut papir som ligger i den manuelle materåpningen, under maskinens rengjøringsprosess. Vent til maskinen er ferdig med rengjøringen, og legg deretter papir i den manuelle materåpningen.
- 



## Beslektet informasjon

- [Legg i papir](#)

### Beslektede emner:

- [Velge riktig utskriftsmedium](#)
  - [Meldinger om feil og vedlikehold](#)
-

## Legg papir i flerbruksskuffen (FB-skuff)

**Relaterte modeller:** DCP-T830DW/DCP-T835DW/MFC-T930DW/MFC-T935DW/MFC-T980DW

Bruk FB-skuffen til spesialutskriftsmedier, som fotopapir eller konvolutter.

- Hvis [Sjekk papir]-innstillingen står på [På] og du legger papiret i FB-skuffen, vises det en melding på LCD-skjermen der du kan endre papirtype og papirstørrelse.
- Legg bare papir av ett papirformat og -type i papirmagasinet samtidig.
- Når du legger en annen papirstørrelse i skuffen, må du endre innstillingen for papirstørrelse på maskinen eller innstillingen for papirstørrelse på datamaskinen.

Det gjør at maskinen kan mate papir automatisk fra den aktuelle skuffen hvis automatisk valg av skuff er angitt i skriverdriveren (Windows) eller på maskinen.

1. Åpne FB-skuffen med begge hendene.

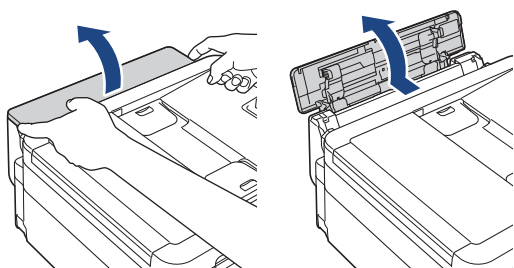

2. Løft opp papirstøtten.

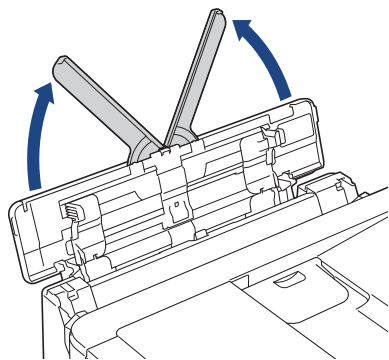

3. Trykk og skyv papirførerne i FB-skuffen forsiktig slik at de tilsvarer bredden på papiret du bruker.

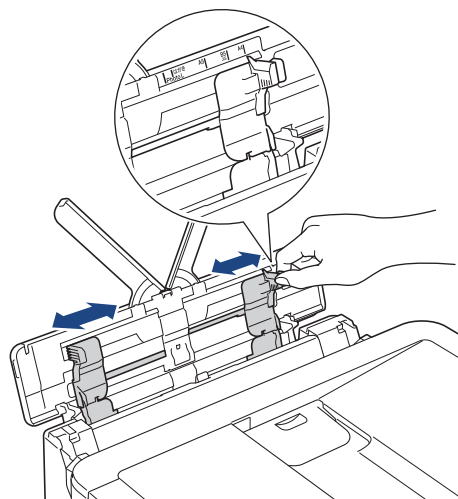

---

4. Luft papirbunken godt for å unngå papirstopp og feilinnmating.

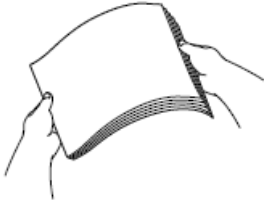

- Kontroller alltid at papiret ikke er krøllet eller rynkete.
  - Du kan bare legge ett ark med størrelsen Legal/Mexico Legal/India Legal/Folio i FB-skuffen av gangen.
- 

5. Legg papiret forsiktig i FB-skuffen med utskriftssiden **opp**.

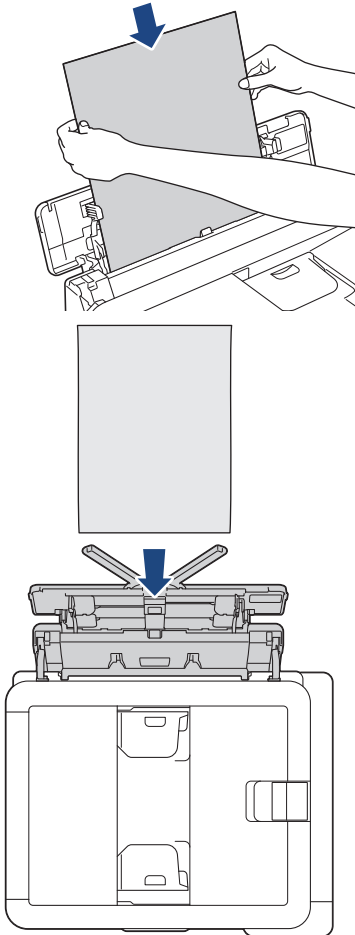



Når du bruker konvolutter, skal du legge i konvoluttene med utskriftssiden **vendt opp** og med klaffen til venstre, som vist i illustrasjonen.

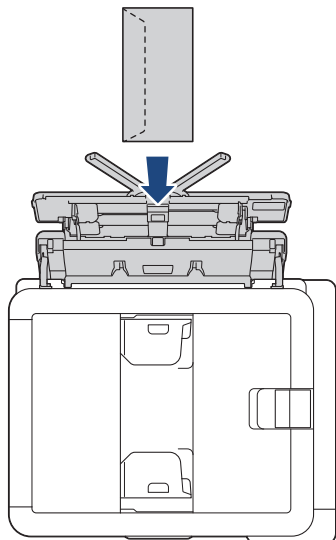

Hvis det er vanskelig å legge papir i FB-skuffen, skyver du utløspaken (1) mot baksiden av maskinen, og deretter legger du i papiret.

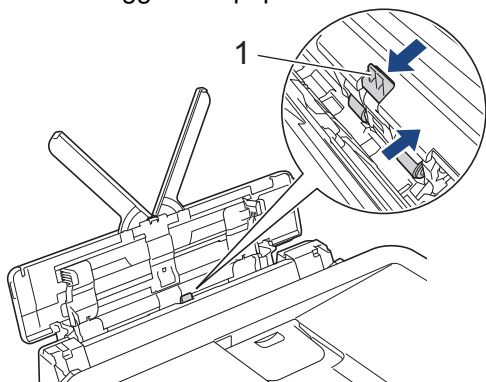

6. Juster papirførerne i FB-skuffen forsiktig med begge hender slik at de passer til papiret.

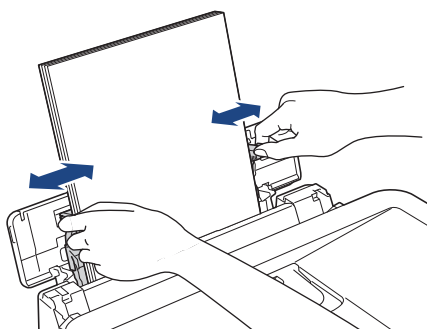

- IKKE press papirførerne for stramt mot papiret. Dette kan føre til at papiret brettes og setter seg fast.
- Legg papiret i midten av FB-skuffen mellom papirførerne. Hvis papiret ikke er sentrert, må du trekke det ut og legge det inn igjen i midtre posisjon.

---

7. Trekk ut papirstøtten (1) til den låses på plass, og brett deretter ut papirstøtteklaffen (2).

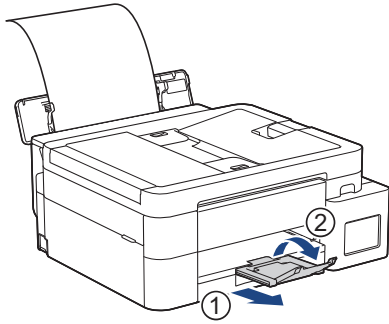

8. Endre innstillingene for papirstørrelse og papirtype for FB-skuffen etter behov.



Sørg for at utskriften er fullført før du lukker FB-skuffen.



### Beslektet informasjon

- [Legg i papir](#)

## Ikke skrivbart område

Området som ikke er skrivbart, avhenger av innstillingene i programmet du bruker. Illustrasjonene nedenfor viser hvilke områder på enkeltark og konvolutter det ikke kan skrives på. Maskinen kan bare skrive ut på de skyggelegte områdene på enkeltark når funksjonen Utskrift uten kanter er tilgjengelig og aktivert.

### Enkeltark

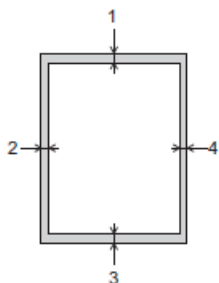

### Konvolutt

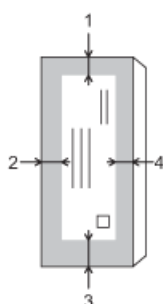

	Øverst (1)	Venstre (2)	Nederst (3)	Høyre (4)
Enkeltark	3 mm	3 mm	3 mm	3 mm
Konvolutter	12 mm	3 mm	12 mm	3 mm



Funksjonen Utskrift uten kanter er ikke tilgjengelig for konvolutter og 2-sidig utskrift.



### Beslektet informasjon

- [Legg i papir](#)

#### Beslektede emner:

- [Problemer med utskrift](#)

## **Papirinnstillinger**

- [Endre papirstørrelse og papirtype](#)
- [Endre Kontroller papir-innstillingen](#)
- [Redusere størrelsen til en side på en innkommende faks](#)

## Endre papirstørrelse og papirtype

Angi innstillingene for papirstørrelse og papirtype for papirmagasinet.

- Still inn maskinen for den papirtypen du bruker for å oppnå best mulig utskriftskvalitet.
- Når du endrer størrelsen på papiret du legger i magasinet, må du endre innstillingen for papirstørrelse på LCD-skjermen samtidig.

>> [DCP-T530DW/DCP-T535DW/DCP-T536DW/DCP-T580DW/DCP-T583DW/DCP-T730DW/DCP-T735DW/DCP-T830DW/DCP-T835DW](#)

>> [DCP-T780DW/MFC-T930DW/MFC-T935DW/MFC-T980DW](#)

### DCP-T530DW/DCP-T535DW/DCP-T536DW/DCP-T580DW/DCP-T583DW/ DCP-T730DW/DCP-T735DW/DCP-T830DW/DCP-T835DW

1. Trykk på **Menu**.
2. Trykk på ▲ eller ▼ for å foreta valgene:
  - a. Velg [Hovedoppsett]. Trykk på **OK**.
  - b. (DCP-T830DW/DCP-T835DW) Velg [Skuffinnst.]. Trykk på **OK**.
  - c. (DCP-T830DW/DCP-T835DW) Velg skuffen du vil bruke. Trykk på **OK**.
  - d. Velg [Papirtype]. Trykk på **OK**.
  - e. Velg [Blankt papir], [Blekkpapir], [Brother BP71] eller [Annet glanset]. Trykk på **OK**.
  - f. Velg [Papirstr.]. Trykk på **OK**.
  - g. Velg alternativet for papirstørrelsen du vil ha, og trykk deretter på **OK**.
3. Trykk på **Stop/Exit**.



Maskinen mater ut utskrevne ark med påskrevet side opp på papirmagasinet foran på maskinen. Når du bruker glanset papir, må du umiddelbart fjerne hvert enkelt ark for å unngå flekker eller papirstopp.

### DCP-T780DW/MFC-T930DW/MFC-T935DW/MFC-T980DW

1. Trykk på **Settings**.
2. Trykk på ▲ eller ▼ for å foreta valgene:
  - a. Velg [Hovedoppsett]. Trykk på **OK**.
  - b. (MFC-T930DW/MFC-T935DW/MFC-T980DW) Velg [Skuffinnstilling]. Trykk på **OK**.
  - c. (MFC-T930DW/MFC-T935DW/MFC-T980DW) Velg skuffen du vil bruke. Trykk på **OK**.
  - d. Velg [Papirtype]. Trykk på **OK**.
  - e. Velg [Blankt papir], [Blekkpapir], [Brother BP71] eller [Annet glanset]. Trykk på **OK**.
  - f. Velg [Papirstr.]. Trykk på **OK**.
  - g. Velg alternativet for papirstørrelsen du vil ha, og trykk deretter på **OK**.
3. Trykk på **Stop/Exit**.



Maskinen mater ut utskrevne ark med påskrevet side opp på papirmagasinet foran på maskinen. Når du bruker glanset papir, må du umiddelbart fjerne hvert enkelt ark for å unngå flekker eller papirstopp.



### Beslektet informasjon

- [Papirinnstillinger](#)

#### Beslektede emner:

- [Legg enkeltark eller Foto 2L-papir i papirmagasinet](#)
- [Legge fotopapir i papirmagasinet](#)

- 
- Legg konvolutter i papirmagasinet
  - Anbefalte utskriftsmedier
  - Meldinger om feil og vedlikehold
  - Problemer med utskrift
  - Utskriftskvalitetsproblemer
  - Utskrift av mottatte fakser (For modeller med faksimilefunksjon)
-

## Endre Kontroller papir-innstillingen

Hvis denne innstillingen er satt til [På] og papirmagasinet er fjernet eller du legger papir i FB-skuffen, viser LCD-skjermen en melding om at du kan endre innstillingene for papirstørrelse og papirtype.

Standardinnstillingen er [På].

>> DCP-T530DW/DCP-T535DW/DCP-T536DW/DCP-T580DW/DCP-T583DW/DCP-T730DW/DCP-T735DW/  
DCP-T830DW/DCP-T835DW

>> DCP-T780DW/MFC-T930DW/MFC-T935DW/MFC-T980DW

### DCP-T530DW/DCP-T535DW/DCP-T536DW/DCP-T580DW/DCP-T583DW/ DCP-T730DW/DCP-T735DW/DCP-T830DW/DCP-T835DW

1. Trykk på **Menu**.
2. Trykk på ▲ eller ▼ for å foreta valgene:
  - a. Velg [Hovedoppsett]. Trykk på **OK**.
  - b. (DCP-T830DW/DCP-T835DW) Velg [Skuffinnst.]. Trykk på **OK**.
  - c. Velg [Sjekk papir]. Trykk på **OK**.
  - d. Velg [På] (eller [Av]). Trykk på **OK**.
3. Trykk på **Stop/Exit**.

### DCP-T780DW/MFC-T930DW/MFC-T935DW/MFC-T980DW

1. Trykk på **Settings**.
2. Trykk på ▲ eller ▼ for å foreta valgene:
  - a. Velg [Hovedoppsett]. Trykk på **OK**.
  - b. (MFC-T930DW/MFC-T935DW/MFC-T980DW) Velg [Skuffinnstilling]. Trykk på **OK**.
  - c. Velg [Sjekk papir]. Trykk på **OK**.
  - d. Velg [På] eller [Av]. Trykk på **OK**.
3. Trykk på **Stop/Exit**.



### Beslektet informasjon

- [Papirinnstillinger](#)

#### Beslektede emner:

- [Legg enkeltark eller Foto 2L-papir i papirmagasinet](#)
- [Legge fotopapir i papirmagasinet](#)
- [Legg konvolutter i papirmagasinet](#)
- [Meldinger om feil og vedlikehold](#)

## Anbefalte utskriftsmedier

Utskriftskvaliteten kan påvirkes av typen papir du bruker i maskinen.

Du oppnår best utskriftskvalitet for innstillingene du har valgt ved å stille inn Papirtype etter typen papir du har lagt i.

Du kan bruke vanlig papir, blekkskriverpapir (bestrøket papir), glanset papir, resirkulert papir og konvolutter.

Vi anbefaler at du tester ulike typer papir før du kjøper inn store kvanta.

For best mulig resultat anbefaler vi å bruke Brother-papir.

- Når du skriver ut på blekkskriverpapir (bestrøket papir) og glanset papir, må du velge riktig utskriftsmedium i skriverdriveren eller i programmet du bruker til utskrift, eller under innstillingen Papirtype i maskinen.
- Når du skriver ut på fotopapir, skal du legge i ett ekstra ark av det samme fotopapiret i papirmagasinet.
- Når du bruker fotopapir, må du umiddelbart fjerne hvert enkelt ark for å unngå flekker eller papirstopp.
- Unngå å ta på trykksverten på utskriften rett etter at den er skrevet ut. Overflaten er kanskje ikke helt tørr, og den kan smitte av på fingrene dine.



### Beslektet informasjon

- [Legg i papir](#)
  - [Anbefalte utskriftsmedier](#)
  - [Håndtere og bruke utskriftsmedier](#)
  - [Velge riktig utskriftsmedium](#)

#### Beslektede emner:

- [Endre papirstørrelse og papirtype](#)
- [Utskriftskvalitetsproblemer](#)

## Anbefalte utskriftsmedier

Best utskriftskvalitet får du ved å benytte Brother-papiret som står i tabellen.

Brother-papir er kanskje ikke tilgjengelig i alle land.

Hvis Brother-papir ikke er tilgjengelig i ditt land, anbefaler vi at du tester forskjellige papirtyper før du går til anskaffelse av store kvanta.

### Brother-papir

Papirtype	Artikkel
A4 / Normal	BP60PA
A4 / Glanset foto	BP71GA4
A4 / Blekkskriver (matt)	BP60MA
10 x 15 cm / Glanset foto	BP71GP



### Beslektet informasjon

- [Anbefalte utskriftsmedier](#)

## Håndtere og bruke utskriftsmedier

- Oppbevar papir i originalemballasjen, og hold den forseglet. La papiret ligge flatt og beskyttet mot fuktighet, direkte sollys og varme.
- Unngå å berøre den blanke (bestrøkne) siden av fotopapir.
- Noen konvoluttformater krever at du angir marger i programmet. Husk å ta en testutskrift før du skriver ut mange konvolutter.

### VIKTIG

IKKE bruk følgende papirtyper:

- Skadet, krøllet eller skrukket papir eller papir med ujevn fasong

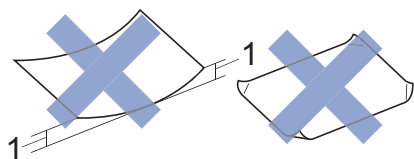

1. en brett på **2 mm eller større kan forårsake papirstopp.**

- Papir som er svært blankt eller sterkt teksturert
- Papir som ikke kan stables jevnt
- Papir med klebende overflate

Du må IKKE bruke konvolutter som:

- har en løs konstruksjon
- har vinduer
- er preget (har hevet skrift)
- har klemmer eller stifter
- er forhåndstrykket på innsiden
- Er selvklebende
- Har doble klaffer

#### Selvklebende Doble klaffer

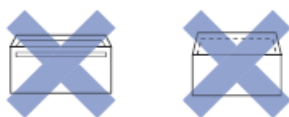

Du kan kanskje oppleve papirmateproblemer pga. tykkelsen, størrelsen og formen på klaffen til konvoluttene du bruker.



### Beslektet informasjon

- [Anbefalte utskriftsmedier](#)

#### Beslektede emner:

- [Legg papir i papirmagasinet](#)

## Velge riktig utskriftsmedium

- [Papirtype og papirstørrelse for hver handling](#)
- [Papirkapasitet for papirmagasinet](#)
- [Legg enkeltark eller Foto 2L-papir i papirmagasinet](#)
- [Legge fotonpapir i papirmagasinet](#)
- [Legg konvolutter i papirmagasinet](#)
- [Legg papir i den manuelle mateåpningen](#)

## Papirtype og papirstørrelse for hver handling

Papirtype	Papirstørrelse		Bruk			
			Faks <sup>1</sup>	Kopi Kun	Direkteutskrift <sup>3</sup>	Skriver
Enkeltark	A4	210 x 297 mm	Ja	Ja	Ja	Ja
	Letter	215,9 x 279,4 mm	Ja	Ja	Ja	Ja
	Legal	215,9 x 355,6 mm	Ja	Ja <sup>2</sup>	–	Ja
	Mexico Legal	215,9 x 339,85 mm	Ja	Ja <sup>2</sup>	–	Ja
	Indisk Legal	215 x 345 mm	Ja	Ja <sup>2</sup>	–	Ja
	Folio	215,9 x 330,2 mm	Ja	Ja <sup>2</sup>	–	Ja
	Executive	184,1 x 266,7 mm	-	-	-	Ja
	A5	148 x 210 mm	-	Ja	-	Ja
	A6	105 x 148 mm	-	-	-	Ja
Kort	Foto	10 x 15 cm	-	Ja	Ja	Ja
	Foto L	9 x 13 cm	-	-	-	Ja
	Foto 2L	13 x 18 cm	-	-	Ja	Ja
	Indekskort	13 x 20 cm	-	-	-	Ja
Konvolutter	C5 Konvolutt	162 x 229 mm	-	-	-	Ja
	DL-konvolutt	110 x 220 mm	-	-	-	Ja
	Com-10	104,7 x 241,3 mm	-	-	-	Ja
	Monarch	98,4 x 190,5 mm	-	-	-	Ja

<sup>1</sup> MFC-T930DW/MFC-T935DW/MFC-T980DW bare

<sup>2</sup> DCP-T730DW/DCP-T735DW/DCP-T780DW/DCP-T830DW/DCP-T835DW/MFC-T930DW/MFC-T935DW/MFC-T980DW

<sup>3</sup> MFC-T930DW/MFC-T935DW/MFC-T980DW bare



### Beslektet informasjon

- [Velge riktig utskriftsmedium](#)

#### Beslektede emner:

- [Legg konvolutter i papirmagasinet](#)

## Papirkapasitet for papirmagasinet

	Papirstørrelse	Papirtyper	Antall ark	Vekt	Tykkelse
Papirmagasin	<ul style="list-style-type: none"> <li>DCP-T530DW/ DCP-T535DW/ DCP-T536DW/ DCP-T580DW/ DCP-T583DW/ DCP-T730DW/ DCP-T735DW/ DCP-T780DW</li> </ul> A4, Letter, Legal, Mexico Legal, India Legal, Folio, Executive, A5, A6, konvolutter (C5, Com-10, DL, Monarch), Foto (10 x 15 cm), Foto L (9 x 13 cm), Foto 2L (13 x 18 cm), indeksskort (13 x 20 cm)	Vanlig papir, resirkulert papir	150 <sup>1</sup>	64 til 120 g/m <sup>2</sup>	0,08 til 0,15 mm
		Blekkskriverpapir	20	64 til 200 g/m <sup>2</sup>	0,08 til 0,25 mm
		Glanset papir <sup>2</sup> , Foto <sup>2</sup>	20	Opptil 220 g/m <sup>2</sup>	Opptil 0,25 mm
		Indeksskort	30	Opptil 120 g/m <sup>2</sup>	Opptil 0,15 mm
		Konvolutter	10	80 til 95 g/m <sup>2</sup>	Opptil 0,52 mm
Manuell materåpning (DCP-T530DW/ DCP-T535DW/ DCP-T536DW/ DCP-T580DW/ DCP-T583DW/ DCP-T730DW/ DCP-T735DW/ DCP-T780DW)	A4, Letter, Legal, Mexico Legal, India Legal, Folio, Executive, A5, A6, konvolutter (C5, Com-10, DL, Monarch), Foto (10 x 15 cm), Foto L (9 x 13 cm), Foto 2L (13 x 18 cm), indeksskort (13 x 20 cm)	Vanlig papir, resirkulert papir	1	64 til 120 g/m <sup>2</sup>	0,08 til 0,15 mm
		Blekkskriverpapir	1	64 til 200 g/m <sup>2</sup>	0,08 til 0,25 mm
		Glanset papir, Foto	1	Opptil 300 g/m <sup>2</sup>	Opptil 0,30 mm
		Indeksskort	1	Opptil 120 g/m <sup>2</sup>	Opptil 0,15 mm
		Konvolutter	1	80 til 95 g/m <sup>2</sup>	Opptil 0,52 mm
Flerbruksskuff (FB-skuff) <sup>3</sup> (DCP-T830DW/ DCP-T835DW/ MFC-T930DW/ MFC-T935DW/ MFC-T980DW)	A4, Letter, Legal, Mexico Legal, India Legal, Folio, Executive, A5, A6, konvolutter (C5, Com-10, DL, Monarch), Foto (10 x 15 cm), Foto L (9 x 13 cm), Foto 2L (13 x 18 cm), indeksskort (13 x 20 cm)	Vanlig papir, resirkulert papir	80 (opptil A4/Letter) <sup>1</sup> 1 (over A4/Letter)	64 til 120 g/m <sup>2</sup>	0,08 til 0,15 mm
		Blekkskriverpapir	20	64 til 200 g/m <sup>2</sup>	0,08 til 0,25 mm
		Glanset papir <sup>2</sup> , Foto <sup>2</sup>	20	Opptil 220 g/m <sup>2</sup>	Opptil 0,25 mm
		Indeksskort	20	Opptil 120 g/m <sup>2</sup>	Opptil 0,15 mm

---

	Papirstørrelse	Papirtyper	Antall ark	Vekt	Tykkelse
		Konvolutter	10	80 til 95 g/m <sup>2</sup>	Opptil 0,52 mm

- 1 Når du bruker vanlig papir 80 g/m<sup>2</sup>.
- 2 BP71 260 g/m<sup>2</sup>-papir er spesiallaget for blekkskrivermaskiner fra Brother.
- 3 Vi anbefaler å bruke FB-skuffen for glanset papir.



## Beslektet informasjon

- [Velge riktig utskriftsmedium](#)

### Beslektede emner:

- [Problemer med papirhåndtering](#)
-

## Legge i dokumenter

- Legge dokumenter inn i den automatiske dokumentmateren (ADF)
- Legge dokumenter på skannerglassplaten
- Område som ikke kan skannes

## Legge dokumenter inn i den automatiske dokumentmateren (ADF)

**Relaterte modeller:** DCP-T730DW/DCP-T735DW/DCP-T780DW/DCP-T830DW/DCP-T835DW/MFC-T930DW/MFC-T935DW/MFC-T980DW

ADF-en har plass til flere sider, og den mater ett ark om gangen.

Bruk papir som er innenfor størrelsene og vektene vist i tabellen. Du bør alltid luften arkene før du plasserer dem i ADF-en.

### Dokumentstørrelser og -vekt

Lengde <sup>1</sup> :	<ul style="list-style-type: none"><li>• DCP-T730DW/DCP-T735DW/DCP-T780DW 210 til 355,6 mm</li><li>• DCP-T830DW/DCP-T835DW/MFC-T930DW/ MFC-T935DW/MFC-T980DW 148 til 355,6 mm</li></ul>
Bredde:	139,7 til 215,9 mm
Papirvekt:	64 til 90 g/m <sup>2</sup>

<sup>1</sup> Dokumenter som er lengre enn 297 mm må mates ett ark om gangen.

### VIKTIG

- IKKE dra i dokumentet mens det mates.
- IKKE bruk papir som er krøllet, skrukket, brettet, istykkerrevet, sammenstiftet, sammenfestet, limt eller teipet.
- IKKE bruk papp, avispapir eller tekstiler.
- Sørg for at dokumenter med korrekturlakk eller som er skrevet med blekk, er helt tørre.

1. Løft og brett ut dokumentstøtten (1) til ADF-en.

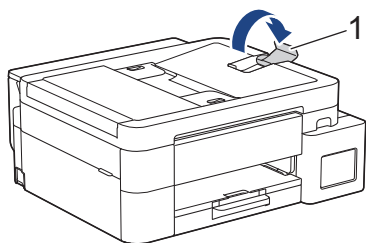

2. Luft papirbunken godt for å unngå papirstopp og feilinnmating.
3. Juster papirførerne (1) slik at de passer til dokumentstørrelsen.

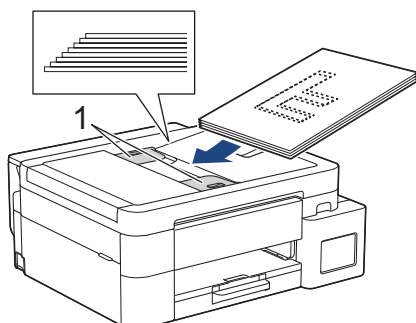

4. Plasser dokumentet med **forsiden ned** og **toppkanten først** i ADF-en under papirførerne til du merker at dokumentet berører materullene og [ADF klar] vises på LCD-skjermen.

---

## VIKTIG

Du må IKKE la dokumenter ligge igjen på skanneglasset. Hvis du gjør det, kan ADF-en låse seg.

---



### Beslektet informasjon

- Legge i dokumenter

#### **Beslektede emner:**

- Kopier dokumenter
  - Meldinger om feil og vedlikehold
  - Telefon- og faksproblemer
  - Andre problemer
-

## Legge dokumenter på skannerglassplaten

Bruk skannerglassplaten til å fakse, kopiere eller skanne én side om gangen.

### Støttede dokumentstørrelser

Lengde:	Opptil 297 mm
Bredde:	Opptil 215,9 mm
Vekt:	Opptil 2 kg



(ADF-modeller)

Dokumentmateren må være tom, og ADF-dokumentstøtten må være lukket, når du skal bruke skannerglassplaten.

1. Løft opp dokumentdekselet.
2. Legg dokumentet **med forsiden ned** i øvre venstre hjørne av skannerglassplaten, som vist i illustrasjonen.

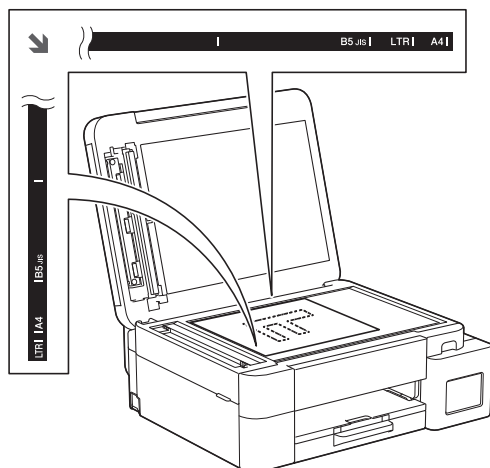

3. Lukk dokumentdekselet.

### VIKTIG

Hvis du skanner en bok eller et tykt dokument, må du IKKE lukke hardt eller trykke ned dokumentdekselet.



### Beslektet informasjon

- [Legge i dokumenter](#)

#### Beslektede emner:

- [Kopier dokumenter](#)
- [Telefon- og faksproblemer](#)
- [Andre problemer](#)

## Område som ikke kan skannes

Området på en side som ikke kan skannes, avhenger av innstillingene i programmet du bruker. Tallene nedenfor viser mål som vanligvis ikke kan skannes.

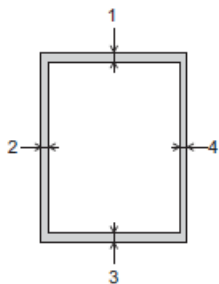

Bruk	Dokumentstørrelse	Øverst (1) Nederst (3)	Venstre (2) Høyre (4)
Faks <sup>1</sup> kun	A4	3 mm	3 mm <sup>2</sup>
	Letter		4 mm
	Legal		
Kopi	Alle papirstørrelser	3 mm	3 mm
Skann		1 mm	1 mm

<sup>1</sup> MFC-T930DW/MFC-T935DW/MFC-T980DW

<sup>2</sup> Området som ikke skannes, er 1 mm ved bruk av ADF.



### Beslektet informasjon

- [Legge i dokumenter](#)

## Skrive ut

- [Skrive ut fra datamaskinen \(Windows\)](#)
- [Skrive ut fra datamaskinen \(Mac\)](#)
- [Skrive ut med Brother iPrint&Scan \(Windows/Mac\)](#)
- [Skrive ut bilder direkte fra et USB Flash-stasjon](#)
- [Skrive ut e-postvedlegg](#)
- [Avbryt en utskriftsjobb](#)

## **Skrive ut fra datamaskinen (Windows)**

- [Skriv ut et fotografi \(Windows\)](#)
- [Skriv ut et dokument \(Windows\)](#)
- [Skriv ut mer enn en side på et enkelt papirark \(N i 1\) \(Windows\)](#)
- [Skrive ut som en plakat \(Windows\)](#)
- [Skrive ut på begge sider av papiret automatisk \(automatisk 2-sidig utskrift\) \(Windows\)](#)
- [Skrive ut som hefte automatisk \(Windows\)](#)
- [Skrive ut et fargedokument i gråskala \(Windows\)](#)
- [Skrive ut på en konvolutt \(Windows\)](#)
- [Forhindre flekker på utskrifter og papirstopp \(Windows\)](#)
- [Bruke en forhåndsangitt utskriftsprofil \(Windows\)](#)
- [Endre standardinnstillingene for utskrift \(Windows\)](#)
- [Innstillinger for skriverdriver \(Windows\)](#)

## Skriv ut et fotografi (Windows)



- Sørg for at du har lagt inn riktig media i papirmagasinet.
- For best mulig resultat anbefaler vi å bruke Brother-papir.
- Når du skriver ut på fotopapir, legger du ett ekstra ark av det samme fotopapiret i papirmagasinet.

1. Velg utskriftskommandoen i programmet ditt.
2. Velg modellens navn, og klikk deretter på knappen for skriverens egenskaper eller preferanser. Skriverdrivervinduet vises.
3. Klikk på **Grunnleggende**-fanen.
4. Klikk på **Mediotype**-rullegardinlisten og velg deretter type papir du bruker.

### VIKTIG

For å få den beste utskriftskvaliteten for innstillingene du har valgt, bør du alltid stille inn **Mediotype**-alternativet slik at det tilsvarer papiret du legger i.

5. Klikk på **Papirstørrelse**-rullegardinmenyen, og velg deretter papirstørrelsen din.
6. Velg **Uten kanter**-avmerkingsboksen, hvis nødvendig.
7. For **Farge / Gråtone** velger du **Farge**.
8. I feltet **Orientering** velger du alternativet **Stående** eller **Liggende** for å angi utskriftsretningen.



Hvis programmet inneholder en lignende innstilling, anbefaler vi at du angir utskriftsretningen ved hjelp av programmet.

9. Skriv inn antall kopier (1 til 999) du vil ha i feltet **Kopier**.
10. Endre andre skriverinnstillinger ved behov.
11. Klikk på **OK**.
12. Fullfør utskriften.



### Beslektet informasjon

- [Skrive ut fra datamaskinen \(Windows\)](#)

#### Beslektede emner:

- [Innstillinger for skriverdriver \(Windows\)](#)
- [Papirhåndtering og utskriftsproblemer](#)
- [Papirinnstillinger](#)
- [Endre standardinnstillingene for utskrift \(Windows\)](#)

## Skriv ut et dokument (Windows)

Når du endrer utskriftsinnstillingene i et program, gjelder endringene kun for dokumenter som skrives ut med dette programmet.



- Tosidig utskrift kan være standarden, avhengig av modellen din. For ensidig utskrift må innstillingene for tosidig utskrift slås av i alternativene for skriverdriveren.

Mer informasjon ►► *Beslektet informasjon: Innstillinger for skriverdriver (Windows)*

- Vil du endre utskriftsinnstillinger for alle Windows-programmer, må du konfigurere egenskapene for skriverdriveren.

Mer informasjon ►► *Beslektet informasjon: Endre standardinnstillingene for utskrift (Windows)*

1. Velg utskriftskommandoen i programmet ditt.
2. Velg modellens navn, og klikk deretter på knappen for skriverens egenskaper eller preferanser. Skriverdrivervinduet vises.
3. [Legge papir i papirskuffen](#).  
Kontroller at du har lagt inn riktig papirstørrelse i papirmagasinet.
4. Klikk på **Grunnleggende**-fanen.
5. Klikk på **Medietype**-rullegardinlisten og velg deretter type papir du bruker.

### VIKTIG

For å få den beste utskriftskvaliteten for innstillingene du har valgt, bør du alltid stille inn **Medietype**-alternativet slik at det tilsvarer papiret du legger i.

6. Klikk på **Papirstørrelse**-rullegardinmenyen, og velg deretter papirstørrelsen din.
7. For **Farge / Gråtone** velger du **Farge** eller **Gråtone**.
8. I feltet **Orientering** velger du alternativet **Stående** eller **Liggende** for å angi utskriftsretningen.



Hvis programmet inneholder en lignende innstilling, anbefaler vi at du angir utskriftsretningen ved hjelp av programmet.

9. Skriv inn antall kopier (1 til 999) du vil ha i feltet **Kopier**.
10. For å skrive ut flere sider på ett enkelt papirark eller skrive ut én side av dokumentet på flere ark, klikker du på **Flersideutskrift**-rullegardinmenyen og velger alternativene dine.
11. Klikk på rullegardinlisten **Tosidig / Hefte**, og velg deretter alternativet du ønsker.
12. (DCP-T830DW/DCP-T835DW/MFC-T930DW/MFC-T935DW/MFC-T980DW) Klikk på rullegardinlisten **Papirkilde**, og velg deretter papirkilden.



- Du kan også angi papirstørrelsen og papirtypen for hvert magasin i maskinens kontrollpanel.
- Du kan også angi prioritet for hvert magasin i maskinens kontrollpanel.

Mer informasjon ►► *Beslektet informasjon: Papirinnstillinger*

13. Endre andre skriverinnstillinger ved behov.
14. Klikk på **OK**.
15. Fullfør utskriften.



### Beslektet informasjon

- [Skrive ut fra datamaskinen \(Windows\)](#)

#### Beslektede emner:

- [Problemer med utskrift](#)

- 
- Innstillinger for skriverdriver (Windows)
  - Papirhåndtering og utskriftsproblemer
  - Papirinnstillinger
  - Endre standardinnstillingene for utskrift (Windows)
-

## Skriv ut mer enn en side på et enkelt papirark (N i 1) (Windows)



1. Velg utskriftskommandoen i programmet ditt.
2. Velg modellens navn, og klikk deretter på knappen for skriverens egenskaper eller preferanser. Skriverdrivervinduet vises.
3. Klikk på **Grunnleggende**-fanen.
4. I feltet **Orientering** velger du alternativet **Stående** eller **Liggende** for å angi utskriftsretningen.



Hvis programmet inneholder en lignende innstilling, anbefaler vi at du angir utskriftsretningen ved hjelp av programmet.

5. Klikk på **Flersideutskrift**-rullegardinmenyen og velg deretter **2 til 1-**, **4 til 1-**, **9 til 1-** eller **16 til 1-**alternativet.
6. Klikk på **Siderekkefølge**-rullegardinmenyen, og velg deretter siderekkefølgen din.
7. Klikk på **Kantlinje**-rullegardinmenyen, og velg deretter type kantlinje.
8. Endre andre skriverinnstillinger ved behov.
9. Klikk på **OK**.
10. Fullfør utskriften.



### Beslektet informasjon

- [Skrive ut fra datamaskinen \(Windows\)](#)

#### Beslektede emner:

- [Innstillinger for skriverdriver \(Windows\)](#)

## Skrive ut som en plakat (Windows)

Forstørr utskriftsstørrelsen og skriv ut dokumentet i plakatmodus.

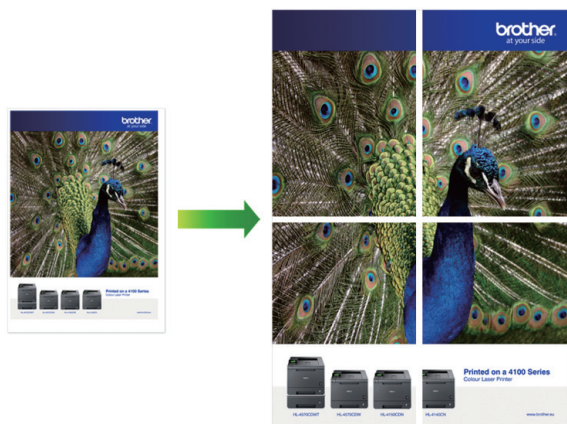

1. Velg utskriftskommandoen i programmet ditt.
2. Velg modellens navn, og klikk deretter på knappen for skriverens egenskaper eller preferanser. Skriverdrivervinduet vises.
3. Klikk på **Grunnleggende**-fanen.
4. Klikk på **Flersideutskrift**-rullegardinmenyen og velg deretter **1 i 2x2 sider**-, **1 i 3x3 sider**-alternativet.
5. Endre andre skriverinnstillinger ved behov.
6. Klikk på **OK**.
7. Fullfør utskriften.



### Beslektet informasjon

- [Skrive ut fra datamaskinen \(Windows\)](#)

#### Beslektede emner:

- [Innstillinger for skriverdriver \(Windows\)](#)

## Skrive ut på begge sider av papiret automatisk (automatisk 2-sidig utskrift) (Windows)



- Kontroller at papirstoppdekselet er lukket.
- Hvis papiret er krøllete, må du rette det ut og legge det tilbake i papirmagasinet.
- Bruk vanlig papir. IKKE bruk fint, tykt papir.
- Hvis papiret er tynt, kan det krølle seg.

1. Velg utskriftskommandoen i programmet ditt.
2. Velg modellens navn, og klikk deretter på knappen for skriverens egenskaper eller preferanser. Skriverdrivervinduet vises.
3. Klikk på **Grunnleggende**-fanen.
4. I feltet **Orientering** velger du alternativet **Stående** eller **Liggende** for å angi utskriftsretningen.



Hvis programmet inneholder en lignende innstilling, anbefaler vi at du angir utskriftsretningen ved hjelp av programmet.

5. Klikk på rullegardinlisten **Tosidig / Hefte** og velg deretter **Tosidig**.
6. Klikk på **Tosidige innstillinger**-knappen.
7. Velg et av alternativene fra **Tosidigtype**-menyen.  
Når 2-sidig er valgt, er fire typer 2-sidig innbinding tilgjengelig for hver orientering:

Stående alternativ	Beskrivelse
Lang kant (venstre)	
Lang kant (høyre)	

Stående alternativ	Beskrivelse
--------------------	-------------

Kort kant (øverst)

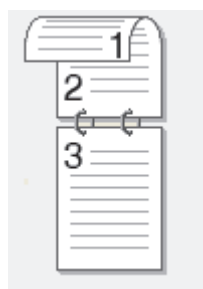

Kort kant (nederst)

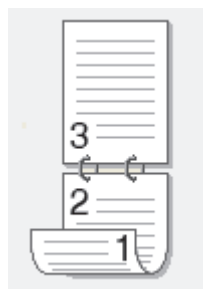

Liggende alternativ	Beskrivelse
---------------------	-------------

Lang kant (øverst)



Lang kant (nederst)



Kort kant (høyre)

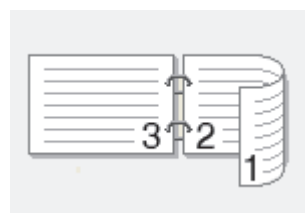

Kort kant (venstre)

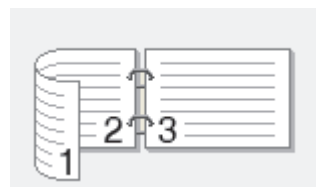

8. Merk av for **Innbindingsforskyving** hvis du vil spesifisere forskyvningen for innbinding i tommer eller millimeter.
9. Klikk på **OK** for å gå tilbake til vinduet for skriverdriver.
10. Endre andre skriverinnstillinger ved behov.



Funksjonen uten kanter er ikke tilgjengelig når du benytter dette alternativet.

11. Klikk på **OK**.

---

12. Fullfør utskriften.



### **Beslektet informasjon**

- [Skrive ut fra datamaskinen \(Windows\)](#)

#### **Beslektede emner:**

- [Innstillinger for skriverdriver \(Windows\)](#)
  - [Skrive ut som hefte automatisk \(Windows\)](#)
-

## Skrive ut som hefte automatisk (Windows)

Bruk dette alternativet til å skrive ut dokumenter i hefteformat med 2-sidig utskrift. Dokumentets sider ordnes etter riktig sidenummer på en slik måte at du kan brette utskriften på midten uten å endre rekkefølgen på de utskrevne sidene.



- Kontroller at papirstoppdekslet er lukket.
- Hvis papiret er krøllete, må du rette det ut og legge det tilbake i papirmagasinet.
- Bruk vanlig papir. IKKE bruk fint, tykt papir.
- Hvis papiret er tynt, kan det krølle seg.

1. Velg utskriftskommandoen i programmet ditt.
2. Velg modellens navn, og klikk deretter på knappen for skriverens egenskaper eller preferanser. Skriverdrivervinduet vises.
3. Klikk på **Grunnleggende**-fanen.
4. I feltet **Orientering** velger du alternativet **Stående** eller **Liggende** for å angi utskriftsretningen.





Hvis programmet inneholder en lignende innstilling, anbefaler vi at du angir utskriftsretningen ved hjelp av programmet.



5. Klikk på rullegardinlisten **Tosidig / Hefte**, og velg deretter alternativet **Hefte**.
6. Klikk på **Tosidige innstillinger**-knappen.
7. Velg et av alternativene fra **Tosidigtype**-menyen.

Det finnes to typer 2-sidig innbindingsretning for hver papirretning:

Stående alternativ	Beskrivelse
Innbinding venstre	
Innbinding høyre	

Liggende alternativ	Beskrivelse
Innbinding øverst	
Innbinding nederst	

8. Velg ett av alternativene på menyen **Utskriftsmetode for hefte**.

Alternativ	Beskrivelse
<b>Alle sidene på én gang</b>	Alle sider skrives ut i hefteformat (fire sider på hvert ark, to sider per arkside). Brett utskriften på midten for å lage heftet. 
<b>Del opp i sett</b>	Dette alternativet skriver ut hele heftet i mindre, individuelle heftesett slik at du kan brette langs midten på de mindre, individuelle heftesettene uten å måtte endre rekkefølgen på de utskrevne sidene. Du kan spesifisere antall ark i hvert mindre heftesett (fra 1 til 15). Dette alternativet kan være nyttig når du bretter et trykt hefte med svært mange sider. 

9. Merk av for **Innbindingsforskyving** hvis du vil spesifisere forskyvningen for innbinding i tommer eller millimeter.
10. Klikk på **OK** for å gå tilbake til vinduet for skriverdriver.
11. Endre andre skriverinnstillinger ved behov.



Funksjonen uten kanter er ikke tilgjengelig når du benytter dette alternativet.

12. Klikk på **OK**.
13. Fullfør utskriften.



### Beslektet informasjon

- [Skrive ut fra datamaskinen \(Windows\)](#)

#### Beslektede emner:

- [Innstillinger for skriverdriver \(Windows\)](#)
- [Skrive ut på begge sider av papiret automatisk \(automatisk 2-sidig utskrift\) \(Windows\)](#)

## Skrive ut et fargedokument i gråskala (Windows)

Gråskala-modus gjør utskriftsprosessen raskere enn fargemodus. Hvis dokumentet inneholder farge, gjør valg av gråskala-modus at dokumentet skrives ut med 256 nivåer av gråskala.

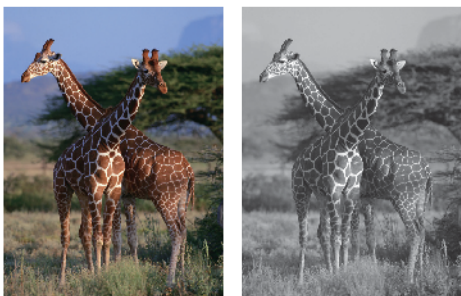

1. Velg utskriftskommandoen i programmet ditt.
2. Velg modellens navn, og klikk deretter på knappen for skriverens egenskaper eller preferanser.  
Skriverdrivervinduet vises.
3. Klikk på **Grunnleggende**-fanen.
4. For **Farge / Gråtone** velger du **Gråtone**.
5. Endre andre skriverinnstillinger ved behov.
6. Klikk på **OK**.
7. Fullfør utskriften.



### Beslektet informasjon

- [Skrive ut fra datamaskinen \(Windows\)](#)

## Skrive ut på en konvolutt (Windows)

- Sørg for at du har lagt de riktige konvoluttene i papirmagasinet. For mer informasjon om hvordan du legger i konvolutter, ►► [Beslektet informasjon](#)
- Når du oppretter et dokument for utskrift på konvolutter, angir du dokumentstørrelsen i programmet på forhånd.

1. Velg utskriftskommandoen i programmet ditt.
2. Velg modellens navn, og klikk deretter på knappen for skriverens egenskaper eller preferanser. Skriverdrivervinduet vises.
3. Klikk på **Grunnleggende**-fanen.
4. Klikk på **Medietype**-rullegardinlisten og velg deretter type papir du bruker.
5. Klikk på **Papirstørrelse**-rullegardinlisten, og velg deretter konvoluttstørrelsen.
6. For **Farge / Gråtone** velger du **Farge** eller **Gråtone**.
7. I feltet **Orientering** velger du alternativet **Stående** eller **Liggende** for å angi utskriftsretningen.



Hvis programmet inneholder en lignende innstilling, anbefaler vi at du angir utskriftsretningen ved hjelp av programmet.

8. Skriv inn antall kopier (1 til 999) du vil ha i feltet **Kopier**.
9. Endre andre skriverinnstillinger ved behov.
10. Klikk på **OK**.
11. Fullfør utskriften.



### Beslektet informasjon

- [Skrive ut fra datamaskinen \(Windows\)](#)

#### Beslektede emner:

- [Legg konvolutter i papirmagasinet](#)
- [Legg papir i flerbruksskuffen \(FB-skuff\)](#)
- [Legg papir i den manuelle mateåpningen](#)

## Forhindre flekker på utskrifter og papirstopp (Windows)

Noen utskriftsmedier trenger lengre tid til å tørke. Endre alternativet **Reduser flekker** hvis du har problemer med flekkete utskrifter eller papirstopp.

1. Velg utskriftskommandoen i programmet ditt.
2. Velg modellens navn, og klikk deretter på knappen for skriverens egenskaper eller preferanser. Skriverdrivervinduet vises.
3. Klikk på **Avansert**-kategorien.
4. Klikk på **Andre utskriftsalternativer**-knappen.
5. Velg alternativet **Reduser flekker** til venstre på skjermen.
6. Merk av for **Reduser flekker**.
7. Velg nivået du ønsker med **Reduksjonsnivå**-glidebryteren.



Når du bruker et høyere reduksjonsnivå, skriver maskinen ut ved en lavere hastighet, som bruker mindre blekk. Utskrifter kan bli lysere enn de ser ut i Forhåndsvisning-vinduet.

8. Klikk på **OK** for å gå tilbake til vinduet for skriverdriver.
9. Klikk på **OK**.
10. Fullfør utskriften.



### Beslektet informasjon

- [Skrive ut fra datamaskinen \(Windows\)](#)

#### Beslektede emner:

- [Utskriftskvalitetsproblemer](#)
- [Problemer med papirhåndtering](#)
- [Endre utskriftsalternativene for å forbedre utskriftene](#)

## Bruke en forhåndsangitt utskriftsprofil (Windows)

**Utskriftsprofiler** er forhåndsinnstillinger som er laget for å gi rask tilgang til utskriftskonfigurasjoner som brukes ofte.

1. Velg utskriftskommandoen i programmet ditt.
2. Velg modellens navn, og klikk deretter på knappen for skriverens egenskaper eller preferanser. Skriverdrivervinduet vises.
3. Klikk på **Utskriftsprofiler**-kategorien.

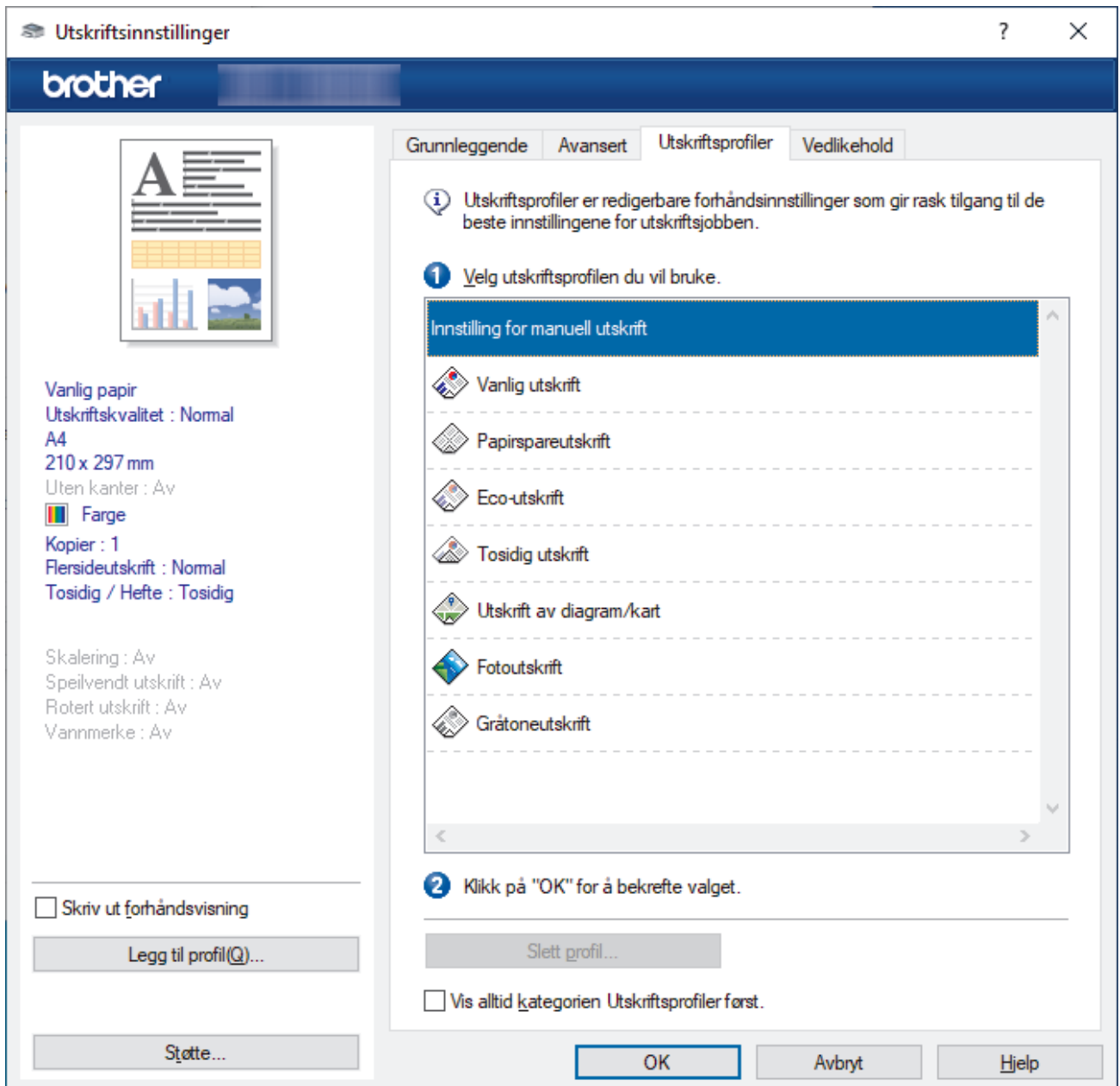

4. Velg profilen din fra listen over utskriftsprofiler. Profillinstillingene vises på venstre side av skriverdrivervinduet.
5. Gjør ett av følgende:
  - Hvis innstillingene er korrekte for utskriftsjobben din, klikk på **OK**.
  - For å endre innstillingene, gå tilbake til **Grunnleggende**- eller **Avansert**-kategorien, endre innstillinger og klikk deretter på **OK**.



---

For å vise **Utskriftsprofiler**-kategorien foran på vinduet neste gang du skriver ut, velger du **Vis alltid kategorien Utskriftsprofiler først.**-avmerkingsboksen.

---



### **Beslektet informasjon**

- Skrive ut fra datamaskinen (Windows)
  - Opprett eller slett utskriftsprofilen (Windows)

#### **Beslektede emner:**

- Innstillinger for skriverdriver (Windows)
-

## Opprett eller slett utskriftsprofilen (Windows)

Opptil 20 nye utskriftsprofiler med brukerdefinerte innstillinger.

1. Velg utskriftskommandoen i programmet ditt.
2. Velg modellens navn, og klikk deretter på knappen for skriverens egenskaper eller preferanser.

Skriverdrivervinduet vises.

3. Gjør ett av følgende:

### Opprette en ny utskriftsprofil:

- a. Klikk på **Grunnleggende**-fanen og **Avansert**-fanen, og konfigurere utskriftsinnstillingene du ønsker for den nye utskriftsprofilen.
- b. Klikk på **Utskriftsprofiler**-fanen.
- c. Klikk på **Legg til profil**.  
Dialogboksen **Legg til profil** vises.
- d. Skriv inn det nye profilnavnet i **Navn**-feltet.
- e. Klikk ikonet du ønsker å bruke for å representere denne profilen fra ikonlisten.
- f. Klikk på **OK**.

Det nye utskriftsprofilnavnet legges til listen i **Utskriftsprofiler**-fanen.

### Slette en utskriftsprofil du har opprettet:

- a. Klikk på **Utskriftsprofiler**-fanen.
- b. Klikk på **Slett profil**.  
Dialogboksen **Slett profil** vises.
- c. Velg profilen som du vil slette.
- d. Klikk på **Slett**.
- e. Klikk på **Ja**.
- f. Klikk på **Lukk**.





### Beslektet informasjon

- [Bruke en forhåndsangitt utskriftsprofil \(Windows\)](#)

## Endre standardinnstillingene for utskrift (Windows)

Når du endrer utskriftsinnstillingene i et program, gjelder endringene kun for dokumenter som skrives ut med dette programmet. Vil du endre utskriftsinnstillinger for alle Windows-programmer, må du konfigurere egenskapene for skriverdriveren.

1. Hold nede -tasten og trykk på  på datamaskinens tastatur for å kjøre **Kjør**.
2. Skriv "**control printers**" i **Åpne**:-feltet og klikk på **OK**.

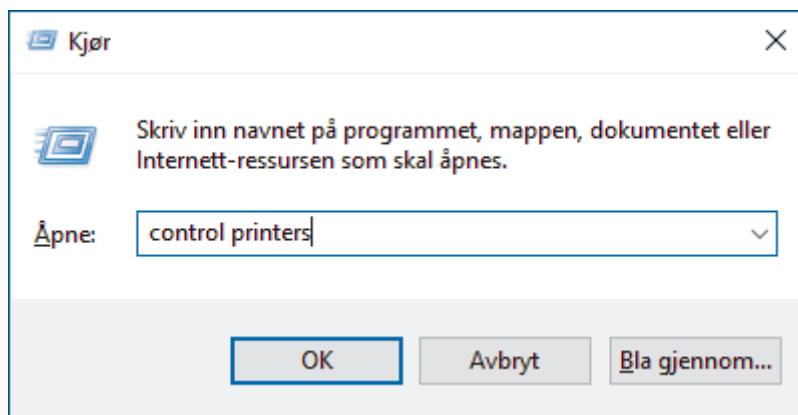

**Enheter og skrivere**-vinduet vises.



Hvis **Enheter og skrivere**-vinduet ikke vises, klikker du på **Enheter > Flere enheter og skriverinnstillinger**.

3. Høyreklikk på modellens ikon og velg **Skriveregenskaper**. (Hvis skriverdriveralternativene vises, velger du skriverdriveren.)  
Dialogboksen for skriverens egenskaper vises.
4. Klikk på kategorien **Generelt**, og deretter på **Utskriftsinnstillinger** eller **Innstillinger**.  
Skriverdriver-dialogboksen vises.
5. Velg utskriftsinnstillingene du ønsker å bruke som standard for alle dine Windows-programmer.
6. Klikk på **OK**.
7. Lukk dialogboksen med skriverens egenskaper.



### Beslektet informasjon

- [Skrive ut fra datamaskinen \(Windows\)](#)

#### Beslektede emner:

- [Problemer med utskrift](#)
- [Innstillinger for skriverdriver \(Windows\)](#)

## Innstillinger for skriverdriver (Windows)



- Når du endrer utskriftsinnstillingene i et program, gjelder endringene kun for dokumenter som skrives ut med dette programmet.

Mer informasjon ►► *Beslektet informasjon: Skrive ut et dokument (Windows)*

- Hvis du vil endre standard utskriftsinnstillinger, må du konfigurere skriverdriveregenskapene.

Mer informasjon ►► *Beslektet informasjon: Endre standardinnstillingene for utskrift (Windows)*

>> [Grunnleggende-kategori](#)

>> [Avansert-kategori](#)

### Grunnleggende-kategori

#### 1. Medietype

Velg medietypen du vil bruke. For å oppnå best utskriftsresultat justerer maskinen automatisk utskriftsinnstillingene i henhold til valgt medietype.

---

## 2. Utskriftskvalitet

Velg utskriftskvaliteten du vil ha. Utskriftskvalitet og hastighet henger sammen, og derfor er det slik at jo høyere kvalitet, desto lengre tid tar det å skrive ut dokumentet.

## 3. Papirstørrelse

Velg papirstørrelsen du vil bruke. Du kan enten velge vanlige papirstørrelser eller du kan opprette en egendefinert papirstørrelse.

### Uten kanter

Velg dette alternativet for å skrive ut bilder uten kanter. Bildedataene blir litt større enn papirstørrelsen du bruker, og derfor vil dette føre til litt beskjæring av bildekantene.

Du kan kanskje ikke velge alternativet Uten kanter i enkelte kombinasjoner av medietype og kvalitet, eller fra enkelte programmer.

## 4. Farge / Gråtone

Velg utskrift i farge eller gråtone. Utskriftshastigheten er raskere i gråtonemodus enn den er i fargemodus. Hvis dokumentet inneholder farger og du velger gråtonemodus, blir dokumentet skrevet ut med 256 nivåer av gråtone.

## 5. Orientering

Velg retning (stående eller liggende) på utskriften.

Hvis programmet inneholder en lignende innstilling, anbefaler vi at du angir retningen ved hjelp av programmet.

## 6. Kopier

Skriv inn antall kopier (1-999) du vil skrive ut, i dette feltet.

### Sorter

Velg dette alternativet for å skrive ut sett med flersidige dokumenter i den opprinnelige siderekkefølgen. Når dette alternativet er valgt, blir det skrevet ut én fullstendig kopi av dokumentet, og deretter blir det skrevet ut på nytt i henhold til antallet kopier du velger. Hvis dette alternativet ikke er valgt, blir hver side skrevet ut i henhold til antallet kopier du valgte, før neste side av dokumentet skrives ut.

### Omvendt rekkefølge

Velg dette alternativet for å skrive ut dokumentet i motsatt rekkefølge. Den siste siden i dokumentet blir skrevet ut først.

## 7. Flersideutskrift

Velg dette alternativet for å skrive ut flere sider på et enkelt papirark eller skrive ut én side av dokumentet på flere ark.

### Siderekkefølge

Velg siderekkefølgen når du skriver ut flere sider på ett enkelt papirark.

### Kantlinje

Velg typen kantlinjer som skal brukes når du skriver ut flere sider på ett enkelt papirark.

## 8. Tosidig / Hefte

Velg dette alternativet for å skrive ut på begge sider av arket eller skrive ut et dokument i hefteformat ved hjelp av 2-sidig utskrift.

### Tosidige innstillinger-knapp

Klikk på denne knappen for å velge typen 2-sidig innbinding. Fire typer 2-sidige innbindinger er tilgjengelige for hver retning.

## 9. (DCP-T830DW/DCP-T835DW/MFC-T930DW/MFC-T935DW/MFC-T980DW) Papirkilde

Velg en papirkildeinnstilling ut fra utskriftsforholdene eller formålet ditt.

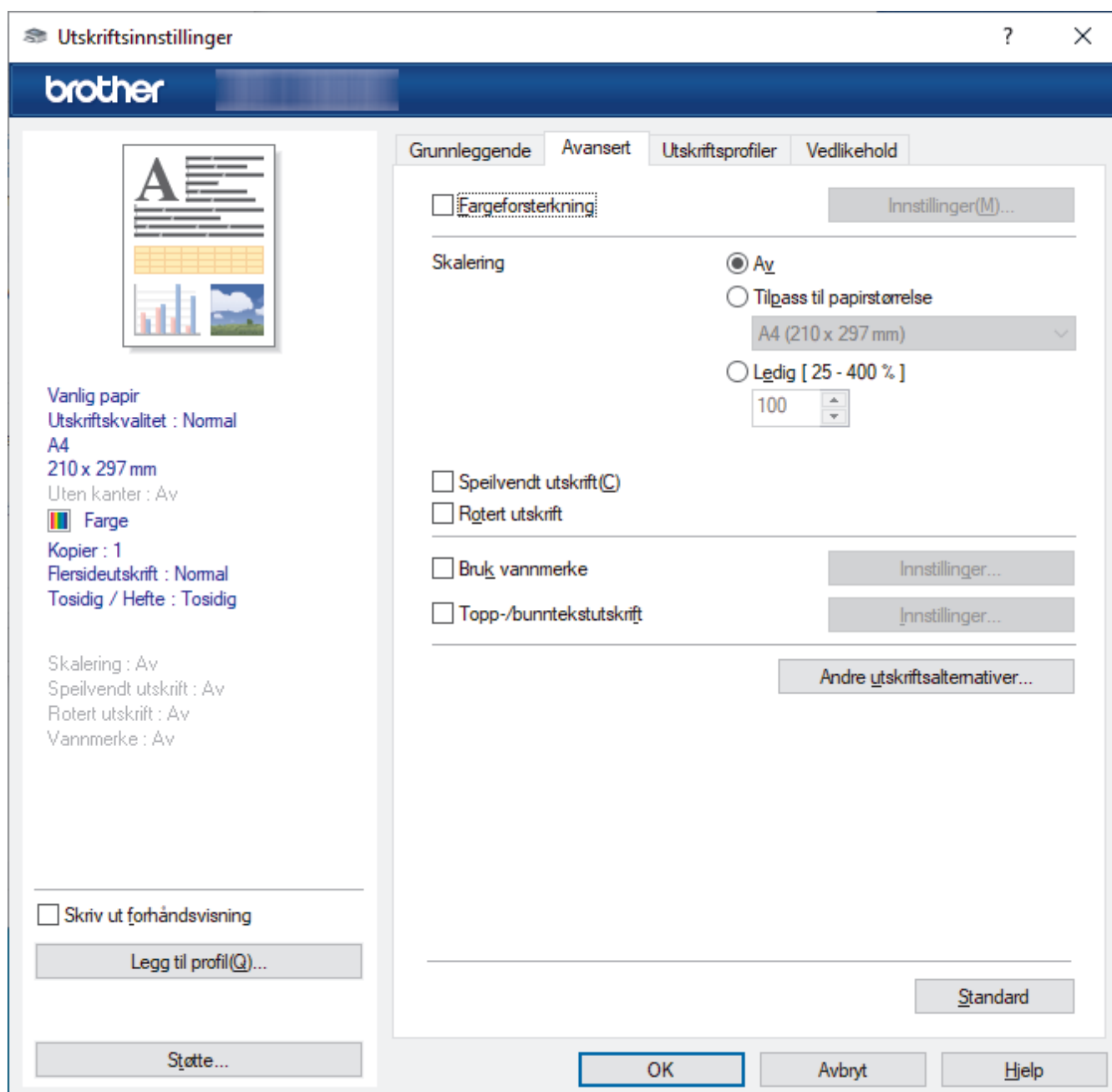

### 1. Fargeforsterkning

Velg dette alternativet hvis du vil bruke funksjonen Fargeforsterkning. Denne funksjonen analyserer bildet for å forbedre skarphet, hvitbalanse og fargetetthet. Denne prosessen kan ta flere minutter avhengig av bildestørrelse og datamaskinens spesifikasjoner.

### 2. Skalering

Velg disse alternativene hvis du vil forstørre eller forminske størrelsen på sidene i dokumentet.

#### Tilpass til papirstørrelse

Velg dette alternativet hvis du vil forstørre eller forminske dokumentssidene slik at de passer til en bestemt papirstørrelse. Når du velger dette alternativet, velger du papirstørrelsen du vil ha fra rullegardinlisten.

#### Ledig [ 25 - 400 % ]

Velg dette alternativet hvis du vil forstørre eller forminske dokumentssidene manuelt. Når du velger dette alternativet, skriver du inn en verdi i feltet.

### 3. Speilvendt utskrift

Velg dette alternativet hvis du vil speilvende det utskrevne bildet vannrett fra venstre mot høyre.

---

#### 4. Rotert utskrift

Velg dette alternativet hvis du vil rotere det utskrevne bildet 180 grader.

#### 5. Bruk vannmerke

Velg dette alternativet hvis du vil skrive ut en logo eller tekst på dokumentet som vannmerke. Velg ett av de forhåndsinnstilte vannmerkene, legg til et nytt vannmerke eller bruk en bildefil som du har opprettet.

#### 6. Topp-/bunntekstutskrift

Velg dette alternativet hvis du vil skrive ut dato, klokkeslett og brukernavn for pålogging på dokumentet.

#### 7. Andre utskriftsalternativer-knapp

##### Avanserte fargeinnstillinger

Velg metoden som maskinen bruker til å ordne punkter for å uttrykke halvtoner.

##### (DCP-T530DW/DCP-T535DW/DCP-T536DW/DCP-T580DW/DCP-T583DW) Avanserte kvalitetsinnstillinger

Velg dette alternativet for å skrive ut dokumentene dine med høyest mulig kvalitet.

##### Reduser flekker

Noen utskriftsmedier trenger lengre tid til å tørke. Endre dette alternativet hvis du har problemer med flekkete utskrifter eller papirstopp.

##### Hent skriverens fargedata

Velg dette alternativet for å optimalisere utskriftskvaliteten ved hjelp av maskinens fabrikkinnstillinger, som er valgt spesifikt for Brother-maskinen. Bruk dette alternativet når du har skiftet maskin eller endret maskinens nettverksadresse.

##### Skriv ut arkiv

Velg dette alternativet for å lagre utskriftsdataene som PDF-fil på datamaskinen.

##### Reduser blekketthet

Velg denne funksjonen for å spare blekk. Utskrifter bruker mindre blekk og er lysere enn de ser ut som i forhåndsvisningen for utskrift.



## Beslektet informasjon

- [Skrive ut fra datamaskinen \(Windows\)](#)

### Beslektede emner:

- [Meldinger om feil og vedlikehold](#)
  - [Problemer med utskrift](#)
  - [Utskriftskvalitetsproblemer](#)
  - [Skriv ut et fotografi \(Windows\)](#)
  - [Skriv ut et dokument \(Windows\)](#)
  - [Skriv ut mer enn en side på et enkelt papirark \(N i 1\) \(Windows\)](#)
  - [Skrive ut som en plakat \(Windows\)](#)
  - [Skrive ut på begge sider av papiret automatisk \(automatisk 2-sidig utskrift\) \(Windows\)](#)
  - [Skrive ut som hefte automatisk \(Windows\)](#)
  - [Bruke en forhåndsangitt utskriftsprofil \(Windows\)](#)
  - [Endre standardinnstillingene for utskrift \(Windows\)](#)
  - [Endre utskriftsalternativene for å forbedre utskriftene](#)
-

## ■ **Skrive ut fra datamaskinen (Mac)**

- [Skrive ut med AirPrint](#)

## **Skrive ut med Brother iPrint&Scan (Windows/Mac)**

- [Skriv ut bilder eller dokumenter med Brother iPrint&Scan \(Windows/Mac\)](#)
- [Skrive ut på begge sider av papiret automatisk med Brother iPrint&Scan \(automatisk 2-sidig utskrift\) \(Windows/Mac\)](#)
- [Skrive ut mer enn én side på et enkeltark med Brother iPrint&Scan \(N i 1\) \(Windows/Mac\)](#)
- [Skriv ut et fargedokument i gråtoner med Brother iPrint&Scan \(Windows/Mac\)](#)

## Skriv ut bilder eller dokumenter med Brother iPrint&Scan (Windows/Mac)



1. Kontroller at du har lagt inn riktig media i papirmagasinet.

### VIKTIG

Til fotoutskrift:

- For best mulig resultat anbefaler vi å bruke Brother-papir.
- Når du skriver ut på fotopapir, legger du ett ekstra ark av det samme fotopapiret i papirmagasinet.

2. Start Brother iPrint&Scan.

- Windows

Dobbelklikk på  (Brother iPrint&Scan)-ikonet.

- Mac

I menylinjen **Finder** klikker du på **Gå > Apper**, og deretter dobbeltklikker du på iPrint&Scan-ikonet.

Brother iPrint&Scan-skjerm bildet vises.

3. Hvis Brother-maskinen ikke er valgt, klikker du på **Legg til maskin / Velg din maskin** og deretter velger du modellens navn fra listen. Klikk på **OK**.
4. Klikk på **Skriv**.
5. Velg dokumenttypen.
6. Velg filen du vil skrive ut, og gjør ett av følgende:
  - Windows  
Klikk på **Neste**.
  - Mac  
Klikk på **Åpne**, og klikk deretter på **Neste** hvis du blir bedt om det.

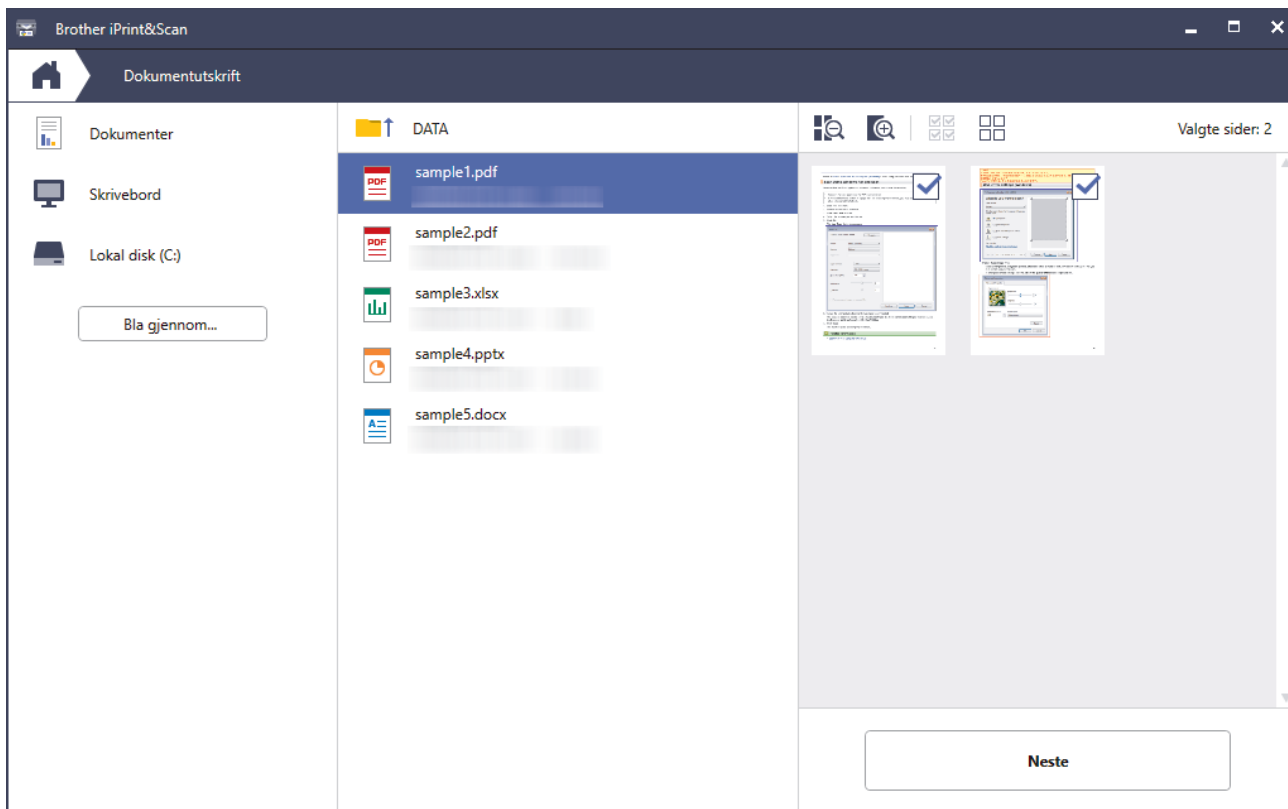

- Skjermbildet som vises kan avvike, avhengig av programvareversjonen.
- Bruk den nyeste versjonen av Brother iPrint&Scan. ►► *Beslektet informasjon*
- Når du skriver ut dokumenter med mange sider, kan du også velge hvilke sider du skal skrive ut.

7. Endre om nødvendig de andre skriverinnstillingene også.

8. Klikk på **Skriv**.

## VIKTIG

Til fotoutskrift:

Vil du ha den beste utskriftskvaliteten for innstillingene du har valgt, bør du alltid stille inn **Medietype**-alternativet slik at det tilsvarer papiret du legger i.



### Beslektet informasjon

- [Skrive ut med Brother iPrint&Scan \(Windows/Mac\)](#)

#### Beslektede emner:

- [Få tilgang til Brother iPrint&Scan \(Windows/Mac\)](#)

## Skrive ut på begge sider av papiret automatisk med Brother iPrint&Scan (automatisk 2-sidig utskrift) (Windows/Mac)



- Kontroller at papirstoppdekselet er lukket.
- Hvis papiret er krøllete, må du rette det ut og legge det tilbake i papirmagasinet.
- Bruk vanlig papir. IKKE bruk fint, tykt papir.
- Hvis papiret er tynt, kan det krølle seg.

### 1. Start Brother iPrint&Scan.

- Windows

Dobbelklikk på  (Brother iPrint&Scan)-ikonet.

- Mac

I menylinjen **Finder** klikker du på **Gå > Apper**, og deretter dobbeltklikker du på iPrint&Scan-ikonet.

Brother iPrint&Scan-skjermbildet vises.

### 2. Hvis Brother-maskinen ikke er valgt, klikker du på **Legg til maskin / Velg din maskin** og deretter velger du modellens navn fra listen. Klikk på **OK**.

### 3. Klikk på **Skriv**.

### 4. Klikk på **Dokument / PDF**.

### 5. Velg den du vil skrive ut, og gjør ett av følgende:

- Windows

Klikk på **Neste**.

- Mac

Klikk på **Åpne**, og klikk deretter på **Neste** hvis du blir bedt om det.



Når du skriver ut dokumenter med mange sider, kan du også velge hvilke sider du skal skrive ut.

### 6. Velg ett av alternativene fra rullegardinlisten **Tosidig**.

Det finnes to typer 2-sidig innbinding:

Alternativ	Beskrivelse
På (Vend på langside)	

---

**Alternativ****Beskrivelse**

På (Vend på kortside)

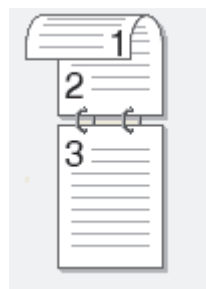

7. Endre om nødvendig de andre skriverinnstillingene også.
8. Klikk på **Skriv**.

**Beslektet informasjon**

- [Skrive ut med Brother iPrint&Scan \(Windows/Mac\)](#)
-

## Skrive ut mer enn én side på et enkeltark med Brother iPrint&Scan (N i 1) (Windows/Mac)



1. Start Brother iPrint&Scan.

- Windows

Dobbelklikk på  (Brother iPrint&Scan)-ikonet.

- Mac

I menylinjen **Finder** klikker du på **Gå > Apper**, og deretter dobbeltklikker du på iPrint&Scan-ikonet.

Brother iPrint&Scan-skjermbildet vises.

2. Hvis Brother-maskinen ikke er valgt, klikker du på **Legg til maskin / Velg din maskin** og deretter velger du modellens navn fra listen. Klikk på **OK**.

3. Klikk på **Skriv**.

4. Klikk på **Dokument / PDF**.

5. Velg filen du vil skrive ut, og gjør ett av følgende:

- Windows

Klikk på **Neste**.

- Mac

Klikk på **Åpne**, og klikk deretter på **Neste** hvis du blir bedt om det.



Når du skriver ut dokumenter med mange sider, kan du også velge hvilke sider du skal skrive ut.

6. Klikk på rullegardinlisten **Oppsett**, og velg deretter antall sider du vil skrive ut på hvert ark.

7. Endre andre skriverinnstillinger ved behov.

8. Klikk på **Skriv**.





### Beslektet informasjon

- [Skrive ut med Brother iPrint&Scan \(Windows/Mac\)](#)

## Skriv ut et fargedokument i gråtoner med Brother iPrint&Scan (Windows/Mac)

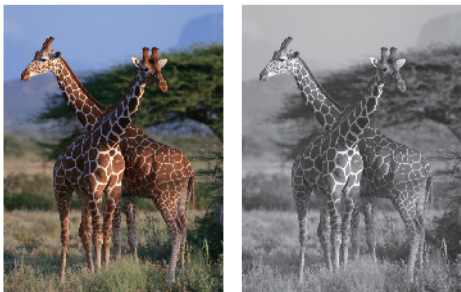
Gråskala-modus gjør utskriftsprosessen raskere enn fargemodus. Hvis dokumentet inneholder farge, gjør valg av gråskala-modus at dokumentet skrives ut med 256 nivåer av gråskala.



1. Start Brother iPrint&Scan.
  - Windows  
Dobbelklikk på  (Brother iPrint&Scan)-ikonet.
  - Mac  
I menylinjen **Finder** klikker du på **Gå > Apper**, og deretter dobbeltklikker du på iPrint&Scan-ikonet. Brother iPrint&Scan-skjermbildet vises.
2. Hvis Brother-maskinen ikke er valgt, klikker du på **Legg til maskin / Velg din maskin** og deretter velger du modellens navn fra listen. Klikk på **OK**.
3. Klikk på **Skriv**.
4. Velg dokumenttypen.
5. Velg filen du vil skrive ut, og gjør ett av følgende:
  - Windows  
Klikk på **Neste**.
  - Mac  
Klikk på **Åpne**, og klikk deretter på **Neste** hvis du blir bedt om det.



Når du skriver ut dokumenter med mange sider, kan du også velge hvilke sider du skal skrive ut.

6. Klikk på **Farge / mono**-rullegardinlisten og velg deretter **Mono**-alternativet.
7. Endre om nødvendig de andre skriverinnstillingene også.
8. Klikk på **Skriv**.



### Beslektet informasjon

- [Skrive ut med Brother iPrint&Scan \(Windows/Mac\)](#)

## Skrive ut bilder direkte fra et USB Flash-stasjon

**Relaterte modeller:** MFC-T930DW/MFC-T935DW/MFC-T980DW

Selv om maskinen ikke er koblet til datamaskinen, kan du skrive ut bilder direkte fra et USB Flash-minne.

- [Kompatible USB-minnepinner](#)
- [Viktig informasjon om fotoutskrift](#)
- [Skrive ut bilder fra en USB-minnepinne på Brother-maskinen](#)

## Kompatible USB-minnepinner

**Relaterte modeller:** MFC-T930DW/MFC-T935DW/MFC-T980DW

Brother-maskinen har en mediestasjon (spor) til vanlig datalagring.

### VIKTIG

Det direkte USB-grensesnittet støtter bare USB Flash-minner og USB-enheter som bruker standarden for USB-masselagring. Andre USB-enheter støttes ikke.

#### Kompatible medier

USB Flash-stasjon

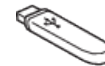

#### Beslektet informasjon

- [Skrive ut bilder direkte fra et USB Flash-stasjon](#)
- [Lagre skannede data på et USB Flash-minne](#)

## Viktig informasjon om fotoutskrift

**Relaterte modeller:** MFC-T930DW/MFC-T935DW/MFC-T980DW

Maskinen er utviklet for å være kompatibel med bildefiler fra moderne digitalkameraer og USB Flash-minner. Les punktene nedenfor for å unngå problemer med bildeutskrift:

- Bildefilen må ha filendelsen \*.JPG (andre bildefilendelser, som \*.JPEG, \*.TIF, \*.GIF osv., blir ikke gjenkjent).
- Direkte fotoutskrift må utføres separat fra fotoutskrift via datamaskinen. (Samtidig bruk er ikke tilgjengelig.)
- Maskinen kan lese opptil 999 filer <sup>1</sup> på et USB Flash-minne.

Vær oppmerksom på følgende:

- Når du skriver ut et indeksark eller bilde, skriver maskinen ut alle gyldige bilder selv om ett eller flere av bildene er ødelagt. Ødelagte bilder blir ikke skrevet ut.
- Maskinen støtter USB Flash-minner som er formatert med Windows.



### Beslektet informasjon

- [Skrive ut bilder direkte fra et USB Flash-stasjon](#)

<sup>1</sup> Mappen i USB Flash-minner er også medregnet.

## **Skrive ut bilder fra en USB-minnepinne på Brother-maskinen**

**Relaterte modeller:** MFC-T930DW/MFC-T935DW/MFC-T980DW

- [Forhåndsvis og skriv ut bilder fra et USB Flash-minne](#)
- [Skrive ut en bildeoversikt \(miniatyrbilder\) fra en USB-minnepinne](#)
- [Skrive ut bilder etter bildenummer](#)
- [Skriv ut bilder med automatisk beskjæring](#)
- [Skrive ut bilder uten kanter fra et USB Flash-minne](#)
- [Skrive ut datoen fra bildets data](#)
- [Utskriftsinnstillinger for bilder](#)

## Forhåndsvis og skriv ut bilder fra et USB Flash-minne

Relaterte modeller: MFC-T930DW/MFC-T935DW/MFC-T980DW

Du kan forhåndsvisse bildene på LCD-skjermen før du skriver dem ut, eller du kan skrive ut bilder som er lagret på en USB Flash-stasjon.

Hvis bildene er store filer, kan det ta litt tid før hvert enkelt bilde vises.

1. Sett en USB Flash-stasjon i USB-sporet.

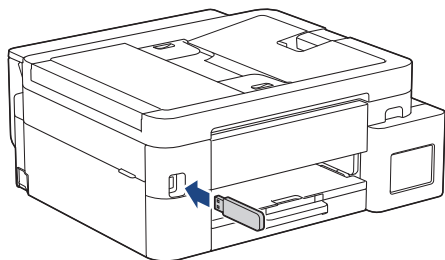

2. Trykk på ▲ eller ▼ for å velge [JPEG-utskrift]. Trykk på **OK**.
3. Trykk på ▲ eller ▼ for å velge [Velg filer]. Trykk på **OK**.



For å skrive ut alle bildene trykker du på ▲ eller ▼ for å velge [Skr. alle]. Deretter trykker du på **OK**.

4. Trykk ◀ eller ▶ for å vise bildet du vil skrive ut.
5. Angi antall kopier ved hjelp av talltastaturet.
6. Gjenta de siste to trinnene helt til du har valgt alle bildene du vil skrive ut.



Trykk på **Clear/Back** for å gå tilbake til forrige nivå.

7. Trykk på **OK**.
8. Hvis du vil endre utskriftsinnstillingene, trykker du på ▲ eller ▼ for å velge innstillingen du vil endre, og deretter trykker du på **OK**. Trykk på ▲ eller ▼ for å velge alternativet du vil ha, og trykk deretter på **OK**.
9. Trykk på **Colour Start**.



### Beslektet informasjon

- [Skrive ut bilder fra en USB-minnepinne på Brother-maskinen](#)

#### Beslektede emner:

- [Utskriftsinnstillinger for bilder](#)

## Skrive ut en bildeoversikt (miniatyrbilder) fra en USB-minnepinne

Relaterte modeller: MFC-T930DW/MFC-T935DW/MFC-T980DW

Skriv ut en bildeoversikt for å se miniatyrbilder av alle bildene på USB Flash-minnet.



- Maskinen tildeler bildene numre (for eksempel nr. 1, nr. 2, nr. 3 osv.). Maskinen gjenkjenner ikke andre numre eller filnavn som digitalkameraet eller datamaskinen har brukt til å identifisere bildene.
- Bare filnavn som inneholder 20 tegn eller færre, blir skrevet ut riktig på arket med bildeoversikten.
- Filnavn kan ikke skrives ut korrekt hvis de inneholder ikke-alfanumeriske tegn, men ikke-alfanumeriske tegn påvirker ikke innstillingene for fotoutskrift.

1. Sett en USB Flash-stasjon i USB-sporet.
2. Trykk på ▲ eller ▼ for å velge [JPEG-utskrift]. Trykk på **OK**.
3. Trykk på ▲ eller ▼ for å velge følgende:
  - a. Velg [Indeksutskrift]. Trykk på **OK**.
  - b. Velg [Skriv ut indeksark]. Trykk på **OK**.
4. Hvis du vil endre utskriftsinnstillingene, trykker du på ▲ eller ▼ for å velge innstillingen du vil endre, og deretter trykker du på **OK**. Trykk på ▲ eller ▼ for å velge alternativet du vil ha, og trykk deretter på **OK**.

Alternativ	Beskrivelse
Papirtype	Velg papirtype.
Papirstr.	Velg papirstørrelse.

5. Trykk på **Colour Start**.



### Beslektet informasjon

- [Skrive ut bilder fra en USB-minnepinne på Brother-maskinen](#)

#### Beslektede emner:

- [Skrive ut bilder etter bildenummer](#)

## Skrive ut bilder etter bildenummer

Relaterte modeller: MFC-T930DW/MFC-T935DW/MFC-T980DW

Før du kan skrive ut et enkeltbilde, må du skrive ut fotoindeksarket (miniatyrbilder) for å vite hvilket nummer det har.

1. Sett en USB Flash-stasjon i USB-sporet.
2. Trykk på ▲ eller ▼ for å velge [JPEG-utskrift]. Trykk på **OK**.
3. Trykk på ▲ eller ▼ for å velge følgende:
  - a. Velg [Indeksutskrift]. Trykk på **OK**.
  - b. Velg [Skriv ut bilder]. Trykk på **OK**.
4. Angi bildenumrene du vil skrive ut, ved hjelp av talltastaturet. Når du har valgt bildenumre, trykker du på **OK**.



- Du kan angi flere numre samtidig ved å bruke \*-tasten for bindestrek eller #-tasten for komma. For eksempel skriver du inn 1, \*, 5 for å skrive ut bilde nr. 1 til nr. 5. Og skriver inn 1, #, 3, #, 6 for å skrive ut bilde nr. 1, nr. 3 og nr. 6.
- Du kan taste inn opptil 12 tegn (inkludert komma og bindestrek) for bildenumrene du vil skrive ut.

5. Angi antall kopier ved hjelp av talltastaturet.
6. Hvis du vil endre utskriftsinnstillingene, trykker du på ▲ eller ▼ for å velge innstillingen du vil endre, og deretter trykker du på **OK**. Trykk på ▲ eller ▼ for å velge alternativet du vil ha, og trykk deretter på **OK**.
7. Trykk på **Colour Start**.



### Beslektet informasjon

- [Skrive ut bilder fra en USB-minnepinne på Brother-maskinen](#)

#### Beslektede emner:

- [Skrive ut en bildeoversikt \(miniatyrbilder\) fra en USB-minnepinne](#)
- [Utskriftsinnstillinger for bilder](#)

## Skriv ut bilder med automatisk beskjæring

Relaterte modeller: MFC-T930DW/MFC-T935DW/MFC-T980DW

Hvis bildet er for langt eller for bredt til å få plass i oppsettet, blir deler av bildet beskåret.

- Fabrikkinnstillingen er På. Hvis du vil skrive ut hele bildet, endrer du innstillingen til Av.
- Hvis du setter [Beskjæring]-innstillingen til Av, må du også sette [Uten kanter] til Av.

### Beskjæring: På

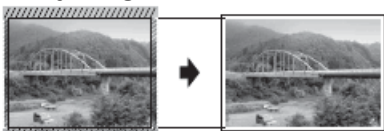

### Beskjæring: Av



1. Sett en USB Flash-stasjon i USB-sporet.
2. Trykk på ▲ eller ▼ for å velge [JPEG-utskrift]. Trykk på **OK**.
3. Trykk på ▲ eller ▼ for å velge [Velg filer]. Trykk på **OK**.
4. Trykk ◀ eller ▶ for å vise bildet du vil skrive ut.
5. Angi antall kopier ved hjelp av talltastaturet.
6. Trykk på **OK**.
7. Trykk på ▲ eller ▼ for å velge følgende:
  - a. Velg [Beskjæring]. Trykk på **OK**.
  - b. Velg [På] (eller [Av]). Trykk på **OK**.
8. Trykk på **Colour Start**.



### Beslektet informasjon

- [Skrive ut bilder fra en USB-minnepinne på Brother-maskinen](#)

### Beslektede emner:

- [Andre problemer](#)

## Skrive ut bilder uten kanter fra et USB Flash-minne

Relaterte modeller: MFC-T930DW/MFC-T935DW/MFC-T980DW

Denne funksjonen utvider utskriftsområdet til kantene på papiret. Utskriftshastigheten vil bli tregere.

1. Plasser et USB Flash-minne i USB-sporet.
2. Trykk på ▲ eller ▼ for å velge [JPEG-utskrift]. Trykk på **OK**.
3. Trykk på ▲ eller ▼ for å velge [Velg filer]. Trykk på **OK**.
4. Trykk ◀ eller ▶ for å vise bildet du vil skrive ut.
5. Angi antall kopier ved hjelp av talltastaturet.
6. Trykk på **OK**.
7. Trykk på ▲ eller ▼ for å velge følgende:
  - a. Velg [Uten kanter]. Trykk på **OK**.
  - b. Velg [På] (eller [Av]). Trykk på **OK**.
8. Trykk på **Colour Start**.



### Beslektet informasjon

- [Skrive ut bilder fra en USB-minnepinne på Brother-maskinen](#)

#### Beslektede emner:

- [Andre problemer](#)

## Skrive ut datoen fra bildets data

Relaterte modeller: MFC-T930DW/MFC-T935DW/MFC-T980DW

Skriv ut datoen hvis den allerede er en del av informasjonen om bildet. Datoen vil bli skrevet ut nederst i høyre hjørne. Billedataene må inneholde datoen for å kunne bruke denne innstillingen.

1. Plasser et USB Flash-minne i USB-sporet.
2. Trykk på ▲ eller ▼ for å velge [JPEG-utskrift]. Trykk på **OK**.
3. Trykk på ▲ eller ▼ for å velge [Velg filer]. Trykk på **OK**.
4. Trykk ◀ eller ▶ for å vise bildet du vil skrive ut.
5. Angi antall kopier ved hjelp av talltastaturet.
6. Trykk på **OK**.
7. Trykk på ▲ eller ▼ for å velge følgende:
  - a. Velg [Datoutskrift]. Trykk på **OK**.
  - b. Velg [På] (eller [Av]). Trykk på **OK**.
8. Trykk på **Colour Start**.



### Beslektet informasjon

- [Skrive ut bilder fra en USB-minnepinne på Brother-maskinen](#)

## Utskriftsinnstillinger for bilder

Relaterte modeller: MFC-T930DW/MFC-T935DW/MFC-T980DW

Alternativ	Beskrivelse
Utskriftskval.	Velg utskriftsoppløsning for dokumenttypen. Hvis du velger <b>Blekkpapir</b> i innstillingen <b>Papirtype</b> , kan du bare velge <b>Fin</b> .
Velg skuff	Velg skuff.
Papirtype	Velg papirtype.
Papirstr.	Velg papirstørrelse.
Utskr.oppsett	Velg utskriftsoppsett.
Lyshet	Juster lysstyrken.
Kontrast	Juster kontrasten. Økt kontrast får et bilde til å se skarpere og mer livaktig ut.
Beskjæring	Beskjær bildet rundt margin slik at det tilpasses papir- eller utskriftsstørrelsen. Slå av denne funksjonen når du vil skrive ut hele bilder eller forhindre uønsket beskjæring.
Uten kanter	Utvid utskriftsområdet slik at det passer til kantene på papiret.
Datoutskrift	Skriv ut dato på bildet.
Angi ny std.	Lagre utskriftsinnstillingene du bruker oftest, ved å angi dem som standard.
Fabrikkinnstilling	Gjenopprett eventuelle utskriftsinnstillingene du har endret, til fabrikkinnstillingene.



### Beslektet informasjon

- [Skrive ut bilder fra en USB-minnepinne på Brother-maskinen](#)

#### Beslektede emner:

- [Forhåndsvis og skriv ut bilder fra et USB Flash-minne](#)
- [Skrive ut bilder etter bildenummer](#)

## Skrive ut e-postvedlegg

Du kan skrive ut filer ved å sende dem på e-post til Brother-maskinen.

- Du kan legge ved opptil 10 dokumenter, 20 MB totalt, i en e-post.
- Funksjonen støtter følgende formater:
  - Dokumentfiler: PDF, TXT, Microsoft Word-filer, Microsoft Excel-filer og Microsoft PowerPoint-filer
  - Bildefiler: JPEG, BMP, GIF, PNG og TIFF
- Maskinen skriver ut både e-postinnholdet og vedleggene som standard. Endre innstillingene hvis du bare vil skrive ut e-postvedlegg.

1. Start Webbasert administrasjon. ➤ ➤ [Få tilgang til Internett-basert styring](#)
2. På venstre navigasjonslinje velger du **Online Functions (Onlinefunksjoner)** > **Online Functions Settings (Innstillinger for onlinefunksjoner)**.



- Hvis venstre navigasjonslinje ikke vises, starter du navigeringen fra ☰.
- Hvis denne funksjonen er låst, ber du nettverksadministratoren om tilgang.

3. Trykk på **I accept the terms and conditions (Jeg godtar vilkårene og betingelsene)**-knappen og fortsett med innstillingen.
4. På datamaskinen velger du **General Settings (Generelle innstillinger)**.  
Skjermbildet **Email Print (E-postutskrift): General Settings (Generelle innstillinger)** vises.
5. Velg **Aktiver**.  
Maskinen skriver ut instruksjonsarket.
6. Send e-posten til e-postadressen på arket. Maskinen skriver ut e-postvedleggene.



Hvis du vil bekrefte eller endre innstillinger, inkludert e-postadresse og skriverinnstillinger, åpner du Webbasert administrasjon, velger **Online Functions (Onlinefunksjoner)** > **Online Functions Settings (Innstillinger for onlinefunksjoner)** i venstre navigasjonslinje, og trykker deretter på **Online Functions Settings Page (Innstillingsside for onlinefunksjoner)**-knappen.



### Beslektet informasjon

- [Skrive ut](#)

#### Beslektede emner:

- [Få tilgang til Internett-basert styring](#)

## Avbryt en utskriftsjobb

>> DCP-T530DW/DCP-T535DW/DCP-T536DW/DCP-T580DW/DCP-T583DW/DCP-T730DW/DCP-T735DW/  
DCP-T830DW/DCP-T835DW

>> DCP-T780DW/MFC-T930DW/MFC-T935DW/MFC-T980DW

### DCP-T530DW/DCP-T535DW/DCP-T536DW/DCP-T580DW/DCP-T583DW/ DCP-T730DW/DCP-T735DW/DCP-T830DW/DCP-T835DW

1. Trykk på **Stop/Exit**.



For å avbryte flere utskriftsjobber, trykk og hold **Stop/Exit** i omtrent fire sekunder.

### DCP-T780DW/MFC-T930DW/MFC-T935DW/MFC-T980DW

1. Trykk på **Stop/Exit**.



For å avbryte flere utskriftsjobber, trykk og hold **Stop/Exit** i omtrent fire sekunder.



### Beslektet informasjon

- [Skrive ut](#)

## Skanne

- Skanne med Skann-knappen på maskinen
- Skanne med Brother iPrint&Scan (Windows/Mac)
- Skanne fra datamaskinen (Windows)
- Skanne fra datamaskinen (Mac)
- Sikker skanning

## Skanne med Skann-knappen på maskinen

- [Skanne bilder og grafikk](#)
- [Skanne dokumenter som en enkelt PDF-fil](#)
- [Lagre skannede data på et USB Flash-minne](#)
- [Skanne til en redigerbar tekstfil med OCR](#)
- [Lagre skannede data som e-postvedlegg](#)
- [Webtjenester for skanning på nettverket \(Windows 10 og Windows 11\)](#)
- [Endre innstillinger for Skanne-knappen fra Brother iPrint&Scan](#)

## Skanne bilder og grafikk

Send skannede bilder eller grafikk direkte til datamaskinen din.

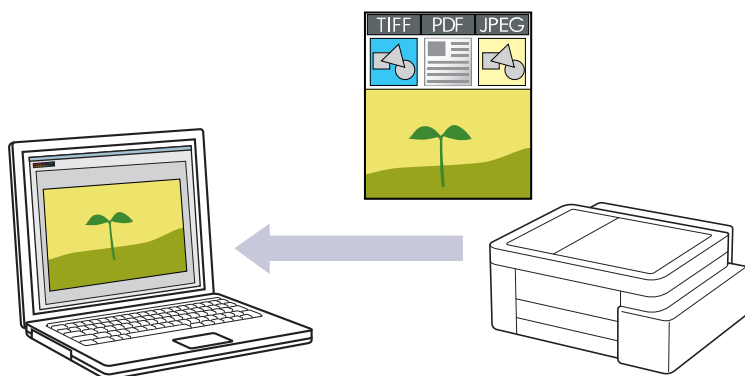

- **Skanne fra maskinen:**
  - Du må velge maskinen din ved hjelp av Brother iPrint&Scan.
  - Bruk Brother iPrint&Scan for å endre skanneinnstillinger som filtype og lagringsplassering.Mer informasjon ►► *Beslektet informasjon: Endre innstillinger for Skanne-knappen fra Brother iPrint&Scan*
- **Skanne fra datamaskinen:**
  - *Beslektet informasjon: Skanne med Brother iPrint&Scan (Windows/Mac)*

>> [DCP-T530DW/DCP-T535DW/DCP-T536DW/DCP-T580DW/DCP-T583DW/DCP-T730DW/DCP-T735DW/DCP-T830DW/DCP-T835DW](#)  
>> [DCP-T780DW/MFC-T930DW/MFC-T935DW/MFC-T980DW](#)

### DCP-T530DW/DCP-T535DW/DCP-T536DW/DCP-T580DW/DCP-T583DW/ DCP-T730DW/DCP-T735DW/DCP-T830DW/DCP-T835DW

1. [Legg i dokumentet.](#)
2. Trykk på  (**Scan**).
3. Trykk på ▲ eller ▼ for å vise [Skann tilPC]-alternativet og trykk deretter på **OK**.
4. Trykk på ▲ eller ▼ for å vise [Bilde]-alternativet og trykk deretter på **OK**.
5. Hvis maskinen er koblet til et nettverk, trykker du på ▲ eller ▼ for å velge datamaskinen du vil sende dataene til, og trykker deretter på **OK**.

 Hvis du blir bedt om å angi en PIN-kode, bruker du kontrollpanelet til å angi den firesifrede PIN-koden for datamaskinen, og deretter trykker du på **OK**.

6. Gjør ett av følgende:
  - Gå til neste trinn for å endre innstillingene.
  - Trykk på **Mono Start** eller **Colour Start** for å bruke standardinnstillingene.

 Alternativet [Fargeinnstilling] avhenger av standardinnstillingene. Å trykke på **Mono Start** eller **Colour Start** endrer ikke innstillingene for farge.

7. Trykk på **Copy / Scan Options**.

 For å bruke skannealternativene, må du koble en datamaskin som har Brother iPrint&Scan installert, til maskinen.

8. Maskinen vil be deg om å angi disse skanneinnstillingene. Trykk på ▲ eller ▼ for å velge alternativet du vil ha, og trykk deretter på **OK** for å gå videre til neste skanneinnstilling.
  - [Fargeinnstilling]

- [Oppløsning]
- [Filtype]
- [Dokumentstr.]
- [Aut. forsk.oppr.]
- [Fjern bkg.farge]
- [Marginnst.]

9. For å starte skanningen, trykker du på **Mono Start** eller **Colour Start**.



Alternativet [Fargeinnstilling] avhenger av innstillingene du har valgt. Å trykke på **Mono Start** eller **Colour Start** endrer ikke innstillingene for farge.

## DCP-T780DW/MFC-T930DW/MFC-T935DW/MFC-T980DW

1. Legg i dokumentet.
2. Trykk på  (**Scan**).
3. Trykk på ▲ eller ▼ for å vise [til PC]-alternativet og trykk deretter på **OK**.
4. Trykk på ▲ eller ▼ for å vise [til bilde]-alternativet og trykk deretter på **OK**.
5. Hvis maskinen er tilkoblet via nettverket, trykker du på ▲ eller ▼ for å velge datamaskinen du vil sende dataene til, og trykker deretter på **OK**.



Hvis du blir bedt om å angi en PIN-kode, bruker du kontrollpanelet til å angi den firesifrede PIN-koden for datamaskinen, og deretter trykker du på **OK**.

6. Gjør ett av følgende:
  - Gå til neste trinn for å endre innstillingene.
  - Trykk på **Mono Start** eller **Colour Start** for å bruke standardinnstillingene.



Alternativet [Fargeinnstilling] avhenger av standardinnstillingene. Å trykke på **Mono Start** eller **Colour Start** endrer ikke innstillingene for farge.

7. Trykk på ▲ eller ▼ for å vise [Skanneinnstill.]-alternativet og trykk deretter på **OK**.



For å bruke alternativet [Skanneinnstill.], må du koble en datamaskin som har Brother iPrint&Scan installert, til maskinen.

8. Trykk på ▲ eller ▼ for å vise [Angi på enhet]-alternativet og trykk deretter på **OK**.
9. Trykk på ▲ eller ▼ for å velge skanneinnstillingene du vil endre, og trykk deretter på **OK**.

Alternativ	Beskrivelse
Fargeinnstilling	Velg fargen på det skannede dokumentet.
Oppløsning	Velg skanneoppløsningen for dokumentet ditt.
Filtype	Velg filformat for dokumentet.
Dokumentstr.	Velg dokumentstørrelsen.
Lyshet	Velg lysstyrkenivået.
Kontrast	Velg kontrastnivået.
Aut. forsk.oppr.	Korriger dokumenter som ble forskjøvet under skanningen.
Marginnst.	Juster margene til dokumentet.
Fjern bakgrunn	Endre mengden bakgrunnsfarge som fjernes.

---

10. For å starte skanningen, trykker du på **Mono Start** eller **Colour Start**.



Alternativet [Fargeinnstilling] avhenger av innstillingene du har valgt. Å trykke på **Mono Start** eller **Colour Start** endrer ikke innstillingene for farge.

---



### Beslektet informasjon

- Skanne med Skann-knappen på maskinen

#### Beslektede emner:

- Endre innstillinger for Skanne-knappen fra Brother iPrint&Scan
  - Skanne med Brother iPrint&Scan (Windows/Mac)
-

## Skanne dokumenter som en enkelt PDF-fil

Kombiner flere sider i et enkelt PDF-dokument.

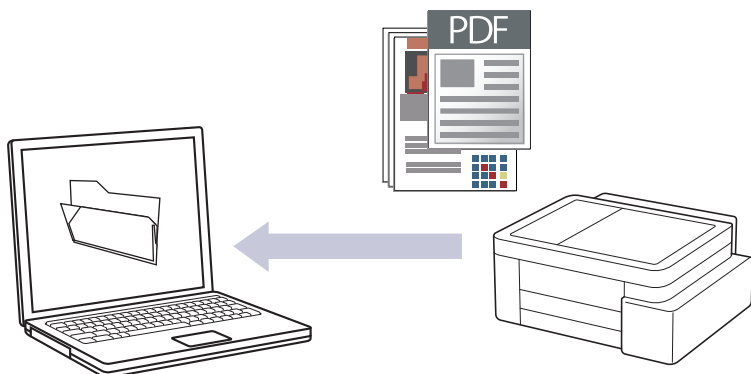

- **Skanne fra maskinen:**
  - Du må velge maskinen din ved hjelp av Brother iPrint&Scan.
  - Bruk Brother iPrint&Scan for å endre skanneinnstillinger som filtype og lagringsplassering.Mer informasjon >> *Beslektet informasjon: Endre innstillinger for Skanne-knappen fra Brother iPrint&Scan*
- **Skanne fra datamaskinen:**
  - >> *Beslektet informasjon: Skanne med Brother iPrint&Scan (Windows/Mac)*



Når du skanner flere sider til en PDF-fil, setter du filtypen på maskinen din til [Flersidig PDF].

>> [DCP-T530DW/DCP-T535DW/DCP-T536DW/DCP-T580DW/DCP-T583DW/DCP-T730DW/DCP-T735DW/DCP-T830DW/DCP-T835DW](#)  
>> [DCP-T780DW/MFC-T930DW/MFC-T935DW/MFC-T980DW](#)

### DCP-T530DW/DCP-T535DW/DCP-T536DW/DCP-T580DW/DCP-T583DW/ DCP-T730DW/DCP-T735DW/DCP-T830DW/DCP-T835DW

1. [Legg i dokumentet.](#)
2. Trykk på  (**Scan**).
3. Trykk på ▲ eller ▼ for å vise [Skann tilPC]-alternativet og trykk deretter på **OK**.
4. Trykk på ▲ eller ▼ for å vise [Fil]-alternativet og trykk deretter på **OK**.
5. Hvis maskinen er koblet til et nettverk, trykker du på ▲ eller ▼ for å velge datamaskinen du vil sende dataene til, og trykker deretter på **OK**.



Hvis du blir bedt om å angi en PIN-kode, bruker du kontrollpanelet til å angi den firesifrede PIN-koden for datamaskinen, og deretter trykker du på **OK**.

6. Gjør ett av følgende:
  - Gå til neste trinn for å endre innstillingene.
  - Trykk på **Mono Start** eller **Colour Start** for å bruke standardinnstillingene.



Alternativet [Fargeinnstilling] avhenger av standardinnstillingene. Å trykke på **Mono Start** eller **Colour Start** endrer ikke innstillingene for farge.

7. Trykk på **Copy / Scan Options**.



For å bruke skannealternativene, må du koble en datamaskin som har Brother iPrint&Scan installert, til maskinen.

8. Maskinen vil be deg om å angi disse skanneinnstillingene. Trykk på ▲ eller ▼ for å velge alternativet du vil ha, og trykk deretter på **OK** for å gå videre til neste skanneinnstilling.
  - [Fargeinnstilling]
  - [Oppløsning]
  - [Filtype]
  - [Dokumentstr.]
  - [Aut. forsk.oppr.]
  - [Fjern bkg.farge]
  - [Marginnst.]
9. For å starte skanningen, trykker du på **Mono Start** eller **Colour Start**.



Alternativet [Fargeinnstilling] avhenger av innstillingene du har valgt. Å trykke på **Mono Start** eller **Colour Start** endrer ikke innstillingene for farge.

## DCP-T780DW/MFC-T930DW/MFC-T935DW/MFC-T980DW

1. Legg i dokumentet.
2. Trykk på  (**Scan**).
3. Trykk på ▲ eller ▼ for å vise [til PC]-alternativet og trykk deretter på **OK**.
4. Trykk på ▲ eller ▼ for å vise [til fil]-alternativet og trykk deretter på **OK**.
5. Hvis maskinen er tilkoblet via nettverket, trykker du på ▲ eller ▼ for å velge datamaskinen du vil sende dataene til, og trykker deretter på **OK**.



Hvis du blir bedt om å angi en PIN-kode, bruker du kontrollpanelet til å angi den firesifrede PIN-koden for datamaskinen, og deretter trykker du på **OK**.

6. Gjør ett av følgende:
  - Gå til neste trinn for å endre innstillingene.
  - Trykk på **Mono Start** eller **Colour Start** for å bruke standardinnstillingene.



Alternativet [Fargeinnstilling] avhenger av standardinnstillingene. Å trykke på **Mono Start** eller **Colour Start** endrer ikke innstillingene for farge.

7. Trykk på ▲ eller ▼ for å vise [Skanneinnstill.]-alternativet og trykk deretter på **OK**.



For å bruke alternativet [Skanneinnstill.], må du koble en datamaskin som har Brother iPrint&Scan installert, til maskinen.

8. Trykk på ▲ eller ▼ for å vise [Angi på enhet]-alternativet og trykk deretter på **OK**.
9. Velg skanneinnstillingene du vil endre, og trykk deretter på **OK**.

Alternativ	Beskrivelse
Fargeinnstilling	Velg fargen på det skannede dokumentet.
Oppløsning	Velg skanneoppløsningen for dokumentet ditt.
Filtype	Velg filformat for dokumentet.
Dokumentstr.	Velg dokumentstørrelsen.
Lyshet	Velg lysstyrkenivået.
Kontrast	Velg kontrastnivået.

---

Alternativ	Beskrivelse
Aut. forsk.oppr.	Korriger dokumenter som ble forskjøvet under skanningen.
Marginnst.	Juster margene til dokumentet.
Fjern bakgrunn	Endre mengden bakgrunnsfarge som fjernes.

10. For å starte skanningen, trykker du på **Mono Start** eller **Colour Start**.



Alternativet [Fargeinnstilling] avhenger av innstillingene du har valgt. Å trykke på **Mono Start** eller **Colour Start** endrer ikke innstillingene for farge.

---



### Beslektet informasjon

- Skanne med Skann-knappen på maskinen

#### Beslektede emner:

- Endre innstillinger for Skanne-knappen fra Brother iPrint&Scan
  - Skanne med Brother iPrint&Scan (Windows/Mac)
-

## Lagre skannede data på et USB Flash-minne

Relaterte modeller: MFC-T930DW/MFC-T935DW/MFC-T980DW

Skann dokumenter og lagre dem direkte på et USB Flash-minne uten å bruke datamaskinen.

1. Legg i dokumentet.
2. Sett en USB Flash-stasjon i USB-sporet.

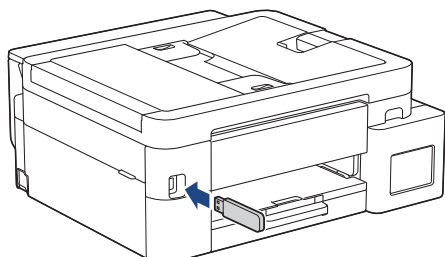

3. Trykk på ▲ eller ▼ for å velge [Skann til media], og trykk deretter på **OK**.
4. Gjør ett av følgende:
  - Gå til neste trinn for å endre innstillingene.
  - Trykk på **Mono Start** eller **Colour Start** for å bruke standardinnstillingene.



Alternativet [Fargeinnstilling] avhenger av standardinnstillingene. Å trykke på **Mono Start** eller **Colour Start** endrer ikke innstillingene for farge.

5. Velg skanneinnstillingene du vil endre, og trykk deretter på **OK**.

Alternativ	Beskrivelse
Fargeinnstilling	Velg fargen på det skannede dokumentet.
Oppløsning	Velg skanneoppløsningen for dokumentet ditt.
Filtype	Velg filformat for dokumentet.
Dokumentstr.	Velg dokumentstørrelsen.
Lyshet	Velg lysstyrkenivået.
Kontrast	Velg kontrastnivået.
Filnavn	Gi filen nytt navn.
Stil på filnavn	Velg rekkefølgen for visning av dato, teller nummer og andre elementer i filnavn.
Aut. forsk.oppr.	Korriger dokumenter som ble forskjøvet under skanningen.
Fjern bakgrunn	Endre mengden bakgrunnsfarge som fjernes.
Marginnst.	Juster margene til dokumentet.

6. For å starte skanningen, trykker du på **Mono Start** eller **Colour Start**.



Alternativet [Fargeinnstilling] avhenger av innstillingene du har valgt. Å trykke på **Mono Start** eller **Colour Start** endrer ikke innstillingene for farge.



## Beslektet informasjon

- Skanne med Skann-knappen på maskinen
- Kompatible USB-minnepinner

## Kompatible USB-minnepinner

Relaterte modeller: MFC-T930DW/MFC-T935DW/MFC-T980DW

Brother-maskinen har en mediestasjon (spor) til vanlig datalagring.

### VIKTIG

Det direkte USB-grensesnittet støtter bare USB Flash-minner og USB-enheter som bruker standarden for USB-masselagring. Andre USB-enheter støttes ikke.

#### Kompatible medier

USB Flash-stasjon



#### Beslektet informasjon

- Skrive ut bilder direkte fra et USB Flash-stasjon
- Lagre skannede data på et USB Flash-minne

## Skanne til en redigerbar tekstfil med OCR

Maskinen kan konvertere tegn i et skannet dokument til tekst ved hjelp av teknologien optisk tegngjenkjenning (OCR). Du kan redigere denne teksten med et tekstredigeringsprogram.

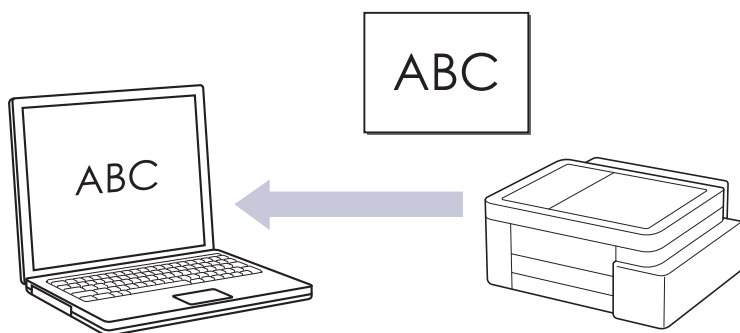

- Funksjonen Skann til OCR er tilgjengelig for enkelte språk.
- **Skanne fra maskinen:**
  - Du må velge maskinen din ved hjelp av Brother iPrint&Scan.
  - Bruk Brother iPrint&Scan for å endre skanneinnstillinger som filtype og lagringsplassering.Mer informasjon ►► *Beslektet informasjon: Endre innstillinger for Skanne-knappen fra Brother iPrint&Scan*
- **Skanne fra datamaskinen:**
  - *Beslektet informasjon: Skanne med Brother iPrint&Scan (Windows/Mac)*

>> [DCP-T530DW/DCP-T535DW/DCP-T536DW/DCP-T580DW/DCP-T583DW/DCP-T730DW/DCP-T735DW/DCP-T830DW/DCP-T835DW](#)  
>> [DCP-T780DW/MFC-T930DW/MFC-T935DW/MFC-T980DW](#)

### DCP-T530DW/DCP-T535DW/DCP-T536DW/DCP-T580DW/DCP-T583DW/ DCP-T730DW/DCP-T735DW/DCP-T830DW/DCP-T835DW

1. [Legg i dokumentet.](#)
2. Trykk på  (**Scan**).
3. Trykk på ▲ eller ▼ for å vise [Skann til PC]-alternativet og trykk deretter på **OK**.
4. Trykk på ▲ eller ▼ for å vise [OCR]-alternativet og trykk deretter på **OK**.
5. Hvis maskinen er koblet til et nettverk, trykker du på ▲ eller ▼ for å velge datamaskinen du vil sende dataene til, og trykker deretter på **OK**.



Hvis du blir bedt om å angi en PIN-kode, bruker du kontrollpanelet til å angi den firesifrede PIN-koden for datamaskinen, og deretter trykker du på **OK**.

6. Gjør ett av følgende:
  - Gå til neste trinn for å endre innstillingene.
  - Trykk på **Mono Start** eller **Colour Start** for å bruke standardinnstillingene.



Alternativet [Fargeinnstilling] avhenger av standardinnstillingene. Å trykke på **Mono Start** eller **Colour Start** endrer ikke innstillingene for farge.

7. Trykk på **Copy / Scan Options**.



For å bruke skannealternativene, må du koble en datamaskin som har Brother iPrint&Scan installert, til maskinen.

8. Maskinen vil be deg om å angi disse skanneinnstillingene. Trykk på ▲ eller ▼ for å velge alternativet du vil ha, og trykk deretter på **OK** for å gå videre til neste skanneinnstilling.

- [Fargeinnstilling]
- [Oppløsning]
- [Filtype]
- [Dokumentstr.]
- [Aut. forsk.oppr.]
- [Fjern bkg.farge]
- [Marginnst.]

9. For å starte skanningen, trykker du på **Mono Start** eller **Colour Start**.



Alternativet [Fargeinnstilling] avhenger av innstillingene du har valgt. Å trykke på **Mono Start** eller **Colour Start** endrer ikke innstillingene for farge.

## DCP-T780DW/MFC-T930DW/MFC-T935DW/MFC-T980DW

1. Legg i dokumentet.

2. Trykk på  (**Scan**).

3. Trykk på ▲ eller ▼ for å vise [til PC]-alternativet og trykk deretter på **OK**.

4. Trykk på ▲ eller ▼ for å vise [til OCR]-alternativet og trykk deretter på **OK**.

5. Hvis maskinen er tilkoblet via nettverket, trykker du på ▲ eller ▼ for å velge datamaskinen du vil sende dataene til, og trykker deretter på **OK**.



Hvis du blir bedt om å angi en PIN-kode, bruker du kontrollpanelet til å angi den firesifrede PIN-koden for datamaskinen, og deretter trykker du på **OK**.

6. Gjør ett av følgende:

- Gå til neste trinn for å endre innstillingene.
- Trykk på **Mono Start** eller **Colour Start** for å bruke standardinnstillingene.



Alternativet [Fargeinnstilling] avhenger av standardinnstillingene. Å trykke på **Mono Start** eller **Colour Start** endrer ikke innstillingene for farge.

7. Trykk på ▲ eller ▼ for å vise [Skanneinnstill.]-alternativet og trykk deretter på **OK**.



For å bruke alternativet [Skanneinnstill.], må du koble en datamaskin som har Brother iPrint&Scan installert, til maskinen.

8. Trykk på ▲ eller ▼ for å vise [Angi på enhet]-alternativet og trykk deretter på **OK**.

9. Velg skanneinnstillingene du vil endre, og trykk deretter på **OK**.

Alternativ	Beskrivelse
Fargeinnstilling	Velg fargen på det skannede dokumentet.
Oppløsning	Velg skanneoppløsningen for dokumentet ditt.
Filtype	Velg filformat for dokumentet.
Dokumentstr.	Velg dokumentstørrelsen.
Lyshet	Velg lysstyrkenivået.
Kontrast	Velg kontrastnivået.

---

Alternativ	Beskrivelse
Aut. forsk.oppr.	Korriger dokumenter som ble forskjøvet under skanningen.
Marginnst.	Juster margene til dokumentet.
Fjern bakgrunn	Endre mengden bakgrunnsfarge som fjernes.

10. For å starte skanningen, trykker du på **Mono Start** eller **Colour Start**.



Alternativet [Fargeinnstilling] avhenger av innstillingene du har valgt. Å trykke på **Mono Start** eller **Colour Start** endrer ikke innstillingene for farge.

---



### Beslektet informasjon

- Skanne med Skann-knappen på maskinen

#### Beslektede emner:

- Endre innstillinger for Skanne-knappen fra Brother iPrint&Scan
  - Skanne med Brother iPrint&Scan (Windows/Mac)
-

## Lagre skannede data som e-postvedlegg

Send skannede data fra maskinen til e-postprogrammet som vedlegg.

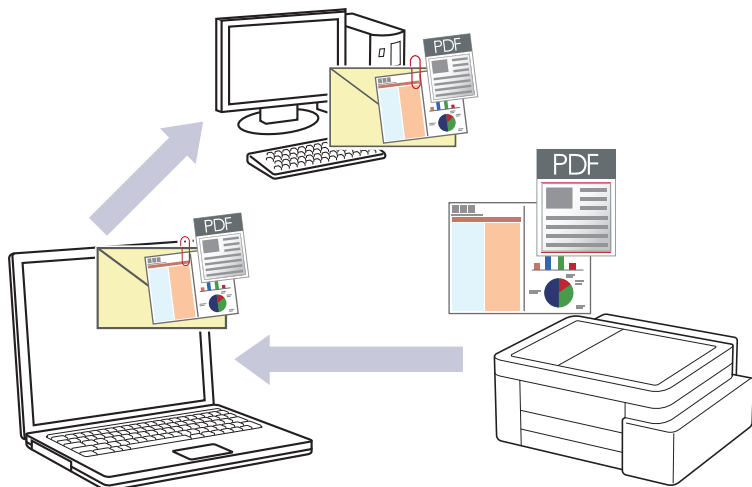

- **Skanne fra maskinen:**

- Du må velge maskinen din ved hjelp av Brother iPrint&Scan.
- Bruk Brother iPrint&Scan for å endre skanneinnstillinger som filtype og lagringsplassering.

Mer informasjon ►► *Beslektet informasjon: Endre innstillinger for Skanne-knappen fra Brother iPrint&Scan*

- **Skanne fra datamaskinen:**

►► *Beslektet informasjon: Skanne med Brother iPrint&Scan (Windows/Mac)*

- Velg ett av følgende programmer i Brother iPrint&Scan for å bruke denne funksjonen med skanneknappen på maskinen:

- Windows: Microsoft Outlook
- Mac: Apple Mail

For andre programmer og tjenester for nettbasert e-post bruker du funksjonen Skann til bilde eller Skann til fil for å skanne et dokument, og deretter legger du ved den skannede filen i en e-postmelding.

>> DCP-T530DW/DCP-T535DW/DCP-T536DW/DCP-T580DW/DCP-T583DW/DCP-T730DW/DCP-T735DW/  
DCP-T830DW/DCP-T835DW

>> DCP-T780DW/MFC-T930DW/MFC-T935DW/MFC-T980DW

**DCP-T530DW/DCP-T535DW/DCP-T536DW/DCP-T580DW/DCP-T583DW/  
DCP-T730DW/DCP-T735DW/DCP-T830DW/DCP-T835DW**

1. Legg i dokumentet.
2. Trykk på  (**Scan**).
3. Trykk på ▲ eller ▼ for å vise [Skann tilPC]-alternativet og trykk deretter på **OK**.
4. Trykk på ▲ eller ▼ for å vise [E-post]-alternativet og trykk deretter på **OK**.
5. Hvis maskinen er koblet til et nettverk, trykker du på ▲ eller ▼ for å velge datamaskinen du vil sende dataene til, og trykker deretter på **OK**.



Hvis du blir bedt om å angi en PIN-kode, bruker du kontrollpanelet til å angi den firesifrede PIN-koden for datamaskinen, og deretter trykker du på **OK**.

6. Gjør ett av følgende:
  - Gå til neste trinn for å endre innstillingene.
  - Trykk på **Mono Start** eller **Colour Start** for å bruke standardinnstillingene.



Alternativet [Fargeinnstilling] avhenger av standardinnstillingene. Å trykke på **Mono Start** eller **Colour Start** endrer ikke innstillingene for farge.

7. Trykk på **Copy / Scan Options**.



For å bruke skannealternativene, må du koble en datamaskin som har Brother iPrint&Scan installert, til maskinen.

8. Maskinen vil be deg om å angi disse skanneinnstillingene. Trykk på ▲ eller ▼ for å velge alternativet du vil ha, og trykk deretter på **OK** for å gå videre til neste skanneinnstilling.

- [Fargeinnstilling]
- [Oppløsning]
- [Filtype]
- [Dokumentstr.]
- [Aut. forsk.oppr.]
- [Fjern bkg.farge]
- [Marginnst.]

9. For å starte skanningen, trykker du på **Mono Start** eller **Colour Start**.



Alternativet [Fargeinnstilling] avhenger av innstillingene du har valgt. Å trykke på **Mono Start** eller **Colour Start** endrer ikke innstillingene for farge.

## DCP-T780DW/MFC-T930DW/MFC-T935DW/MFC-T980DW

1. Legg i dokumentet.

2. Trykk på  (**Scan**).

3. Trykk på ▲ eller ▼ for å vise [til PC]-alternativet og trykk deretter på **OK**.

4. Trykk på ▲ eller ▼ for å vise [til e-post]-alternativet og trykk deretter på **OK**.

5. Hvis maskinen er tilkoblet via nettverket, trykker du på ▲ eller ▼ for å velge datamaskinen du vil sende dataene til, og trykker deretter på **OK**.



Hvis du blir bedt om å angi en PIN-kode, bruker du kontrollpanelet til å angi den firesifrede PIN-koden for datamaskinen, og deretter trykker du på **OK**.

6. Gjør ett av følgende:

- Gå til neste trinn for å endre innstillingene.
- Trykk på **Mono Start** eller **Colour Start** for å bruke standardinnstillingene.



Alternativet [Fargeinnstilling] avhenger av standardinnstillingene. Å trykke på **Mono Start** eller **Colour Start** endrer ikke innstillingene for farge.

7. Trykk på ▲ eller ▼ for å vise [Skanneinnstill.]-alternativet og trykk deretter på **OK**.



For å bruke alternativet [Skanneinnstill.], må du koble en datamaskin som har Brother iPrint&Scan installert, til maskinen.

8. Trykk på ▲ eller ▼ for å vise [Angi på enhet]-alternativet og trykk deretter på **OK**.

9. Velg skanneinnstillingene du vil endre, og trykk deretter på **OK**.

Alternativ	Beskrivelse
Fargeinnstilling	Velg fargen på det skannede dokumentet.
Oppløsning	Velg skanneoppløsningen for dokumentet ditt.

---

Alternativ	Beskrivelse
Filtype	Velg filformat for dokumentet.
Dokumentstr.	Velg dokumentstørrelsen.
Lyshet	Velg lysstyrkenivået.
Kontrast	Velg kontrastnivået.
Aut. forsk.oppr.	Korriger dokumenter som ble forskjøvet under skanningen.
Marginnst.	Juster margene til dokumentet.
Fjern bakgrunn	Endre mengden bakgrunnsfarge som fjernes.

10. For å starte skanningen, trykker du på **Mono Start** eller **Colour Start**.



Alternativet [Fargeinnstilling] avhenger av innstillingene du har valgt. Å trykke på **Mono Start** eller **Colour Start** endrer ikke innstillingene for farge.

---



### Beslektet informasjon

- Skanne med Skann-knappen på maskinen

#### Beslektede emner:

- Endre innstillinger for Skanne-knappen fra Brother iPrint&Scan
  - Skanne med Brother iPrint&Scan (Windows/Mac)
-



## Webtjenester for skanning på nettverket (Windows 10 og Windows 11)

Webtjenester-protokollen gjør det mulig for Windows 10- og Windows 11-brukere å skanne med en Brother-maskin på nettverket. Du må installere driveren via webtjenester.

- [Bruke Webtjenester-protokollen til å installere skannerdriveren \(Windows 10 og Windows 11\)](#)
- [Skanne med webtjenester fra maskinen \(Windows 10 og Windows 11\)](#)
- [Konfigurere skanneinnstillinger for Webtjenester-protokollen](#)

## Bruke Webtjenester-protokollen til å installere skannerdriveren (Windows 10 og Windows 11)

- Kontroller at du har installert riktig programvare og drivere for maskinen.
- Kontroller at vertsdatabasemaskinen og Brother-maskinen er på samme delnettverk, eller at ruterens konfigurasjon er korrekt konfigurert til å sende data mellom de to enhetene.
- Du må konfigurere IP-adressen på Brother-maskinen før du konfigurerer denne innstillingen.

1. Hold nede -tasten og trykk på  på datamaskinens tastatur for å kjøre **Kjør**.
2. Skriv "**control printers**" i **Åpne**:-feltet og klikk på **OK**.

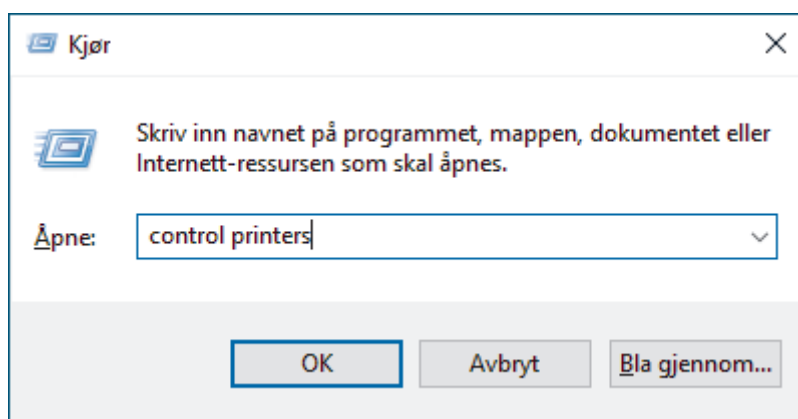

**Enheter og skrivere**-vinduet vises.

 Hvis **Enheter og skrivere**-vinduet ikke vises, klikker du på **Enheter > Flere enheter og skriverinnstillinger**.

3. Klikk på **Legg til en enhet**.

 I Webtjenester er navnet til Brother-maskinen modellens navn og MAC-adressen.

4. Velg maskinen du vil installere, og følg instruksjonene på skjermen.

 For å avinstallere driverne klikker du på **Remove device**.

### **Beslektet informasjon**

- [Webtjenester for skanning på nettverket \(Windows 10 og Windows 11\)](#)

## Skanne med webtjenester fra maskinen (Windows 10 og Windows 11)

Hvis du har installert driveren for skanning via webtjenester, kan du få tilgang til webtjenesters skannemeny på Brother-maskinens LCD-skjerm.

- Enkelte tegn i meldingene som vises på LCD-skjermen kan bli erstattet med mellomrom hvis det er forskjellige språkinnstillinger i operativsystemet og på Brother-maskinen.
- Hvis LCD-skjermen viser en feilmelding om at det ikke er nok minne, velger du en mindre størrelse i innstillingen **Papirstørrelse** eller en lavere oppløsning i innstillingen **Oppløsning (ppt)**.

>> DCP-T530DW/DCP-T535DW/DCP-T536DW/DCP-T580DW/DCP-T583DW/DCP-T730DW/DCP-T735DW/  
DCP-T830DW/DCP-T835DW

>> DCP-T780DW/MFC-T930DW/MFC-T935DW/MFC-T980DW

### DCP-T530DW/DCP-T535DW/DCP-T536DW/DCP-T580DW/DCP-T583DW/ DCP-T730DW/DCP-T735DW/DCP-T830DW/DCP-T835DW

1. Legg i dokumentet.
2. Trykk på  (**Scan**).
3. Trykk på ▲ eller ▼ for å vise [Nettjeneste]-alternativet og trykk deretter på **OK**.
4. Trykk på ▲ eller ▼ for å vise typen skanning du vil utføre og trykk deretter på **OK**.
5. Trykk på ▲ eller ▼ for å velge datamaskinen du vil sende dataene fra, og trykk deretter på **OK**.
6. Trykk på **Mono Start** eller **Colour Start**.  
Maskinen starter skanningen.



### DCP-T780DW/MFC-T930DW/MFC-T935DW/MFC-T980DW

1. Legg i dokumentet.
2. Trykk på  (**Scan**).
3. Trykk på ▲ eller ▼ for å foreta valgene:
  - a. Velg [WS-Scan]. Trykk på **OK**.
  - b. Velg skannetyperen du vil bruke. Trykk på **OK**.
  - c. Velg datamaskinen du vil sende dataene til. Trykk på **OK**.
4. Trykk på **Mono Start** eller **Colour Start**.  
Maskinen starter skanningen.

### ✓ Beslektet informasjon

- [Webtjenester for skanning på nettverket \(Windows 10 og Windows 11\)](#)

## Konfigurere skanneinnstillinger for Webtjenester-protokollen

1. Hold nede -tasten og trykk på  på datamaskinens tastatur for å kjøre **Kjør**.
2. Skriv "**control printers**" i **Åpne**:-feltet og klikk på **OK**.

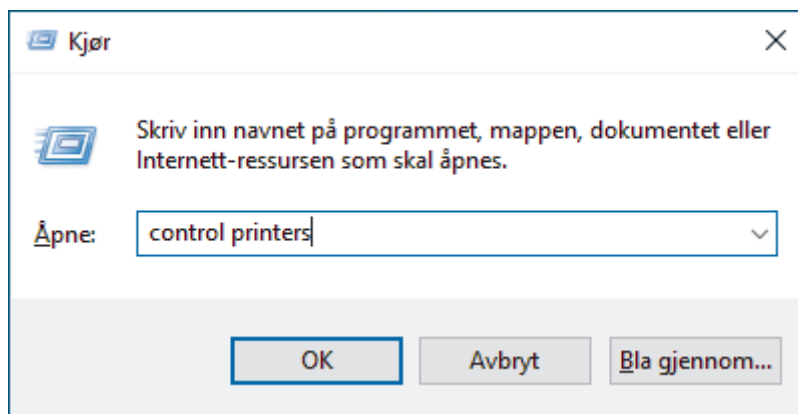

**Enheter og skrivere**-vinduet vises.



Hvis **Enheter og skrivere**-vinduet ikke vises, klikker du på **Enheter > Flere enheter og skriverinnstillinger**.

3. Høyreklikk på maskinikonet, og velg deretter **Skannerprofiler...** Dialogboksen **Skannerprofiler** vises.
4. Velg skanneprofilen som du vil bruke.
5. Kontroller at skanneren som er valgt på **Skanner**-listen, er en maskin som støtter webtjenester for skanning, og klikk deretter på **Bruk som standard**-knappen.
6. Klikk på **Rediger...**  
**Rediger profil**-dialogboksen vises.
7. Velg innstillingene **Kilde**, **Papirstørrelse**, **Fargeformat**, **Filformat**, **Oppløsning (ppt)**, **Lysstyrke** og **Kontrast**.
8. Klikk på **Lagre profil**-knappen.  
Disse innstillingene brukes når du skanner via webtjenester-protokollen.

Hvis maskinen ber deg om å velge et skanneprogram, velger du Windows Faksing og skanning fra listen.



### Beslektet informasjon

- [Webtjenester for skanning på nettverket \(Windows 10 og Windows 11\)](#)

## Endre innstillinger for Skanne-knappen fra Brother iPrint&Scan

Med Brother iPrint&Scan kan du endre innstillingene for maskinens Skann-knapp.

1. Start Brother iPrint&Scan.

- Windows:

Dobbeltklikk på  (Brother iPrint&Scan)-ikonet på datamaskinens skrivebord.

Mer informasjon ►► *Beslektet informasjon*

- Mac:

I menylinjen **Finder** klikker du på **Gå > Apper**, og deretter dobbeltklikker du på iPrint&Scan-ikonet.

Brother iPrint&Scan-skjerm bildet vises.

### MERK

#### Laste ned det nyeste programmet:

- For Windows:

Gå til modellens **Nedlastinger**-side på [support.brother.com/downloads](http://support.brother.com/downloads), og deretter laster du ned og installerer Brother iPrint&Scan.

- For Mac:

Last ned og installer Brother iPrint&Scan fra Apple sin App Store.

2. Hvis Brother-maskinen din ikke er valgt, klikker du på knappen **Legg til maskin / Velg din maskin** og følger deretter instruksjonene på skjerm bildet for å velge Brother-maskinen.
3. Klikk på **Maskinens skanneinnstillinger**-knappen, og følg deretter instruksjonene på skjermen for å endre skanneinnstillingene, slik som dokumentets størrelse, farge og oppløsning.



### Beslektet informasjon

- [Skanne med Skann-knappen på maskinen](#)

#### Beslektede emner:

- [Få tilgang til Brother iPrint&Scan \(Windows/Mac\)](#)

## Skanne med Brother iPrint&Scan (Windows/Mac)

1. [Legg i dokumentet.](#)
2. Start Brother iPrint&Scan.
  - Windows:  
Dobbelklikk på  (Brother iPrint&Scan)-ikonet på datamaskinens skrivebord.  
Mer informasjon >> [Beslektet informasjon](#)
  - Mac:  
I menylinjen **Finder** klikker du på **Gå > Apper**, og deretter dobbeltklikker du på iPrint&Scan-ikonet.  
Brother iPrint&Scan-skjermbildet vises.

### MERK

#### Laste ned det nyeste programmet:

- For Windows:  
Gå til modellens **Nedlastinger**-side på [support.brother.com/downloads](http://support.brother.com/downloads), og deretter laster du ned og installerer Brother iPrint&Scan.
- For Mac:  
Last ned og installer Brother iPrint&Scan fra Apple sin App Store.

3. Hvis Brother-maskinen ikke er valgt, klikker du på **Legg til maskin / Velg din maskin** og deretter velger du modellens navn fra listen. Klikk på **OK**.
4. Klikk på **Skann**-ikonet.
5. Konfigurer skanningsinnstillingene og klikk deretter på **Skann**-knappen for å starte skanningen.
6. Etter at alle dokumentene har blitt skannet, velg alternativet for lagring og deling av skannede data.
7. Konfigurer detaljerte innstillinger, inkludert **Filnavn** og **Filtype**.



Hvis du vil slå sammen flere skanninger i én fil, velger du PDF som **Filtype**.

8. Fullfør skanneprosessen.



### Beslektet informasjon

- [Skanne](#)

#### Beslektede emner:

- [Få tilgang til Brother iPrint&Scan \(Windows/Mac\)](#)

## Skanne fra datamaskinen (Windows)

Du kan bruke datamaskinen til å skanne bilder og dokumenter på maskinen på flere måter. Bruk programmene vi leverer eller bruk ditt foretrukne skanneprogram.

- [Skann med Kofax PaperPort™ 14SE eller andre Windows-programmer](#)
- [Skanne med Windows Faksing og skanning](#)

## Skann med Kofax PaperPort™ 14SE eller andre Windows-programmer

Du kan bruke Kofax PaperPort™ 14SE-programmet til skanning.

For å laste ned Kofax PaperPort™ 14SE-programmet, klikker du på  (Brother Utilities) og velger **Gjør mer** på navigasjonslinjen til venstre, og klikker deretter på **PaperPort**.



Instruksjonene for skanning i disse trinnene gjelder for PaperPort™ 14SE. For andre Windows-programmer vil disse trinnene være lignende. PaperPort™ 14SE støtter både TWAIN- og WIA-driverer. TWAIN-driveren (anbefales) brukes i disse trinnene.

Avhengig av modellen til maskinen din kan det hende at Kofax PaperPort™ 14SE ikke er inkludert. Hvis det ikke er inkludert, kan du bruke andre programmer som støtter skanning.

1. [Legg i dokumentet](#).

2. Start PaperPort™ 14SE.

Gjør ett av følgende:

- Windows 11

Klikk på  > **Alle apper** > **Kofax PaperPort 14** > **PaperPort**.

- Windows 10

Klikk på  > **Kofax PaperPort 14** > **PaperPort**.

3. Klikk på **Skrivebord**-menyen, og klikk deretter på **Skanningsinnstillinger** på **Skrivebord**-båndet. **Skann eller hent foto**-vinduet vises på venstre side av skjermen.

4. Klikk på **Velg**.

5. Fra listen med tilgjengelige skannere, skal du velge din modell med **TWAIN: TW** i navnet.

6. Klikk på **OK**.

7. Merk av for **Vis dialogboks for skanner** i **Skann eller hent foto**-vinduet.

8. Klikk på **Skann**.

Dialogboksen Skannerinnstillinger vises.

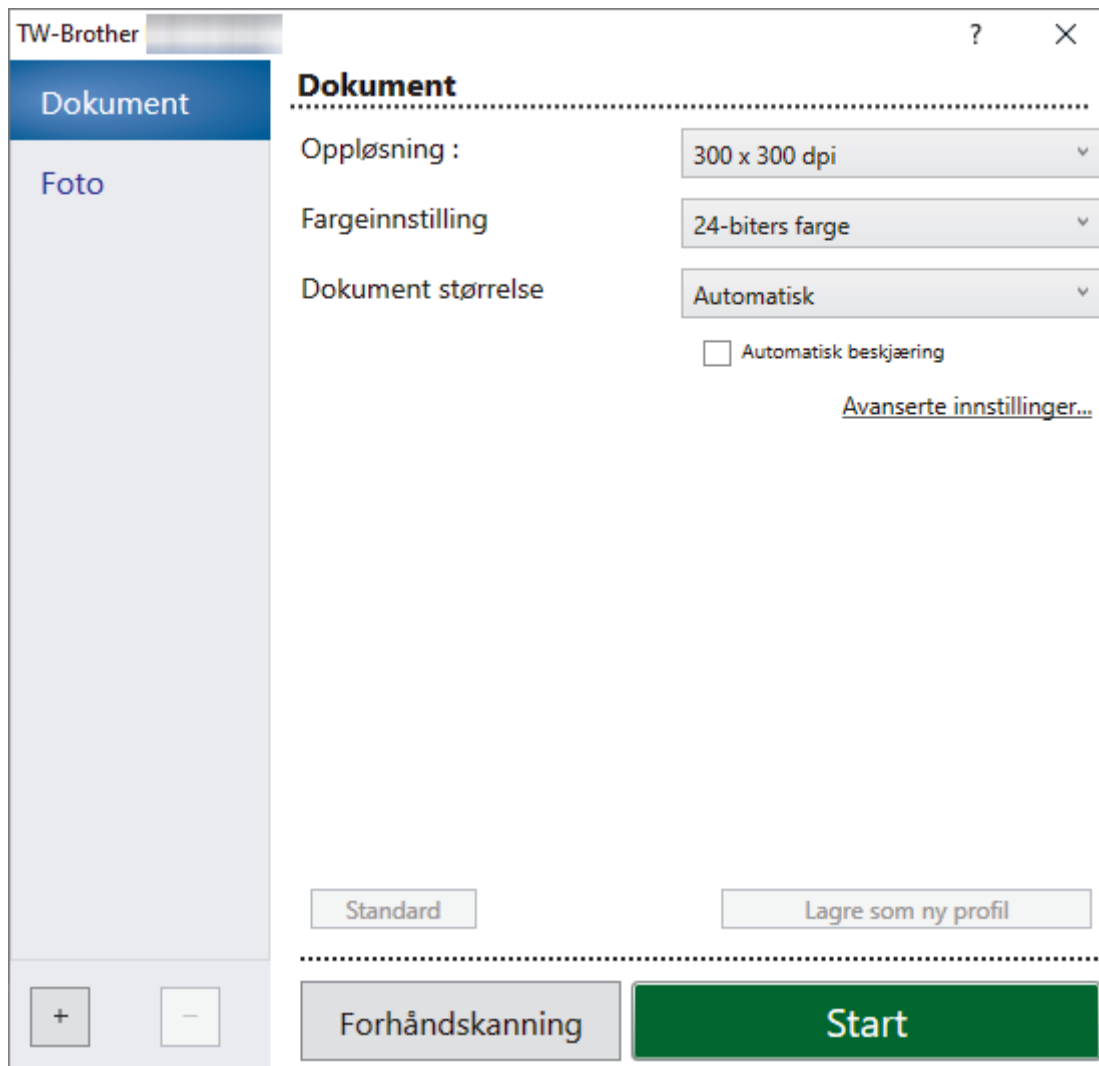

9. Juster innstillingene i dialogboksen Skannerinnstillinger etter behov.
10. Klikk på **Dokument størrelse**-rullegardinlisten, og velg deretter dokumentstørrelsen.
11. Klikk på **Forhåndskanning** for å forhåndsvise bildet og beskjære uønskede områder før skanning.
12. Klikk på **Start**.  
Maskinen begynner å skanne.

### ✓ Beslektet informasjon

- Skanne fra datamaskinen (Windows)
- TWAIN-driverinnstillinger (Windows)

## TWAIN-driverinnstillinger (Windows)

TW-Brother

**Dokument**

Dokument

Foto

Oppløsning : 300 x 300 dpi

Fargeinnstilling 24-biters farge

Dokument størrelse Automatisk

Automatisk beskjæring

[Avanserte innstillinger...](#)

Standard Lagre som ny profil

+ - Forhåndskanning **Start**



Legg merke til at elementnavnene og tildelte verdier vil variere avhengig av maskinen.

### 1. Skann

Velg alternativet **Foto** eller **Dokument**, avhengig av typen dokument du vil skanne.

Skann (Bildetype)		Oppløsning	Fargeinnstilling
Foto	Brukes til å skanne fotografier.	300 x 300 dpi	24-biters farge
Dokument	Brukes til å skanne tekstdokumenter.	300 x 300 dpi	24-biters farge

### 2. Oppløsning :

Velg en skanneoppløsning fra rullegardinlisten **Oppløsning** : Høyere oppløsninger bruker mer minne og lengre overføringstid, men gir et skannet bilde med høyere kvalitet.

### 3. Fargeinnstilling

Velg fra et utvalg av skanrefargedtybder.

- **Svart-hvitt**

Brukes for tekst eller strektegninger.

- **Ekte gråskala**

Brukes til fotografier eller grafikk. Denne modusen er mer nøyaktig fordi den bruker opptil 256 gråtoner.

- **24-biters farge**

Bruk for å lage et bilde med mest nøyaktig fargegjengivelse. Denne modusen bruker opptil 16,8 millioner farger til å skanne bildet, men den krever mest minne og har den lengste overføringstiden.

#### 4. Dokument størrelse

Velg nøyaktig størrelse på dokumentet fra et utvalg av forhåndsangitte skannestørrelser.

Hvis du velger **Brukerdefinert**, vises dialogboksen **Brukerdefinert Dokumentstørrelse** og du kan spesifisere dokumentstørrelsen.

#### 5. Automatisk beskjæring

Skann flere dokumenter som er plassert på skanneglassplaten. Maskinen vil skanne hvert dokument og lage separate filer eller en enkel fil med flere sider.

#### 6. Avanserte innstillinger

Konfigurer avanserte innstillinger ved å klikke på **Avanserte innstillinger** i dialogboksen Skanneinnstillinger.

- **Korriger dokument**

- **Automatisk oppretting av skjevhet**

Sett maskinen til å korrigere dokumentforskyvning automatisk etter hvert som sidene skannes fra skannerglassplaten.

- **Marginnstillinger**

Juster margene til dokumentet.

- **Roter bildet**

Roter det skannede bildet.

- **Fyll med farge**

Fyll ut kantene på de fire sidene rundt det skannede bildet med valgt farge og område.

- **Utmatismodus med fast størrelse (Letter/Legal)**

Skanne dokumenter med ulik størrelse. Maskinen registrerer størrelsen til hvert dokument og oppretter en fil med sider i Letter- og Legal-størrelse. For å bruke denne modusen velger du **Automatisk**-alternativet i **Dokument størrelse**-rullegardinlisten.

- **Bildekvalitet**

- **Fargetonejustering**

Juster fargetonen.

- **Bakgrunnsbehandling**

- **Fjerne gjennomslag/mønster**

Forhindre at blekket skinner gjennom.

- **Fjern bakgrunnsfarge**

Fjern grunnfargen i dokumenter for å gjøre skannede data mer leselige.

- **Colour Drop**

Velg en farge du vil fjerne fra det skannede bildet.

- **Fremheve kanter**

Gjør tegnene originalen tydeligere.

- **Reduser støy**

Forbedre kvaliteten på skannede bilder ved hjelp av dette alternativet. Alternativet **Reduser støy** er tilgjengelig når du velger alternativet **24-biters farge** og skanneoppløsningen **300 x 300 dpi**, **400 x 400 dpi** eller **600 x 600 dpi**.

- **Svart/hvit-bildekvalitet**

- **Svart/hvitt terskeljustering**

Juster terskelen for å lage et svart/hvitt-bilde.

- **Korriger tegn**

Korriger brutte eller ufullstendige tegn i originalen slik at de blir enklere å lese.

- **Svart-hvit invertering**

Bytt om på svart og hvitt i svart/hvitt-bildet.

---

- **Matekontroll**

- (DCP-T730DW/DCP-T735DW/DCP-T780DW/DCP-T830DW/DCP-T835DW/MFC-T930DW/MFC-T935DW/MFC-T980DW) **Oppsett**

Velg oppsett.

- **Kontinuerlig skanning**

Velg dette alternativet hvis du vil skanne flere sider. Når en side er skannet, velger du om du skal fortsette skanningen eller avslutte.



## **Beslektet informasjon**

- Skann med Kofax PaperPort™ 14SE eller andre Windows-programmer
-

## Skanne med Windows Faksing og skanning

Windows Faksing og skanning-programmet er et annet alternativ du kan bruke for skanning.

- Windows Faksing og skanning bruker WIA-skannerdriveren.
- Hvis du vil beskjære en del av en skannet side, må du skanne originaldokumentet ved hjelp av skannerglassplaten (kalles også en planskanner), og ikke ved å mate det gjennom den automatiske dokumentmateren (ADF).

1. [Legg i dokumentet.](#)
2. Start Windows Faksing og skanning.
3. Klikk på **Fil > Ny > Skann.**
4. Velg skanneren som du vil bruke.
5. Klikk på **OK.**

Dialogboksen **Ny skanning** vises.

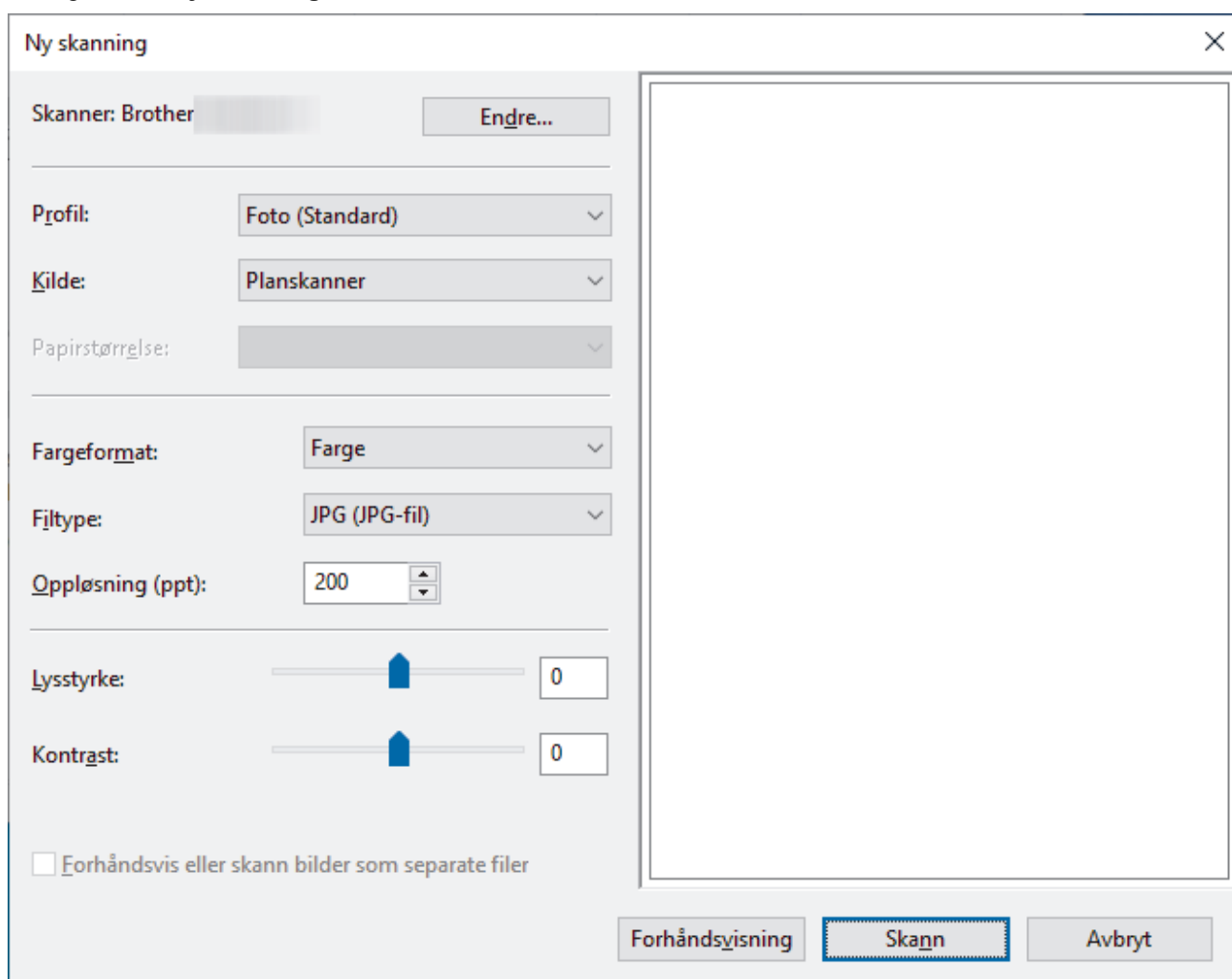

6. Juster innstillingene i dialogboksen etter behov.
7. Klikk på **Skann.**  
Maskinen begynner å skanne dokumentet.

### ✓ Beslektet informasjon

- [Skanne fra datamaskinen \(Windows\)](#)
  - [WIA-driverinnstillinger \(Windows\)](#)

## WIA-driverinnstillinger (Windows)

Ny skanning

Skanner: Brother Endre...

Profil: Foto (Standard) ▼

Kilde: Planskanner ▼

Papirstørrelse: ▼

Fargeformat: Farge ▼

Filtype: JPG (JPG-fil) ▼

Oppløsning (ppt): 200 ▲ ▼

Lysstyrke: 0

Kontrast: 0

Forhåndsvis eller skann bilder som separate filer

Forhåndsvisning Skann Avbryt

### Profil

Velg skanneprofilen du vil bruke, fra rullegardinlisten **Profil**.

### Kilde

(Kun ADF-modeller)

Velg alternativet **Planskanner** eller **Mater (Skann én side)** fra rullegardinlisten.

### Papirstørrelse

(Kun ADF-modeller)

Alternativet **Papirstørrelse** er tilgjengelig hvis du valgte alternativet **Mater (Skann én side)** fra rullegardinlisten **Kilde**.

### Fargeformat

Velg et fargeformat for skanningen fra rullegardinlisten **Fargeformat**.

### Filtype

Velg et filformat fra rullegardinlisten **Filtype**.

### Oppløsning (ppt)

Angi en skanneoppløsning i feltet **Oppløsning (ppt)**. Høyere oppløsninger bruker mer minne og lengre overføringstid, men gir et skannet bilde med høyere kvalitet.

---

## Lysstyrke

Still inn nivået for lysstyrke ved å dra glidebryteren mot høyre eller venstre for å gjøre bildet lysere eller mørkere. Hvis det skannede bildet er for lyst, velger du et lavere nivå for lysstyrke og skanner dokumentet på nytt. Hvis bildet er for mørkt, velger du et høyere nivå for lysstyrken og skanner dokumentet på nytt. Du kan også skrive inn en verdi i feltet for å stille inn lysstyrkenivået.

## Kontrast

Øk eller reduser kontrastnivået ved å dra glidebryteren mot høyre eller venstre. En økning fremhever mørke og lyse områder i bildet, mens en reduksjon avdekker flere detaljer i grå områder. Du kan også skrive inn en verdi i feltet for å stille inn kontrastnivået.



## Beslektet informasjon

- [Skanne med Windows Faksing og skanning](#)
-

## Skanne fra datamaskinen (Mac)

- [Skanne ved bruk av AirPrint \(macOS\)](#)

## Sikker skanning

Bruk funksjonen Sikker skanning for å sikre at konfidensielle eller sensitive dokumenter ikke skannes før du angir brukernavnet og passordet ditt på datamaskinen eller mobilenheten.

- Funksjonen Sikker skanning støtter skanning fra datamaskinen og mobilenheten.
- Denne funksjonen er kun tilgjengelig for enkelte programmer og nettbaserte tjenester.

1. Start nettleseren.
2. Skriv inn "https://maskinens IP-adresse" i nettleserens adressefelt (der "maskinens IP-adresse" er IP-adressen til maskinen din).

Eksempel:

https://192.168.1.2

Du finner maskinens IP-adresse i nettverkskonfigurasjonsrapporten.

➤➤ [Skrive ut rapporten for nettverkskonfigurasjon](#)

3. Hvis du blir bedt om det, skriver du inn passordet i feltet **Login (Pålogging)**, og velger deretter **Login (Pålogging)**.



Standardpassordet for å styre innstillingene på denne maskinen finner du bak på maskinen, angitt med «PwD». Endre standardpassordet ved å følge instruksjonene på skjermen når du logger på for første gang.

4. På venstre navigasjonslinje velger du **Network (Nettverk)** > **Network (Nettverk)** > **Protocol (Protokoll)**.



Hvis venstre navigasjonslinje ikke vises, starter du navigeringen fra ☰.

5. Sørg for at det er merket av for **Network Scan (Nettverksskanning)**, og velg deretter alternativet **Advanced Settings (Avanserte innstillinger)**.
6. Sørg for at alternativet **Unencrypted Scan Settings (Ikke-krypterte skanneinnstillinger)** er satt til **Enabled (Aktivert)**.
7. Velg alternativet **Security Settings (Sikkerhetsinnstillinger)**.
8. I feltet **Connect with Another Device (Koble til med annen enhet)** velger du **Enabled (Aktivert)**.
9. I feltet **Password Settings (Passordinnstillinger)** skriver du inn passordet.
10. Velg **Submit (Send inn)**.  
Du har fullført oppsettet for Sikker skanning.
11. [Legg i dokumentet](#).
12. Du kan starte skanningen på datamaskinen eller mobilenheten.



Når du blir bedt om det, skriver du inn "123" som brukernavnet og det registrerte passordet ditt.



### Beslektet informasjon

- [Skanne](#)

#### Beslektede emner:

- [Få tilgang til Internett-basert styring](#)

## Kopi

- Kopier dokumenter
- Forstørre eller redusere kopierte bilder
- Sortere kopier
- Lage kopier til sideoppsett (N i 1 eller plakat)
- Kopiere begge sider av papiret (2-sidig kopiering)
- Kopiere et ID-kort
- Kopieringsinnstillinger

## Kopier dokumenter

>> [DCP-T530DW/DCP-T535DW/DCP-T536DW/DCP-T580DW/DCP-T583DW/DCP-T730DW/DCP-T735DW/DCP-T830DW/DCP-T835DW](#)  
>> [DCP-T780DW/MFC-T930DW/MFC-T935DW/MFC-T980DW](#)

### DCP-T530DW/DCP-T535DW/DCP-T536DW/DCP-T580DW/DCP-T583DW/ DCP-T730DW/DCP-T735DW/DCP-T830DW/DCP-T835DW

1. Kontroller at du har lagt inn riktig papirstørrelse i papirmagasinet.
2. [Legg i dokumentet](#).
3. Trykk på ▲ eller ▼ for å velge antall kopier.
4. Endre om nødvendig kopieringsinnstillingene.
  - a. Trykk på **Copy / Scan Options** på kontrollpanelet.
  - b. Trykk på ▲ eller ▼ for å velge kopiinnstillingene du vil ha, og trykk deretter på **OK**.
5. Når du er ferdig, trykker du på **Mono Start** eller **Colour Start**.



For å avbryte kopieringen trykker du på **Stop/Exit**.

### DCP-T780DW/MFC-T930DW/MFC-T935DW/MFC-T980DW

1. Kontroller at du har lagt inn riktig papirstørrelse i papirmagasinet.
2. [Legg i dokumentet](#).
3. (MFC-T930DW/MFC-T935DW/MFC-T980DW) Trykk på  (**Copy**).

LCD-skjermen viser:

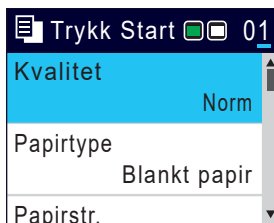

4. (MFC-T930DW/MFC-T935DW/MFC-T980DW) Angi antall kopier ved hjelp av talltastaturet.
5. (DCP-T780DW) Trykk på - eller + på kontrollpanelet for å angi antallet kopier.
6. Endre om nødvendig kopieringsinnstillingene.

Trykk på ▲ eller ▼ for å bla gjennom kopieringsinnstillingene. Velg en kopiinnstilling, og trykk deretter på **OK**.



Når du legger i andre størrelser enn vanlig papir i A4, må du endre innstillingene for [Papistr.] og [Papirtype].

7. Når du er ferdig trykker du på **Mono Start** eller **Colour Start**.



For å avbryte kopieringen trykker du på **Stop/Exit**.

### ✓ Beslektet informasjon

- [Kopi](#)

#### Beslektede emner:

- [Legge dokumenter inn i den automatiske dokumentmateriaen \(ADF\)](#)
- [Legge dokumenter på skannerglassplaten](#)
- [Kopieringsinnstillinger](#)

## Forstørre eller redusere kopierte bilder

Velg et forstørrelses- eller reduksjonsforhold for å endre størrelse på kopierte data.

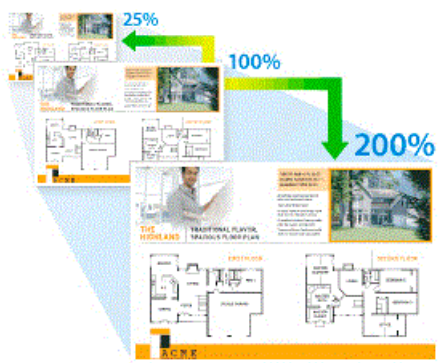

>> DCP-T530DW/DCP-T535DW/DCP-T536DW/DCP-T580DW/DCP-T583DW/DCP-T730DW/DCP-T735DW/  
DCP-T830DW/DCP-T835DW  
>> DCP-T780DW/MFC-T930DW/MFC-T935DW/MFC-T980DW

### DCP-T530DW/DCP-T535DW/DCP-T536DW/DCP-T580DW/DCP-T583DW/ DCP-T730DW/DCP-T735DW/DCP-T830DW/DCP-T835DW

1. Legg i dokumentet.
2. Trykk på ▲ eller ▼ for å velge antall kopier.
3. Trykk på **Enlarge / Reduce** på kontrollpanelet.
4. Trykk på ▲ eller ▼ for å velge tilgjengelige alternativer. Trykk på **OK**.
5. Gjør ett av følgende:
  - Hvis du valgte alternativet [Forstørr] eller [Reduser], trykker du på ▲ eller ▼ for å velge forstørrelses- eller reduksjonsforholdet du vil bruke. Trykk på **OK**.
  - Hvis du valgte alternativet [Definer 25-400%], skriver du inn et forstørrelses- eller reduksjonsforhold mellom [25%] og [400%]. Trykk på **OK**.
  - Hvis du valgte alternativet [100%] eller [Tilpass siden], går du til neste trinn.
6. Når du er ferdig, trykker du på **Mono Start** eller **Colour Start**.



Hvis du valgte alternativet [Tilpass siden], justerer maskinen kopistørrelsen slik at den passer til papirstørrelsen som er angitt i maskinen.

- Alternativet [Tilpass siden] fungerer ikke som det skal når dokumentet på skannerglassplaten er forskjøvet med mer enn tre grader. Bruk dokumentindikasjonene til venstre og øverst som hjelp til å plassere dokumentet med forsiden ned øverst til venstre på skannerglassplaten.
- Alternativet [Tilpass siden] er ikke tilgjengelig for dokumenter i Legal-størrelse.

### DCP-T780DW/MFC-T930DW/MFC-T935DW/MFC-T980DW

1. Legg i dokumentet.
2. (MFC-T930DW/MFC-T935DW/MFC-T980DW) Trykk på  (**Copy**).
3. (MFC-T930DW/MFC-T935DW/MFC-T980DW) Angi antall kopier ved hjelp av talltastaturet.
4. (DCP-T780DW) Trykk på - eller + på kontrollpanelet for å angi antallet kopier.
5. Trykk på ▲ eller ▼ for å velge [Øke/Redusere]. Trykk på **OK**.
6. Trykk på ▲ eller ▼ for å velge tilgjengelige alternativer. Trykk på **OK**.
7. Gjør ett av følgende:

- 
- Hvis du valgte alternativet [Forstørr] eller [Reduser], trykker du på ▲ eller ▼ for å velge forstørrelses- eller reduksjonsforholdet du vil bruke. Trykk på **OK**.
  - Hvis du valgte alternativet [Definer 25-400%], skriver du inn et forstørrelses- eller reduksjonsforhold mellom [25%] og [400%]. Trykk på **OK**.
  - Hvis du valgte alternativet [100%] eller [Tilpass siden], går du til neste trinn.

8. Når du er ferdig trykker du på **Mono Start** eller **Colour Start**.



---

Hvis du valgte alternativet [Tilpass siden], justerer maskinen kopistørrelsen slik at den passer til papirstørrelsen som er angitt i maskinen.

- Alternativet [Tilpass siden] fungerer ikke som det skal når dokumentet på skannerglassplaten er forskjøvet med mer enn tre grader. Bruk dokumentindikasjonene til venstre og øverst som hjelp til å plassere dokumentet med forsiden ned øverst til venstre på skannerglassplaten.
  - Alternativet [Tilpass siden] er ikke tilgjengelig for dokumenter i Legal-størrelse.
- 



### Beslektet informasjon

- [Kopi](#)
-

## Sortere kopier

Sortere flere kopier. Sider stables i den rekkefølgen de mates inn, dvs., 1, 2, 3, osv.

>> [DCP-T530DW/DCP-T535DW/DCP-T536DW/DCP-T580DW/DCP-T583DW/DCP-T730DW/DCP-T735DW/DCP-T830DW/DCP-T835DW](#)

>> [DCP-T780DW/MFC-T930DW/MFC-T935DW/MFC-T980DW](#)

### DCP-T530DW/DCP-T535DW/DCP-T536DW/DCP-T580DW/DCP-T583DW/ DCP-T730DW/DCP-T735DW/DCP-T830DW/DCP-T835DW

1. [Legg i dokumentet](#).
2. Trykk på ▲ eller ▼ for å velge antall kopier.
3. Trykk på **Copy / Scan Options** og ▲ eller ▼ for å velge [Stable/Sorter]. Trykk på **OK**.
4. Trykk på ▲ eller ▼ for å velge [Sorter]. Trykk på **OK**.
5. Trykk på **Mono Start** eller **Colour Start**. Hvis du legger dokumentet i ADF-en (bare ADF-modeller), skanner maskinen dokumentet og begynner å skrive ut.
6. Hvis du bruker skannerglassplaten, gjentar du følgende trinn for hver side av dokumentet:
  - Legge neste side på skannerglassplaten og trykk deretter på ▲ for å skanne siden.
  - Når du har skannet alle sidene, trykker du på ▼ for å starte utskrift.

### DCP-T780DW/MFC-T930DW/MFC-T935DW/MFC-T980DW

1. [Legg i dokumentet](#).
2. (MFC-T930DW/MFC-T935DW/MFC-T980DW) Trykk på  (**Copy**).
3. (MFC-T930DW/MFC-T935DW/MFC-T980DW) Angi antall kopier ved hjelp av talltastaturet.
4. (DCP-T780DW) Trykk på - eller + på kontrollpanelet for å angi antallet kopier.
5. Trykk på ▲ eller ▼ for å velge følgende:
  - a. Velg [Stable/Sorter]. Trykk på **OK**.
  - b. Velg [Sorter]. Trykk på **OK**.
6. Trykk på **Mono Start** eller **Colour Start**. Hvis du legger dokumentet i ADF-en (bare ADF-modeller), skanner maskinen dokumentet og begynner å skrive ut.
7. Hvis du bruker skannerglassplaten, gjentar du følgende trinn for hver side i dokumentet:
  - Legge neste side på skannerglassplaten og trykk deretter på ► for å skanne siden.
  - Når du har skannet alle sidene, trykker du på ◀ for å starte utskrift.

### ✓ Beslektet informasjon

- [Kopi](#)

## Lage kopier til sideoppsett (N i 1 eller plakat)

N i 1-kopieringsfunksjonen sparer papir ved å kopiere to eller fire sider av dokumentet på én side av kopien. Plakatfunksjonen deler dokumentet ditt inn i deler, og forstørrer så delene så du kan sette dem sammen til en plakat. Bruk skannerglassplaten til å skrive ut en plakat.



- Kontroller at papirstørrelsen er satt til A4 eller Letter.
- Du kan bare lage én plakat kopi om gangen.





>> DCP-T530DW/DCP-T535DW/DCP-T536DW/DCP-T580DW/DCP-T583DW/DCP-T730DW/DCP-T735DW/  
DCP-T830DW/DCP-T835DW

>> DCP-T780DW/MFC-T930DW/MFC-T935DW/MFC-T980DW

**DCP-T530DW/DCP-T535DW/DCP-T536DW/DCP-T580DW/DCP-T583DW/  
DCP-T730DW/DCP-T735DW/DCP-T830DW/DCP-T835DW**

1. Legg i dokumentet.
2. Trykk på ▲ eller ▼ for å velge antall kopier.
3. Trykk på **Copy / Scan Options** og ▲ eller ▼ for å velge [Oppsett (2i1 ID)]. Trykk på **OK**.
4. Trykk på ▲ eller ▼ for å vise alternativene, og trykk deretter på **OK** for å velge alternativet du vil ha.

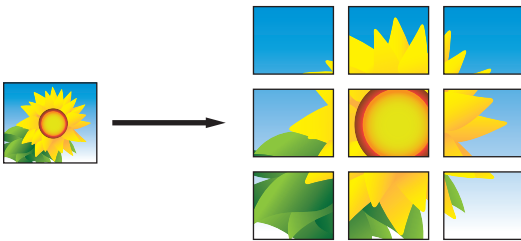

Alternativ	Beskrivelse
Av (1i1)	—
2i1 ID Vert. (Bruke skannerglassplaten)	





Alternativ	Beskrivelse
2i1 ID Horis. (Bruke skannerglassplaten)	
2i1 (S)	
2i1 (L)	
4i1 (S)	
4i1 (L)	
Plakat (3x3) (Bruke skannerglassplaten)	

- Trykk på **Mono Start** eller **Colour Start**. Hvis du legger dokumentet i ADF-en eller lager en plakat, skanner maskinen sidene og begynner å skrive ut.
- Hvis du bruker skannerglassplaten, gjentar du følgende trinn for hver side av dokumentet:
  - Legge neste side på skannerglassplaten og trykk deretter på ▲ for å skanne siden.
  - Når du har skannet alle sidene, trykker du på ▼ for å starte utskrift.

## DCP-T780DW/MFC-T930DW/MFC-T935DW/MFC-T980DW

- Legg i dokumentet.
- (MFC-T930DW/MFC-T935DW/MFC-T980DW) Trykk på  (**Copy**).
- (MFC-T930DW/MFC-T935DW/MFC-T980DW) Angi antall kopier ved hjelp av talltastaturet.
- (DCP-T780DW) Trykk på - eller + på kontrollpanelet for å angi antallet kopier.
- Trykk på ▲ eller ▼ for å velge [Sideoppsett]. Trykk på **OK**.
- Trykk på ▲ eller ▼ for å vise alternativene, og trykk deretter på **OK** for å velge alternativet du vil ha.

Alternativ	Beskrivelse
Av (1i1)	–
2i1 (stående)	
2i1 (liggende)	

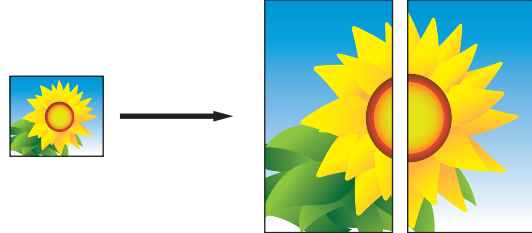
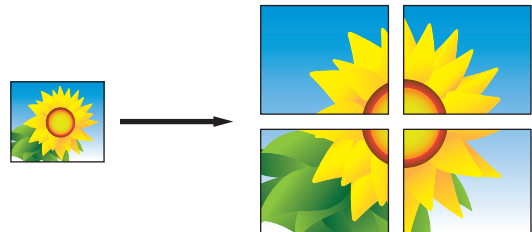
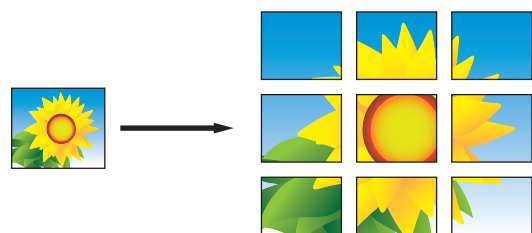
Alternativ	Beskrivelse
2i1 ID Vertikal (Bruke skannerglassplaten)	
2i1 ID Horisontal (Bruke skannerglassplaten)	
4i1 (stående)	
4i1 (liggende)	
Plakat (2x1) (Bruke skannerglassplaten)	
Plakat (2x2) (Bruke skannerglassplaten)	
Plakat (3x3) (Bruke skannerglassplaten)	

- Trykk på **Mono Start** eller **Colour Start**. Hvis du legger dokumentet i ADF-en eller lager en plakat, skanner maskinen sidene og begynner å skrive ut.
- Hvis du bruker skannerglassplaten, gjentar du følgende trinn for hver side i dokumentet:
  - Legge neste side på skannerglassplaten og trykk deretter på ► for å skanne siden.
  - Når du har skannet alle sidene, trykker du på ◀ for å starte utskrift.

### ✓ Beslektet informasjon

- [Kopi](#)

## Kopiere begge sider av papiret (2-sidig kopiering)

Reduser mengden papir du bruker, ved å kopiere på begge sider av arket.

- Du må velge et oppsett for tosidig kopiering fra alternativene nedenfor før du kan starte tosidig kopiering.
- Oppsettet til det originale dokumentet ditt bestemmer hvilket oppsett for 2-sidig kopiering du bør bruke.
- Bruk skannerglassplaten til å lage tosidige kopier manuelt fra et tosidig dokument.
- Du kan bare bruke vanlig papir i størrelsene A4, A5 eller Letter.

### Stående

#### 1-sidig til 2-sidig (vend ved langsiden)

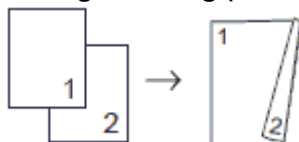

#### 1-sidig til 2-sidig (vend ved kortsiden)

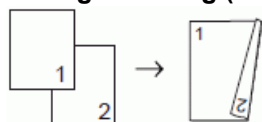

#### 2-sidig til 2-sidig

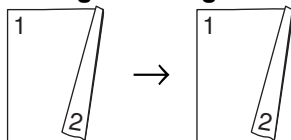

### Liggende

#### 1-sidig til 2-sidig (vend ved langsiden)

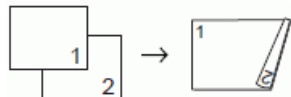

#### 1-sidig til 2-sidig (vend ved kortsiden)

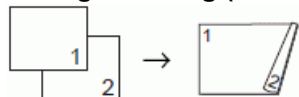

#### 2-sidig til 2-sidig

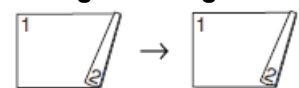

>> [DCP-T530DW/DCP-T535DW/DCP-T536DW/DCP-T580DW/DCP-T583DW/DCP-T730DW/DCP-T735DW/DCP-T830DW/DCP-T835DW](#)  
>> [DCP-T780DW/MFC-T930DW/MFC-T935DW/MFC-T980DW](#)

**DCP-T530DW/DCP-T535DW/DCP-T536DW/DCP-T580DW/DCP-T583DW/  
DCP-T730DW/DCP-T735DW/DCP-T830DW/DCP-T835DW**

1. [Legg i dokumentet.](#)
2. Trykk på ▲ eller ▼ for å velge antall kopier.
3. Trykk på **Copy / Scan Options**.
4. Vil du sortere flere kopier, trykker du på ▲ eller ▼ for å velge følgende:
  - a. Velg [Stable/Sorter]-alternativet. Trykk på **OK**.
  - b. Velg [Sorter]-alternativet. Trykk på **OK**.

5. Trykk på ▲ eller ▼ for å velge alternativet [Dobbeltsidet]. Trykk på **OK**.
6. Gjør ett av følgende:
  - Hvis du vil ta 2-sidige kopier av et 1-sidig dokument, trykker du på ▲ eller ▼ for å velge følgende:
    - a. Trykk på [Oppsett] for å endre oppsettalternativer. Trykk på **OK**.
    - b. Velg alternativet [Langsidevending] eller [Kortsidevending]. Trykk på **OK**.
    - c. Velg [1-si. ⇒ 2-sidig]. Trykk på **OK**.
  - Hvis du vil lage tosidige kopier manuelt av et tosidig dokument, plasserer du dokumentet på skannerglassplaten og trykker på ▲ eller ▼ for å velge alternativet [2-sidig⇒2-sidig]. Trykk på **OK**.
7. Trykk på **Mono Start** eller **Colour Start**. Hvis du legger dokumentet i den automatiske dokumentmateren (bare modeller med ADF), skanner maskinen sidene og begynner å skrive ut.
8. Hvis du bruker skannerglassplaten, gjentar du følgende trinn for hver side i dokumentet:
  - Legge neste side på skannerglassplaten og trykk deretter på ▲ for å skanne siden.
  - Når du har skannet alle sidene, trykker du på ▼ for å starte utskrift.

Du må IKKE ta på utskriften før den er matet helt ut. Maskinen skriver ut på forsiden og skyver ut papiret, før den trekker det tilbake for å skrive ut på baksiden.

Vent til papiret blir liggende i utmagasinet før du plukker det opp.



Hvis du opplever problemer med flekker på utskriftene eller papirstopp, følger du disse trinnene:

1. Trykk på **Menu**.
  2. Velg [Vedlikehold]-alternativet. Trykk på **OK**.
  3. Velg [Utskriftsalt.]. Trykk på **OK**.
  4. Velg [RedusTilklin]-alternativet. Trykk på **OK**.
  5. Endre innstillinger. Trykk på **OK**.
- Beslektet informasjon: Endre utskriftsalternativene for å forbedre utskriftene

## DCP-T780DW/MFC-T930DW/MFC-T935DW/MFC-T980DW

1. Legg i dokumentet.
2. (MFC-T930DW/MFC-T935DW/MFC-T980DW) Trykk på  (**Copy**).
3. (MFC-T930DW/MFC-T935DW/MFC-T980DW) Angi antall kopier ved hjelp av talltastaturet.
4. (DCP-T780DW) Trykk på - eller + på kontrollpanelet for å angi antallet kopier.
5. Vil du sortere flere kopier, trykker du på ▲ eller ▼ for å velge følgende:
  - a. Velg [Stable/Sorter]-alternativet. Trykk på **OK**.
  - b. Velg [Sorter]-alternativet. Trykk på **OK**.
6. Trykk på ▲ eller ▼ for å velge alternativet [Tosidig kopi]. Trykk på **OK**.
7. Gjør ett av følgende:
  - Hvis du vil ta 2-sidige kopier av et 1-sidig dokument, trykker du på ▲ eller ▼ for å velge følgende:
    - a. Trykk på [Oppsett] for å endre oppsettalternativer. Trykk på **OK**.
    - b. Velg alternativet [Langsidevend.] eller [Kortside vending]. Trykk på **OK**.
    - c. Velg [1-sidig⇒ 2-sidig]. Trykk på **OK**.
  - Hvis du vil lage tosidige kopier manuelt av et tosidig dokument, plasserer du dokumentet på skannerglassplaten og trykker på ▲ eller ▼ for å velge alternativet [2-sidig ⇒2-sidig]. Trykk på **OK**.
8. Trykk på **Mono Start** eller **Colour Start**. Hvis du legger dokumentet i den automatiske dokumentmateren (bare modeller med ADF), skanner maskinen sidene og begynner å skrive ut.
9. Hvis du bruker skannerglassplaten, gjentar du følgende trinn for hver side i dokumentet:
  - Legge neste side på skannerglassplaten og trykk deretter på ► for å skanne siden.
  - Når du har skannet alle sidene, trykker du på ◀ for å starte utskrift.

---

Du må IKKE ta på utskriften før den er matet helt ut. Maskinen skriver ut på forsiden og skyver ut papiret, før den trekker det tilbake for å skrive ut på baksiden.

Vent til papiret blir liggende i utmagasinet før du plukker det opp.



---

Hvis du opplever problemer med flekker på utskriftene eller papirstopp, følger du disse trinnene:

1. (MFC-T930DW/MFC-T935DW/MFC-T980DW) Trykk på  (Blekk).

(DCP-T780DW) Trykk på  (Blekk).

2. Velg [Utskriftsalt.]. Trykk på **OK**.

3. Velg [Reduser tilklining]-alternativet. Trykk på **OK**.

4. Endre innstillinger. Trykk på **OK**.

➤➤ *Beslektet informasjon: Endre utskriftsalternativene for å forbedre utskriftene*

---



## Beslektet informasjon

- [Kopi](#)

### Beslektede emner:

- [Endre utskriftsalternativene for å forbedre utskriftene](#)
-

## Kopiere et ID-kort

Bruk [2i1 (ID)]-funksjonen til å kopiere begge sider av et identifikasjonskort på én side, og bevare den originale kortstørrelsen.



- Kontroller at papirstørrelsen er satt til A4 eller Letter.
- Du kan kopiere ID-kort i den utstrekning det er tillatt i henhold til gjeldende lover. Mer detaljert informasjon >> [Produktsikkerhetsguide](#)

>> [DCP-T530DW/DCP-T535DW/DCP-T536DW/DCP-T580DW/DCP-T583DW/DCP-T730DW/DCP-T735DW/DCP-T830DW/DCP-T835DW](#)

>> [DCP-T780DW/MFC-T930DW/MFC-T935DW/MFC-T980DW](#)

### DCP-T530DW/DCP-T535DW/DCP-T536DW/DCP-T580DW/DCP-T583DW/ DCP-T730DW/DCP-T735DW/DCP-T830DW/DCP-T835DW

1. Legg ID-kortet med forsiden ned nær øvre venstre hjørne på skannerglassplaten.

2 i 1 ID (stående)

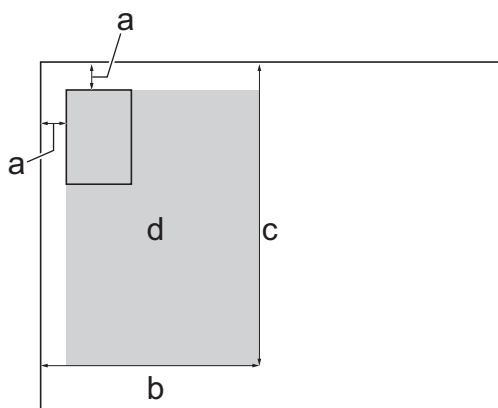

2 i 1 ID (liggende)

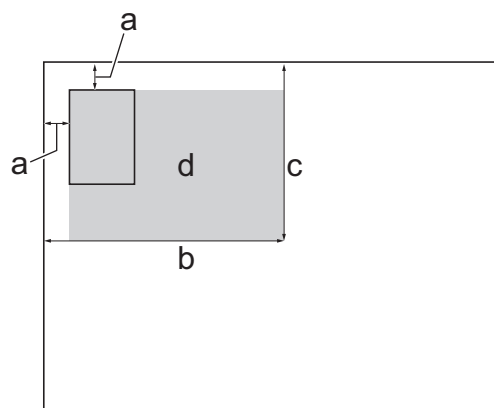

- a. 3 mm eller mer (øverst, venstre)
  - b. 145 mm
  - c. 2 i 1 ID (stående): 207 mm  
2 i 1 ID (liggende): 102 mm
  - d. Område som kan skannes
2. Trykk på ▲ eller ▼ for å velge antall kopier.
  3. Trykk på **Copy / Scan Options** og ▲ eller ▼ for å velge [Oppsett (2i1 ID)]. Trykk på **OK**.
  4. Trykk på ▲ eller ▼ for å velge [2i1 ID Vert.] eller [2i1 ID Horis.]. Trykk på **OK**.
  5. Trykk på **Mono Start** eller **Colour Start**.  
Maskinen begynner å skanne den ene siden av ID-kortet.
  6. Når maskinen har skannet den første siden, snur du identifikasjonskortet og trykker på ▲ for å skanne den andre siden.

1. Legg ID-kortet med forsiden ned nær øvre venstre hjørne på skannerglassplaten.

2 i 1 ID (stående)

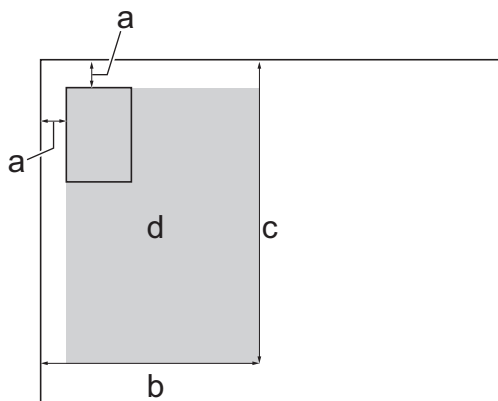

2 i 1 ID (liggende)

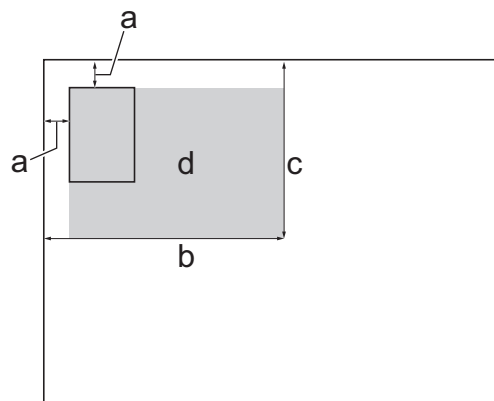

- a. 3 mm eller mer (øverst, venstre)
  - b. 145 mm
  - c. 2 i 1 ID (stående): 207 mm  
2 i 1 ID (liggende): 102 mm
  - d. Område som kan skannes
2. (MFC-T930DW/MFC-T935DW/MFC-T980DW) Trykk på  (**Copy**).
  3. (MFC-T930DW/MFC-T935DW/MFC-T980DW) Angi antall kopier ved hjelp av talltastaturet.
  4. (DCP-T780DW) Trykk på - eller + på kontrollpanelet for å angi antallet kopier.
  5. Trykk på ▲ eller ▼ for å velge følgende:
    - a. Velg [Sideoppsett]. Trykk på **OK**.
    - b. Velg [2i1 ID Vertikal] eller [2i1 ID Horisontal]. Trykk på **OK**.
  6. Trykk på **Mono Start** eller **Colour Start**.  
Maskinen begynner å skanne den ene siden av ID-kortet.
  7. Når maskinen har skannet den første siden, snur du identifikasjonskortet og trykker på ► for å skanne den andre siden.



### Beslektet informasjon

- [Kopi](#)

## Kopieringsinnstillinger

>> DCP-T530DW/DCP-T535DW/DCP-T536DW/DCP-T580DW/DCP-T583DW/DCP-T730DW/DCP-T735DW/  
DCP-T830DW/DCP-T835DW  
>> DCP-T780DW/MFC-T930DW/MFC-T935DW/MFC-T980DW

### DCP-T530DW/DCP-T535DW/DCP-T536DW/DCP-T580DW/DCP-T583DW/ DCP-T730DW/DCP-T735DW/DCP-T830DW/DCP-T835DW

Hvis du vil endre kopieringsinnstillingene, trykker du på **Copy / Scan Options**.

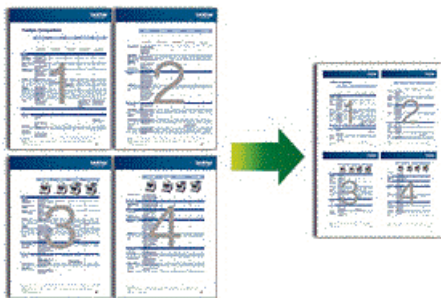
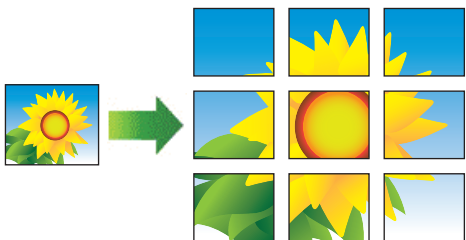
Alternativ	Beskrivelse	
Oppsett (2i1 ID)	Lag N i 1-, 2 i 1-ID- eller plakatkopier.	
	<b>4 i 1</b> 	<b>Plakat</b> 
Kvalitet	Velg kopieringsoppløsning for dokumenttypen.	
Velg skuff (DCP-T830DW/DCP-T835DW)	Velg skuffen med den beste papirtypen og det beste formatet for ditt dokument.	
Papirtype	Velg papirtype. Hvis du kopierer til spesialpapir, får du best utskriftskvalitet ved å stille inn maskinen på den typen papir du bruker.	
Papirstr.	Velg papirstørrelse. Når du kopierer på annet papir enn A4-størrelse, må du endre innstillingen for papirstørrelse.	
Øke/Redusere	100%	-
	Tilpass siden	Justerer kopiformatet slik at det passer til papirformatet du har stilt inn.
	Forstørr	Velg forstørrelsesforhold for neste kopi.
	Reduser	Velg forminskingsforhold for neste kopi.
	Definer 25-400%	Angi et forstørrelses- eller forminskingsforhold.
Tetthet	Øk tettheten for å gjøre teksten mørkere. Reduser tettheten for å gjøre teksten lysere.	
Fjern bkg.farge	Fjerner dokumentets bakgrunnsfarge i kopier. Det hvite blir tydeligere. Dette sparer noe blekk og kan gjøre visse kopier enklere å lese.	

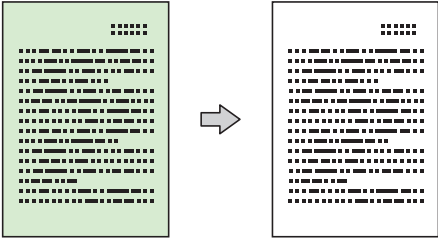
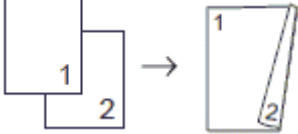
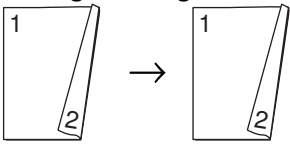
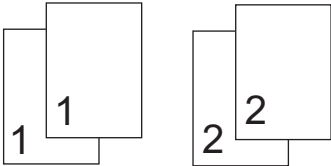
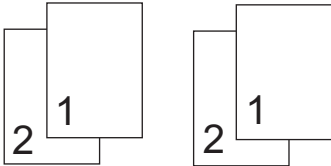
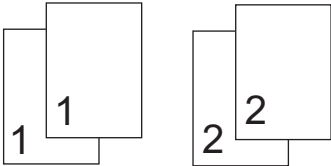
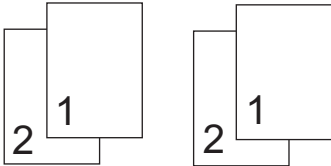
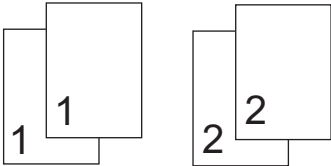
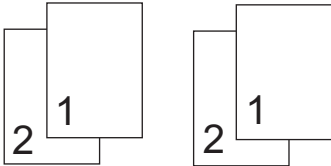
Alternativ	Beskrivelse		
			
Dobbeltsidet	<p>Velg dette alternativet hvis du vil kopiere på begge sider av arket.</p> <p><b>1-sidig→2-sidig</b></p>  <p><b>2-sidig→2-sidig</b></p> 		
Stable/Sorter	<p>Velg å stable eller sortere flere kopier.</p> <table border="0" style="width: 100%;"> <tr> <td style="text-align: center; vertical-align: top;"> <p><b>Stable</b></p>  </td> <td style="text-align: center; vertical-align: top;"> <p><b>Sortere</b></p>  </td> </tr> </table>	<p><b>Stable</b></p> 	<p><b>Sortere</b></p> 
<p><b>Stable</b></p> 	<p><b>Sortere</b></p> 		
Aut. forsk.oppr.	<p>Velg for å korrigere en forskjøvet kopi.</p> <p>Alternativet er bare tilgjengelig hvis dokumentet er forskjøvet med mindre enn 3 grader.</p>		

## DCP-T780DW/MFC-T930DW/MFC-T935DW/MFC-T980DW

(MFC-T930DW/MFC-T935DW/MFC-T980DW) For å endre innstillingene for kopiering, trykker du på  (Copy).

Alternativ	Beskrivelse	
Kvalitet	Velg kopieringsoppløsning for dokumenttypen.	
Velg skuff (MFC-T930DW/ MFC-T935DW/ MFC-T980DW)	Velg skuffen med den beste papirtypen og det beste formatet for ditt dokument.	
Papirtype	Velg papirtype. Hvis du kopierer til spesialpapir, får du best utskriftskvalitet ved å stille inn maskinen på den typen papir du bruker.	
Papirstr.	Velg papirstørrelse. Når du kopierer på annet papir enn A4-størrelse, må du endre innstillingen for papirstørrelse.	
Øke/Redusere	100%	-
	Tilpass siden	Justerer kopiformatet slik at det passer til papirformatet du har stilt inn.
	Forstørr	Velg forstørrelsesforhold for neste kopi.

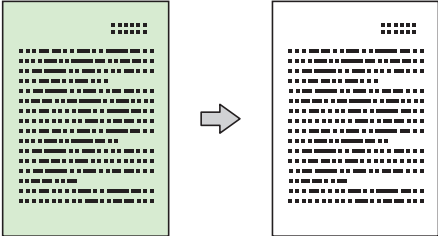
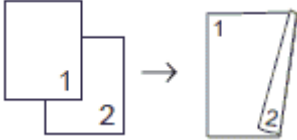
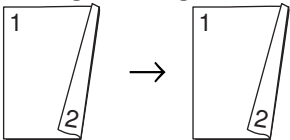
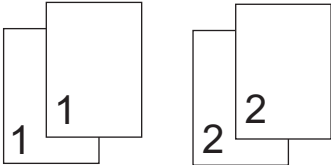
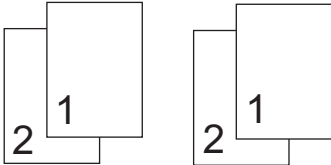
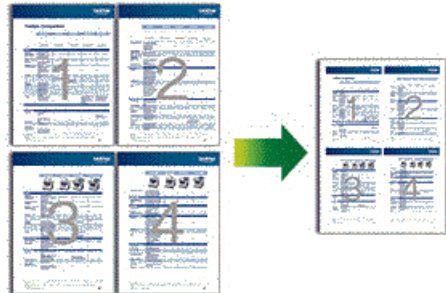
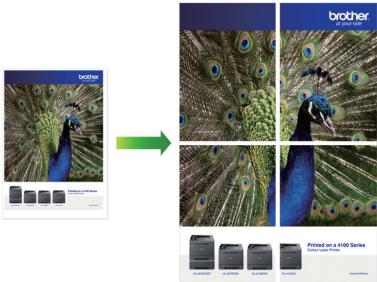
Alternativ	Beskrivelse	
	Reduser	Velg forminskingsforhold for neste kopi.
	Definer 25-400%	Angi et forstørrelses- eller forminskingsforhold.
<b>Tetthet</b>	Øk tettheten for å gjøre teksten mørkere. Reduser tettheten for å gjøre teksten lysere.	
<b>Fjern bakgrunn</b>	Fjerner dokumentets bakgrunnsfarge i kopier. Det hvite blir tydeligere. Dette sparer noe blekk og kan gjøre visse kopier enklere å lese.	
		
<b>Tosidig kopi</b>	Velg dette alternativet hvis du vil kopiere på begge sider av arket.	
	<b>1-sidig→2-sidig</b>  <b>2-sidig→2-sidig</b> 	
<b>Stable/Sorter</b>	Velg å stable eller sortere flere kopier.	
	<b>Stable</b> 	<b>Sortere</b> 
<b>Sideoppsett</b>	Lag N i 1-, 2 i 1-ID- eller plakatkopier.	
	<b>4 i 1</b> 	<b>Plakat</b> 
<b>Aut. forsk.oppr.</b>	Velg for å korrigere en forskjøvet kopi. Alternativet er bare tilgjengelig hvis dokumentet er forskjøvet med mindre enn 3 grader.	
<b>Angi ny std.</b>	Lagrer kopieringsinnstillingene du bruker oftest, ved å angi dem som standardinnstillinger.	
<b>Fabrikkinnstilling</b>	Gjenoppretter eventuelt endrede kopiinnstillinger til fabrikkinnstillingene.	



## Beslektet informasjon

- Kopi

### **Beslektede emner:**

- Kopier dokumenter

## Fakse

**Relaterte modeller:** MFC-T930DW/MFC-T935DW/MFC-T980DW

- [Sende en faks](#)
- [Motta en faks](#)
- [Talehandlinger og faksnumre](#)
- [Telefontjenester og eksterne enheter](#)
- [Faksrapporter](#)
- [PC-FAX](#)

## Sende en faks

**Relaterte modeller:** MFC-T930DW/MFC-T935DW/MFC-T980DW

- [Send en faks fra Brother-maskinen](#)
- [Sende faks manuelt](#)
- [Sende faks mot slutten av en samtale](#)
- [Sende samme faks til mer enn én mottaker \(gruppesending\)](#)
- [Sende faks i sanntid](#)
- [Endre innstillingen for Automatisk ny oppringing for faks](#)
- [Avbryte en faks som er i gang](#)
- [Kontrollere og avbryte faks som venter](#)
- [Faksalternativer](#)

## Send en faks fra Brother-maskinen

Relaterte modeller: MFC-T930DW/MFC-T935DW/MFC-T980DW

### MERK

Denne funksjonen er kun tilgjengelig for monokrome fakser.

1. Plasser dokumentet i ADF-en eller på skannerglassplaten.

2. Trykk på  (Fax).

LCD-skjermen viser:

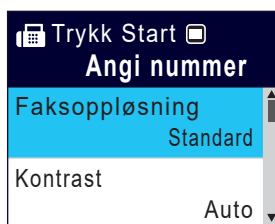

3. Angi faksnummeret på én av måtene nedenfor:

- Talltastatur (Tast inn faksnummeret manuelt.)  
Tast inn alle sifrene i nummeret ved hjelp av talltastaturet.
- Ring på nytt (Ring på nytt til det nummeret som sist ble oppringt.)  
Trykk på **Redial/Pause**.
- Utgående anrop (Velg et nummer fra Utgående anrop-historikken.)  
Trykk på ▲ eller ▼ for å velge følgende:
  - a. Velg [Anropslogg]. Trykk på **OK**.
  - b. Velg [Utg. samtale]. Trykk på **OK**.
  - c. Velg nummeret du vil ringe til, og trykk deretter på **OK**.
  - d. Trykk på ► for å velge [Bruk].
- Anroper-ID (Velg et nummer fra Anroper-ID-historikken.)  
(Funksjonen for anroper-ID er ikke tilgjengelig for Finland)  
Trykk på ▲ eller ▼ for å velge følgende:
  - a. Velg [Anropslogg]. Trykk på **OK**.
  - b. Velg [Anrops-ID-logg]. Trykk på **OK**.
  - c. Velg nummeret du vil ringe til, og trykk deretter på **OK**.
  - d. Trykk på ► for å velge [Bruk].
- [Adressebok] (Velg et nummer fra adresseboken.)  
Trykk på ▲ eller ▼ for å velge følgende:
  - a. Velg [Adressebok]. Trykk på **OK**.
  - b. Velg [Søk]. Trykk på **OK**.
  - c. Gjør ett av følgende:
    - Tast inn det tosifrede hurtigvalnummeret via talltastaturet.
    - Slik velger du et nummer fra listen:
      - i. Velg [Alfabetisk] eller [Numerisk]. Trykk på **OK**.
      - ii. Velg nummeret du vil ha. Trykk på **OK**.
      - iii. Trykk på ► for å velge [Bruk].

- 
4. Hvis du vil endre faksinnstillingene, trykker du på ▲ eller ▼ for å velge innstillingen du vil endre, og deretter trykker du på **OK**.
  5. Når du er ferdig, trykk på **Mono Start**.
  6. Gjør ett av følgende:
    - Hvis du bruker ADF-en, begynner maskinen å skanne og sende dokumentet.
    - Hvis du bruker skannerglassplaten og har trykket på **Mono Start**, begynner maskinen å skanne den første siden.  
Gå til neste trinn.
  7. Gjør ett av følgende når [Neste Side?] vises på LCD-skjermen:
    - Trykk på ► for å skanne en ny side. Legg neste side på skannerglassplaten og trykk på ►. Maskinen begynner å skanne siden.  
Gjenta dette trinnet for hver tilleggsside.
    - Trykk på ◀ for å sende en faks når alle sidene er skannet. Maskinen begynner å sende dokumentet.



### Beslektet informasjon

- [Sende en faks](#)

#### Beslektede emner:

- [Faksalternativer](#)
-

## Sende faks manuelt

Relaterte modeller: MFC-T930DW/MFC-T935DW/MFC-T980DW

Med manuell faksoverføring kan du høre oppringings-, ringe- og faksmottakstonene mens du sender en faks.

### MERK

Denne funksjonen er kun tilgjengelig for monokrome fakser.

1. [Legg i dokumentet.](#)
2. Hvis du vil lytte etter en ringetone, må du ta av røret til en ekstern telefon.
3. Slå faksnummeret ved å bruke den eksterne telefonen.
4. Når du hører fakstoner, trykker du på **Mono Start**.  
Hvis du bruker skannerglassplaten, trykker du på ▶ for å sende en faks.
5. Legg på røret til den eksterne telefonen.



### Beslektet informasjon

- [Sende en faks](#)

## Sende faks mot slutten av en samtale

**Relaterte modeller:** MFC-T930DW/MFC-T935DW/MFC-T980DW

Mot slutten av en samtale kan du sende en faks til den andre personen før dere begge legger på.

### MERK

Denne funksjonen er kun tilgjengelig for monokrome fakser.

1. Be den andre om å vente på fakstonene (pipetoner) og trykke på Start-tasten før personen legger på.
2. [Legg i dokumentet.](#)
3. Trykk på **Mono Start**.  
Hvis du bruker skannerglassplaten, trykker du på ► for å sende en faks.
4. Erstatt telefonrøret til den eksterne telefonen.



### Beslektet informasjon

- [Sende en faks](#)

## Sende samme faks til mer enn én mottaker (gruppesending)

Relaterte modeller: MFC-T930DW/MFC-T935DW/MFC-T980DW

Bruk kringkastingsfunksjonen til å sende samme faks til flere faksnumre samtidig.

- Denne funksjonen er kun tilgjengelig for monokrome fakser.
- Adresseboknumre må lagres i maskinens minne før de kan brukes i en gruppesending.
- Gruppernumre må også lagres i maskinens minne før de kan brukes i en gruppesending. Gruppernumre inneholder mange lagrede adresseboknumre som gjør det enklere å ringe.

Du kan ha grupper, adresseboknumre og opptil 50 manuelt oppringte numre i den samme gruppesendingen. Hvis du ikke har brukt opp noen av adresseboknumrene til grupper, kan du gruppesende fakser til opptil 90 ulike numre.

1. [Legg i dokumentet](#).
2. Trykk på  (**Fax**).
3. Trykk på ▲ eller ▼ for å velge [Gruppesending], og trykk deretter på **OK**.
4. Trykk på ▲ eller ▼ for å velge [Legge til nummer], og trykk deretter på **OK**.
5. Du kan legge til numre i gruppesendingen på følgende måter:
  - Angi et nummer med talltastaturet:
    - a. Trykk på ▲ eller ▼ for å velge [Legge til nummer], og trykk deretter på **OK**.
    - b. Tast inn et nummer via talltastaturet, og trykk deretter på **OK**.
  - Velge et nummer fra adresseboken:
    - a. Trykk på ▲ eller ▼ for å velge [Legg til fra adresse bok], og trykk deretter på **OK**.
    - b. Trykk på ▲ eller ▼ for å velge [Alfabetisk] eller [Numerisk], og trykk deretter på **OK**.
    - c. Trykk på ▲ eller ▼ for å velge hurtigvalgnavnet eller -nummeret du vil ha.
    - d. Trykk på ◀ eller ▶ for å velge alternativet merket med hurtigvalgnavnet eller -nummeret, og trykk deretter på **OK**.
  - Søke etter et nummer i adresseboken:
    - a. Trykk på ▲ eller ▼ for å velge [Søk i adressebok], og trykk deretter på **OK**.
    - b. Skriv inn den første bokstaven i navnet via talltastaturet, og trykk deretter på **OK**.
    - c. Trykk på ▲ eller ▼ for å velge navnet, og trykk deretter på **OK**.
    - d. Trykk på **OK** igjen.
6. Når du er ferdig, trykker du på ▲ eller ▼ for å velge [Fullfør]. Trykk på **OK**.
7. Trykk på **Mono Start**.
8. Gjør ett av følgende:
  - Hvis du bruker ADF-en, begynner maskinen å skanne og sende dokumentet.
  - Hvis du bruker skannerglassplaten, begynner maskinen å skanne den første siden.  
Gjør ett av følgende når [Neste Side?] vises på LCD-skjermen:
    - Trykk på ▶ for å skanne en ny side. Legg neste side på skannerglassplaten og trykk på ▶. Maskinen begynner å skanne siden.  
Gjenta dette trinnet for hver ny side.
    - Trykk på ◀ for å sende en faks når alle sidene er skannet. Maskinen begynner å sende dokumentet.



Hvis [Minnet er fullt]-meldingen vises, kan du trykke på **Stop/Exit** for å avbryte.



## Beslektet informasjon

- Sende en faks
  - Avbryt en gruppesending som er i gang

### **Beslektede emner:**

- Sette opp grupper for gruppesending
- Skrive inn tekst på Brother-maskinen

## Avbryt en gruppesending som er i gang

Relaterte modeller: MFC-T930DW/MFC-T935DW/MFC-T980DW

Under en gruppesending av flere fakser kan du avbryte bare den faksen som sendes nå, eller hele gruppesendingsjobben.

1. Trykk på **Settings**.
2. Trykk på ▲ eller ▼ for å velge følgende:
  - a. Velg [Faks]. Trykk på **OK**.
  - b. Velg [Jobb I Kø]. Trykk på **OK**.LCD-skjermen viser faksnummeret det ringes til og jobbnummeret på gruppesendingen.
3. Trykk på ▲ eller ▼ for å velge jobben du vil avbryte på følgende måter:
  - Hvis du vil avbryte hele gruppesendingen, velger du jobbnummeret for gruppesendingen og trykker på **OK**.  
Trykk på ► for å bekrefte eller trykke på ◀ for å avslutte uten å kansellere.
  - Hvis du vil avbryte oppringingen til det gjeldende nummeret, velger du navnet eller nummeret på LCD-skjermen og trykker på **OK**.  
Trykk på ► for å bekrefte eller trykke på ◀ for å avslutte uten å kansellere.
  - For å avslutte uten å kansellere, trykk på **Stop/Exit**.
4. Trykk på **Stop/Exit**.



### Beslektet informasjon

- [Sende samme faks til mer enn én mottaker \(gruppesending\)](#)

## Sende faks i sanntid

**Relaterte modeller:** MFC-T930DW/MFC-T935DW/MFC-T980DW

Når du sender en faks, skanner maskinen dokumentet inn i minnet før det sendes. Så snart telefonlinjen er ledig, begynner maskinen oppringing og sending. Hvis du vil sende et viktig dokument umiddelbart uten å vente på at maskinen skal hente skanningen fra minnet, slår du på [Sendetid].

Ved sending i sanntid vil ikke den automatiske gjenoppringsfunksjonen fungere når du benytter skannerglassplaten.

### MERK

Denne funksjonen er kun tilgjengelig for monokrome fakser.

1. [Legg i dokumentet](#).
2. Trykk på  (**Fax**).
3. Trykk på ▲ eller ▼ for å velge følgende:
  - a. Velg [Sendetid]. Trykk på **OK**.
  - b. Velg [På] (eller [Av]). Trykk på **OK**.
4. Slå faksnummeret.
5. Trykk på **Mono Start**.



### Beslektet informasjon

- [Sende en faks](#)

## Endre innstillingen for Automatisk ny oppringing for faks

**Relaterte modeller:** MFC-T930DW/MFC-T935DW/MFC-T980DW

Hvis linjen er opptatt når du sender en faks automatisk, og Automatisk ny faksoppringning er satt til [På], slår maskinen nummeret på nytt inntil tre ganger med fem minutters mellomrom.

Standardinnstillingen for Automatisk ny faksoppringning er [På].

1. Trykk på **Settings**.
2. Trykk på ▲ eller ▼ for å velge følgende:
  - a. Velg [Grunn oppsett]. Trykk på **OK**.
  - b. Velg [Automatisk ny faksoppringning]. Trykk på **OK**.
  - c. Velg [På] (eller [Av]). Trykk på **OK**.
3. Trykk på **Stop/Exit**.



### Beslektet informasjon

- [Sende en faks](#)

## Avbryte en faks som er i gang

Relaterte modeller: MFC-T930DW/MFC-T935DW/MFC-T980DW

1. Trykk på **Stop/Exit** for å avbryte en faks som allerede er i gang.
2. Når du trykker på **Stop/Exit** mens maskinen ringer eller sender, viser LCD-skjermen [Avbryte jobb?]. Trykk ▶ for å bekrefte.



### Beslektet informasjon

- [Sende en faks](#)

#### Beslektede emner:

- [Telefon- og faksproblemer](#)

## Kontrollere og avbryte faks som venter

**Relaterte modeller:** MFC-T930DW/MFC-T935DW/MFC-T980DW

Følg disse trinnene for å se eller avbryte fakser som er lagret i maskinens minne og som venter på å bli sendt. Hvis ingen faksjobber finnes i minnet, viser LCD-skjermen [Ingen jobb I Kø]. Du kan avbryte en faksjobb før den sendes.

1. Trykk på **Settings**.
2. Trykk på ▲ eller ▼ for å velge følgende:
  - a. Velg [Faks]. Trykk på **OK**.
  - b. Velg [Jobb I Kø]. Trykk på **OK**.
3. Gjør følgende for hver faksjobb du ønsker å kontrollere eller avbryte:
  - a. Trykk på ▲ eller ▼ for å bla gjennom ventende jobber. Om nødvendig velger du jobben du vil avbryte, og deretter trykker du på **OK**.
  - b. Trykk på ► for å bekrefte eller trykke på ◀ for å avslutte uten å kansellere.
4. Når du er ferdig, trykk på **Stop/Exit**.



### Beslektet informasjon

- [Sende en faks](#)

#### Beslektede emner:

- [Telefon- og faksproblemer](#)

## Faksalternativer

Relaterte modeller: MFC-T930DW/MFC-T935DW/MFC-T980DW

Vil du endre innstillinger for fakssending, trykker du på  (Fax).

Alternativ	Beskrivelse
Faksoppløsning	Angi oppløsningen for utgående fakser. Fakskvaliteten kan ofte forbedres ved å endre faksoppløsningen.
Kontrast	Juster kontrasten. Hvis dokumentet er svært lyst eller svært mørkt, kan du forbedre fakskvaliteten ved å endre fakskvaliteten.
Glasspl.skannest.	Juster skanneområdet på skannerglassplaten til dokumentstørrelsen. ➤➤ <i>Beslektet informasjon: Skannerspesifikasjoner i Spesifikasjoner</i>
Gruppesending	Send samme faksmelding til flere faksnumre samtidig.
Sendetid	Send en faks med én gang uten å vente på at maskinen henter skannet faks fra minnet.
Utenlandsmodus	Sett til På hvis du har problemer med å sende faks til utlandet.
Anropslogg	Velg et nummer fra anropsloggen.
Adressebok	Velg et nummer fra adresseboken.
Angi ny std.	Lagre utskriftsinnstillingene dine som standard.
Fabrikkinnstilling	Gjenopprett innstillingene til fabrikkinnstillingene.



### Beslektet informasjon

- [Sende en faks](#)

#### Beslektede emner:

- [Send en faks fra Brother-maskinen](#)
- [Spesifikasjoner](#)

## Motta en faks

**Relaterte modeller:** MFC-T930DW/MFC-T935DW/MFC-T980DW

- [Innstillinger for mottaksmodus](#)
- [Still inn fakseteksjon](#)
- [Redusere størrelsen til en side på en innkommende faks](#)
- [Angi stempel for faksmottak](#)
- [Motta en faks ved slutten av en telefonsamtale](#)
- [Alternativer for minnemottak](#)

## Innstillinger for mottaksmodus

**Relaterte modeller:** MFC-T930DW/MFC-T935DW/MFC-T980DW

- [Oversikt over mottaksmoduser](#)
- [Velg riktig mottaksmodus](#)
- [Still inn antall ganger det ringer før maskinen svarer \(ringeforsinkelse\)](#)
- [Still inn F/T-ringetid \(doble ringetoner\)](#)

## Oversikt over mottaksmoduser

**Relaterte modeller:** MFC-T930DW/MFC-T935DW/MFC-T980DW

Enkelte mottaksmodi svarer automatisk ([Kun fax] og [Faks/tlf]). Det kan hende du ønsker å endre ringeforsinkelsen før du bruker disse modusene.

### Kun fax

[Kun fax]-modus besvarer automatisk alle anrop som faks.

### Fax/Tel

Modusen [Faks/tlf] hjelper deg med å styre alle innkommende anrop ved å gjenkjenne dem som faks- eller taleanrop og deretter håndtere dem på én av følgende måter:

- Fakser mottas automatisk.
- Taleanrop starter F/T-ringning i maskinen for å varsle deg om at du må løfte av røret. F/T-ringning er doble ringetoner som maskinen avgir.

### Manual

[Manuell]-modus slår av alle automatiske svarfunksjoner.

Du må løfte røret til en ekstern telefon for å motta en faks i [Manuell]-modus. Når du hører fakstoner (korte, gjentatte pipelyder), trykker du på Start-knappen og deretter velger du [Motta] for å motta en faks. Du kan også bruke funksjonen Faksdeteksjon til å motta fakser. Dette gjøres ved å løfte av røret på samme linje som maskinen er tilkoblet.

### Ekstern telefonsvarer

[Ext.Tel/Svarer]-modus gjør det mulig for en ekstern telefonsvarer å styre dine innkommende anrop.

Innkommende anrop håndteres på følgende måter:

- Fakser mottas automatisk.
- Taleanropere kan spille inne en melding på ekstern telefonsvarer.



### Beslektet informasjon

- [Innstillinger for mottaksmodus](#)

#### Beslektede emner:

- [Still inn antall ganger det ringer før maskinen svarer \(ringeforsinkelse\)](#)
- [Still inn F/T-ringetid \(doble ringetoner\)](#)
- [Still inn faksdeteksjon](#)
- [Koble til en ekstern telefonsvarer](#)

## Velg riktig mottaksmodus

Relaterte modeller: MFC-T930DW/MFC-T935DW/MFC-T980DW

Du må velge en mottaksmodus etter hvilke eksterne enheter og telefontjenester du har på linjen.

Som standard vil maskinen automatisk motta alle fakser som sendes til den. Bruk diagrammet nedenfor til å velge riktig modus.

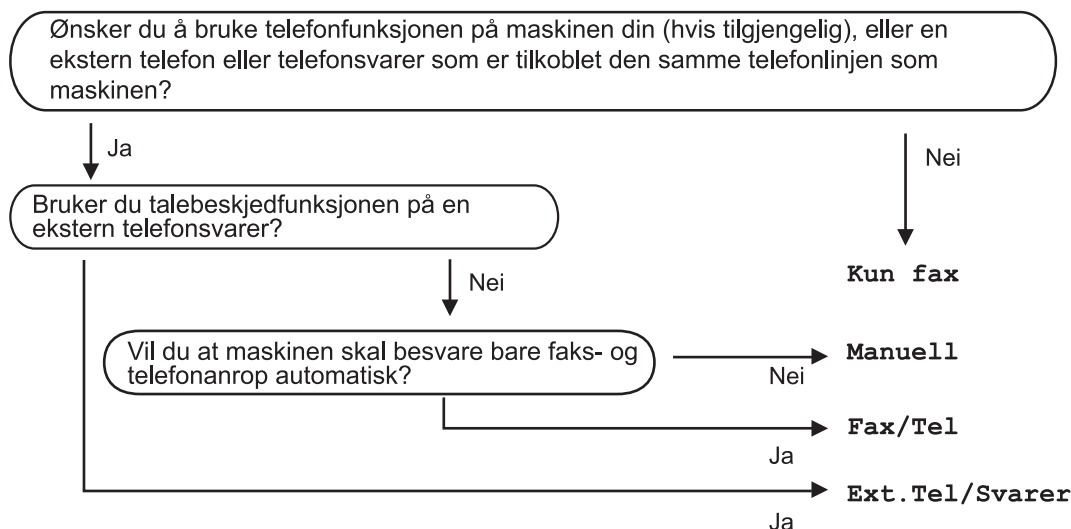

1. Trykk på **Settings**.
2. Trykk på ▲ eller ▼ for å velge følgende:
  - a. Velg [Faks]. Trykk på **OK**.
  - b. Velg [Mottak oppsett]. Trykk på **OK**.
  - c. Velg [Motta-modus]. Trykk på **OK**.



(For Danmark)

Hvis du ikke kan endre [Motta-modus]-alternativet, sørg for at særskilt ringesignal-funksjonen er stilt inn til [Av].

3. Trykk på ▲ eller ▼ for å velge [Kun fax]-, [Faks/tlf]-, [Ext.Tel/Svarer]- eller [Manuell]-alternativet og trykk deretter på **OK**.
4. Trykk på **Stop/Exit**.



### Beslektet informasjon

- [Innstillinger for mottaksmodus](#)

#### Beslektede emner:

- [Særskilt ringesignal](#)
- [Koble til en ekstern telefonsvarer](#)
- [Telefon- og faksproblemer](#)

## Still inn antall ganger det ringer før maskinen svarer (ringeforsinkelse)

Relaterte modeller: MFC-T930DW/MFC-T935DW/MFC-T980DW

Når noen ringer maskinen, hører du den normale telefonringelyden. Antall ring er stilt inn i alternativet ringeforsinkelse.

- Innstillingen for Utsatt svar angir hvor mange ganger maskinen ringer før den svarer i modusene [Kun fax] og [Faks/tlf].
- Hvis du har eksterne telefoner eller biapparater på samme linje som maskinen, velger du maksimalt antall ringesignaler.

1. Trykk på **Settings**.
2. Trykk på ▲ eller ▼ for å velge følgende:
  - a. Velg [Faks]. Trykk på **OK**.
  - b. Velg [Mottak oppsett]. Trykk på **OK**.
  - c. Velg [Utsatt svar]. Trykk på **OK**.
  - d. Velg antall ganger du vil at linjen skal ringe før maskinen svarer. Trykk på **OK**.



Hvis du velger [0], svarer maskinen umiddelbart og det vil ikke være noen ringing på telefonlinjen. (kun tilgjengelig for noen land)

3. Trykk på **Stop/Exit**.



### Beslektet informasjon

- [Innstillinger for mottaksmodus](#)

#### Beslektede emner:

- [Oversikt over mottaksmoduser](#)
- [Betjening fra eksterne telefoner og biapparater](#)
- [Still inn fakسدeteksjon](#)
- [Telefon- og faksproblemer](#)

## Still inn F/T-ringetid (doble ringetoner)

**Relaterte modeller:** MFC-T930DW/MFC-T935DW/MFC-T980DW

Når du stiller inn mottaksmodusen til [Faks/tlf] og maskinen mottar et anrop som er en faks, vil maskinen motta denne automatisk. Hvis det er et taleanrop, vil maskinen lage F/T-ringetonen (doble ringetoner) for den perioden som du stilte inn i alternativet F/T-ringetid. Når du hører F/T-ringetonen, betyr det at det er et taleanrop på linjen.

Siden F/T-ring kun er en innstilling på Brother-maskinen, vil internlinjer og eksterne telefoner ikke ringe. Du kan imidlertid fremdeles besvare maskinens anrop på alle telefoner.

1. Trykk på **Settings**.
2. Trykk på ▲ eller ▼ for å velge følgende:
  - a. Velg [Faks]. Trykk på **OK**.
  - b. Velg [Mottak oppsett]. Trykk på **OK**.
  - c. Velg [F/T-ringetid]. Trykk på **OK**.
  - d. Velg hvor lenge maskinen skal lage doble ringesignaler for å varsle deg om et taleanrop. Trykk på **OK**.
3. Trykk på **Stop/Exit**.



Selv om den som ringer legger på under oppringing med spesielle doble signaler, vil maskinen fortsette å ringe den tiden som er angitt.



### Beslektet informasjon

- [Innstillinger for mottaksmodus](#)

#### Beslektede emner:

- [Oversikt over mottaksmoduser](#)
- [Betjening fra eksterne telefoner og biapparater](#)

## Still inn faksdeteksjon

Relaterte modeller: MFC-T930DW/MFC-T935DW/MFC-T980DW

**Hvis Faksdeteksjon er På:** Maskinen mottar et faksanrop automatisk selv om du besvarer anropet. Når meldingen om at maskinen mottar en faks, vises på LCD-skjermen, eller når du hører "piping" i røret du bruker, skal du bare legge på røret. Maskinen vil ta hånd om resten.

**Hvis Faksdeteksjon er Av:** Hvis du er ved maskinen og besvarer et faksanrop ved å løfte av røret på telefonen, trykker du på startknappen og deretter på [[Motta](#)] for å motta faksen. Hvis du besvarte anropet på et biapparat eller en ekstern telefon, trykker du på **\*51**.



- Hvis denne funksjonen er satt til [[På](#)], men maskinen likevel ikke kobler til et faksanrop når du løfter av telefonrøret på et biapparat eller en ekstern telefon, angir du aktiveringskoden for fjerntilgang **\*51**.
- Hvis du sender fakser fra en datamaskin på samme telefonlinje og maskinen fanger dem opp, angir du Faksdeteksjon til [[Av](#)].

1. Trykk på **Settings**.
2. Trykk på ▲ eller ▼ for å velge følgende:
  - a. Velg [[Faks](#)]. Trykk på **OK**.
  - b. Velg [[Mottak oppsett](#)]. Trykk på **OK**.
  - c. Velg [[Faksdeteksjon](#)]. Trykk på **OK**.
  - d. Velg [[På](#)] (eller [[Av](#)]). Trykk på **OK**.
3. Trykk på **Stop/Exit**.



### Beslektet informasjon

- [Motta en faks](#)

#### Beslektede emner:

- [Oversikt over mottaksmoduser](#)
- [Still inn antall ganger det ringer før maskinen svarer \(ringeforsinkelse\)](#)
- [Betjening fra eksterne telefoner og biapparater](#)
- [Bruk fjernkodene](#)
- [Telefon- og faksproblemer](#)

## Redusere størrelsen til en side på en innkommende faks

Relaterte modeller: MFC-T930DW/MFC-T935DW/MFC-T980DW

Når [Auto reduksjon]-funksjonen er [På], reduserer Brother-maskinen alle innkommende fakser med for store sider slik at de passer på ditt papir. Maskinen beregner reduksjonsforholdet ved å bruke papirformatet på faksen samt innstillingen for papirstørrelse.

1. Trykk på **Settings**.
2. Trykk på ▲ eller ▼ for å velge følgende:
  - a. Velg [Faks]. Trykk på **OK**.
  - b. Velg [Mottak oppsett]. Trykk på **OK**.
  - c. Velg [Auto reduksjon]. Trykk på **OK**.
  - d. Velg [På] (eller [Av]). Trykk på **OK**.
3. Trykk på **Stop/Exit**.



### Beslektet informasjon

- [Motta en faks](#)

#### Beslektede emner:

- [Papirinnstillinger](#)
- [Utskrift av mottatte fakser \(For modeller med faksimilefunksjon\)](#)

## Angi stempel for faksmottak

Relaterte modeller: MFC-T930DW/MFC-T935DW/MFC-T980DW

Still inn maskinen til å skrive ut dato og klokkeslett for mottak øverst på hver innkommende faksside. Pass på at du har stilt riktig dato og klokkeslett på maskinen.

Denne funksjonen er kun tilgjengelig for monokrome fakser.

1. Trykk på **Settings**.
2. Trykk på ▲ eller ▼ for å velge følgende:
  - a. Velg [Faks]. Trykk på **OK**.
  - b. Velg [Mottak oppsett]. Trykk på **OK**.
  - c. Velg [Stempel for faksmottak]. Trykk på **OK**.
  - d. Velg [På] (eller [Av]). Trykk på **OK**.
3. Trykk på **Stop/Exit**.



### Beslektet informasjon

- [Motta en faks](#)

## Motta en faks ved slutten av en telefonsamtale

**Relaterte modeller:** MFC-T930DW/MFC-T935DW/MFC-T980DW

Hvis du snakker i telefonen som er koblet til maskinen, og den andre parten også snakker i en telefon som er koblet til vedkommendes faksmaskin, kan den andre parten på slutten av samtalen sende deg en faks før dere begge legger på.

Maskinens ADF må være tom.

1. Be den andre parten om å legge papir i faksen og trykk på Start- eller Send-tasten.
2. Når du hører CNG-toner (sakte, gjentatte pipelyder), trykker du på **Mono Start**.
3. Trykk på ◀ for å motta faksen.
4. Legg på røret til det eksterne håndsettet.



### Beslektet informasjon

- [Motta en faks](#)

## Alternativer for minnemottak

**Relaterte modeller:** MFC-T930DW/MFC-T935DW/MFC-T980DW

Bruk alternativer for minnemottak til å styre innkommende fakser når du ikke er i nærheten av maskinen. Du kan kun bruke ett alternativ for minnemottak om gangen.

Minnemottak kan angis til:

- PC-Fax-mottak
  - Off
- 
- [Bruk PC-FAX-mottak til å overføre mottatte fakser til datamaskinen \(kun Windows\)](#)
  - [Skriv ut en faks som er lagret i maskinens minne](#)

## Bruk PC-FAX-mottak til å overføre mottatte fakser til datamaskinen (kun Windows)

**Relaterte modeller:** MFC-T930DW/MFC-T935DW/MFC-T980DW

Slå på PC-FAX-mottaksfunksjonen for å lagre innkommende fakser automatisk til maskinens minne, og send dem deretter til datamaskinen. Bruk datamaskinen til å vise og lagre disse faksene.

- Denne funksjonen er kun tilgjengelig for monokrome fakser.
- Før du kan stille inn PC-FAX-mottak, må du installere Brother-programvaren og driverne på datamaskinen. Kontroller at datamaskinen er tilkoblet og slått på. Programvaren som mottar PC-FAX, må kjøre på datamaskinen.

Selv om datamaskinen er slått av, vil maskinen motta og lagre fakser i minnet. Når du starter datamaskinen og programmet PC-FAX-mottak kjører, overfører maskinen automatisk faksene til datamaskinen.

1. Trykk på **Settings**.
2. Trykk på ▲ eller ▼ for å velge følgende:
  - a. Velg [Faks]. Trykk på **OK**.
  - b. Velg [Mottak oppsett]. Trykk på **OK**.
  - c. Velg [PC mottak]. Trykk på **OK**.
  - d. Velg [På]. Trykk på **OK**.  
LCD-skjermen viser meldingen [Start programmet PC-Faks-mottak på datamaskinen.].
  - e. Trykk på ►.
  - f. Velg [<USB>] eller navnet på datamaskinen som du vil motta fakser til hvis du er på et nettverk. Trykk på **OK**.
  - g. Velg [Backuputskr.: På] eller [Backuputskr.: Av]. Trykk på **OK**.
3. Trykk på **Stop/Exit**.

Gjenta disse trinnene hvis du vil endre datamaskin for mottak.



### Beslektet informasjon

- [Alternativer for minnemottak](#)

#### Beslektede emner:

- [Kan ikke skrive ut eller skanne – Overføre fakser](#)
- [Overføre fakser til datamaskinen](#)
- [Motta fakser ved å bruke PC-FAX-mottak \(Windows\)](#)

## Skriv ut en faks som er lagret i maskinens minne

Relaterte modeller: MFC-T930DW/MFC-T935DW/MFC-T980DW

- Denne funksjonen er kun tilgjengelig for monokrome fakser.
- Når du har skrevet ut faksen, blir den slettet fra maskinens minne.

Hvis du slår på [PC mottak], vil maskinen motta og lagre faksene i minnet selv når PCen er slått av.

1. Trykk på **Settings**.
2. Trykk på ▲ eller ▼ for å velge følgende:
  - a. Velg [Faks]. Trykk på **OK**.
  - b. Velg [Skriv ut faks]. Trykk på **OK**.
3. Trykk på ►.



### Beslektet informasjon

- [Alternativer for minnemottak](#)

#### Beslektede emner:

- [Meldinger om feil og vedlikehold](#)
- [Telefon- og faksproblemer](#)

## Talehandlinger og faksnumre

Relaterte modeller: MFC-T930DW/MFC-T935DW/MFC-T980DW

- [Taleoperasjoner](#)
- [Lagre faksnumre](#)
- [Sette opp grupper for gruppesending](#)

## Taleoperasjoner

**Relaterte modeller:** MFC-T930DW/MFC-T935DW/MFC-T980DW

- [Besvare et taleanrop i mottaksmodusen Fax/Tel](#)

## Besvare et taleanrop i mottaksmodusen Fax/Tel

Relaterte modeller: MFC-T930DW/MFC-T935DW/MFC-T980DW

Når maskinen er i Fax/Tel-modus, bruker den F/T-ringing (spesielle doble ringesignaler) for å varsle deg om at du må besvare et taleanrop.

Hvis du er ved maskinen, løfter du av røret på den eksterne telefonen og trykker på **Tel/R** for å svare.

Hvis du er ved et biapparat, løfter du av røret under F/T-ringingen og trykker deretter på #51 mellom de doble ringesignalene. Hvis det er ingen på linjen eller hvis noen vil sende deg en faks, sender du anropet tilbake til maskinen ved å trykke på \*51.



### Beslektet informasjon

- [Taleoperasjoner](#)

## Lagre faksnumre

Relaterte modeller: MFC-T930DW/MFC-T935DW/MFC-T980DW

- [Lagre adresseboknumre](#)
- [Lagre numre fra utgående anrop i adresseboken](#)
- [Lagre numre med Anroper-ID-logg i adresseboken](#)
- [Endre eller slette navn eller numre i adresseboken](#)

## Lagre adresseboknumre

Relaterte modeller: MFC-T930DW/MFC-T935DW/MFC-T980DW

Du kan lagre opptil 40 adresseboknumre som tosifrede hurtigvalgnnumre, og gi hvert nummer et navn.

1. Trykk på ► ☐ (adressebok).
2. Trykk på ▲ eller ▼ for å velge [Angi hurtigvalg]. Trykk på **OK**.
3. Trykk på ▲ eller ▼ for å velge følgende:
  - a. Velg det tosifrede hurtigvalgnnummeret der du vil lagre nummeret. Trykk på **OK**.
  - b. Velg [Navn]. Trykk på **OK**.
  - c. Skriv inn navnet (opptil 16 tegn) med talltastaturet. Trykk på **OK**.
  - d. Velg [Faks/tlf]. Trykk på **OK**.
  - e. Skriv inn faks- eller telefonnummeret (opptil 20 sifre). Trykk på **OK**.



- Trykk **Redial/Pause** for å sette inn en pause mellom tall. Du kan trykke på **Redial/Pause** så mange ganger som nødvendig for å øke lengden på pausen.
- Husk å ta med eventuelle retningsnummer når du skriver inn et faks- eller telefonnummer. Avhengig av landet, kan det hende at Anroper-ID-navn og -historikk ikke vises korrekt hvis retningsnummeret ikke er registrert med faks- eller telefonnummeret. (Funksjonen for anroper-ID er ikke tilgjengelig for Finland)

- f. Velg [OK], og trykk deretter på **OK**.

Hvis du vil lagre flere hurtigvalgnnumre, gjentar du disse trinnene.

4. Trykk på **Stop/Exit**.



### Beslektet informasjon

- [Lagre faksnumre](#)

#### Beslektede emner:

- [Sette opp grupper for gruppesending](#)

## Lagre numre fra utgående anrop i adresseboken

Relaterte modeller: MFC-T930DW/MFC-T935DW/MFC-T980DW

Du kan kopiere numre fra Utgående anrop-loggen og lagre dem i adresseboken.

1. Trykk på  (**Fax**).
2. Trykk på ▲ eller ▼ for å velge følgende:
  - a. Velg [Anropslogg]. Trykk på **OK**.
  - b. Velg [Utg. samtale]. Trykk på **OK**.
  - c. Velg nummeret du vil lagre. Trykk på **OK**.
  - d. Trykk på ◀ for å velge [Rediger].
  - e. Velg [Legg til i adressebok]. Trykk på **OK**.



Vil du slette nummeret fra loggen over utgående samtaler, velger du [Slett] og trykker deretter på **OK**. Trykk på ▶ [Ja] for å bekrefte.

- f. Velg [Navn]. Trykk på **OK**.
  - g. Skriv inn navnet (opptil 16 tegn) med talltastaturet. Trykk på **OK**.
  - h. Bekreft faks- eller telefonnummeret.
  - i. Velg [OK], og trykk deretter på **OK**.
3. Trykk på **Stop/Exit**.



### Beslektet informasjon

- [Lagre faksnumre](#)

#### Beslektede emner:

- [Skrive inn tekst på Brother-maskinen](#)

## Lagre numre med Anroper-ID-logg i adresseboken

**Relaterte modeller:** MFC-T930DW/MFC-T935DW/MFC-T980DW

Hvis telefonselskapet har en abonnementstjeneste for Anroper-ID, kan du kopiere numre fra Anroper-ID-loggen og lagre dem i adresseboken.



Funksjonen er ikke tilgjengelig i Finland.

1. Trykk på  (**Fax**).
2. Trykk på ▲ eller ▼ for å velge følgende:
  - a. Velg [Anropslogg]. Trykk på **OK**.
  - b. Velg [Anrops-ID-logg]. Trykk på **OK**.
  - c. Velg nummeret du vil lagre. Trykk på **OK**.
  - d. Trykk på ◀ for å velge [Rediger].
  - e. Velg [Legg til i adressebok]. Trykk på **OK**.



Vil du slette nummeret fra Anroper-ID-logglisten, velger du [Slett] og trykker deretter på **OK**. Trykk på ► [Ja] for å bekrefte.

- f. Velg [Navn]. Trykk på **OK**.
  - g. Skriv inn navnet (opptil 16 tegn) med talltastaturet. Trykk på **OK**.
  - h. Bekreft faks- eller telefonnummeret.
  - i. Velg [OK], og trykk deretter på **OK**.
3. Trykk på **Stop/Exit**.



### Beslektet informasjon

- [Lagre faksnumre](#)

#### Beslektede emner:

- [Anroper-ID](#)
- [Skrive inn tekst på Brother-maskinen](#)

## Endre eller slette navn eller numre i adresseboken

Relaterte modeller: MFC-T930DW/MFC-T935DW/MFC-T980DW

1. Trykk på ► ☐ (adressebok).
2. Gjør ett av følgende:
  - Hvis du vil endre nummeret, trykker du på ▲ eller ▼ for å velge følgende:
    - a. Velg [Endre]. Trykk på **OK**.
    - b. Velg hurtigvalgnavnet der du vil endre nummeret. Trykk på **OK**.Utfør følgende trinn:
    - a. Hvis du vil endre navnet, trykker du på ▲ eller ▼ for å velge [Navn], og trykker deretter på **OK**. Trykk på ▲, ▼, ◀ eller ▶ for å skrive inn navnet på nytt (opptil 16 tegn) via tastaturet på LCD-skjermen, og velg [OK]. Trykk på **OK**.
    - b. Vil du endre faks- eller telefonnummeret, trykker du på ▲ eller ▼ for å velge [Faks/tlf], og deretter trykker du på **OK**. Trykk på ▲, ▼, ◀ eller ▶ for å skrive inn faks- eller telefonnummeret på nytt (opptil 20 tegn) via tastaturet på LCD-skjermen, og velg [OK]. Trykk på **OK**.Trykk på ▲ eller ▼ for å velge [OK], og trykk deretter på **OK**.
  - Hvis du vil slette nummeret, trykker du på ▲ eller ▼ for å velge [Slett]. Trykk på **OK**.  
Utfør følgende trinn:
    - a. Trykk på ▲ eller ▼ for å velge hurtigvalgnavnet der du vil slette nummeret.
    - b. Trykk på ◀ eller ▶ for å velge alternativet merket med hurtigvalgnavnet. Trykk på **OK**.
3. Trykk på **Stop/Exit**.



### Beslektet informasjon

- [Lagre faksnumre](#)

## Sette opp grupper for gruppesending

**Relaterte modeller:** MFC-T930DW/MFC-T935DW/MFC-T980DW

Ved å opprette og sende til en gruppe, som kan lagres i adresseboken, kan du sende samme faksmelding til mange faksnumre eller gruppesende den.

Først må du lagre hvert faksnummer i adresseboken. Deretter kan du innlemme dem som numre i gruppen. Hver gruppe opptar ett hurtigvalgnummer. Du kan lagre opptil seks grupper, eller du kan tilordne opptil 39 numre i én stor gruppe.

1. Trykk på ► ☐ (adressebok).
2. Trykk på ▲ eller ▼ for å velge følgende:
  - a. Velg [Oppr. grupper]. Trykk på **OK**.
  - b. Velg det tosifrede hurtigvalgnummeret du vil tilordne til gruppen. Trykk på **OK**.
  - c. Velg [Navn], og trykk på **OK**.
  - d. Skriv inn navnet på den nye gruppen (opptil 16 tegn) med talltastaturet. Trykk på **OK**.
  - e. Gjenta trinnene nedenfor hvis du vil legge til numre i gruppen:
    - i. Velg [Legg til/slett]. Trykk på **OK**.
    - ii. Velg [Alfabetisk] eller [Numerisk]. Trykk på **OK**.
    - iii. Trykk på ▲ eller ▼ for å velge et nummer i listen.
    - iv. Trykk på ◀ eller ▶ for å velge alternativet merket med hurtigvalgnummeret. Trykk på **OK**.
3. Velg [OK], og trykk deretter på **OK**.
4. Trykk på **Stop/Exit**.



### Beslektet informasjon

- [Talehandlinger og faksnumre](#)
  - [Endre et gruppesendingsnavn](#)
  - [Slette en gruppe for gruppesending](#)
  - [Legge til eller slette et medlem i en gruppe for gruppesending](#)

#### Beslektede emner:

- [Sende samme faks til mer enn én mottaker \(gruppesending\)](#)
- [Lagre adresseboknumre](#)

## Endre et gruppesendingsnavn

Relaterte modeller: MFC-T930DW/MFC-T935DW/MFC-T980DW

1. Trykk på ► □ (adressebok).
2. Trykk på ▲ eller ▼ for å velge følgende:
  - a. Velg [Endre]. Trykk på **OK**.
  - b. Velg gruppen du vil endre. Trykk på **OK**.
  - c. Velg [Navn] og trykk deretter på **OK**. Angi det nye gruppenavnet via talltastaturet (opptil 16 tegn), og trykk deretter på **OK**.



Vil du endre et tegn i gruppenavnet, trykker du på ▲, ▼, ◀ eller ▶ for å velge ◀ eller ▶. Trykk på **OK** flere ganger for å flytte merkingen til tegnet som er feil. Trykk deretter på ▲, ▼, ◀ eller ▶ for å velge ◀, og trykk på **OK**. Skriv så inn riktig tegn.

3. Velg [OK], og trykk deretter på **OK**.
4. Trykk på **Stop/Exit**.



### Beslektet informasjon

- [Sette opp grupper for gruppesending](#)

#### Beslektede emner:

- [Skrive inn tekst på Brother-maskinen](#)

## Slette en gruppe for gruppesending

Relaterte modeller: MFC-T930DW/MFC-T935DW/MFC-T980DW

1. Trykk på ► ☰ (adressebok).
2. Trykk på ▲ eller ▼ for å velge [Slett]. Trykk på **OK**.
3. Utfør følgende trinn:
  - a. Trykk ▲ eller ▼ for å velge gruppen du vil slette.
  - b. Trykk på ◀ eller ▶ for å velge alternativet merket med gruppenavnet. Trykk på **OK**.
4. Trykk på **Stop/Exit**.



### Beslektet informasjon

- [Sette opp grupper for gruppesending](#)

## Legge til eller slette et medlem i en gruppe for gruppesending

Relaterte modeller: MFC-T930DW/MFC-T935DW/MFC-T980DW

1. Trykk på ► ☐ (adressebok).
2. Trykk på ▲ eller ▼ for å velge følgende:
  - a. Velg [Endre]. Trykk på **OK**.
  - b. Velg gruppen du vil endre. Trykk på **OK**.
  - c. Velg [Legg til/slett]. Trykk på **OK**.
  - d. Velg [Alfabetisk] eller [Numerisk]. Trykk på **OK**.
3. Gjør ett av følgende:
  - Hvis du vil legge til et medlem med dette hurtigvalgnummeret, trykker du på ▲ eller ▼ for å velge hurtigvalgnummeret, og deretter trykker du på ◀ eller ▶ for å velge avmerkingsboksen.
  - Vil du slette et medlem med dette hurtigvalgnummeret, trykker du på ▲ eller ▼ for å velge hurtigvalgnummeret, og deretter trykker du på ◀ eller ▶ for å fjerne avmerkingsboksen.Gjenta dette trinnet til du har lagt til eller slettet de aktuelle faksnumrene.
4. Trykk på **OK**.
5. Velg [OK], og trykk deretter på **OK**.
6. Trykk på **Stop/Exit**.



### Beslektet informasjon

- [Sette opp grupper for gruppesending](#)

## Telefontjenester og eksterne enheter

**Relaterte modeller:** MFC-T930DW/MFC-T935DW/MFC-T980DW

- [Særskilt ringesignal](#)
- [Anroper-ID](#)
- [Still inn type telefonlinje](#)
- [Voice Over Internet Protocol \(VoIP/forstyrrelse på telefonlinje\)](#)
- [Ekstern telefonsvarer \(telefonsvarerenhet\)](#)
- [Eksterne apparater og biapparater](#)

## Særskilt ringesignal

**Relaterte modeller:** MFC-T930DW/MFC-T935DW/MFC-T980DW



Denne funksjonen er tilgjengelig i Danmark.

Denne funksjonen er en engangsprosedure, hvor du innstiller Nummerbestemt ringning samt Ringemønster 1 eller Ringemønster 2 på din maskine. Maskinen vil besvare det spesielle nummerbestemte ringesignal og påbegynne faxmodtagelse.

Du skal kun slå Nummerbestemt Ringning til, hvis du abonnerer på Nummerbestemt Ringning hos et teleselskab (Nummerbestemt Ringning finnes kun på det analoge telefonnet, det kan ikke benyttes i forbindelse med ISDN). Når Nummerbestemt Ringning er slået [På], vises [Av] som motagetilstand i displayet.



### Beslektet informasjon

- [Telefontjenester og eksterne enheter](#)
  - [Registrer mønsteret for det særskilte ringesignalet](#)
  - [Slå av særskilt ringesignal](#)

#### Beslektede emner:

- [Velg riktig mottaksmodus](#)

## Registrer mønsteret for det særskilte ringesignalet

Relaterte modeller: MFC-T930DW/MFC-T935DW/MFC-T980DW



Denne funksjonen er tilgjengelig i Danmark.

1. Trykk på **Settings**.
2. Trykk på ▲ eller ▼ for å velge følgende:
  - a. Velg [Faks]. Trykk på **OK**.
  - b. Velg [Diverse]. Trykk på **OK**.
  - c. Velg [Karakteristikk]. Trykk på **OK**.
3. Gjør ett av følgende:
  - Hvis du ikke har registrert et særskilt ringesignal, trykker du på ▲ eller ▼ for å velge følgende:
    - a. Velg [Karakteristikk]. Trykk på **OK**.
    - b. Velg [På]. Trykk på **OK**.
  - Hvis du allerede har registrert et særskilt ringesignal og vil endre signal, går du til neste trinn.
4. Trykk på ▲ eller ▼ for å velge følgende:
  - a. Velg [Ringemønster]. Trykk på **OK**.
  - b. Velg det lagrede ringesignalet du vil bruke. Trykk på **OK**.
5. Trykk på **Stop/Exit**.



### Beslektet informasjon

- [Særskilt ringesignal](#)

## Slå av særskilt ringesignal

Relaterte modeller: MFC-T930DW/MFC-T935DW/MFC-T980DW



Denne funksjonen er tilgjengelig i Danmark.

1. Trykk på **Settings**.
2. Trykk på ▲ eller ▼ for å velge følgende:
  - a. Velg [Faks]. Trykk på **OK**.
  - b. Velg [Diverse]. Trykk på **OK**.
  - c. Velg [Karakteristikk]. Trykk på **OK**.  
Du kan se gjeldende innstilling.
  - d. Velg [Karakteristikk]. Trykk på **OK**.
  - e. Velg [Av]. Trykk på **OK**.
3. Trykk på **Stop/Exit**.

Når du slår av Særskilt ringesignal, blir maskinen i [Manuell]-modus. Du må sette opp mottaksmodus på nytt.



### Beslektet informasjon

- [Særskilt ringesignal](#)

#### Beslektede emner:

- [Meldinger om feil og vedlikehold](#)

## Anroper-ID

**Relaterte modeller:** MFC-T930DW/MFC-T935DW/MFC-T980DW

Oppringer-ID-funksjonen gjør at du kan bruke tjenesten Oppringer-ID som mange telefonselskaper tilbyr. Denne tjenesten viser telefonnummeret, eller navnet hvis det er tilgjengelig, for den som ringer deg.



Funksjonen er ikke tilgjengelig i Finland.

- Meldingen [ID ukjent] betyr at anropet fant sted utenfor dekningsområdet for Oppringer-ID-tjenesten.
- Meldingen [Skjult nummer] betyr at anroperen har blokkert overføring av Anroper-ID-informasjon.

Ta kontakt med telefonselskapet for å få ytterligere informasjon.

Når du besvarer et anrop, vil informasjonen for Anroper-ID forsvinne fra LCD-skjermen og lagres i Anroper-ID-minnet.

Se listen eller velg et nummer og send en faks til det, legg det til adresseboken eller slett det fra loggen.

Du kan skrive ut listen med Oppringer-ID-informasjon som maskinen har mottatt.



- Denne funksjonen er ikke tilgjengelig i enkelte land.
- Oppringer-ID-tjenesten vil variere etter hvilken operatør du benytter. Kontakt det lokale telefonselskapet for å høre om tjenesten er tilgjengelig i ditt område.



### Beslektet informasjon

- [Telefontjenester og eksterne enheter](#)
  - [Sett anroper-ID til På](#)

#### Beslektede emner:

- [Lagre numre med Anroper-ID-logg i adresseboken](#)
- [Skriv ut rapport](#)
- [Meldinger om feil og vedlikehold](#)

## Sett anroper-ID til På

Relaterte modeller: MFC-T930DW/MFC-T935DW/MFC-T980DW



Funksjonen er ikke tilgjengelig i Finland.

Hvis du abonnerer på Anroper-ID-tjenesten på telefonlinjen, still inn Anroper-ID til På for å vise anroperens telefonnummer på LCD-skjermen når telefonen ringer.

1. Trykk på **Settings**.
2. Trykk på ▲ eller ▼ for å velge følgende:
  - a. Velg [Faks]. Trykk på **OK**.
  - b. Velg [Diverse]. Trykk på **OK**.
  - c. Velg [Oppringer ID]. Trykk på **OK**.
  - d. Velg [På]. Trykk på **OK**.
3. Trykk på **Stop/Exit**.



### Beslektet informasjon

- [Anroper-ID](#)

## Still inn type telefonlinje

**Relaterte modeller:** MFC-T930DW/MFC-T935DW/MFC-T980DW

Hvis du kobler maskinen til en telefonlinje som bruker hussentral eller ISDN til å sende og motta fakser, må du velge en telefonlinjetype som tilsvarer linjens egenskaper.

1. Trykk på **Settings**.
2. Trykk på ▲ eller ▼ for å velge følgende:
  - a. Velg [Grunn oppsett]. Trykk på **OK**.
  - b. Velg [Linje Valg]. Trykk på **OK**.
  - c. Velg [Norm], [PBX] eller [ISDN]. Trykk på **OK**.
3. Trykk på **Stop/Exit**.



### Beslektet informasjon

- [Telefontjenester og eksterne enheter](#)
  - [HUSSENTRAL \(PBX\) og OVERFØRING](#)

#### Beslektede emner:

- [Telefon- og faksproblemer](#)

## HUSSENTRAL (PBX) og OVERFØRING

Relaterte modeller: MFC-T930DW/MFC-T935DW/MFC-T980DW

Maskinens [Linje Valg]-standardinnstilling er [Norm], noe som gjør det mulig å koble maskinen til en vanlig offentlig telefonlinje (PSTN – Public Switched Telephone Network). Mange kontorer bruker imidlertid et sentralt telefonsystem eller en hussentral (PBX). Maskinen kan kobles til de fleste typer hussentraler (PBX-er). Maskinens tilbakeringsfunksjon støtter bare TBR ("Timed Break Recall" eller "Tidsbestemt gjenoppringning"). TBR fungerer med de fleste hussentraler, slik at du får tilgang til en ekstern linje eller kan overføre samtaler til et annet biapparat. Trykk på **Tel/R** for å bruke denne funksjonen.



Programmer et trykk på **Tel/R**-knappen som en del av nummeret som lagres i adresseboken. Når du programmerer nummeret i adresseboken, trykker du først på **Tel/R** (LCD-skjermen viser !), og deretter skriver du inn telefonnummeret. Det gjør at du ikke trenger å trykke på **Tel/R** hver gang du ringer fra adresseboken. Telefonlinjen din må imidlertid stilles inn til PBX på maskinen for at du skal kunne bruke denne funksjonen.



### Beslektet informasjon

- [Still inn type telefonlinje](#)

## Voice Over Internet Protocol (VoIP/forstyrrelse på telefonlinje)

**Relaterte modeller:** MFC-T930DW/MFC-T935DW/MFC-T980DW

VoIP er en type telefonsystem som bruker en Internett-tilkobling i stedet for en tradisjonell telefonlinje. Telefonselskaper pakker ofte VoIP sammen med Internett- og kabeltjenester.

Det er ikke sikkert maskinen vil fungere sammen med noen VoIP-systemer. Hvis du ønsker å bruke maskinen til å sende og motta fakser på et VoIP-system, må du sørge for at den ene enden av telefonledningen er koblet til uttaket som er merket LINE, på maskinen. Den andre enden av telefonledningen kan være koblet til et modem, telefonadapter, fordeler eller en annen slik enhet.

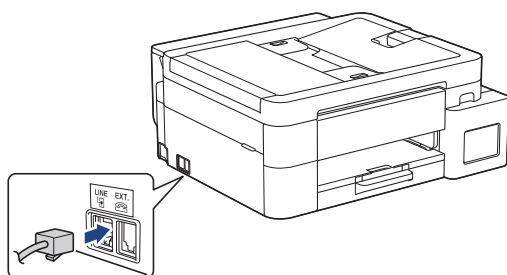

🔗 Hvis du har spørsmål om hvordan du kobler maskinen opp til et VoIP-system, må du kontakte din VoIP-leverandør.

Etter at du har koblet maskinen til VoIP-systemet, må du kontrollere om du har ringetone. Løft så opp røret til den eksterne telefonen og kontroller at det er en ringetone. Hvis du ikke får noen ringetone, må du ta kontakt med VoIP-leverandøren.

Hvis du har problemer med å sende eller motta fakser over et VoIP-system, anbefaler vi at du endrer maskinens modemhastighet til [Grunnl. (VoIP)].

### ✓ Beslektet informasjon

- [Telefontjenester og eksterne enheter](#)

#### Beslektede emner:

- [Forstyrrelse på telefonlinje / VoIP](#)

## Ekstern telefonsvarer (telefonsvarerenhet)

Relaterte modeller: MFC-T930DW/MFC-T935DW/MFC-T980DW

Koble en ekstern telefonsvarerenhet til samme linje som maskinen. Når telefonsvareren svarer på anrop, "lytter" maskinen etter CNG-toner (faksringetoner) fra avsenderens faksmaskin. Hvis den hører slike toner, tar den over anropet og mottar faksen. Hvis den ikke hører dem, lar den telefonsvareren ta i mot talemeldingen og på LCD-skjermen vises [Telefon].

Den eksterne telefonsvareren må svare innen fire ringesignaler (vi anbefaler at innstillingen er to ringesignaler). Dette er fordi at maskinen ikke kan høre CNG-tonene før den eksterne telefonsvareren har svart på anropet. Avsendermaskinen sender bare CNG-toner åtte til ti sekunder lengre. Hvis den eksterne telefonsvareren må ringe mer enn fire ganger for å bli aktivert, anbefaler vi ikke bruk av funksjonen for tellerskrittsparing.

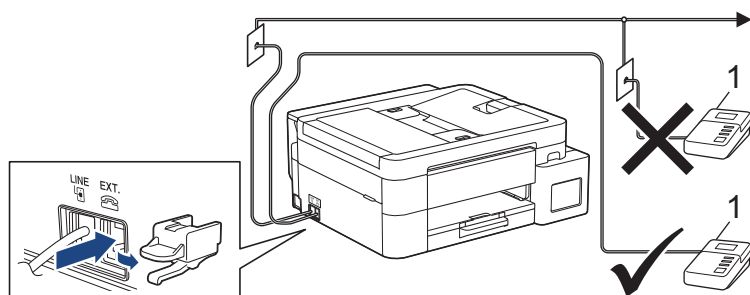

1 Telefonsvarer

### VIKTIG

Du må IKKE koble en telefonsvarer til et annet sted på samme telefonlinje.



Hvis du har problemer med å motta fakser, kan du redusere innstillingen for Utsatt svar på den eksterne telefonsvareren.



### Beslektet informasjon

- [Telefontjenester og eksterne enheter](#)
  - [Koble til en ekstern telefonsvarer](#)
  - [Spill inn en utgående melding \(OGM\) på den eksterne telefonsvareren](#)
  - [Flerlinjetilkoblinger \(PBX\)](#)

#### Beslektede emner:

- [Telefon- og faksproblemer](#)

## Koble til en ekstern telefonsvarer

**Relaterte modeller:** MFC-T930DW/MFC-T935DW/MFC-T980DW

1. Sett den eksterne telefonsvareren til minimum antall tillatte ringesignaler. Kontakt telefonleverandøren for mer informasjon. (Maskinens innstilling for ringeforsinkelse gjelder ikke.)
2. Spill inn den utgående meldingen på den eksterne telefonsvareren.
3. Still inn telefonsvareren slik at den besvarer anrop.
4. Sett maskinens mottaksmodus til [Ext.Tel/Svarer].



### Beslektet informasjon

- [Ekstern telefonsvarer \(telefonsvarerenhet\)](#)

#### Beslektede emner:

- [Oversikt over mottaksmoduser](#)
- [Velg riktig mottaksmodus](#)
- [Telefon- og faksproblemer](#)

## Spill inn en utgående melding (OGM) på den eksterne telefonsvareren

Relaterte modeller: MFC-T930DW/MFC-T935DW/MFC-T980DW

1. Meldingen bør starte med fem sekunders stillhet. Da får maskinen tid til å lytte etter fakstoner.



Vi anbefaler å begynne den utgående beskjeden med fem sekunders stillhet fordi at maskinen ikke kan høre fakstoner over kraftige stemmer. Du kan utelate denne pausen, men hvis maskinen har problemer med å motta fakser, bør du spille inn den utgående beskjeden igjen med pause.

2. Ikke snakk i mer enn 20 sekunder.
3. Avslutt den 20 sekunder lange beskjeden med å oppgi en ekstern aktiveringskode for anropere som sender manuelle fakser. For eksempel: "Etter pipelyden, legg igjen en melding eller trykk på \*51 og Start for å sende en faks".



### Beslektet informasjon

- [Ekstern telefonsvarer \(telefonsvarerenhet\)](#)

## Flerlinjetilkoblinger (PBX)

**Relaterte modeller:** MFC-T930DW/MFC-T935DW/MFC-T980DW

Vi anbefaler at du ber selskapet som monterte hussentralen om å koble til maskinen. Hvis maskinen skal kobles til et flerlinjesystem, foreslår vi at du ber installatøren om å koble enheten til den siste linjen på systemet. Dette forhindrer at maskinen blir aktivert hver gang systemet mottar telefonanrop. Hvis alle innkommende anrop blir besvart av en sentralbordoperatør, anbefaler vi at du setter mottaksmodus til [Manuell].

Vi kan ikke garantere at maskinen vil fungere som den skal under alle forhold når den er tilkoblet en hussentral. Eventuelle problemer med å sende eller motta fakser bør først rapporteres til selskapet som er ansvarlig for hussentralen.



### Beslektet informasjon

- [Ekstern telefonsvarer \(telefonsvarerenhet\)](#)

## Eksterne apparater og biapparater

Relaterte modeller: MFC-T930DW/MFC-T935DW/MFC-T980DW

- [Koble til en ekstern telefon eller et biapparat](#)
- [Betjening fra eksterne telefoner og biapparater](#)
- [Bruk fjernkodene](#)

## Koble til en ekstern telefon eller et biapparat

Relaterte modeller: MFC-T930DW/MFC-T935DW/MFC-T980DW

Du kan koble til en separat telefon som vist i diagrammet nedenfor.

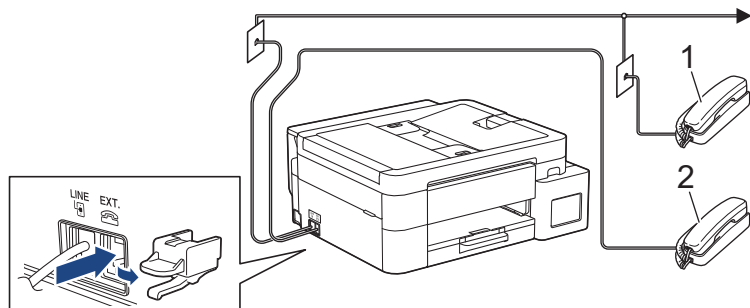

- 1 Biapparat
- 2 Ekstern telefon



Kontroller å bruke en ekstern telefon med en kabel som ikke er over tre meter lang.



### Beslektet informasjon

- [Eksterne apparater og biapparater](#)

## Betjening fra eksterne telefoner og biapparater

Relaterte modeller: MFC-T930DW/MFC-T935DW/MFC-T980DW

Dersom du besvarer et faksanrop på et biapparat eller en ekstern telefon, kan du få maskinen til å svare anropet ved å bruke aktiveringskoden for fjerntilgang. Når du taster inn aktiveringskoden for fjerntilgang **\*51**, begynner maskinen å motta faksen.

Hvis maskinen besvarer et taleanrop og ringer med spesielle, doble ringesignaler for at du skal ta over, kan du svare med biapparat ved å trykke inn den eksterne deaktiveringskoden **#51**.

### Hvis du besvarer et anrop og ingen er på linjen:

Du må anta at du mottar en manuell faks.

Trykk **\*51** og vent på pipelyden eller til [Mottar] vises på LCD-skjermen, og legg deretter på.



Du kan også bruke fakseteksjonsfunksjonen til å få maskinen til å besvare anropet automatisk.



### Beslektet informasjon

- [Eksterne apparater og biapparater](#)

#### Beslektede emner:

- [Still inn antall ganger det ringer før maskinen svarer \(ringeforsinkelse\)](#)
- [Still inn fakseteksjon](#)
- [Still inn F/T-ringetid \(doble ringetoner\)](#)

## Bruk fjernkodene

Relaterte modeller: MFC-T930DW/MFC-T935DW/MFC-T980DW

### Aktiveringskode for fjerntilgang

Hvis du besvarer et faksanrop fra et biapparat eller en ekstern telefon, kan du få maskinen til å ta over anropet ved å taste inn aktiveringskoden for fjerntilgang **\*51**. Vent på kvitrelydene, og legg deretter på røret.

Hvis du besvarer et faksanrop på den eksterne telefonen, kan du få maskinen til å motta faksen ved å trykke på startknappen og deretter velge alternativet for å motta.

### Ekstern deaktivertingskode

Hvis du mottar et taleanrop og maskinen står i F/T-modus, vil den avgi F/T-signaler (spesielle, doble ringesignaler) etter innledende ringeforsinkelse. Hvis du svarer anropet på et biapparat så kan du slå av F/T-ringen ved å trykke på **#51** (sørg for at du trykker dette mellom ringingen).

Hvis maskinen besvarer et taleanrop og ringer med spesielle, doble ringesignaler for at du skal ta over, kan du svare med den eksterne telefonen ved å trykke **Tel/R**.



### Beslektet informasjon

- [Eksterne apparater og biapparater](#)
  - [Endre fjernkodene](#)

#### Beslektede emner:

- [Still inn fakseteksjon](#)

## Endre fjernkodene

Relaterte modeller: MFC-T930DW/MFC-T935DW/MFC-T980DW

Den forhåndsinnstilte eksterne aktiveringskoden er **\*51**. Den forhåndsinnstilte eksterne deaktiveringskoden er **#51**. Hvis forbindelsen alltid blir brutt ved ekstern tilgang til den eksterne telefonsvareren, kan du prøve å endre de tresifrede eksterne aktiveringskodene ved hjelp av tallene 0–9, \*, #.

1. Trykk på **Settings**.
2. Trykk på ▲ eller ▼ for å velge følgende:
  - a. Velg [Faks]. Trykk på **OK**.
  - b. Velg [Mottak oppsett]. Trykk på **OK**.
  - c. Velg [Fjernakt. kode]. Trykk på **OK**.
  - d. Velg [Fjernakt. kode] på nytt. Trykk på **OK**.
  - e. Velg [På]. Trykk på **OK**.
3. Gjør ett av følgende:
  - Hvis du vil endre koden for fjernaktivering, trykker du på ▲ eller ▼ for å velge [Aktiv. kode], deretter trykker du på **OK**. Skriv inn den nye koden. Trykk på **OK**.
  - Hvis du vil endre den eksterne deaktiveringskoden, trykker du på ▲ eller ▼ for å velge [Deakt. kode], deretter trykker du på **OK**. Skriv inn den nye koden. Trykk på **OK**.
4. Trykk på **Stop/Exit**.



### Beslektet informasjon

- [Bruk fjernkodene](#)

## Faksrapporter

**Relaterte modeller:** MFC-T930DW/MFC-T935DW/MFC-T980DW

- [Angi stil for sendingsverifiseringsrapporten](#)
- [Angi intervallet for faksaktivitetsrapporten](#)
- [Skrive ut rapporter](#)
- [Still inn maskinen til å slå seg av automatisk](#)

## Angi stil for sendingsverifiseringsrapporten

**Relaterte modeller:** MFC-T930DW/MFC-T935DW/MFC-T980DW

Du kan bruke sendingsverifiseringsrapporten som bevis på at du har sendt en faks. Rapporten viser mottakerens navn eller faksnummer, dato og klokkeslett for sendingen, sendingens varighet, antall sider som ble sendt og om sendingen var vellykket.

Det er mange innstillinger for sendingsverifiseringsrapporten:

Alternativ	Beskrivelse
På	Skriver ut en rapport etter hver faks du sender.
Til (+Bilde)	Skriver ut en rapport etter hver faks du sender. En del av faksens førsteside vises i rapporten.
Kun feil	Skriver ut en rapport hvis faksen ikke sendes på grunn av en overføringsfeil.
Kun feil (+Bilde)	Skriver ut en rapport hvis faksen ikke sendes på grunn av en overføringsfeil. En del av faksens førsteside vises i rapporten.
Av	Rapporten blir ikke skrevet ut.

1. Trykk på **Settings**.
2. Trykk på ▲ eller ▼ for å velge følgende:
  - a. Velg [Faks]. Trykk på **OK**.
  - b. Velg [Rapportinnstilling]. Trykk på **OK**.
  - c. Velg [Sende rapport]. Trykk på **OK**.
  - d. Velg alternativet du vil ha. Trykk på **OK**.  
Hvis du velger [På (+Bilde)] eller [Kun feil (+Bilde)], vil bildet ikke vises i sendingsverifiseringsrapporten dersom sending i sanntid står på [På].
3. Trykk på **Stop/Exit**.  
Hvis sendingen er vellykket, vises [OK] ved siden av [RES.] i sendingsverifiseringsrapporten. Hvis sendingen ikke er vellykket, vises [FEIL] ved siden av [RES.].



### Beslektet informasjon

- [Faksrapporter](#)

## Angi intervallet for faksaktivetsrapporten

**Relaterte modeller:** MFC-T930DW/MFC-T935DW/MFC-T980DW

Du kan programmere maskinen til å skrive ut faksaktivetsrapporten med faste mellomrom (hver 50. faks, hver 6., 12. eller 24. time, hver 2. eller 7. dag).



Når du bruker funksjonen for Automatisk av og maskinen slås av før angitt tid, vil maskinen skrive ut en faksaktivetsrapport før den sletter alle faksjobbene fra rapportens minne.

1. Trykk på **Settings**.
2. Trykk på ▲ eller ▼ for å velge følgende:
  - a. Velg [Faks]. Trykk på **OK**.
  - b. Velg [Rapportinnstilling]. Trykk på **OK**.
  - c. Velg [Akt.Rapp.Int.]. Trykk på **OK**.
  - d. Velg [Akt.Rapp.Int.] igjen. Trykk på **OK**.
3. Trykk på ▲ eller ▼ for å velge et intervall. Trykk på **OK**.
  - 6, 12, 24 timer, 2 eller 7 dager  
Maskinen skriver ut rapporten etter angitt tid, og deretter sletter den alle faksjobber fra rapportens minne. Hvis minnet blir fullt med 200 jobber før angitt tid er gått, skriver maskinen ut rapporten før tiden og sletter deretter alle faksjobbene fra minnet. Hvis du vil ha en ekstra rapport før det programmerte utskriftstidspunktet, kan du skrive den ut uten å slette jobbene.
  - Hver 50. faks  
Maskinen skriver ut rapporten når maskinen har lagret 50 faksjobber.
4. Hvis du valgte 6, 12, 24 timer, 2 eller 7 dager, trykker du på ▲ eller ▼ for å velge [Tid], og trykker deretter på **OK**. Angi når på dagen med talltastaturet. Trykk på **OK**.
5. Hvis du valgte [Hver 7. dag], trykker du på ▲ eller ▼ for å velge [Dag], og trykker deretter på **OK**. Trykk på ▲ eller ▼ for å velge den første dagen i nedtellingen på sju dager. Trykk på **OK**.
6. Trykk på **Stop/Exit**.



### Beslektet informasjon

- [Faksrapporter](#)

#### Beslektede emner:

- [Still inn maskinen til å slå seg av automatisk](#)

## PC-FAX

**Relaterte modeller:** MFC-T930DW/MFC-T935DW/MFC-T980DW

- [PC-FAX for Windows](#)
- [PC-FAX for Mac](#)

## PC-FAX for Windows

**Relaterte modeller:** MFC-T930DW/MFC-T935DW/MFC-T980DW

- [Oversikt over PC-FAX \(Windows\)](#)
- [Sende en faks med PC-FAX \(Windows\)](#)
- [Motta fakser på datamaskinen \(Windows\)](#)

## Oversikt over PC-FAX (Windows)

**Relaterte modeller:** MFC-T930DW/MFC-T935DW/MFC-T980DW

Reduser papirforbruket og spar tid ved å bruke Brother PC-FAX-programvaren til å sende fakser direkte fra datamaskinen.

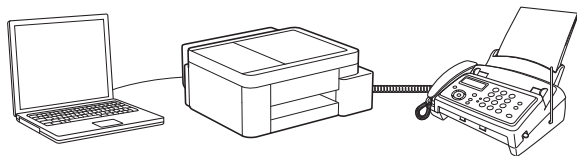

- [Konfigurere PC-FAX \(Windows\)](#)
- [Konfigurere PC-Fax-adressebok \(Windows\)](#)

## Konfigurere PC-FAX (Windows)

**Relaterte modeller:** MFC-T930DW/MFC-T935DW/MFC-T980DW

Før du sender fakser med PC-FAX, kan du tilpasse sendealternativene i hver kategori i **Oppsett for PC-FAKS**-dialogboksen.

1. Start  (**Brother Utilities**), og klikk deretter på rullegardinmenyen og velg modellnavnet (hvis det ikke allerede er valgt).
2. Klikk på **PC-FAX** i venstre navigasjonslinje, og deretter på **Konfigurer Sending**.

Dialogboksen **Oppsett for PC-FAKS** vises.

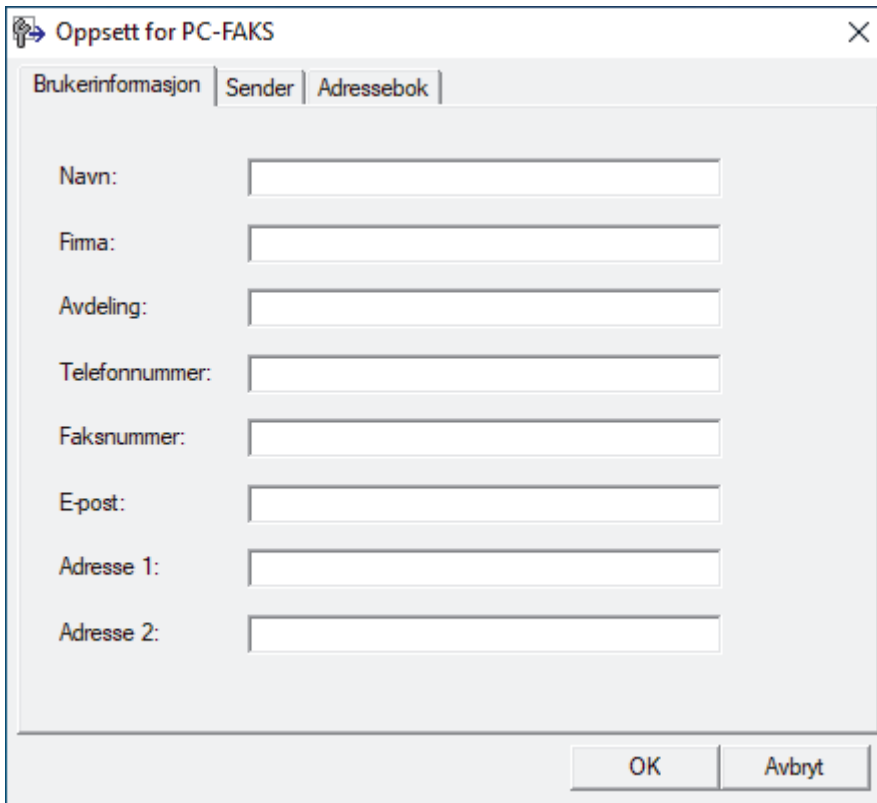

3. Gjør ett av følgende:
  - Klikk på **Brukerinformasjon**-fanen, og skriv inn brukerinformasjonen din i feltene.



Hver Microsoft-konto har sitt eget tilpassede **Brukerinformasjon**-skjermbilde for tilpassing av faksoverskrifter og faksforsider.

- Klikk på **Sender**-fanen, og skriv deretter inn nummeret som kreves for å få tilgang til en ekstern linje (hvis nødvendig) i **Tilgang til bylinje**-feltet. Velg **Inkluder topptekst**-avmerkingsboksen for å inkludere overskriftsinformasjonen.
  - Klikk på **Adressebok**-fanen, og velg deretter adresseboken du ønsker å bruke for PC-FAX fra **Velg adressebok**-rullegardinmenyen.
4. Klikk på **OK**.



### Beslektet informasjon

- [Oversikt over PC-FAX \(Windows\)](#)

## Konfigurere PC-Fax-adressebok (Windows)

**Relaterte modeller:** MFC-T930DW/MFC-T935DW/MFC-T980DW

Legg til, rediger og slett medlemmer og grupper for å tilpasse din **Adressebok**.

- [Legg til et medlem i PC-FAX-adresseboken \(Windows\)](#)
- [Opprette en gruppe i PC-FAX-adresseboken \(Windows\)](#)
- [Redigere informasjon om medlemmer eller grupper i PC-FAX-adresseboken \(Windows\)](#)
- [Slette et medlem eller en gruppe i PC-FAX-adresseboken \(Windows\)](#)
- [Eksportere PC-FAX-adresseboken \(Windows\)](#)
- [Importere informasjon til PC-FAX-adresseboken \(Windows\)](#)

## Legg til et medlem i PC-FAX-adresseboken (Windows)

Relaterte modeller: MFC-T930DW/MFC-T935DW/MFC-T980DW

Legg til nye personer og deres faksopplysninger i PC-FAX-adresseboken hvis du ønsker å sende faks med Brothers PC-FAX-programvare.

1. Start  (**Brother Utilities**), og klikk deretter på rullegardinmenyen og velg modellnavnet (hvis det ikke allerede er valgt).
2. Klikk på **PC-FAX** i den venstre navigasjonslinjen og klikk deretter på **Adressebok (Send)**.

Dialogboksen **Adressebok** vises.

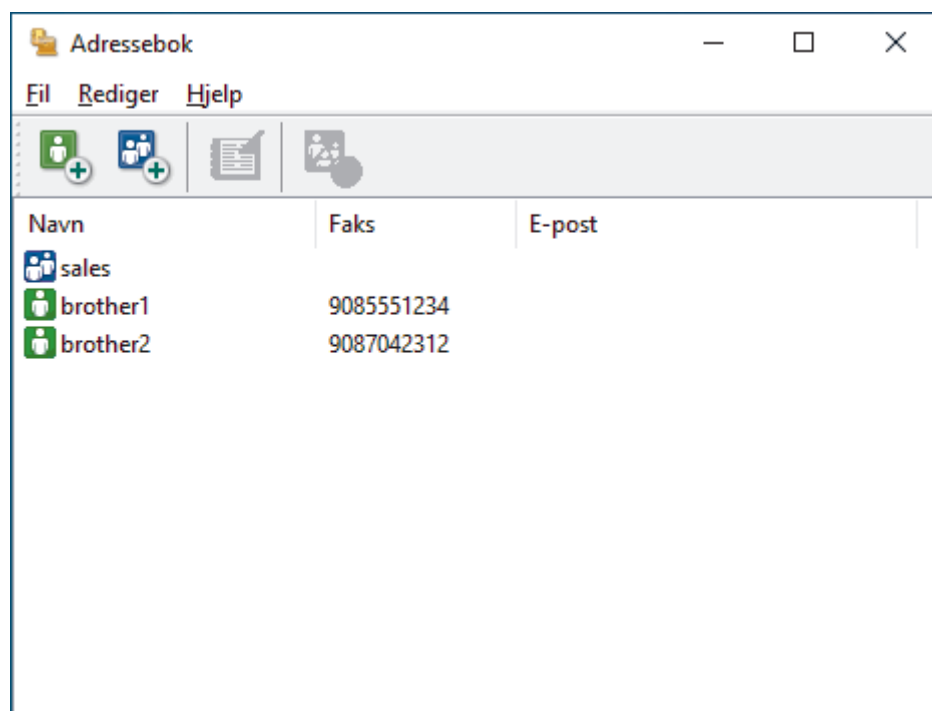

3. Klikk på  for å legge til nye medlemmer.  
Dialogboksen **Kontaktinnstillinger for adressebok** vises.
4. Skriv inn medlemmets opplysninger i de aktuelle feltene. **Navn**-feltet er obligatorisk.
5. Klikk på **OK**.

### ✓ Beslektet informasjon

- [Konfigurere PC-Fax-adressebok \(Windows\)](#)

## Opprette en gruppe i PC-FAX-adresseboken (Windows)

Relaterte modeller: MFC-T930DW/MFC-T935DW/MFC-T980DW

Opprett en gruppe slik at du kan gruppesende samme PC-FAX til flere mottakere samtidig.

1. Start  (**Brother Utilities**), og klikk deretter på rullegardinmenyen og velg modellnavnet (hvis det ikke allerede er valgt).
2. Klikk på **PC-FAX** i den venstre navigasjonslinjen og klikk deretter på **Adressebok (Send)**.

Dialogboksen **Adressebok** vises.

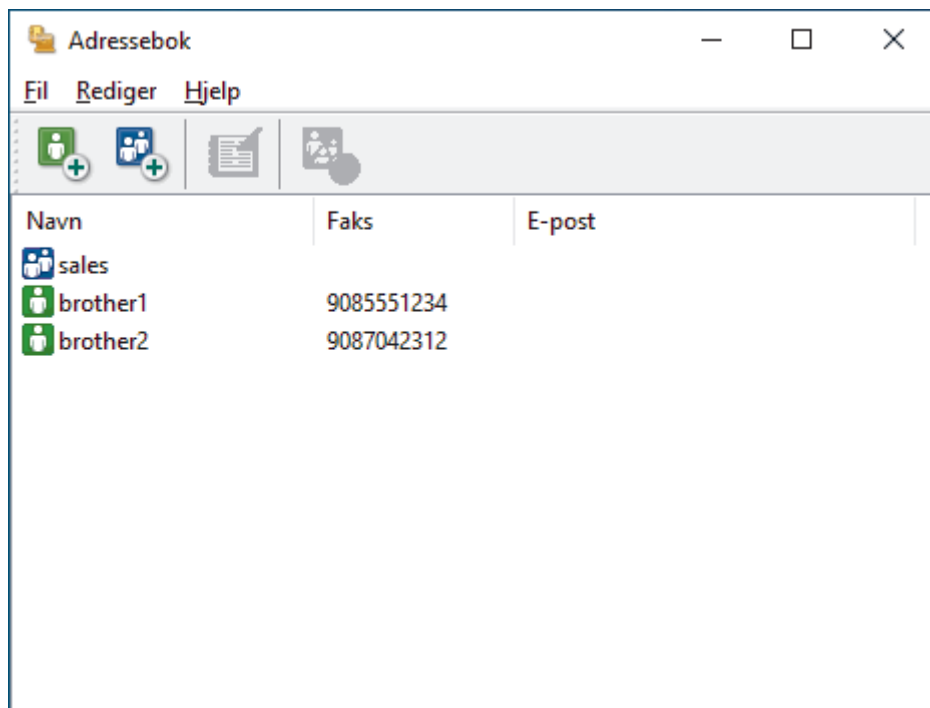

3. Klikk på  for å legge til en ny gruppe.  
Dialogboksen **Gruppeinnstillinger for adressebok** vises.
4. Skriv inn navnet på den nye gruppen i **Gruppenavn**-feltet.
5. I **Tilgjengelige Navn**-feltet, velg hvert navn som du vil ha med i gruppen, og klikk deretter på **Legg til >>**.  
Medlemmer som er lagt til gruppen vises i **Gruppemedlemmer**-feltet.
6. Når du er ferdig, klikker du på **OK**.



Hver gruppe kan inneholde opptil 50 medlemmer.



### Beslektet informasjon

- [Konfigurere PC-Fax-adressebok \(Windows\)](#)

## Redigere informasjon om medlemmer eller grupper i PC-FAX-adresseboken (Windows)

Relaterte modeller: MFC-T930DW/MFC-T935DW/MFC-T980DW

1. Start  (**Brother Utilities**), og klikk deretter på rullegardinmenyen og velg modellnavnet (hvis det ikke allerede er valgt).
2. Klikk på **PC-FAX** i den venstre navigasjonslinjen og klikk deretter på **Adressebok (Send)**. Dialogboksen **Adressebok** vises.

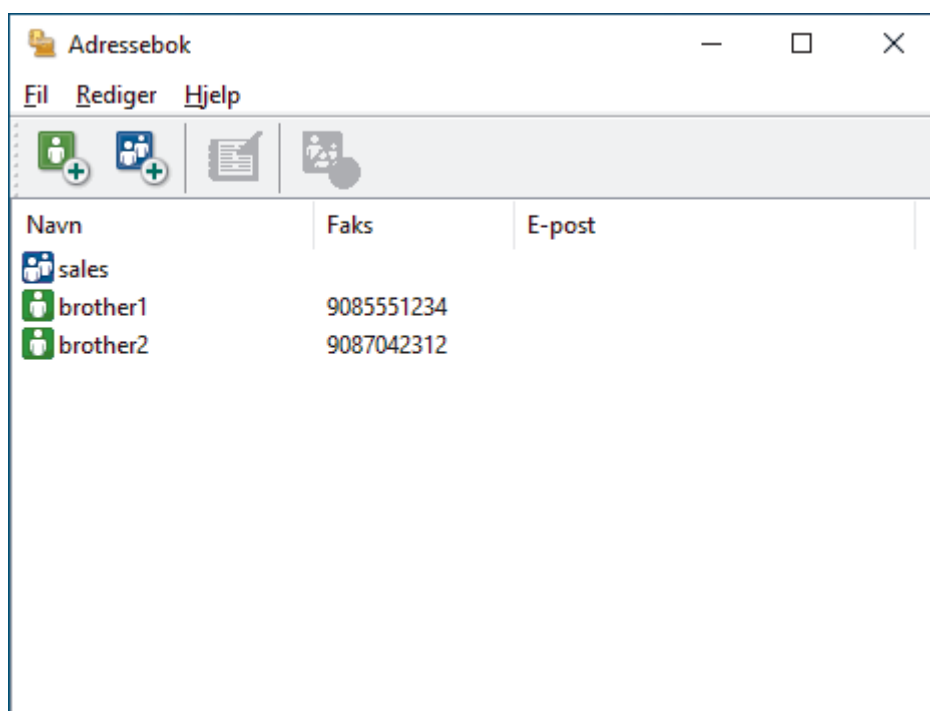

3. Velg medlemmet eller gruppen som du vil redigere.
4. Klikk på  (**Egenskaper**).
5. Endre medlems- eller gruppeinformasjonen.
6. Klikk på **OK**.

### ✓ Beslektet informasjon

- [Konfigurere PC-Fax-adressebok \(Windows\)](#)

## Slette et medlem eller en gruppe i PC-FAX-adresseboken (Windows)

Relaterte modeller: MFC-T930DW/MFC-T935DW/MFC-T980DW

1. Start  (**Brother Utilities**), og klikk deretter på rullegardinmenyen og velg modellnavnet (hvis det ikke allerede er valgt).
2. Klikk på **PC-FAX** i den venstre navigasjonslinjen og klikk deretter på **Adressebok (Send)**. Dialogboksen **Adressebok** vises.

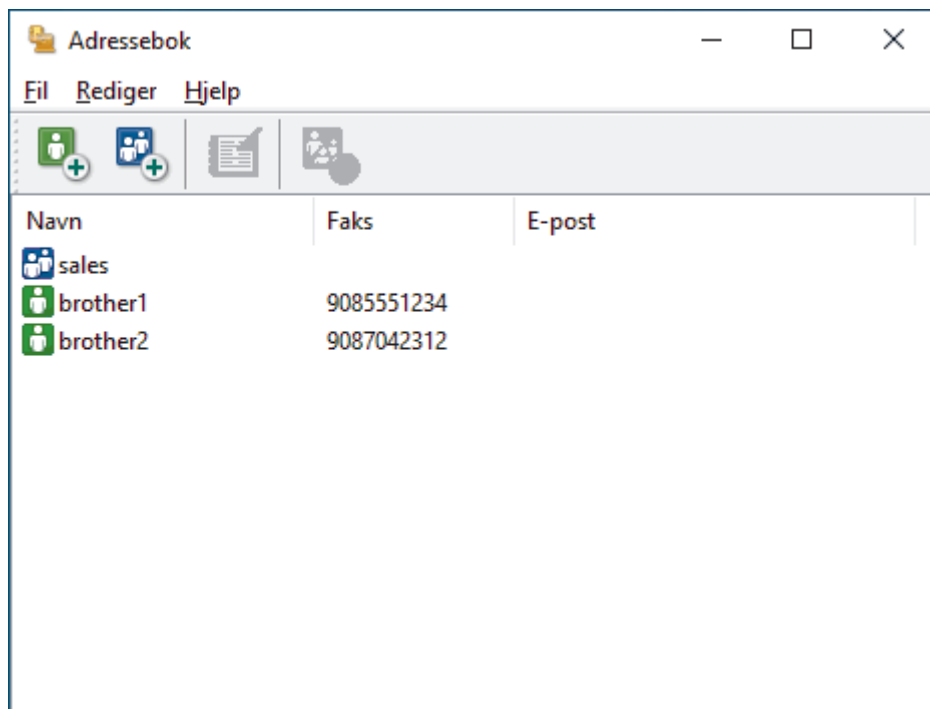

3. Velg medlemmet eller gruppen som du vil slette.
4. Klikk på  (**Slett**).
5. Når bekreftelsesdialogboksen vises, skal du klikke på **OK**.



### Beslektet informasjon

- [Konfigurere PC-Fax-adressebok \(Windows\)](#)

## Eksportere PC-FAX-adresseboken (Windows)

**Relaterte modeller:** MFC-T930DW/MFC-T935DW/MFC-T980DW

Du kan eksportere adresseboken som en ASCII-tekstfil (\*.csv), et vKort (et elektronisk visittkort) og lagre den på datamaskinen din.

Du kan ikke eksportere gruppeinnstillingene når du eksporterer **Adressebok**-dataene.

1. Start  (**Brother Utilities**), og klikk deretter på rullegardinmenyen og velg modellnavnet (hvis det ikke allerede er valgt).
2. Klikk på **PC-FAX** i den venstre navigasjonslinjen og klikk deretter på **Adressebok (Send)**.

Dialogboksen **Adressebok** vises.

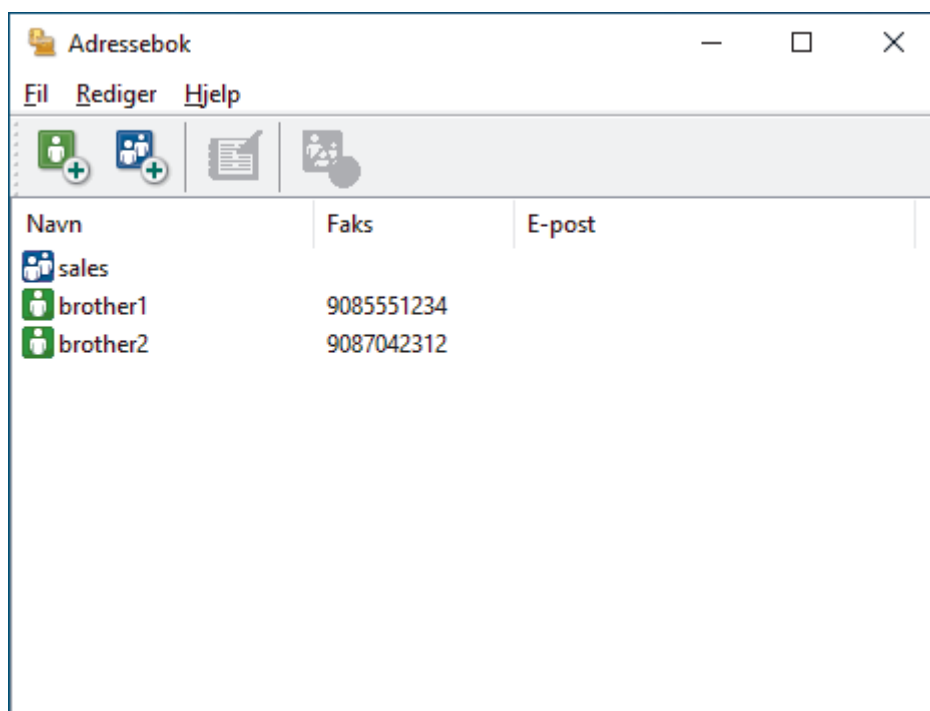

3. Klikk på **Fil > Eksporter**.
4. Velg ett av følgende:
  - **Tekst**  
Dialogboksen **Velg elementer** vises. Gå til neste trinn.
  - **vCard**  
Du må velge medlemmet som du ønsker å eksportere fra adresseboken din, før du velger dette alternativet.  
Bla gjennom til mappen hvor du vil lagre vKortet, skriv inn navnet på vKortet i **Filnavn**-feltet og klikk på **Lagre**.
5. I **Tilgjengelige elementer**-feltet, velg dataene som du vil eksportere, og klikk deretter på **Legg til >>**-knappen.



Velg og legg elementene til i den rekkefølgen de skal vises i på listen.

6. Hvis du eksporterer til en ASCII-fil, under **Skilletegn**-delen velger du **Tabulator**- eller **Komma**-alternativet for å skille datafeltene.
7. Klikk på **OK**.
8. Bla gjennom til mappen på datamaskinen hvor du vil lagre dataene, skriv inn filnavnet og klikk på **Lagre**.



## Beslektet informasjon

- Konfigurere PC-Fax-adressebok (Windows)

## Importere informasjon til PC-FAX-adresseboken (Windows)

Relaterte modeller: MFC-T930DW/MFC-T935DW/MFC-T980DW

Du kan importere ASCII-tekstfiler (\*.csv) eller vKort (elektroniske visittkort) til adresseboken din.

1. Start  (**Brother Utilities**), og klikk deretter på rullegardinmenyen og velg modellnavnet (hvis det ikke allerede er valgt).
2. Klikk på **PC-FAX** i den venstre navigasjonslinjen og klikk deretter på **Adressebok (Send)**.

Dialogboksen **Adressebok** vises.

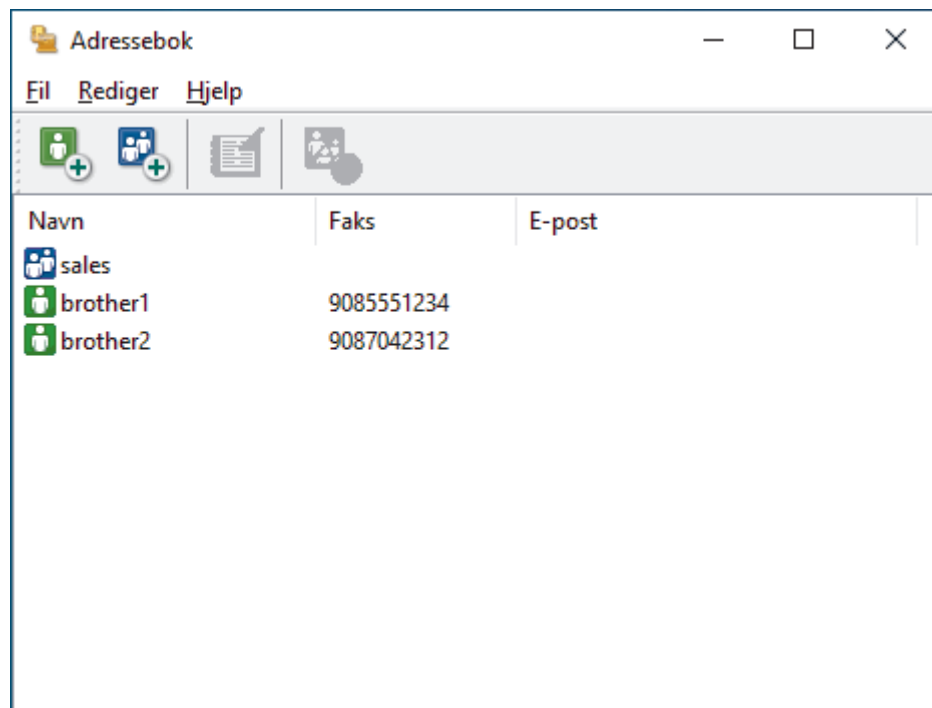

3. Klikk på **Fil > Importer**.
4. Velg ett av følgende:
  - **Tekst**  
Dialogboksen **Velg elementer** vises. Gå til trinn 5.
  - **vCard**  
Gå til trinn 8.
5. I **Tilgjengelige elementer**-feltet, velg dataene som du vil importere, og klikk deretter på **Legg til >>**-knappen.



Du må velge og legge til felt fra **Tilgjengelige elementer**-listen i samme rekkefølge de er oppført i importtekstfilen.

6. Hvis du importerer til en ASCII-fil, under **Skilletegn**-delen velger du **Tabulator**- eller **Komma**-alternativet for å skille datafeltene.
7. Klikk på **OK**.
8. Bla gjennom til mappen hvor du vil importere dataene, skriv inn filnavnet og klikk på **Åpne**.



### Beslektet informasjon

- [Konfigurere PC-Fax-adressebok \(Windows\)](#)

## Sende en faks med PC-FAX (Windows)

Relaterte modeller: MFC-T930DW/MFC-T935DW/MFC-T980DW

PC-FAX støtter kun fakser i svart/hvitt. En faks i svart/hvitt sendes selv om originaldataene er i farger, og maskinen som mottar faksen støtter fakser i farger.

1. Lag en fil med et program på datamaskinen.
2. Velg utskriftskommandoen i programmet ditt.
3. Velg **Brother PC-FAKS** som skriveren din, og fullfør deretter utskriften.

**Brother PC-FAKS**-dialogboksen vises.

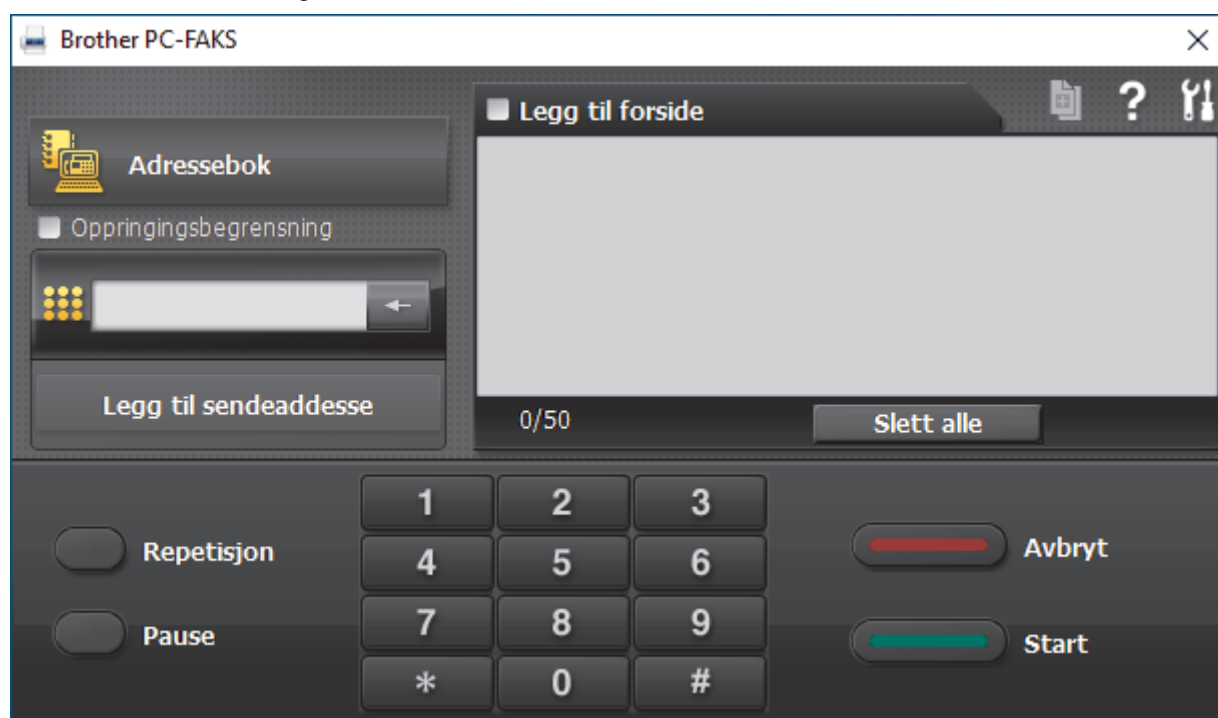

4. Skriv inn et faksnummer med én av følgende metoder:
  - Klikk på tallene på talltastaturet for å skrive inn nummeret, og klikk deretter på **Legg til sendeadresse**.

 Hvis du velger **Oppringingsbegrensning**-avmerkingsboksen, vises en bekreftelsesdialog hvor du skal skrive inn faksnummeret på nytt med tastaturet. Denne funksjonen hjelper til med å forhindre overføringer til feil destinasjon.

- Klikk på **Adressebok**-knappen og velg deretter et medlem eller en gruppe fra adresseboken.

 Hvis du gjør en feil, kan du klikke på **Slett alle** for å slette alle oppføringer.

5. Velg **Legg til forside**-avmerkingsboksen hvis du vil legge ved en faksforside. Du kan også klikke på  for å lage eller redigere en faksforside.
6. Klikk på **Start** for å sende telefaksen.



- For å avbryte faksen, klikk på **Avbryt**.
- For å ringe opp et nummer på nytt, klikk på **Repetisjon** for å vise de siste fem faksnumrene, velg et nummer og klikk deretter på **Start**.



## Beslektet informasjon

- [PC-FAX for Windows](#)

## Motta fakser på datamaskinen (Windows)

**Relaterte modeller:** MFC-T930DW/MFC-T935DW/MFC-T980DW

Bruk Brother PC-FAX-programvaren til å motta fakser på datamaskinen, vise dem og skrive ut bare de faksene du ønsker.

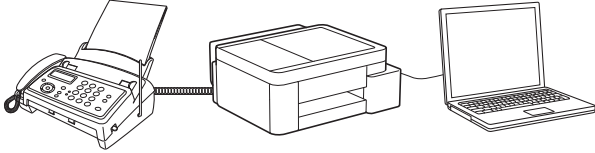

- [Motta fakser ved å bruke PC-FAX-mottak \(Windows\)](#)

## Motta fakser ved å bruke PC-FAX-mottak (Windows)

**Relaterte modeller:** MFC-T930DW/MFC-T935DW/MFC-T980DW

Programvaren Brother PC-FAX-mottak lar deg vise og lagre fakser på datamaskinen. Den installeres automatisk når du installerer Brothers programvare og drivere, og fungerer på både lokale og nettverkstilsluttede maskiner.

PC-FAX-mottak har bare støtte for svart-hvitt-fakser.

Når du slår av datamaskinen, fortsetter maskinen å motta og lagre faksene i maskinens minne. Maskinens LCD-skjerm vil vise antall lagrede fakser som er mottatt. Når du starter programmet, overfører programvaren alle mottatte fakser til datamaskinen på én gang. Du kan aktivere alternativet Utskrift av sikkerhetskopi hvis du vil at maskinen skal skrive ut en kopi av faksen før faksen sendes til datamaskinen eller før datamaskinen blir slått av. Du kan konfigurere innstillingene for Utskrift av sikkerhetskopi fra maskinen.



### Beslektet informasjon

- [Motta fakser på datamaskinen \(Windows\)](#)
  - [Konfigurere PC-FAX-mottak med Webbasert administrasjon](#)
  - [Kjør Brother PC-FAX-mottak på datamaskinen \(Windows\)](#)
  - [Vise mottatte PC-FAX-meldinger \(Windows\)](#)

#### Beslektede emner:

- [Bruk PC-FAX-mottak til å overføre mottatte fakser til datamaskinen \(kun Windows\)](#)

## Konfigurere PC-FAX-mottak med Webbasert administrasjon

Relaterte modeller: MFC-T930DW/MFC-T935DW/MFC-T980DW

Bruk Webbasert administrasjon til å konfigurere PC-faksmottak i en nettleser.

1. Start nettleseren.
2. Skriv inn "https://maskinens IP-adresse" i nettleserens adressefelt (der "maskinens IP-adresse" er IP-adressen til maskinen din).  
Eksempel:  
https://192.168.1.2  
Du finner maskinens IP-adresse i nettverkskonfigurasjonsrapporten.  
►► [Skrive ut rapporten for nettverkskonfigurasjon](#)
3. Hvis du blir bedt om det, skriver du inn passordet i feltet **Login (Pålogging)** og klikker deretter på **Login (Pålogging)**.



Standardpassordet for å styre innstillingene på denne maskinen finner du bak på maskinen, angitt med «**Pwd**». Endre standardpassordet ved å følge instruksjonene på skjermen når du logger på for første gang.

4. På venstre navigasjonslinje klikker du på **Network (Nettverk)** > **Network (Nettverk)** > **Protocol (Protokoll)**.



Hvis venstre navigasjonslinje ikke vises, starter du navigeringen fra ☰.

5. Merk av for **PC Fax Receive (PC-faks mottak)**, og klikk deretter på **Submit (Send inn)**.
6. Start Brother-maskinen på nytt for å aktivere konfigurasjonen.



### Beslektet informasjon

- [Motta fakser ved å bruke PC-FAX-mottak \(Windows\)](#)

#### Beslektede emner:

- [Få tilgang til Internett-basert styring](#)

## Kjør Brother PC-FAX-mottak på datamaskinen (Windows)

Relaterte modeller: MFC-T930DW/MFC-T935DW/MFC-T980DW

Hvis PC-FAX-mottak er deaktivert på maskinen, kan du aktivere innstillingen før du prøver å kjøre PC-FAX-mottak.

For informasjon om hvordan du aktiverer denne funksjonen ►► *Beslektet informasjon: Konfigurere PC-FAX-mottak med Webbasert administrasjon*



Vi anbefaler at du merker av for **Start PC-FAX Receive når datamaskinen startes**, slik at programvaren kjøres automatisk og overfører fakser når du slår på datamaskinen.

1. Start  (**Brother Utilities**), og klikk deretter på rullegardinmenyen og velg modellnavnet (hvis det ikke allerede er valgt).
2. Klikk på **PC-FAX** i den venstre navigasjonslinjen og klikk deretter på **Motta**.
3. Bekreft meldingen og klikk på **Ja**.

**PC-FAX Receive (PC-FAX-mottak)**-vinduet vises. Ikonet  (**PC-Fax Receive (Klar)**) vises også i datamaskinens oppgavelinje.



### Beslektet informasjon

- [Motta fakser ved å bruke PC-FAX-mottak \(Windows\)](#)
  - [Konfigurere PC-FAX-mottak på datamaskinen din \(Windows\)](#)
  - [Legg til maskinen i enheter med PC-FAX-mottak \(Windows\)](#)

#### Beslektede emner:

- [Konfigurere PC-FAX-mottak med Webbasert administrasjon](#)

► Hjem > Fakse > PC-FAX > PC-FAX for Windows > Motta fakser på datamaskinen (Windows) > Motta fakser ved å bruke PC-FAX-mottak (Windows) > Kjør Brother PC-FAX-mottak på datamaskinen (Windows) > Konfigurere PC-FAX-mottak på datamaskinen din (Windows)

## Konfigurere PC-FAX-mottak på datamaskinen din (Windows)

Relaterte modeller: MFC-T930DW/MFC-T935DW/MFC-T980DW

1. Dobbelklikk på -ikonet (**PC-Fax Receive (Klar)**) på oppgavelinjen på datamaskinen.  
**PC-FAX Receive (PC-FAX-mottak)**-vinduet vises.
2. Klikk på **Innstillinger**.
3. Konfigurer disse alternativene som nødvendig:

### Valg

Konfigurer at PC-FAX-mottak starter automatisk når du starter Windows.

### Lagre

Konfigurer banen for å lagre PC-FAX-filer og velge format for mottatt dokument.

### Last opp til

Konfigurer banen til serveren og velg alternativet for å laste opp automatisk eller manuelt (bare tilgjengelig for administratorer).

### Enhet

Velg maskinen du vil skal motta PC-FAX-filer.

### Lås (bare tilgjengelig for administratorer)

Unngå at brukere uten administratortilgang kan konfigurere innstillingsalternativene som vises ovenfor.

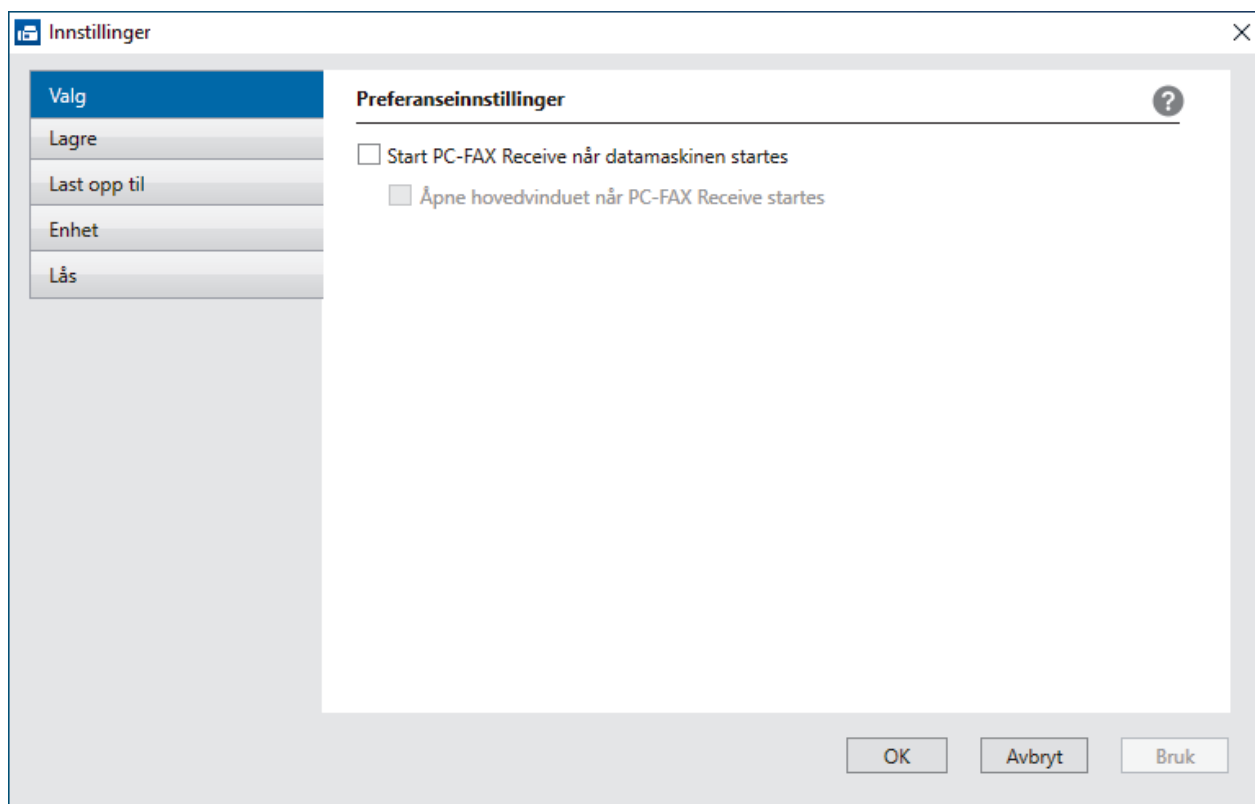

4. Klikk på **OK**.



### Beslektet informasjon

- [Kjør Brother PC-FAX-mottak på datamaskinen \(Windows\)](#)

► Hjem > Fakse > PC-FAX > PC-FAX for Windows > Motta fakser på datamaskinen (Windows) > Motta fakser ved å bruke PC-FAX-mottak (Windows) > Kjør Brother PC-FAX-mottak på datamaskinen (Windows) > Legg til maskinen i enheter med PC-FAX-mottak (Windows)

## Legg til maskinen i enheter med PC-FAX-mottak (Windows)

Relaterte modeller: MFC-T930DW/MFC-T935DW/MFC-T980DW

Hvis du fulgte instruksjonene på skjermen da du installerte maskinen, skal den nå være klar til bruk.

1. Dobbeltklikk på -ikonet (**PC-Fax Receive (Klar)**) på oppgavelinjen på datamaskinen.  
**PC-FAX Receive (PC-FAX-mottak)**-vinduet vises.
2. Klikk på **Innstillinger**.
3. Klikk på **Enhet > Legg til**.

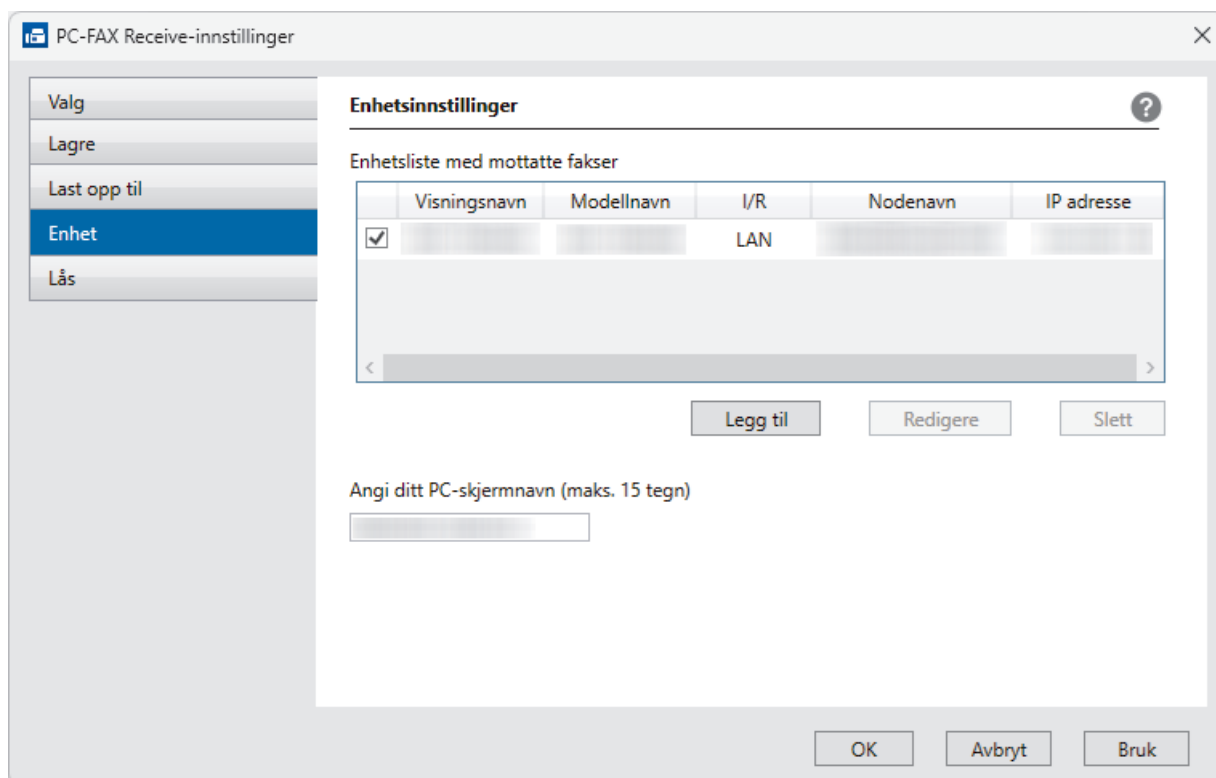

4. Velg riktig tilkoblingsmetode.

### Velg din maskin fra de automatiske søkeresultatene nedenfor.

Det vises en liste over tilkoblede maskiner. Velg maskinen du vil ha. Klikk på **OK**.

### Spesifiser maskinen etter IP-adresse

Skriv inn maskinens IP-adresse i **IP adresse**-feltet, og klikk deretter på **OK**.

5. Vil du endre datamaskinnavnet som vil vises på maskinens LCD-skjerm, skriver du inn det nye navnet i **Angi ditt PC-skjermnavn (maks. 15 tegn)**-feltet.
6. Klikk på **OK**.





### Beslektet informasjon

- [Kjør Brother PC-FAX-mottak på datamaskinen \(Windows\)](#)

## Vise mottatte PC-FAX-meldinger (Windows)

Relaterte modeller: MFC-T930DW/MFC-T935DW/MFC-T980DW

### Mottaksstatus

Ikon	Status
	Standbymodus Ingen uleste meldinger
	Mottar meldinger
	Meldinger er mottatt Uleste meldinger

1. Dobbelklikk på -ikonet (**PC-Fax Receive (Klar)**) på oppgavelinjen på datamaskinen.

PC-FAX Receive (PC-FAX-mottak)-vinduet vises.

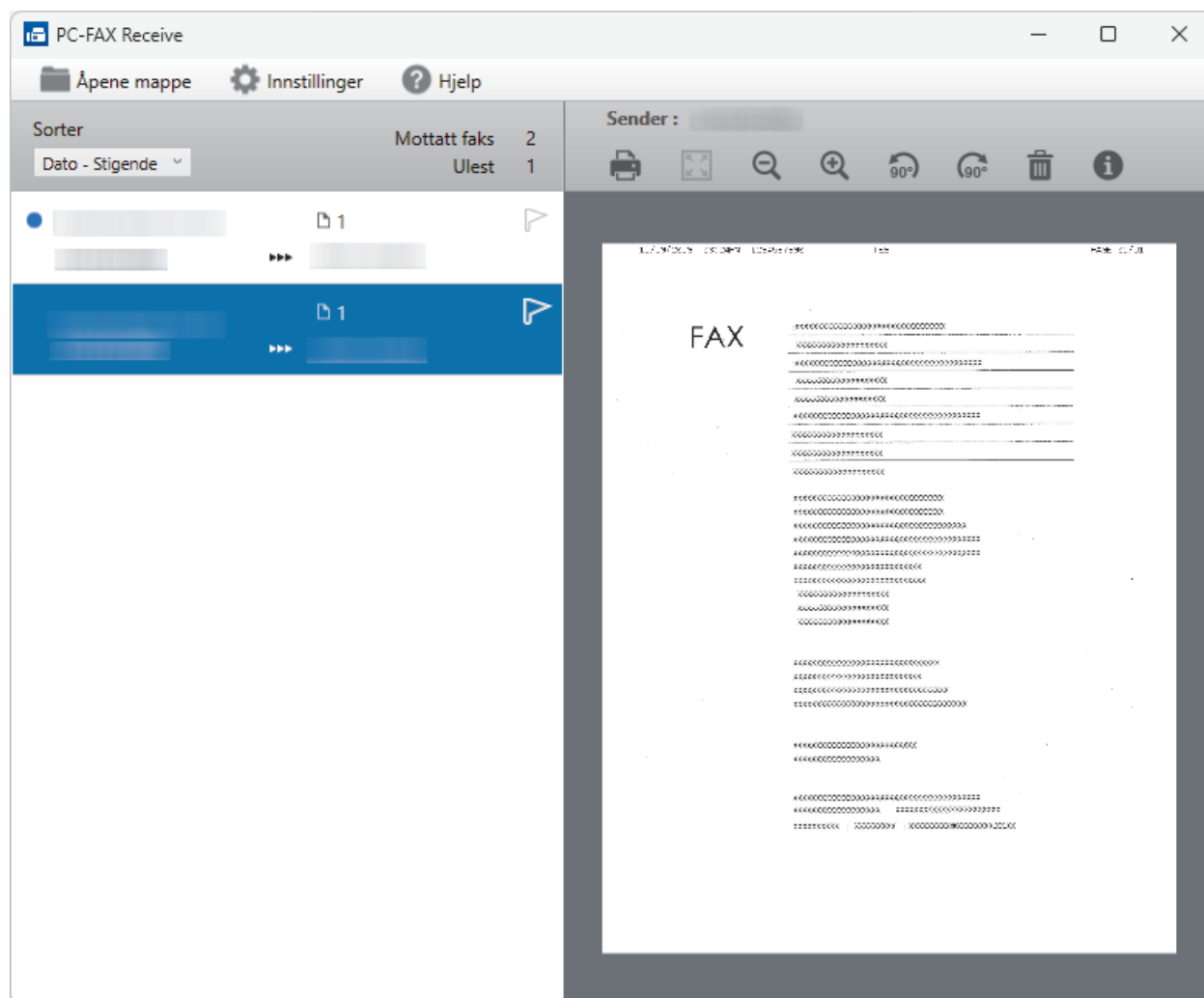

2. Klikk fakser på listen for å vise dem.
3. Lukk vinduet når du er ferdig.



Selv om du lukker vinduet, er PC-FAX-mottak aktiv og -ikonet (**PC-Fax Receive (Klar)**) vises fortsatt på oppgavelinjen på datamaskinen. Hvis du vil lukke PC-FAX-mottak, klikker du på ikonet på oppgavelinjen og deretter klikker du på **Lukk**.

---



### Beslektet informasjon

- [Motta fakser ved å bruke PC-FAX-mottak \(Windows\)](#)
-

## PC-FAX for Mac

Relaterte modeller: [MFC-T930DW](#)/[MFC-T935DW](#)/[MFC-T980DW](#)

- [Sende en faks ved bruk av AirPrint \(macOS\)](#)

## Nettverk

- [Støttede grunnleggende nettverksfunksjoner](#)
- [Konfigurere nettverksinnstillinger](#)
- [Innstillinger for trådløst nettverk](#)
- [Nettverksfunksjoner](#)
- [Brothers styringsverktøy](#)

## Støttede grunnleggende nettverksfunksjoner

Maskinen støtter ulike funksjoner avhengig av operativsystemet. Bruk denne tabellen for å se hvilke nettverksfunksjoner og -tilkoblinger som støttes av hvert enkelt operativsystem.

Operativsystemer	Windows	Windows Server	macOS
Utskrift	Ja	Ja	Ja
Skanning	Ja	Nei	Ja
PC-fax Send (MFC-T930DW/ MFC-T935DW/ MFC-T980DW)	Ja	Nei	Ja
PC-faks-mottak (MFC-T930DW/ MFC-T935DW/ MFC-T980DW)	Ja	Nei	Nei
Internett-basert styring <sup>1</sup>	Ja	Ja	Ja

<sup>1</sup> Standardpassordet for å styre innstillingene på denne maskinen finner du bak på maskinen, angitt med "**Pwd**". Vi anbefaler at du straks endrer standardpassordet for å beskytte maskinen mot uautorisert tilgang.

### MERK

- Når du kobler maskinen til et eksternt nettverk, slik som Internett, er det viktig å beskytte nettverksmiljøet med en egen brannmur eller på andre måter for å forhindre lekkasje av informasjon som skyldes feil innstillinger eller uautorisert tilgang av tredjeparter med onde hensikter.
- Det vises en advarsel når maskinen er koblet til det globale nettverket. Når du ser denne advarselen, anbefaler vi på det sterkeste at du kontrollerer nettverksinnstillingene og deretter kobler til på nytt til et sikkert nettverk.
- Når du aktiverer maskinens funksjon for filtrering av global nettverkskommunikasjon, blokkeres tilgangen fra det globale nettverket. Funksjonen for filtrering av global nettverkskommunikasjon kan forhindre at maskinen mottar enkelte utskrifts- eller skannejobber fra en datamaskin eller mobil enhet som bruker en global IP-adresse.



### Beslektet informasjon

- [Nettverk](#)

#### Beslektede emner:

- [Endre påloggingspassordet ved bruk av Webbasert administrasjon](#)

## **Konfigurere nettverksinnstillinger**

- [Konfigurer nettverksinnstillinger via kontrollpanelet](#)
- [Endre maskininnstillingene via Webbasert administrasjon](#)

## Konfigurer nettverksinnstillinger via kontrollpanelet

Du konfigurerer maskinen for nettverket med alternativene på kontrollpanelets [Nettverk]-meny.



- Du finner informasjon om nettverksinnstillingene du kan konfigurere via kontrollpanelet >> *Beslektet informasjon: Innstillingstabeller*
- Du kan også bruke styringsverktøy, som webbasert administrasjon, til å konfigurere og endre Brother-maskinens nettverksinnstillinger.

>> [DCP-T530DW/DCP-T535DW/DCP-T536DW/DCP-T580DW/DCP-T583DW/DCP-T730DW/DCP-T735DW/DCP-T830DW/DCP-T835DW](#)  
>> [DCP-T780DW/MFC-T930DW/MFC-T935DW/MFC-T980DW](#)

### DCP-T530DW/DCP-T535DW/DCP-T536DW/DCP-T580DW/DCP-T583DW/ DCP-T730DW/DCP-T735DW/DCP-T830DW/DCP-T835DW

1. Trykk på **Menu**.
2. Trykk på ▲ eller ▼ for å velge alternativet [Nettverk]. Trykk på **OK**.
3. Trykk på ▲ eller ▼ for å vise ønsket nettverksalternativ, og trykk deretter på **OK**. Gjenta dette trinnet til du får tilgang til menyen du vil konfigurere, og følg deretter instruksjonene på LCD-skjermen.

### DCP-T780DW/MFC-T930DW/MFC-T935DW/MFC-T980DW

1. Trykk på **Settings**.
2. Trykk på ▲ eller ▼ for å vise [Nettverk]-alternativet, og trykk deretter på **OK**.
3. Trykk på ▲ eller ▼ for å vise ønsket nettverksalternativ, og trykk deretter på **OK**. Gjenta dette trinnet til du får tilgang til menyen du vil konfigurere, og følg deretter instruksjonene på LCD-skjermen.



### Beslektet informasjon

- [Konfigurere nettverksinnstillinger](#)

#### Beslektede emner:

- [Innstillingstabeller \(LCD-skjerm med 1 linje\)](#)
- [Innstillingstabeller \(1,8"\(4,5 cm\) farge LCD\)](#)

## **Innstillinger for trådløst nettverk**

- [Bruke det trådløse nettverket](#)
- [Bruke Wi-Fi Direct®](#)
- [Aktiver/deaktiver trådløst LAN](#)
- [Skriv ut WLAN-rapporten](#)

## Bruke det trådløse nettverket

- Før du konfigurerer maskinen for et trådløst nettverk
- Konfigurer maskinen for et trådløst nettverk med oppsettveiviseren fra datamaskinen
- Konfigurer maskinen for et trådløst nettverk med oppsettveiviseren fra den mobile enheten
- Konfigurer maskinen for et trådløst nettverk med installasjonsveiviseren for maskinens kontrollpanel
- Konfigurer maskinen for et trådløst nettverk med ettrykks-metoden til Wi-Fi Protected Setup™ (WPS)
- Konfigurer maskinen for et trådløst nettverk med PIN-metoden til Wi-Fi Protected Setup™ (WPS)
- Konfigurer maskinen for et trådløst nettverk når SSID-en ikke gruppesendes

## Før du konfigurerer maskinen for et trådløst nettverk

Før du forsøker å konfigurere et trådløst nettverk, bekrefter du følgende:

- Vil du oppnå optimale resultater ved vanlig utskrift av dokumenter, plasserer du maskinen så nær det trådløse LAN-tilgangspunktet / ruterens som mulig og med færrest mulig hindringer. Store gjenstander og vegger mellom de to enhetene og interferens fra andre elektroniske enheter kan påvirke dokumentenes dataoverføringshastighet.

Disse faktorene gjør at et trådløst grensesnitt kanskje ikke er den beste tilkoblingsmetoden for alle typer dokumenter og programmer. Hvis du skal skrive ut store filer, f.eks. dokumenter med mange sider med både tekst og store bilder, bør du vurdere å bruke kablet Ethernet for raskere dataoverføring (bare støttede modeller), eller USB om du vil ha topp hastighet.

- Selv om maskinen kan brukes i kablede og trådløse nettverk (kun støttede modeller), kan du bare bruke én tilkoblingsmetode om gangen. Du kan imidlertid bruke en trådløs nettverkstilkobling og Wi-Fi Direct-tilkobling eller en kablet nettverkstilkobling (bare støttede modeller) og Wi-Fi Direct-tilkobling samtidig.
- Hvis det er et signal i nærheten, kan du fritt koble til LAN via trådløst LAN. Men dersom sikkerhetsinnstillingene ikke er riktig konfigurert, kan imidlertid signalet bli fanget opp av tredjeparter med onde hensikter, noe som kan føre til følgende:
  - tyveri av personlig eller konfidensiell informasjon
  - overføring av informasjon til feil parter som utgir seg for å være de aktuelle personene
  - videresending av overført kommunikasjonssinnhold som ble fanget opp



Pass på at du kjenner den trådløse ruterens / tilgangspunktets nettverksnavn (SSID) og nettverksnøkkel (passord). Hvis du ikke finner denne informasjonen, kontakter du produsenten av den trådløse ruterens / tilgangspunktet, systemadministratoren eller Internett-leverandøren. Brother kan ikke oppgi denne informasjonen.



### Beslektet informasjon

- [Bruke det trådløse nettverket](#)

## Konfigurer maskinen for et trådløst nettverk med oppsettveiviseren fra datamaskinen

1. Gjør ett av følgende:
  - Windows  
Last ned installasjonsprogrammet fra modellens **Nedlastinger**-side på [support.brother.com/downloads](https://support.brother.com/downloads).
  - Mac
    - a. Last ned installasjonsprogrammet fra modellens **Nedlastinger**-side på [support.brother.com/downloads](https://support.brother.com/downloads).
    - b. Start installasjonsprogrammet, og dobbeltklikk deretter på **Start Here Mac**-ikonet.
2. Følg instruksene på skjermen.
3. Velg **Trådløs nettverksforbindelse (Wi-Fi)**, og klikk på **Neste**.
4. Følg instruksene på skjermen.

Du har fullført oppsettet av det trådløse nettverket.



### Beslektet informasjon

- [Bruke det trådløse nettverket](#)

## Konfigurer maskinen for et trådløst nettverk med oppsettveiviseren fra den mobile enheten

1. Gjør ett av følgende:
  - Android™-enheter  
Last ned og installer Brother Mobile Connect fra Google Play™.
  - Alle iOS- eller iPadOS-støttede enheter, inkludert iPhone, iPad og iPod touch  
Last ned og installer Brother Mobile Connect fra App Store.
2. Start Brother Mobile Connect, og følg deretter instruksjonene på skjermen for å koble den mobile enheten til Brother-maskinen.



### Beslektet informasjon

- [Bruke det trådløse nettverket](#)

## Konfigurer maskinen for et trådløst nettverk med installasjonsveiviseren for maskinens kontrollpanel

>> DCP-T530DW/DCP-T535DW/DCP-T536DW/DCP-T580DW/DCP-T583DW/DCP-T730DW/DCP-T735DW/  
DCP-T830DW/DCP-T835DW  
>> DCP-T780DW/MFC-T930DW/MFC-T935DW/MFC-T980DW

### DCP-T530DW/DCP-T535DW/DCP-T536DW/DCP-T580DW/DCP-T583DW/ DCP-T730DW/DCP-T735DW/DCP-T830DW/DCP-T835DW

Før du konfigurerer maskinen, anbefaler vi at du skriver ned innstillingene for det trådløse nettverket. Du trenger denne informasjonen før du fortsetter med konfigureringen.

1. Kontroller og noter gjeldende trådløse nettverksinnstillinger for datamaskinen som du kobler til.

Nettverksnavn (SSID)

Nettverksnøkkel (passord)

Eksempel:

Nettverksnavn (SSID)
HELLO

Nettverksnøkkel (passord)
12345



- Tilgangspunktet/ruteren din kan støtte bruk av flere WEP-nøkler, men Brother-maskinen støtter kun bruk av første WEP-nøkkel.
- Hvis du trenger hjelp under oppsett og vil kontakte Brother kundeservice, må du ha SSID (nettverksnavn) og nettverksnøkkel (passord) for hånden. Vi kan ikke hjelpe deg med å finne denne informasjonen.
- Hvis du ikke kjenner denne informasjonen (SSID og nettverksnøkkel), kan du ikke fortsette det trådløse oppsettet.

#### Hvordan kan jeg finne denne informasjonen?

- Se dokumentasjonen som fulgte med det trådløse tilgangspunktet/ruteren.
- Opprinnelig SSID kan være fabrikantens navn eller modellnavnet.
- Hvis du ikke kjenner sikkerhetsinformasjonen, tar du kontakt med ruterfabrikanten, systemadministratoren eller Internett-tilbyderen.

2. Trykk på **Wi-Fi**.
3. Trykk på ▲ eller ▼ for å velge alternativet [Finn nettverk]. Trykk på **OK**.
4. Hvis [WLAN aktivert?]-meldingen vises, kan du trykke på ▲ for å velge [På].  
Dette starter veiviseren for trådløst oppsett. Trykk på ▼ for å avbryte.
5. Maskinen søker etter nettverket og viser en liste over tilgjengelige SSID-er. Når en liste over SSID-er vises, trykker du på ▲ eller ▼ for å velge SSID-en du ønsker. Trykk på **OK**.
6. Gjør ett av følgende:
  - Hvis du bruker en pålitelighetskontroll- eller krypteringsmetode som krever en nettverksnøkkel, angir du nettverksnøkkel du skrev ned i første trinn.

Angi nøkkelen, og trykk deretter på **OK** for å bruke innstillingene.

Hvis du vil ta i bruk innstillingene, trykker du på **▲** for å velge [Ja].

- Hvis pålitelighetskontrollmetoden er Åpent system og krypteringsmodusen din er Ingen, går du til neste trinn.

7. Maskinen prøver å koble til den trådløse enheten du har valgt.

Hvis den trådløse enheten er tilkoblet, vises [Tilkoblet] på maskinens LCD-skjerm.

Du har fullført konfigureringen av det trådløse nettverket. Hvis du vil installere driverne og programvaren som trengs for å bruke maskinen, går du til modellens **Nedlastinger**-side på [support.brother.com/downloads](http://support.brother.com/downloads).

## DCP-T780DW/MFC-T930DW/MFC-T935DW/MFC-T980DW

Før du konfigurerer maskinen, anbefaler vi at du skriver ned innstillingene for det trådløse nettverket. Du trenger denne informasjonen før du fortsetter med konfigureringen.

1. Kontroller og noter gjeldende trådløse nettverksinnstillinger for datamaskinen som du kobler til.

### Nettverksnavn (SSID)

### Nettverksnøkkel (passord)

Eksempel:

### Nettverksnavn (SSID)

HELLO

### Nettverksnøkkel (passord)

12345



- Tilgangspunktet/ruteren din kan støtte bruk av flere WEP-nøkler, men Brother-maskinen støtter kun bruk av første WEP-nøkkel.
- Hvis du trenger hjelp under oppsett og vil kontakte Brother kundeservice, må du ha SSID (nettverksnavn) og nettverksnøkkel (passord) for hånden. Vi kan ikke hjelpe deg med å finne denne informasjonen.
- Hvis du ikke kjenner denne informasjonen (SSID og nettverksnøkkel), kan du ikke fortsette det trådløse oppsettet.

### Hvordan kan jeg finne denne informasjonen?

- Se dokumentasjonen som fulgte med det trådløse tilgangspunktet/ruteren.
- Opprinnelig SSID kan være fabrikantens navn eller modellnavnet.
- Hvis du ikke kjenner sikkerhetsinformasjonen, tar du kontakt med ruterfabrikanten, systemadministratoren eller Internett-tilbyderen.

2. Trykk på **Wi-Fi**.

3. Trykk på **▲** eller **▼** for å vise [Finn Wi-Fi-nettverk]-alternativet og trykk deretter på **OK**.

4. Når [Aktivere WLAN?] vises, trykk på **▶**.

Veiviseren for trådløst oppsett starter. Trykk på **◀** for å avbryte.

5. Maskinen søker etter nettverket og viser en liste over tilgjengelige SSID-er. Når en liste over SSID-er vises, trykker du på **▲** eller **▼** for å velge SSID-en du ønsker. Trykk på **OK**.



Hvis ønsket SSID ikke vises, velger du [Søk på nytt]-alternativet og trykker på **OK** for å søke etter nettverket på nytt.

---

6. Gjør ett av følgende:

- Hvis du bruker en pålitelighetskontroll- eller krypteringsmetode som krever en nettverksnøkkel, angir du nettverksnøkkelen du skrev ned i første trinn.  
Angi nøkkelen, og trykk deretter på **OK** for å bruke innstillingene.
- Hvis pålitelighetskontrollmetoden er Åpent system og krypteringsmodusen din er Ingen, går du til neste trinn.

7. Maskinen prøver å koble til den trådløse enheten du har valgt.

Når den trådløse enheten er tilkoblet, viser maskinen [Tilkoblet].

Du har fullført konfigurasjonen av det trådløse nettverket. Hvis du vil installere driverne og programvaren som trengs for å bruke maskinen, går du til modellens **Nedlastinger**-side på [support.brother.com/downloads](https://support.brother.com/downloads).



### Beslektet informasjon

- [Bruke det trådløse nettverket](#)
-

## Konfigurer maskinen for et trådløst nettverk med ettrykks-metoden til Wi-Fi Protected Setup™ (WPS)

Hvis det trådløse tilgangspunktet/ruteren støtter WPS (konfigurasjon av trykknapp), kan du bruke WPS fra maskinens kontrollpanel til å konfigurere de trådløse nettverksinnstillingene.

>> DCP-T530DW/DCP-T535DW/DCP-T536DW/DCP-T580DW/DCP-T583DW/DCP-T730DW/DCP-T735DW/  
DCP-T830DW/DCP-T835DW  
>> DCP-T780DW/MFC-T930DW/MFC-T935DW/MFC-T980DW

### DCP-T530DW/DCP-T535DW/DCP-T536DW/DCP-T580DW/DCP-T583DW/ DCP-T730DW/DCP-T735DW/DCP-T830DW/DCP-T835DW

1. Trykk på **Wi-Fi**.
2. Trykk på ▲ eller ▼ for å velge [WPS-/trykknapp]. Trykk på **OK**.
3. Hvis [WLAN aktivert?]-meldingen vises, kan du trykke på ▲ for å velge [På].  
Dette starter veiviseren for trådløst oppsett. Trykk på ▼ for å avbryte.
4. Når LCD-skjermen angir at du skal starte WPS, trykker du på WPS-knappen på det trådløse tilgangspunktet / ruteren. Trykk deretter på ▲. Maskinen vil automatisk prøve å koble til det trådløse nettverket.

Hvis den trådløse enheten er tilkoblet, vises [Tilkoblet] på maskinens LCD-skjerm.

Du har fullført konfigureringen av det trådløse nettverket. Hvis du vil installere driverne og programvaren som trengs for å bruke maskinen, går du til modellens **Nedlastinger**-side på [support.brother.com/downloads](http://support.brother.com/downloads).

### DCP-T780DW/MFC-T930DW/MFC-T935DW/MFC-T980DW

1. Trykk på **Wi-Fi**.
2. Trykk på ▲ eller ▼ for å vise [WPS-/trykknapp]-alternativet og trykk deretter på **OK**.
3. Når [Aktivere WLAN?] vises, trykk på ►.  
Veiviseren for trådløst oppsett starter. Trykk på ◀ for å avbryte.
4. Når LCD-skjermen angir at du skal starte WPS, trykker du på WPS-knappen på det trådløse tilgangspunktet / ruteren. Deretter trykker du på ► på maskinen. Maskinen vil automatisk prøve å koble til det trådløse nettverket.

Når den trådløse enheten er tilkoblet, viser maskinen [Tilkoblet].

Du har fullført konfigureringen av det trådløse nettverket. Hvis du vil installere driverne og programvaren som trengs for å bruke maskinen, går du til modellens **Nedlastinger**-side på [support.brother.com/downloads](http://support.brother.com/downloads).

### ✓ Beslektet informasjon

- [Bruke det trådløse nettverket](#)

## Konfigurer maskinen for et trådløst nettverk med PIN-metoden til Wi-Fi Protected Setup™ (WPS)

Hvis det trådløse LAN-tilgangspunktet/ruteren støtter WPS, kan du bruke PIN-metoden (Personal Identification Number) til å konfigurere innstillinger for trådløst nettverk.

PIN-metoden er en av tilkoblingsmetodene som er utviklet av Wi-Fi Alliance®. Når du sender inn en PIN-kode som er opprettet av en tilgangsenhet (maskinen din), til registratoren (en enhet som administrerer det trådløse nettverket), kan du konfigurere det trådløse nettverket og sikkerhetsinnstillingene. Du finner mer informasjon om hvordan du får tilgang til WPS-modus i instruksene som følger med det trådløse tilgangspunktet/ruteren.

### Type A

Tilkobling når det trådløse LAN-tilgangspunktet/ruteren (1) også fungerer som registrator.

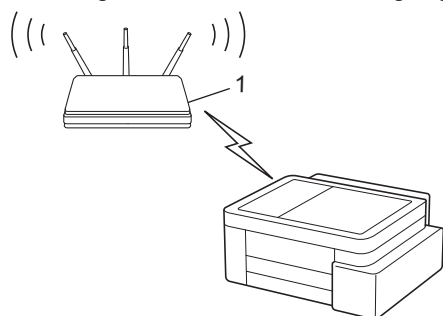

### Type B

Tilkobling når en annen enhet (2), for eksempel en datamaskin, brukes som registrator.

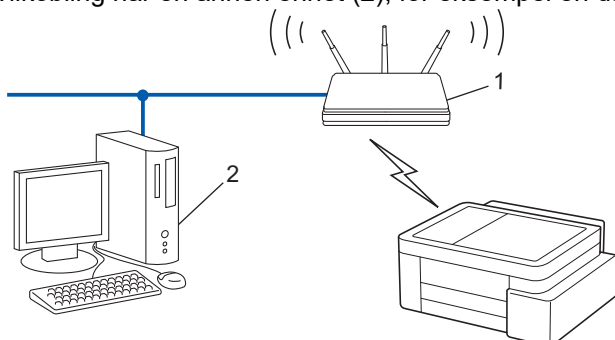

>> DCP-T530DW/DCP-T535DW/DCP-T536DW/DCP-T580DW/DCP-T583DW/DCP-T730DW/DCP-T735DW/  
DCP-T830DW/DCP-T835DW  
>> DCP-T780DW/MFC-T930DW/MFC-T935DW/MFC-T980DW

**DCP-T530DW/DCP-T535DW/DCP-T536DW/DCP-T580DW/DCP-T583DW/  
DCP-T730DW/DCP-T735DW/DCP-T830DW/DCP-T835DW**



1. Trykk på **Wi-Fi**.
2. Trykk på ▲ eller ▼ for å velge [WPS/PIN-kode]. Trykk på **OK**.
3. Hvis [WLAN aktivert?]-meldingen vises, kan du trykke på ▲ for å velge [På].  
Dette starter veiviseren for trådløst oppsett. Trykk på ▼ for å avbryte.
4. LCD-skjermen viser en åttesifret PIN-kode og maskinen begynner å søke etter et trådløst LAN-tilgangspunkt/ruter.
5. Koble til nettverket med datamaskinen, og i nettleserens adressefelt skriver du inn IP-adressen til enheten du bruker som registrator (for eksempel: http://192.168.1.2).
6. Gå til WPS-innstillingssiden og skriv inn PIN-koden, og følg deretter skjerminstruksjonene.



- Registrerer er vanligvis det trådløse LAN-tilgangspunktet/ruteren.
- Innstillingssiden kan variere avhengig av merket til det trådløse LAN-tilgangspunktet / ruteren. Du finner mer informasjon i instruksene som følger med det trådløse LAN-tilgangspunktet/ruteren.

Hvis den trådløse enheten er tilkoblet, vises [Tilkoblet] på maskinens LCD-skjerm.

**Hvis du bruker en datamaskin med Windows 10 eller Windows 11 som registrator, må du fullføre følgende trinn:**

7. Hold nede -tasten og trykk på  på datamaskinens tastatur for å kjøre **Kjør**.
8. Skriv "**control printers**" i **Åpne**:-feltet og klikk på **OK**.

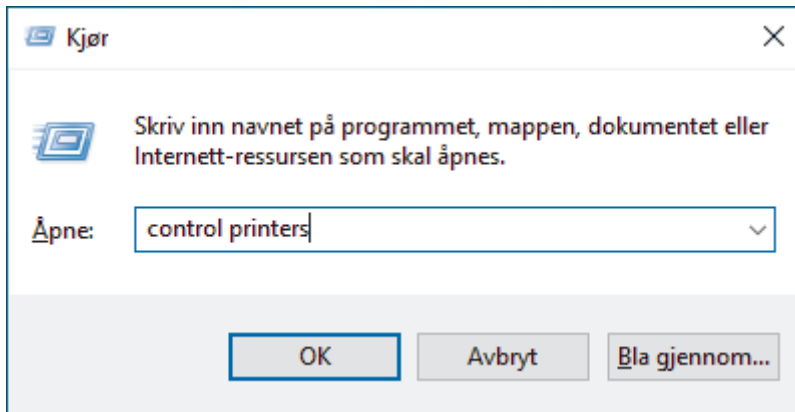

**Enheter og skrivere**-vinduet vises.



Hvis **Enheter og skrivere**-vinduet ikke vises, klikker du på **Enheter > Flere enheter og skriverinnstillinger**.

9. Klikk på **Legg til en enhet**.



- For å bruke en datamaskin med Windows 10 eller Windows 11 som registrator må du registrere den i nettverket på forhånd. Du finner mer informasjon i instruksene som følger med det trådløse LAN-tilgangspunktet/ruteren.
- Hvis du bruker en datamaskin med Windows 10 eller Windows 11 som registrerer, kan du installere skriverdriveren etter den trådløse konfigurasjonen ved å følge instruksene på skjermen. Hvis du vil installere driveren og programvaren som trengs for å bruke maskinen, går du til modellens **Nedlastinger**-side på [support.brother.com/downloads](http://support.brother.com/downloads).

10. Velg maskinen din og klikk på **Neste**.
11. Skriv inn PIN-koden som vises på maskinens LCD-skjerm og klikk deretter på **Neste**.
12. Klikk på **Lukk**.

Hvis den trådløse enheten er tilkoblet, vises [Tilkoblet] på maskinens LCD-skjerm.

## DCP-T780DW/MFC-T930DW/MFC-T935DW/MFC-T980DW

1. Trykk på **Settings**.
2. Trykk på **▲** eller **▼** for å foreta valgene:
  - a. Velg [Nettverk]. Trykk på **OK**.
  - b. Velg [WLAN (Wi-Fi)]. Trykk på **OK**.
  - c. Velg [WPS/PIN-kode]. Trykk på **OK**.
3. Når [Aktivere WLAN?] vises, trykk på **►**.

Veiviseren for trådløst oppsett starter. Trykk på **◀** for å avbryte.
4. LCD-skjermen vier en åttesifret PIN-kode og maskinen begynner å søke etter et trådløst LAN-tilgangspunkt/ruter.



5. Koble til nettverket med datamaskinen, og i nettleserens adressefelt skriver du inn IP-adressen til enheten du bruker som registrator (for eksempel: <http://192.168.1.2>).
6. Gå til WPS-innstillingssiden og skriv inn PIN-koden, og følg deretter skjerminstruksjonene.



- Registrererer er vanligvis det trådløse LAN-tilgangspunktet/ruteren.
- Innstillingssiden kan variere avhengig av merket til det trådløse LAN-tilgangspunktet / ruteren. Du finner mer informasjon i instruksene som følger med det trådløse LAN-tilgangspunktet/ruteren.

Når den trådløse enheten er tilkoblet, viser maskinen [Tilkoblet].

**Hvis du bruker en datamaskin med Windows 10 eller Windows 11 som registrator, må du fullføre følgende trinn:**

7. Hold nede -tasten og trykk på  på datamaskinens tastatur for å kjøre **Kjør**.
8. Skriv "**control printers**" i **Åpne**:-feltet og klikk på **OK**.

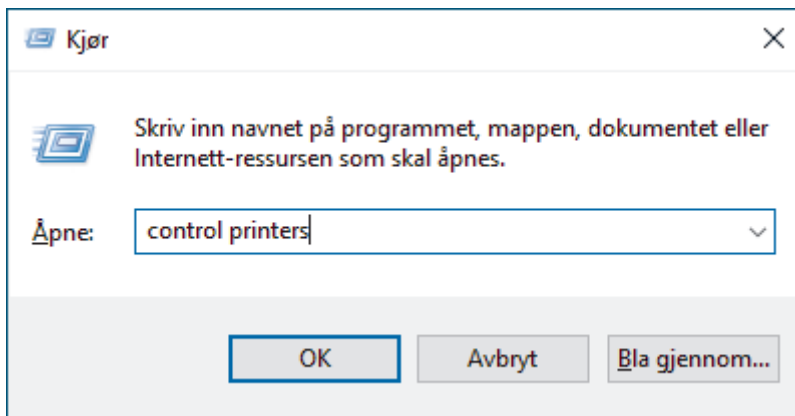

**Enheter og skrivere**-vinduet vises.



Hvis **Enheter og skrivere**-vinduet ikke vises, klikker du på **Enheter > Flere enheter og skriverinnstillinger**.

9. Klikk på **Legg til en enhet**.



- For å bruke en datamaskin med Windows 10 eller Windows 11 som registrator må du registrere den i nettverket på forhånd. Du finner mer informasjon i instruksene som følger med det trådløse LAN-tilgangspunktet/ruteren.
- Hvis du bruker en datamaskin med Windows 10 eller Windows 11 som registrerer, kan du installere skriverdriveren etter den trådløse konfigurasjonen ved å følge instruksene på skjermen. Hvis du vil installere driveren og programvaren som trengs for å bruke maskinen, går du til modellens **Nedlastinger**-side på [support.brother.com/downloads](http://support.brother.com/downloads).

10. Velg maskinen din og klikk på **Neste**.
11. Skriv inn PIN-koden som vises på maskinens LCD-skjerm og klikk deretter på **Neste**.
12. Klikk på **Lukk**.

Når den trådløse enheten er tilkoblet, viser maskinen [Tilkoblet].



## Beslektet informasjon

- [Bruke det trådløse nettverket](#)

## Konfigurer maskinen for et trådløst nettverk når SSID-en ikke gruppesendes

>> DCP-T530DW/DCP-T535DW/DCP-T536DW/DCP-T580DW/DCP-T583DW/DCP-T730DW/DCP-T735DW/  
DCP-T830DW/DCP-T835DW  
>> DCP-T780DW/MFC-T930DW/MFC-T935DW/MFC-T980DW

### DCP-T530DW/DCP-T535DW/DCP-T536DW/DCP-T580DW/DCP-T583DW/ DCP-T730DW/DCP-T735DW/DCP-T830DW/DCP-T835DW

Før du konfigurerer maskinen, anbefaler vi at du skriver ned innstillingene for det trådløse nettverket. Du trenger denne informasjonen før du fortsetter med konfigurasjonen.

1. Kontroller og skriv ned gjeldende innstillinger for trådløst nettverk.

Nettverksnavn (SSID)		
Pålitelighetskontrollmetode	Krypteringsmodus	Nettverksnøkkel
Åpent system	INGEN	–
	WEP	
Delt nøkkel	WEP	
WPA-personlig	AES	
	TKIP	
WPA3-SAE	AES	

Eksempel:

Nettverksnavn (SSID)		
HELLO		
Pålitelighetskontrollmetode	Krypteringsmodus	Nettverksnøkkel
WPA3-SAE	AES	12345678



Hvis ruterens din bruker WEP-kryptering, skriver du inn nøkkelen som ble brukt som den første WEP-nøkkelen. Brother-maskinen støtter bare bruk av den første WEP-nøkkelen.

2. Trykk på **Wi-Fi**.
3. Trykk på ▲ eller ▼ for å velge [Finn nettverk]. Trykk på **OK**.
4. Hvis [WLAN aktivert?]-meldingen vises, kan du trykke på ▲ for å velge [På]. Dette starter veiviseren for trådløst oppsett. Trykk på ▼ for å avbryte.
5. Maskinen vil søke etter nettverket og vise en liste over tilgjengelige SSID-er. Trykk på ▲ eller ▼ for å vise [Legg til SSID]-alternativet og trykk deretter på **OK**.
6. Skriv SSID-navnet og trykk deretter på **OK**.



Mer informasjon om hvordan du skriver inn tekst, ►► [Beslektet informasjon](#)

7. Trykk på ▲ eller ▼ for å velge pålitelighetskontrollmetoden. Trykk på **OK**.
8. Gjør ett av følgende:
  - Hvis du valgte alternativet [Åpent system], trykker du på ▲ eller ▼ for å velge krypteringstype [Ingen] eller [WEP] og deretter på **OK**.

Hvis du valgte alternativet [WEP] for krypteringstype, må du skrive inn WEP-nøkkelen og deretter trykke på **OK**.

- Hvis du valgte alternativet [Delt nøkkel], må du skrive inn WEP-nøkkelen og deretter trykke på **OK**.
- Hvis du valgte alternativet [WPA-Personal], trykker du på ▲ eller ▼ for å velge krypteringstype [TKIP+AES] eller [AES] og deretter på **OK**.

Skriv WPA-nøkkelen og trykk deretter på **OK**.

- Hvis du valgte [WPA3-SAE]-alternativet, skal du velge krypteringstype [AES] og deretter trykke på **OK**.  
Skriv WPA-nøkkelen og trykk deretter på **OK**.



- Mer informasjon om hvordan du skriver inn tekst, ►► *Beslektet informasjon*
- Brother-maskinen støtter bare bruk av den første WEP-nøkkelen.

9. Hvis du vil ta i bruk innstillingene, trykker du på ▲ for å velge [Ja]. Vil du avbryte, trykker du på ▼ for å velge [Nei].

10. Maskinen prøver å koble til den trådløse enheten du har valgt.

Hvis den trådløse enheten er tilkoblet, vises [Tilkoblet] på maskinens LCD-skjerm.

Du har fullført konfigurasjonen av det trådløse nettverket. Hvis du vil installere driverne og programvaren som trengs for å bruke maskinen, går du til modellens **Nedlastinger**-side på [support.brother.com/downloads](http://support.brother.com/downloads).

## DCP-T780DW/MFC-T930DW/MFC-T935DW/MFC-T980DW

Før du konfigurerer maskinen, anbefaler vi at du skriver ned innstillingene for det trådløse nettverket. Du trenger denne informasjonen før du fortsetter med konfigurasjonen.

1. Kontroller og skriv ned gjeldende innstillinger for trådløst nettverk.

Nettverksnavn (SSID)

Pålitelighetskontrollmetode	Krypteringsmodus	Nettverksnøkkel
Åpent system	INGEN	–
	WEP	
Delt nøkkel	WEP	
WPA-personlig	AES	
	TKIP	
WPA3-SAE	AES	

Eksempel:

Nettverksnavn (SSID)
HELLO

Pålitelighetskontrollmetode	Krypteringsmodus	Nettverksnøkkel
WPA3-SAE	AES	12345678



Hvis ruterens din bruker WEP-kryptering, skriver du inn nøkkelen som ble brukt som den første WEP-nøkkelen. Brother-maskinen støtter bare bruk av den første WEP-nøkkelen.

2. Trykk på **Wi-Fi**.
3. Trykk på ▲ eller ▼ for å vise [Finn Wi-Fi-nettverk]-alternativet og trykk deretter på **OK**.
4. Når [Aktivere WLAN?] vises, trykk på ►.

Veiviseren for trådløst oppsett starter. Trykk på ◀ for å avbryte.

5. Maskinen vil søke etter nettverket og vise en liste over tilgjengelige SSID-er. Trykk på ▲ eller ▼ for å vise [Legg til SSID]-alternativet og trykk deretter på **OK**.
6. Skriv SSID-navnet og trykk deretter på **OK**.



---

Mer informasjon om hvordan du skriver inn tekst, ►► *Beslektet informasjon*

---

7. Velg pålitelighetskontrollmetode, og trykk deretter på **OK**.
8. Gjør ett av følgende:
  - Hvis du valgte alternativet [Åpent system], trykker du på ▲ eller ▼ for å velge krypteringstype [Ingen] eller [WEP] og deretter på **OK**.  
Hvis du valgte alternativet [WEP] for krypteringstype, må du skrive inn WEP-nøkkelen og deretter trykke på **OK**.
  - Hvis du valgte alternativet [Delt nøkkel], må du skrive inn WEP-nøkkelen og deretter trykke på **OK**.
  - Hvis du valgte alternativet [WPA-Personal], trykker du på ▲ eller ▼ for å velge krypteringstype [TKIP +AES] eller [AES] og deretter på **OK**.  
Skriv WPA-nøkkelen og trykk deretter på **OK**.
  - Hvis du valgte alternativet [WPA3-SAE], skal du velge krypteringstype [AES] og deretter trykke på **OK**.  
Skriv WPA-nøkkelen og trykk deretter på **OK**.



- 
- Mer informasjon om hvordan du skriver inn tekst, ►► *Beslektet informasjon*
  - Brother-maskinen støtter bare bruk av den første WEP-nøkkelen.
- 

9. Maskinen prøver å koble til den trådløse enheten du har valgt.

Hvis den trådløse enheten er skikkelig tilkoblet, vises [WLAN-tilkobling vellykket.] på maskinens LCD-skjerm.

Du har fullført konfigurasjonen av det trådløse nettverket. Hvis du vil installere driverne og programvaren som trengs for å bruke maskinen, går du til modellens **Nedlastinger**-side på [support.brother.com/downloads](http://support.brother.com/downloads).



## Beslektet informasjon

- [Bruke det trådløse nettverket](#)

### Beslektede emner:

- [Hvis du har problemer med maskinens nettverk](#)
  - [Skrive inn tekst på Brother-maskinen](#)
-

## **Bruke Wi-Fi Direct®**

- [Oversikt over Wi-Fi Direct](#)
- [Konfigurer Wi-Fi Direct-nettverket med Knapp-metoden](#)
- [Konfigurer et Wi-Fi Direct-nettverk manuelt](#)
- [Hvis du har problemer med maskinens nettverk](#)

## Oversikt over Wi-Fi Direct

Wi-Fi Direct er en av de trådløse konfigurasjonsmetodene som er utviklet av Wi-Fi Alliance®. Den gjør at du trygt kan koble den mobile enheten til Brother-maskinen uten å bruke trådløs ruter/tilgangspunkt.

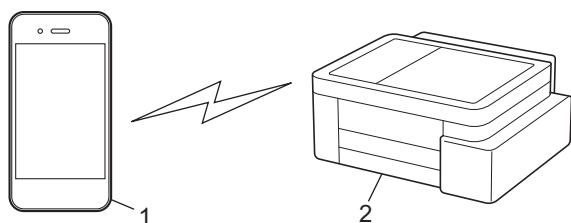

1. Mobil enhet
2. Brother-maskinen



- Du kan bruke Wi-Fi Direct med kablet eller trådløs nettverkstilkobling samtidig.
- Den Wi-Fi Direct-støttede enheten kan bli gruppeeier. Når du konfigurerer Wi-Fi Direct-nettverket, fungerer gruppeeieren som tilgangspunkt.



### Beslektet informasjon

- [Bruke Wi-Fi Direct®](#)

#### Beslektede emner:

- [Konfigurer Wi-Fi Direct-nettverket med Knapp-metoden](#)
- [Konfigurer et Wi-Fi Direct-nettverk manuelt](#)

## Konfigurer Wi-Fi Direct-nettverket med Knapp-metoden

>> [DCP-T530DW/DCP-T535DW/DCP-T536DW/DCP-T580DW/DCP-T583DW/DCP-T730DW/DCP-T735DW/DCP-T830DW/DCP-T835DW](#)  
>> [DCP-T780DW/MFC-T930DW/MFC-T935DW/MFC-T980DW](#)

### DCP-T530DW/DCP-T535DW/DCP-T536DW/DCP-T580DW/DCP-T583DW/ DCP-T730DW/DCP-T735DW/DCP-T830DW/DCP-T835DW



For å bruke innstillinger for Wi-Fi Direct-nettverket når du bruker en Android™-enhet, må du installere Brother Mobile Connect, velge Wi-Fi Direct som tilkoblingsmetode for dette produktet og deretter følge instruksjonene på skjermen.

Når en maskin mottar en Wi-Fi Direct-anmodning fra den mobile enheten, vises meldingen [Koble til?] på LCD-skjermen. Trykk ▲ for å koble til.

1. Trykk på **Menu**.
2. Trykk på ▲ eller ▼ for å velge følgende:
  - a. Velg [Nettverk]. Trykk på **OK**.
  - b. Velg [Wi-Fi direkte]-alternativet. Trykk på **OK**.
  - c. Gjør følgende hvis den mobile enheten ikke støtter Wi-Fi Direct:
    - i. Velg [Gruppeeier]. Trykk på **OK**.
    - ii. Velg [På]. Trykk på **OK**.



Når du kobler til med [Gruppeeier] stilt på [På], kan det hende at mobilenheten kobles fra det tilkoblede trådløse nettverket og automatisk bytter til mobildata, avhengig av enheten. Om nødvendig kobler du til det opprinnelige trådløse nettverket på nytt etter bruk. Hvis enheten fortsetter å bytte automatisk til Wi-Fi Direct-nettverket, slår du av innstillingen for automatisk tilkobling til denne maskinen på mobilenheten.

- d. Velg [Trykknapp]. Trykk på **OK**.
3. Når [Wi-Fi Direct på?] vises, trykker du på ▲ for å velge [På]. Trykk på ▼ for å avbryte.
  4. Når meldingen [Aktiver Wi-Fi Direct på annen enhet, og trykk på OK.] vises, slår du på den mobile enhetens Wi-Fi Direct-funksjon (du finner mer informasjon i den mobile enhetens brukerhåndbok). Trykk **OK** på Brother-maskinen.
  5. Gjør ett av følgende:
    - Hvis den mobile enheten viser en liste over maskiner med aktivert Wi-Fi Direct, velger du Brother-maskinen.
    - Hvis Brother-maskinen viser en liste over mobile enheter med aktivert Wi-Fi Direct, velger du den mobile enheten og trykker på **OK**. Velg [<Skann igjen>] hvis du vil søke etter tilgjengelige enheter på nytt.
  6. Når den mobile enheten er tilkoblet, viser maskinen [Tilkoblet].

### DCP-T780DW/MFC-T930DW/MFC-T935DW/MFC-T980DW



For å bruke innstillinger for Wi-Fi Direct-nettverket når du bruker en Android™-enhet, må du installere Brother Mobile Connect, velge Wi-Fi Direct som tilkoblingsmetode for dette produktet og deretter følge instruksjonene på skjermen.

Når en maskin mottar Wi-Fi Direct-anmodningen fra den mobile enheten, vises meldingen [Forespørsel om Wi-Fi Direct tilkob. er mottatt.] på LCD-skjermen. Trykk ► for å koble til.

1. Trykk på **Settings**.
2. Trykk på ▲ eller ▼ for å velge følgende:
  - a. Velg [Nettverk]. Trykk på **OK**.

- 
- b. Velg [Wi-Fi direkte]-alternativet. Trykk på **OK**.
  - c. Gjør følgende hvis den mobile enheten ikke støtter Wi-Fi Direct:
    - i. Velg [Gruppeeier]. Trykk på **OK**.
    - ii. Velg [På]. Trykk på **OK**.



---

Når du kobler til med [Gruppeeier] stilt på [På], kan det hende at mobilenheten kobles fra det tilkoblede trådløse nettverket og automatisk bytter til mobildata, avhengig av enheten. Om nødvendig kobler du til det opprinnelige trådløse nettverket på nytt etter bruk. Hvis enheten fortsetter å bytte automatisk til Wi-Fi Direct-nettverket, slår du av innstillingen for automatisk tilkobling til denne maskinen på mobilenheten.

---

- d. Velg [Trykknapp]. Trykk på **OK**.
3. Når meldingen [Aktiver Wi-Fi direkte på annen enhet.] vises, slår du på den mobile enhetens Wi-Fi Direct-funksjon (du finner mer informasjon i den mobile enhetens brukerhåndbok). Trykk ► på Brother-maskinen.
  4. Gjør ett av følgende:
    - Hvis den mobile enheten viser en liste over maskiner med aktivert Wi-Fi Direct, velger du Brother-maskinen.
    - Hvis Brother-maskinen viser en liste over mobile enheter med aktivert Wi-Fi Direct, velger du den mobile enheten og trykker på **OK**. Velg [Søk på nytt] hvis du vil søke etter tilgjengelige enheter på nytt.
  5. Når den trådløse enheten er tilkoblet, viser maskinen [Tilkoblet].



### Beslektet informasjon

- [Bruke Wi-Fi Direct®](#)

#### Beslektede emner:

- [Oversikt over Wi-Fi Direct](#)
  - [Konfigurer et Wi-Fi Direct-nettverk manuelt](#)
  - [Brother Mobile Connect](#)
-

## Konfigurer et Wi-Fi Direct-nettverk manuelt

Konfigurer Wi-Fi Direct-innstillingen fra maskinens kontrollpanel.

Når du kobler til Wi-Fi Direct-nettverket manuelt, kan det hende at den mobile enheten kobles fra det tilkoblede trådløse nettverket og automatisk bytter til mobildata, avhengig av enheten. Om nødvendig kobler du til det opprinnelige trådløse nettverket på nytt etter bruk. Hvis enheten fortsetter å bytte automatisk til Wi-Fi Direct-nettverket, slår du av innstillingen for automatisk tilkobling til denne maskinen på mobilenheten.

>> [DCP-T530DW/DCP-T535DW/DCP-T536DW/DCP-T580DW/DCP-T583DW/DCP-T730DW/DCP-T735DW/DCP-T830DW/DCP-T835DW](#)

>> [DCP-T780DW/MFC-T930DW/MFC-T935DW/MFC-T980DW](#)

### DCP-T530DW/DCP-T535DW/DCP-T536DW/DCP-T580DW/DCP-T583DW/ DCP-T730DW/DCP-T735DW/DCP-T830DW/DCP-T835DW

1. Trykk på **Menu**.
2. Trykk på ▲ eller ▼ for å velge følgende:
  - a. Velg [Nettverk]. Trykk på **OK**.
  - b. Velg [Wi-Fi direkte]-alternativet. Trykk på **OK**.
  - c. Velg [Manuelt]-alternativet. Trykk på **OK**.
3. Når [Wi-Fi Direct på?] vises, trykker du på ▲ for å velge [På]. Trykk på ▼ for å avbryte.
4. Maskinen viser SSID (nettverksnavn) og passord (nettverksnøkkel). Gå til den mobile enhetens skjermbilde for innstillinger for trådløst nettverk, og angi SSID-en og passordet.
5. Når den mobile enheten er tilkoblet, viser maskinen [Tilkoblet].

### DCP-T780DW/MFC-T930DW/MFC-T935DW/MFC-T980DW

1. Trykk på **Settings**.
2. Trykk på ▲ eller ▼ for å foreta valgene:
  - a. Velg [Nettverk]. Trykk på **OK**.
  - b. Velg [Wi-Fi direkte]-alternativet. Trykk på **OK**.
  - c. Velg [Manuell]-alternativet. Trykk på **OK**.
3. Maskinen viser SSID (nettverksnavn) og passord (nettverksnøkkel). Gå til den mobile enhetens skjermbilde for innstillinger for trådløst nettverk, og angi SSID-en og passordet.



- Du kan også konfigurere et Wi-Fi Direct-nettverk ved hjelp av QR-koden som vises på LCD-skjermen. Skann QR-koden og følg deretter instruksjonene på LCD-skjermen.
- Skann QR-koden med en standard kameraapp på iOS 11 eller nyere, eller på menyen for Wi-Fi-innstillinger eller en standard kameraapp på Android™ 10 eller nyere. Hvis du ikke kan registrere QR-koden, skriver du inn nettverksnavnet (SSID) og nettverksnøkkelen (passord) for å koble til.

4. Når den trådløse enheten er tilkoblet, viser maskinen [Tilkoblet].

### ✓ Beslektet informasjon

- [Bruke Wi-Fi Direct®](#)

#### Beslektede emner:

- [Oversikt over Wi-Fi Direct](#)
- [Konfigurer Wi-Fi Direct-nettverket med Knapp-metoden](#)

## Aktiver/deaktiver trådløst LAN

>> [DCP-T530DW/DCP-T535DW/DCP-T536DW/DCP-T580DW/DCP-T583DW/DCP-T730DW/DCP-T735DW/DCP-T830DW/DCP-T835DW](#)

>> [DCP-T780DW/MFC-T930DW/MFC-T935DW/MFC-T980DW](#)

### DCP-T530DW/DCP-T535DW/DCP-T536DW/DCP-T580DW/DCP-T583DW/ DCP-T730DW/DCP-T735DW/DCP-T830DW/DCP-T835DW

1. Trykk på **Wi-Fi**.
2. Trykk på ▲ eller ▼ for å velge følgende:
  - a. Velg [WLAN aktivert]. Trykk på **OK**.
  - b. Velg [På] eller [Av]. Trykk på **OK**.

### DCP-T780DW/MFC-T930DW/MFC-T935DW/MFC-T980DW

1. Trykk på **Settings**.
2. Trykk på ▲ eller ▼ for å foreta valgene:
  - a. Velg [Nettverk]. Trykk på **OK**.
  - b. Velg [WLAN (Wi-Fi)]. Trykk på **OK**.
  - c. Velg [WLAN aktivert]. Trykk på **OK**.
  - d. Velg [På] eller [Av]. Trykk på **OK**.



### Beslektet informasjon

- [Innstillinger for trådløst nettverk](#)

## Skriv ut WLAN-rapporten

WLAN-rapporten viser maskinens trådløse status. Hvis den trådløse tilkoblingen mislykkes, kontrollerer du feilkoden på rapportutskriften.

>> [DCP-T530DW/DCP-T535DW/DCP-T536DW/DCP-T580DW/DCP-T583DW/DCP-T730DW/DCP-T735DW/DCP-T830DW/DCP-T835DW](#)  
>> [DCP-T780DW/MFC-T930DW/MFC-T935DW/MFC-T980DW](#)

### **DCP-T530DW/DCP-T535DW/DCP-T536DW/DCP-T580DW/DCP-T583DW/ DCP-T730DW/DCP-T735DW/DCP-T830DW/DCP-T835DW**

1. Trykk på **Menu**.
2. Trykk på ▲ eller ▼ for å velge alternativet [Skriv rapport]. Trykk på **OK**.
3. Trykk på ▲ eller ▼ for å velge alternativet [WLAN-rapport]. Trykk på **OK**.
4. Trykk på **Mono Start-** eller **Colour Start-**alternativet.

Maskinen vil skrive ut WLAN-rapporten.

Hvis WLAN-rapporten ikke skrives ut, kontrollerer du om det er noe galt med maskinen. Hvis det er ingen synlige feil, venter du i ett minutt og prøver å skrive ut rapporten på nytt.

### **DCP-T780DW/MFC-T930DW/MFC-T935DW/MFC-T980DW**

1. Trykk på **Settings**.
2. Trykk på ▲ eller ▼ for å vise [Skriv rapport]-alternativet og trykk deretter på **OK**.
3. Trykk på ▲ eller ▼ for å vise [WLAN-rapport]-alternativet og trykk deretter på **OK**.
4. Trykk på ►.

Maskinen vil skrive ut WLAN-rapporten.

Hvis WLAN-rapporten ikke skrives ut, kontrollerer du om det er noe galt med maskinen. Hvis det er ingen synlige feil, venter du i ett minutt og prøver å skrive ut rapporten på nytt.

## ✓ Beslektet informasjon

- [Innstillinger for trådløst nettverk](#)
  - [Feilkoder i rapport om trådløst LAN](#)

### **Beslektede emner:**

- [Hvis du har problemer med maskinens nettverk](#)

## Feilkoder i rapport om trådløst LAN

Hvis rapporten om trådløst LAN viser at tilkoblingen mislyktes, kontrollerer du feilkoden på rapportutskriften og ser på de tilhørende instruksjonene i tabellen:

Feilkode	Problem og anbefalte løsninger
TS-01	<p>WLAN (Wi-Fi) er ikke aktivert.</p> <p>Kontroller følgende punkter, og forsøk å konfigurere den trådløse forbindelsen på nytt:</p> <ul style="list-style-type: none"><li>• Aktiver WLAN-innstillingen på maskinen din.</li><li>• Hvis nettverkskabelen er koblet til maskinen, skal den kobles fra.</li></ul>
TS-02	<p>Finner ikke den trådløse ruter/tilgangspunktet.</p> <p>Kontroller følgende punkter, og forsøk å konfigurere den trådløse forbindelsen på nytt:</p> <ul style="list-style-type: none"><li>• Kontroller at den trådløse ruter/tilgangspunktet er på.</li><li>• Plasser maskinen midlertidig nærmere den trådløse ruter/tilgangspunktet når du konfigurerer trådløse innstillinger.</li><li>• Hvis den trådløse ruter/tilgangspunktet bruker MAC-adressefiltrering, skal du bekrefte at MAC-adressen til maskinen tillates i filteret. Du finner MAC-adressen ved å skrive ut nettverkskonfigurasjonsrapporten eller siden Skrивerinnstillinger.</li><li>• Hvis du har lagt inn nettverksnavnet (SSID) og sikkerhetsinformasjon (pålitelighetskontrollmetode/krypteringsmetode) manuelt, kan informasjonen være feil. Kontroll nettverksnavnet og sikkerhetsinformasjonen på nytt, og legg inn den riktige informasjonen på nytt.</li><li>• Start den trådløse ruter/tilgangspunktet på nytt. Hvis du ikke finner nettverksnavnet (SSID) og sikkerhetsinformasjonen, må du se i dokumentasjonen som fulgte med den trådløse ruter/tilgangspunktet eller kontakte ruterprodusenten, systemadministratoren eller Internett-leverandøren.</li></ul>
TS-04	<p>Maskinen støtter ikke pålitelighetskontroll- og krypteringsmetodene som brukes av den valgte trådløse ruter/tilgangspunktet.</p> <p>Ved infrastrukturmodus (vanligst)</p> <p>Endre pålitelighetskontroll- og krypteringsmetodene til den trådløse ruter/tilgangspunktet.</p> <p>Maskinen støtter følgende pålitelighetskontroll- og krypteringsmetoder:</p> <ul style="list-style-type: none"><li>• WPA-Personal: TKIP / AES</li><li>• WPA2-Personal: TKIP / AES</li><li>• WPA3-Personal: AES</li><li>• OPEN: WEP / NONE (uten kryptering)</li><li>• Delt nøkkel: WEP</li></ul> <p>Hvis problemet ikke er løst, kan det være at du har angitt feil nettverksnavn (SSID) eller sikkerhetsinnstillinger. Kontroller at alle trådløse nettverksinnstillinger er riktig på nettverket.</p>
TS-05	<p>Nettverksnavnet (SSID) og nettverksnøkkelen (passord) er feil.</p> <p>Kontroller følgende punkter, og forsøk å konfigurere den trådløse forbindelsen på nytt:</p> <ul style="list-style-type: none"><li>• Bekreft nettverksnavnet (SSID) og nettverksnøkkelen (passord).</li><li>• Hvis nettverksnøkkelen inneholder store og små bokstaver, skal du sørge for at det skrives riktig.</li><li>• Hvis du ikke finner nettverksnavnet (SSID) og sikkerhetsinformasjonen, må du se i dokumentasjonen som fulgte med den trådløse ruter/tilgangspunktet eller kontakte ruterprodusenten, systemadministratoren eller Internett-leverandøren.</li><li>• Hvis den trådløse ruter/tilgangspunktet bruker WEP-kryptering med flere WEP-nøkler, skal du notere ned og bruke kun den første WEP-nøkkelen.</li></ul>

Feilkode	Problem og anbefalte løsninger
TS-06	<p>Den trådløse sikkerhetsinformasjonen (pålitelighetskontrollmetoden/krypteringsmetoden/nettverksnøkkelen (passordet)) er feil.</p> <p>Kontroller følgende punkter, og forsøk å konfigurere den trådløse forbindelsen på nytt:</p> <ul style="list-style-type: none"> <li>• Bekreft nettverksnøkkelen. Hvis nettverksnøkkelen inneholder store og små bokstaver, skal du sørge for at det skrives riktig.</li> <li>• Bekreft at den angitte pålitelighetskontrollmetoden og pålitelighetskontrollmetoden eller krypteringsmetoden som støttes er den trådløse ruteren / tilgangspunktet, er like.</li> <li>• Hvis nettverksnøkkelen, pålitelighetskontrollmetoden og krypteringsmetoden er bekreftet, startes den trådløse ruteren / tilgangspunktet og maskinen på nytt.</li> <li>• Hvis den trådløse ruteren / tilgangspunktet er i Stealth-modus, må du kanskje deaktivere denne modusen for å koble til det trådløse nettverket.</li> </ul> <p>Hvis du ikke finner nettverksnavnet (SSID) og sikkerhetsinformasjonen, må du se i dokumentasjonen som fulgte med den trådløse ruteren / tilgangspunktet eller kontakte ruterprodusenten, systemadministratoren eller Internett-leverandøren.</p>
TS-07	<p>Maskinen finner ikke en trådløs ruter / et tilgangspunkt der WPS (Wi-Fi Protected Setup) er aktivert.</p> <p>Kontroller følgende punkter, og prøv på nytt:</p> <ul style="list-style-type: none"> <li>• Se etter WPS-symbolet som vises på ruterens / tilgangspunktets, for å kontrollere at den trådløse ruterens / tilgangspunktet støtter WPS. Se dokumentasjonen som fulgte med den trådløse ruterens / tilgangspunktet for å finne mer informasjon.</li> <li>• Både maskinen og den trådløse ruterens / tilgangspunktet må konfigureres for å sette opp den trådløse forbindelsen ved bruk av WPS. Se brukerveiledningen for å finne mer informasjon.</li> <li>• Hvis du ikke vet hvordan du konfigurerer den trådløse ruterens / tilgangspunktet, skal du se i dokumentasjonen som fulgte med den trådløse ruterens / tilgangspunktet, eller kontakt ruterprodusenten, din systemadministratoren eller Internett-leverandøren.</li> </ul>
TS-08	<p>To eller flere trådløse ruterens eller tilgangspunkter med WPS aktivert, er funnet.</p> <p>Kontroller følgende punkter, og prøv på nytt:</p> <ul style="list-style-type: none"> <li>• Kontroller at kun én trådløs ruter / ett tilgangspunkt med WPS aktivert innen rekkevidden, og prøv deretter å koble til på nytt.</li> <li>• Prøv å koble til på nytt etter noen få sekunder for å unngå forstyrrelser fra andre tilgangspunkter/rutere.</li> </ul>



Slik bekrefter du informasjon om trådløs sikkerhet (SSID/pålitelighetskontrollmetode/krypteringsmetode/nettverksnøkkel) for WLAN-tilgangspunktet/ruterens:

1. Standard sikkerhetsinnstillingene kan være oppgitt på en etikett som er festet på WLAN-tilgangspunktet/ruterens. Produsentens navn eller modellnummer på WLAN-tilgangspunktet/ruterens kan også brukes som standard sikkerhetsinnstillinger.
  2. Se dokumentasjonen som fulgte med WLAN-tilgangspunktet/ruterens for informasjon om hvor du finner sikkerhetsinnstillingene.
- Hvis WLAN-tilgangspunktet/ruterens er satt til ikke å kringkaste SSID-en, oppdages ikke SSID-en automatisk. Du må angi SSID-navnet manuelt.
  - Nettverksnøkkelen kan også beskrives som passordet, sikkerhetsnøkkelen eller krypteringsnøkkelen.

Hvis du ikke kjenner SSID-en og trådløse sikkerhetsinnstillinger for WLAN-tilgangspunktet/ruterens eller hvordan du endrer konfigureringen, se dokumentasjonen som fulgte med WLAN-tilgangspunktet/ruterens, spør produsenten av tilgangspunktet/ruterens eller spør Internett-leverandøren eller nettverksadministratoren.



## Beslektet informasjon

- [Skriv ut WLAN-rapporten](#)

### Beslektede emner:

- [Hvis du har problemer med maskinens nettverk](#)

## Nettverksfunksjoner

- [Aktivere/deaktivere Webbasert administrasjon via kontrollpanelet](#)
- [Skrive ut rapporten for nettverkskonfigurasjon](#)
- [Konfigurere proxyserverinnstillingene med Webbasert administrasjon](#)
- [Bruke funksjoner for gjenkjenning av globalt nettverk](#)
- [Tilbakestill nettverksinnstillingene til fabrikkinnstillingene](#)

## Aktivere/deaktivere Webbasert administrasjon via kontrollpanelet

>> [DCP-T530DW/DCP-T535DW/DCP-T536DW/DCP-T580DW/DCP-T583DW/DCP-T730DW/DCP-T735DW/DCP-T830DW/DCP-T835DW](#)

>> [DCP-T780DW/MFC-T930DW/MFC-T935DW/MFC-T980DW](#)

### DCP-T530DW/DCP-T535DW/DCP-T536DW/DCP-T580DW/DCP-T583DW/ DCP-T730DW/DCP-T735DW/DCP-T830DW/DCP-T835DW

1. Trykk på **Menu**.
2. Trykk på ▲ eller ▼ for å velge alternativet [Nettverk]. Trykk på **OK**.
3. Trykk på ▲ eller ▼ for å vise [Nettbase. adm.]-alternativet og trykk deretter på **OK**.
4. Trykk på ▲ eller ▼ for å velge alternativet du vil ha, og trykk deretter på **OK**.



Hvis du aktiverer denne funksjonen, må du angi at tilkoblingsmetoden skal bruke Webbasert administrasjon.

### DCP-T780DW/MFC-T930DW/MFC-T935DW/MFC-T980DW

1. Trykk på **Settings**.
2. Trykk på ▲ eller ▼ for å vise [Nettverk], og trykk deretter på **OK**.
3. Trykk på ▲ eller ▼ for å vise [Nettbasert adm.]-alternativet og trykk deretter på **OK**.
4. Trykk på ▲ eller ▼ for å velge alternativet du vil ha, og trykk deretter på **OK**.



Hvis du aktiverer denne funksjonen, må du angi at tilkoblingsmetoden skal bruke Webbasert administrasjon.

### ✓ Beslektet informasjon

- [Nettverksfunksjoner](#)

## Skrive ut rapporten for nettverkskonfigurasjon

Nettverksinnstillingsrapporten viser nettverkskonfigurasjonen, inkludert innstillinger for nettverksutskriftsserveren.



- Nodenavnet vises i nettverkskonfigurasjonsrapporten. Standard nodenavn er "BRN123456abcdef" for kablet nettverk eller "BRW123456abcdef" for trådløst nettverk (der "123456abcdef" er maskinens MAC-adresse/Ethernet-adresse).
- Hvis IP-adressen i nettverkskonfigurasjonsrapporten viser 0.0.0.0, venter du i ett minutt før du skriver den ut på nytt.
- Du finner maskinens innstillinger, slik som IP-adresse, nettverksmaske, nodenavn og MAC-adresse, i rapporten. Eksempel:
  - IP-adresse: 192.168.0.5
  - Nettverksmaske: 255.255.255.0
  - Nodenavn: BRN000ca0000499
  - MAC-adresse: 00-0c-a0-00-04-99

>> [DCP-T530DW/DCP-T535DW/DCP-T536DW/DCP-T580DW/DCP-T583DW/DCP-T730DW/DCP-T735DW/DCP-T830DW/DCP-T835DW](#)

>> [DCP-T780DW/MFC-T930DW/MFC-T935DW/MFC-T980DW](#)

### DCP-T530DW/DCP-T535DW/DCP-T536DW/DCP-T580DW/DCP-T583DW/ DCP-T730DW/DCP-T735DW/DCP-T830DW/DCP-T835DW

1. Trykk på **Menu**.
2. Trykk på ▲ eller ▼ for å velge alternativet [Skriv rapport]. Trykk på **OK**.
3. Trykk på ▲ eller ▼ for å velge alternativet [Nettverkskonf.]. Trykk på **OK**.
4. Trykk på **Mono Start-** eller **Colour Start-**alternativet.

Maskinen skriver ut den gjeldende nettverkskonfigurasjonsrapporten.

### DCP-T780DW/MFC-T930DW/MFC-T935DW/MFC-T980DW

1. Trykk på **Settings**.
2. Trykk på ▲ eller ▼ for å foreta valgene:
  - a. Velg [Skriv rapport]. Trykk på **OK**.
  - b. Velg [Nettverkskonf.]. Trykk på **OK**.
3. Trykk på ►.

Maskinen skriver ut den gjeldende nettverkskonfigurasjonsrapporten.



### Beslektet informasjon

- [Nettverksfunksjoner](#)

#### Beslektede emner:

- [Hvis du har problemer med maskinens nettverk](#)
- [Meldinger om feil og vedlikehold](#)
- [Konfigurere proxyserverinnstillingene med Webbasert administrasjon](#)

## Konfigurere proxyserverinnstillingene med Webbasert administrasjon

Hvis nettverket bruker en proxyserver, må følgende informasjon om proxyserveren konfigureres med Webbasert administrasjon:

- proxyserveradresse
- portnummer
- brukernavn
- passord



- Vi anbefaler at du bruker den nyeste versjonen av disse nettleserne:
  - Microsoft Edge, Firefox og Google Chrome™ for Windows
  - Safari, Firefox og Google Chrome™ for Mac
  - Google Chrome™ for Android™
  - Safari og Google Chrome™ for iOS
- Kontroller at JavaScript og informasjonskapsler alltid er slått på – uansett hvilken webleser du bruker.

1. Start nettleseren.
2. Skriv inn "https://maskinens IP-adresse" i nettleserens adressefelt (der "maskinens IP-adresse" er IP-adressen til maskinen din).

Eksempel:

https://192.168.1.2

Du finner maskinens IP-adresse i nettverkskonfigurasjonsrapporten.

►► [Skrive ut rapporten for nettverkskonfigurasjon](#)

3. Hvis du blir bedt om det, skriver du inn passordet i feltet **Login (Pålogging)** og klikker deretter på **Login (Pålogging)**.



Standardpassordet for å styre innstillingene på denne maskinen finner du bak på maskinen, angitt med «**Pwd**». Endre standardpassordet ved å følge instruksjonene på skjermen når du logger på for første gang.

4. På venstre navigasjonslinje klikker du på **Network (Nettverk)** > **Network (Nettverk)** > **Protocol (Protokoll)**.



Hvis venstre navigasjonslinje ikke vises, starter du navigeringen fra ☰.

5. Kontroller at **Proxy**-avmerkingsboksen er krysset av og klikk deretter på **Submit (Send inn)**.
6. I **Proxy**-feltet, klikker du på **Advanced Settings (Avanserte innstillinger)**.
7. Angi proxyserveropplysningene.
8. Klikk på **Submit (Send inn)**.



### Beslektet informasjon

- [Nettverksfunksjoner](#)

#### Beslektede emner:

- [Konfigurere innstillingene for proxyserver med maskinens kontrollpanel](#)
- [Få tilgang til Internett-basert styring](#)

## **Bruke funksjoner for gjenkjenning av globalt nettverk**

Når du bruker maskinen på et privat nettverk, kan du bruke funksjonen for gjenkjenning av globalt nettverk for å unngå risiko for uventede angrep fra det globale nettverket.

- [Aktivere/deaktivere gjenkjenning av global IP-adresse](#)
- [Blokkere kommunikasjon fra det globale nettverket](#)

## Aktivere/deaktivere gjenkjenning av global IP-adresse

Bruk denne funksjonen til å kontrollere maskinens IP-adresse. Det vises et varsel på maskinen når den er tilordnet en global IP-adresse.

>> DCP-T530DW/DCP-T535DW/DCP-T536DW/DCP-T580DW/DCP-T583DW/DCP-T730DW/DCP-T735DW/  
DCP-T830DW/DCP-T835DW

>> DCP-T780DW/MFC-T930DW/MFC-T935DW/MFC-T980DW

### DCP-T530DW/DCP-T535DW/DCP-T536DW/DCP-T580DW/DCP-T583DW/ DCP-T730DW/DCP-T735DW/DCP-T830DW/DCP-T835DW

1. Trykk på **Menu**.
2. Trykk på ▲ eller ▼ for å velge følgende:
  - a. Velg [Nettverk]. Trykk på **OK**.
  - b. Velg [Global detek.]-alternativet. Trykk på **OK**.
  - c. Velg [Tillat detekt]-alternativet. Trykk på **OK**.
  - d. Velg [På] eller [Av]. Trykk på **OK**.

### DCP-T780DW/MFC-T930DW/MFC-T935DW/MFC-T980DW

1. Trykk på **Settings**.
2. Trykk på ▲ eller ▼ for å foreta valgene:
  - a. Velg [Nettverk]. Trykk på **OK**.
  - b. Velg [Global detektering]-alternativet. Trykk på **OK**.
  - c. Velg [Tillat detektering]-alternativet. Trykk på **OK**.
  - d. Velg [På] eller [Av]. Trykk på **OK**.

### ✓ Beslektet informasjon

- [Bruke funksjoner for gjenkjenning av globalt nettverk](#)

## Blokkere kommunikasjon fra det globale nettverket



Når du aktiverer denne funksjonen, begrenses mottaket av jobber fra enheter med globale IP-adresser

>> DCP-T530DW/DCP-T535DW/DCP-T536DW/DCP-T580DW/DCP-T583DW/DCP-T730DW/DCP-T735DW/  
DCP-T830DW/DCP-T835DW

>> DCP-T780DW/MFC-T930DW/MFC-T935DW/MFC-T980DW

### DCP-T530DW/DCP-T535DW/DCP-T536DW/DCP-T580DW/DCP-T583DW/ DCP-T730DW/DCP-T735DW/DCP-T830DW/DCP-T835DW

1. Trykk på **Menu**.
2. Trykk på ▲ eller ▼ for å velge følgende:
  - a. Velg [Nettverk]. Trykk på **OK**.
  - b. Velg [Global detek.]-alternativer og trykk deretter på **OK**.
  - c. Velg [Avvis tilgang]-alternativer og trykk deretter på **OK**.
  - d. Velg [På], og trykk deretter på **OK**.

### DCP-T780DW/MFC-T930DW/MFC-T935DW/MFC-T980DW

1. Trykk på **Settings**.
2. Trykk på ▲ eller ▼ for å foreta valgene:
  - a. Velg [Nettverk]. Trykk på **OK**.
  - b. Velg [Global detektering]-alternativet. Trykk på **OK**.
  - c. Velg [Avvis tilgang]-alternativet. Trykk på **OK**.
  - d. Velg [På]. Trykk på **OK**.



### Beslektet informasjon

- [Bruke funksjoner for gjenkjenning av globalt nettverk](#)

## Tilbakestill nettverksinnstillingene til fabrikkinnstillingene

Du kan bruke maskinens kontrollpanel til å nullstille maskinens nettverksinnstillinger til standardinnstillingene. Dette nullstiller all informasjon bortsett fra administratorpassordet.



- Denne funksjonen gjenoppretter alle nettverksinnstillinger, unntatt administratorpassordet, til fabrikkinnstillingene. Du kan tilbakestille administratorpassordet ved hjelp av funksjonen Tilbakestill til fabrikkinnstillinger.
- Du kan også nullstille utskriftsserveren til fabrikkinnstillingene med webbasert administrasjon.

>> [DCP-T530DW/DCP-T535DW/DCP-T536DW/DCP-T580DW/DCP-T583DW/DCP-T730DW/DCP-T735DW/DCP-T830DW/DCP-T835DW](#)  
>> [DCP-T780DW/MFC-T930DW/MFC-T935DW/MFC-T980DW](#)

### DCP-T530DW/DCP-T535DW/DCP-T536DW/DCP-T580DW/DCP-T583DW/ DCP-T730DW/DCP-T735DW/DCP-T830DW/DCP-T835DW

1. Trykk på **Menu**.
2. Trykk på ▲ eller ▼ for å velge følgende:
  - a. Velg [Grunn oppsett]. Trykk på **OK**.
  - b. Velg [Nullstill]. Trykk på **OK**.
  - c. Velg [Nullst. nettv.]. Trykk på **OK**.
3. Trykk på ▲ for [Nullstill] for å bekrefte.
4. Trykk på ▲ for [Ja] for å starte opp maskinen på nytt.  
Maskinen starter på nytt.

### DCP-T780DW/MFC-T930DW/MFC-T935DW/MFC-T980DW

1. Trykk på **Settings**.
2. Trykk på ▲ eller ▼ for å foreta valgene:
  - a. Velg [Nettverk]. Trykk på **OK**.
  - b. Velg [Nullst. nettv.]. Trykk på **OK**.
3. Trykk på ► i to sekunder for å bekrefte.  
Maskinen starter på nytt.

### ✓ Beslektet informasjon

- [Nettverksfunksjoner](#)

#### Beslektede emner:

- [Kan ikke skrive ut eller skanne – Overføre fakser](#)
- [Sjekk passordet til maskinen din](#)

## Brothers styringsverktøy

Bruk et av Brothers styringsverktøy til å konfigurere Brother-maskinens nettverksinnstillinger.  
Gå til modellens **Nedlastinger**-side på [support.brother.com/downloads](http://support.brother.com/downloads) for å laste ned verktøyene.



### Beslektet informasjon

- [Nettverk](#)
-

## Sikkerhet

Maskinen støtter sikkerhetsfunksjonene som er oppført nedenfor. Gå til din modells *Veiledning for nettverkssikkerhetsfunksjoner*. For ytterligere informasjon om hver enkelt nettversikkerhetsfunksjon, [support.brother.com/g/s/id/html/doc/common/sfg/nor/index.html](https://support.brother.com/g/s/id/html/doc/common/sfg/nor/index.html).

- Innføring > Før du bruker nettverkssikkerhetsfunksjoner
- Nettverkssikkerhet > Konfigurere sertifikater for enhetssikkerhet
- Nettverkssikkerhet > Bruke SSL/TLS

## Mobile/Web Connect

- [Brother Web Connect](#)
- [AirPrint](#)
- [Mopria™ Print Service og Mopria™ Scan](#)
- [Brother Mobile Connect](#)

## Brother Web Connect

**Relaterte modeller:** DCP-T780DW/MFC-T930DW/MFC-T935DW/MFC-T980DW

- [Oversikt over Brother Web Connect](#)
- [Nettjenester som brukes med Brother Web Connect](#)
- [Konfigurere Brother Web Connect](#)
- [Skanne og laste opp dokumenter ved hjelp av Brother Web Connect](#)
- [Laste ned og skrive ut dokumenter med Brother Web Connect](#)

## Oversikt over Brother Web Connect

**Relaterte modeller:** DCP-T780DW/MFC-T930DW/MFC-T935DW/MFC-T980DW

Noen nettsteder tilbyr tjenester der brukere kan laste opp og vise bilder og filer på nettstedet. (DCP-T780DW/MFC-T980DW) Brother-maskinen kan skanne bilder og laste dem opp til disse tjenestene. Den kan også laste ned og skrive ut bilder som allerede er lastet opp til disse tjenestene. (MFC-T930DW/MFC-T935DW) Brother-maskinen kan skanne bilder og laste dem opp til disse tjenestene.

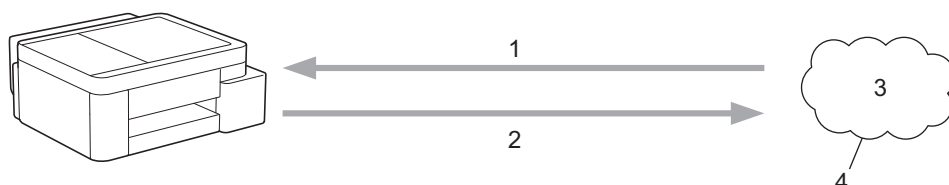



1. Utskrift (DCP-T780DW/MFC-T980DW)
2. Skanning
3. Fotografier, bilder, dokumenter og andre filer
4. Webtjeneste

For å kunne bruke Brother Web Connect må Brother-maskinen være koblet til et nettverk som har tilgang til Internett, enten gjennom en kablet eller en trådløs tilkobling.

For nettverksoppsett som bruker en proxyserver, må maskinen også være konfigurert til å bruke en proxyserver. Hvis du er usikker på nettverksinnstillingen, ta kontakt med nettverksadministratoren.



En proxyserver er en datamaskin som fungerer som mellomledd mellom datamaskiner som ikke er koblet direkte til Internett, og Internett.

- (MFC-T930DW/MFC-T935DW/MFC-T980DW) Trykk på  (**Photo/Web**) hvis du vil bruke Brother Web Connect.
- (DCP-T780DW) Trykk på  (**Web**) hvis du vil bruke Brother Web Connect.



### Beslektet informasjon

- [Brother Web Connect](#)
  - [Konfigurere innstillingene for proxyserver med maskinens kontrollpanel](#)

## Konfigurere innstillingene for proxyserver med maskinens kontrollpanel

**Relaterte modeller:** DCP-T780DW/MFC-T930DW/MFC-T935DW/MFC-T980DW

Hvis nettverket bruker en proxyserver, må følgende informasjon om proxyserveren konfigureres på maskinen:

- proxyserveradresse
- portnummer
- brukernavn
- passord

1. Trykk på **Settings**.
2. Trykk på ▲ eller ▼ for å velge følgende:
  - a. Velg [Nettverk]. Trykk på **OK**.
  - b. Velg [Innstillinger for Internett-tilkobling]. Trykk på **OK**.
  - c. Velg [Proxyinnstillinger]. Trykk på **OK**.
  - d. Velg [Proxytilkobling]. Trykk på **OK**.
  - e. Velg [På]. Trykk på **OK**.
  - f. Velg alternativet du vil angi. Trykk på **OK**.
  - g. Skriv inn informasjonen om proxy-serveren. Trykk på **OK**.
3. Trykk på **Stop/Exit**.



### Beslektet informasjon

- [Oversikt over Brother Web Connect](#)

#### Beslektede emner:

- [Konfigurere proxyserverinnstillingene med Webbasert administrasjon](#)

## Nettjenester som brukes med Brother Web Connect

**Relaterte modeller:** DCP-T780DW/MFC-T930DW/MFC-T935DW/MFC-T980DW

Bruk Brother Web Connect for å få tilgang til tjenester fra Brother-maskinen din: Noen av disse nettleverandørene tilbyr forretningsversjoner.

Du må ha en konto hos ønsket tjeneste for å bruke nettjenesten du ønsker. Hvis du ikke allerede har en konto, bruker du en datamaskin for å gå til tjenestens nettsted og opprette en konto.

### Google Drive™

En nettjeneste for lagring, redigering, deling og synkronisering av filer og dokumenter.

URL: [drive.google.com](http://drive.google.com)

### Evernote®

En fillagrings- og administrasjonstjeneste på Internett.

URL: [www.evernote.com](http://www.evernote.com)

### Dropbox

En nettjeneste for lagring, deling og synkronisering av filer.

URL: [www.dropbox.com](http://www.dropbox.com)

### OneDrive

En fillagrings-, fildelings- og behandlingstjeneste på Internett.

URL: <https://onedrive.live.com>

### Box

En nettjeneste for redigering og deling av dokumenter på Internett.

URL: [www.box.com](http://www.box.com)

### OneNote

En nettjeneste for redigering og deling av dokumenter på Internett.

URL: [www.onenote.com](http://www.onenote.com)

### SharePoint Online

En innholdslagrings-, fildelings- og behandlingstjeneste på Internett for bedrifter.

Du finner mer informasjon om disse tjenestene på nettstedet til de ulike tjenestene.

Tabellen nedenfor angir hvilke filtyper som kan brukes til hver Brother Web Connect-funksjon:

Tilgjengelige tjenester	Google Drive™ Evernote® Dropbox OneDrive Box SharePoint Online	OneNote
Last ned og skriv ut bilder, eller lagre dem på medier (DCP-T780DW/MFC-T980DW)	JPEG PDF DOCX XLSX PPTX	JPEG PDF DOCX XLSX PPTX
Last opp skannede bilder	JPEG PDF DOCX	JPEG PDF DOCX

Tilgjengelige tjenester	Google Drive™ Evernote® Dropbox OneDrive Box SharePoint Online	OneNote
	XLSX PPTX TIFF	XLSX PPTX TIFF



- Ikke alle tjenester er tilgjengelige i alle land.
- For Hongkong, Taiwan og Korea:  
 Brother Web Connect støtter kun filnavn som er skrevet på engelsk. Filer navngitt på det lokale språket kan ikke lastes ned.



### Beslektet informasjon

- [Brother Web Connect](#)

## Konfigurere Brother Web Connect

**Relaterte modeller:** DCP-T780DW/MFC-T930DW/MFC-T935DW/MFC-T980DW

- [Oversikt over oppsett av Brother Web Connect](#)
- [Opprette en konto for hver nettsjeneste før du bruker Brother Web Connect](#)
- [Søke om tilgang til Brother Web Connect](#)
- [Registrere en konto på Brother-maskinen for Brother Web Connect](#)

## Oversikt over oppsett av Brother Web Connect

**Relaterte modeller:** DCP-T780DW/MFC-T930DW/MFC-T935DW/MFC-T980DW

Konfigurer innstillingene for Brother Web Connect med fremgangsmåten nedenfor:

### Trinn 1: Opprett en konto med tjenesten du ønsker å bruke.

Gå til tjenestens nettsted ved hjelp av en datamaskin, og opprett en konto. (Hvis du allerede har en konto, trenger du ikke opprette en ny konto.)

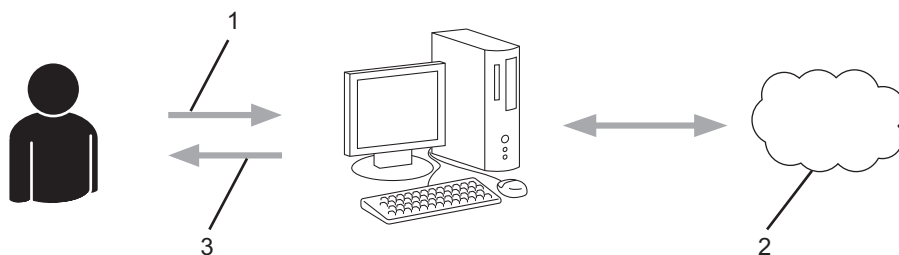

1. Brukerregistrering
2. Nettbasert tjeneste
3. Få konto

### Trinn 2: Be om tilgang til Brother Web Connect.

Få tilgang til Brother Web Connect via en datamaskin, og få en midlertidig ID.

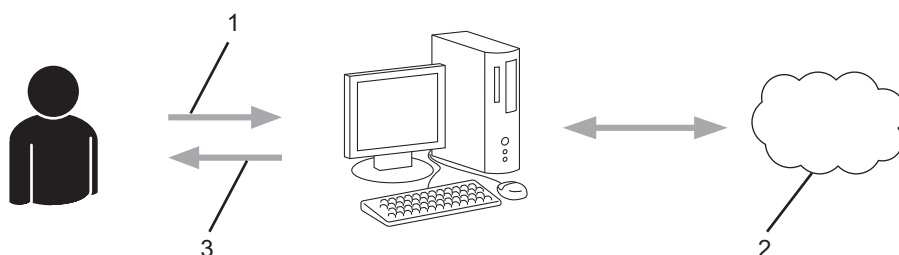

1. Angi kontoinformasjon
2. Brother Web Connect-søknadsside
3. Få midlertidig ID

### Trinn 3: Registrer kontoinformasjonen din på maskinen slik at du kan få tilgang til tjenesten som du vil bruke.

Oppgi den midlertidige ID-en for å aktivere tjenesten på maskinen din. Angi kontonavnet slik du vil at det skal vises på maskinen, og oppgi en PIN-kode hvis du ønsker det.

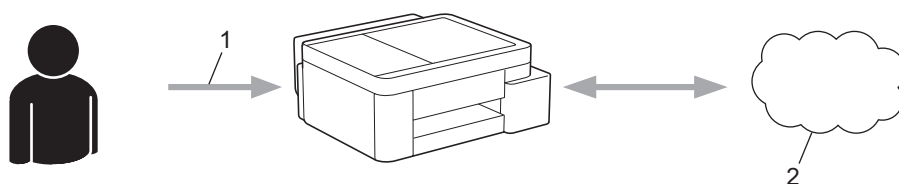

1. Angi midlertidig ID
2. Nettbasert tjeneste

---

Brother-maskinen kan nå bruke tjenesten.



### **Beslektet informasjon**

- [Konfigurere Brother Web Connect](#)
-

▲ [Hjem](#) > [Mobile/Web Connect](#) > [Brother Web Connect](#) > [Konfigurere Brother Web Connect](#) > Opprette en konto for hver nettsjeneste før du bruker Brother Web Connect

## Opprette en konto for hver nettsjeneste før du bruker Brother Web Connect

**Relaterte modeller:** DCP-T780DW/MFC-T930DW/MFC-T935DW/MFC-T980DW

For å bruke Brother Web Connect for å få tilgang til en tjeneste på Internett må du ha en konto hos den aktuelle tjenesten. Hvis du ikke allerede har en konto, bruker du en datamaskin for å gå til tjenestens nettsted og opprette en konto. Når du har opprettet en konto, logger du på og bruker kontoen først med en datamaskin før du bruker den med funksjonen Brother Web Connect. Ellers kan det hende du ikke får tilgang til tjenesten med Brother Web Connect.

Hvis du allerede har en konto, trenger du ikke opprette en konto til.

Når du er har opprettet en konto med den nettbaserte tjenesten du vil bruke, kan du be om å få tilgang til Brother Web Connect.



### Beslektet informasjon



- [Konfigurere Brother Web Connect](#)

## Søk om tilgang til Brother Web Connect

Relaterte modeller: DCP-T780DW/MFC-T930DW/MFC-T935DW/MFC-T980DW

Vil du bruke Brother Web Connect til å få tilgang til nettbaserte tjenester, må du først be om tilgang for Brother Web Connect fra en datamaskin der Brother-programvaren er installert.

1. Gå til nettsiden for programmet Brother Web Connect:

Alternativ	Beskrivelse
Windows	Start  ( <b>Brother Utilities</b> ), og klikk deretter på rullegardinmenyen og velg modellnavnet (hvis det ikke allerede er valgt). Klikk på <b>Gjør mer</b> i den venstre navigasjonslinjen og klikk deretter på <b>Brother Web Connect</b> .   Du kan også få tilgang til nettsiden direkte: Type <a href="http://bwc.brother.com">bwc.brother.com</a> på adresselinjen i nettleseren.
Mac	Type <a href="http://bwc.brother.com">bwc.brother.com</a> på adresselinjen i nettleseren.

Brother Web Connect-siden åpnes.

2. Velg tjenesten du vil bruke.
3. Følg skjerminstruksjoner og be om tilgang.



Når du bruker SharePoint Online, følger du instruksjonene på skjermen for å registrere et dokumentbibliotek.

Den midlertidige ID-en vises når du er ferdig.

### Kom på nettet med Brother Web Connect

**Registrering er fullført.**

Angi den midlertidige ID-en nedenfor på LCD-displayet på maskinen.

**Midlertidig ID (11 sifre)**

XXXXXXXXXXXX

**MERK:** Den midlertidige ID-en utløper om 24 timer.

4. Noter ned den midlertidige ID-en din, ettersom du vil trenge den når du skal registrere kontoer på maskinen. Den midlertidige ID-en er gyldig i 24 timer.
5. Lukk nettleseren.

Nå som du har en tilgangs-ID for Brother Web Connect, må du registrere denne ID-en på maskinen din. Så bruker du maskinen til å åpne nettjenesten du vil bruke.



## Beslektet informasjon

- [Konfigurere Brother Web Connect](#)

## Registrere en konto på Brother-maskinen for Brother Web Connect

**Relaterte modeller:** DCP-T780DW/MFC-T930DW/MFC-T935DW/MFC-T980DW

Du må oppgi informasjon om Brother Web Connect-kontoen og konfigurere maskinen slik at den kan bruke Brother Web Connect til å få tilgang til tjenesten du vil bruke.

- Du må søke om Brother Web Connect-tilgang for å registrere en konto på maskinen.
- Før du registrerer en konto, bør du bekrefte at det er angitt riktig dato og klokkeslett på maskinens kontrollpanel.

1. (MFC-T930DW/MFC-T935DW/MFC-T980DW) Trykk på **Photo/Web**. (DCP-T780DW) Trykk på **Web**.



- Hvis informasjon om internett-tilkoblingen vises på maskinens LCD-skjerm, leser du informasjonen og trykker på ►.
- Noen ganger vises det oppdateringer eller kunngjøringer om Brother Web Connects funksjoner på LCD-skjermen. Les informasjonen, og trykk på ►.

2. Trykk på ▲ eller ▼ for å velge følgende:

- a. Velg tjenesten du vil registrere deg hos. Trykk på **OK**.
- b. Velg [Registrer/Slett]. Trykk på **OK**.
- c. Velg [Register konto]. Trykk på **OK**.

3. Maskinen vil be deg angi den midlertidige ID-en du fikk da du ba om tilgang til Brother Web Connect. Trykk på ►.

4. Skriv inn midlertidig ID via talltastaturet. Trykk på **OK**.



Det vises en feilmelding på LCD-skjermen hvis informasjonen du oppgav ikke samsvarer med den midlertidige ID-en du fikk da du ba om tilgang, eller hvis den midlertidige ID-en er utløpt. Skriv inn riktig midlertidig ID, eller søk om tilgang på nytt for å få en ny midlertidig ID.

5. Maskinen vil be deg angi kontonavnet du vil skal vises på LCD-skjermen. Trykk på ►.

6. Skriv inn navnet, og trykk deretter på **OK**.

7. Gjør ett av følgende:

- Vil du angi en PIN-kode for kontoen, trykker du på ►. (En PIN-kode forhindrer uautorisert tilgang til kontoen.) Skriv inn et firesifret nummer, og trykk deretter på **OK**.
- Hvis du ikke vil angi en PIN-kode, trykker du på ◀.



Når angitt kontoinformasjon vises, bekrefter du at den er riktig.

8. Trykk på ► for å registrere informasjon slik den er.

9. Trykk på ►.

Kontoregistreringen er fullført og maskinen har nå tilgang til tjenesten.

10. Trykk på **Stop/Exit**.



### Beslektet informasjon

- [Konfigurere Brother Web Connect](#)

## Skanne og laste opp dokumenter ved hjelp av Brother Web Connect

**Relaterte modeller:** DCP-T780DW/MFC-T930DW/MFC-T935DW/MFC-T980DW

Last opp skannede bilder og dokumenter direkte til en nettbasert tjeneste uten å bruke datamaskinen.

- Når du skanner og laster opp JPEG-filer eller søkbare PDF-filer, kan du ikke skanne i svart/hvitt.
- Når du skanner og laster opp Microsoft Office-filer, kan du ikke skanne i svart/hvitt eller gråtoner.
- Når du skanner og laster opp JPEG-filer, blir hver enkelt side lastet opp som en egen fil.
- Opplastede dokumenter lagres i albumet **From\_BrotherDevice**.

Du finner informasjon om begrensninger, slik som størrelse eller hvor mange dokumenter som kan lastes opp, på nettstedet til den aktuelle tjenesten.

1. [Legg i dokumentet](#).
2. MFC-T930DW/MFC-T935DW/MFC-T980DW Trykk på **Photo/Web**. DCP-T780DW Trykk på **Web**.



- Hvis informasjon om internett-tilkoblingen vises på maskinens LCD-skjerm, leser du informasjonen og trykker på ►.
- Noen ganger vises det oppdateringer eller kunngjøringer om Brother Web Connects funksjoner på LCD-skjermen. Les informasjonen, og trykk på ►.

3. Trykk på ▲ eller ▼ for å velge følgende:
  - a. Velg tjenesten som er vert for kontoen du vil laste opp til. Trykk på **OK**.
  - b. Velg kontonavnet. Trykk på **OK**.
4. Hvis skjermbildet for inntasting av PIN-kode vises, taster du inn den firesifrede PIN-koden og trykker deretter på **OK**.
5. Følg skjerminstruksjonene for å utføre denne handlingen.



### Beslektet informasjon

- [Brother Web Connect](#)

## Laste ned og skrive ut dokumenter med Brother Web Connect

**Relaterte modeller:** DCP-T780DW/MFC-T980DW

Dokumenter som er lastet opp til kontoen, kan lastes ned direkte til maskinen og skrives ut. Dokumenter som andre brukere har lastet opp til egne kontoer for deling, kan også lastes ned til maskinen og skrives ut, så lenge du har visningsrettigheter til disse dokumentene.



For Hongkong, Taiwan og Korea:

Brother Web Connect støtter kun filnavn som er skrevet på engelsk. Filer navngitt på det lokale språket kan ikke lastes ned.



### Beslektet informasjon

- [Brother Web Connect](#)
  - [Laste ned og skrive ut med netjtjenester](#)

## Laste ned og skrive ut med netttjenester

Relaterte modeller: DCP-T780DW/MFC-T980DW

1. (MFC-T980DW) Trykk på **Photo/Web**. (DCP-T780DW) Trykk på **Web**.



- Hvis informasjon om internett-tilkoblingen vises på maskinens LCD-skjerm, leser du informasjonen og trykker på ►.
- Noen ganger vises det oppdateringer eller kunngjøringer om Brother Web Connects funksjoner på LCD-skjermen. Les informasjonen, og trykk på ►.

2. Trykk på ▲ eller ▼ for å velge følgende:
  - a. Velg tjenesten som er vert for dokumentet du vil laste ned og skrive ut. Trykk på **OK**.
  - b. Velg kontonavnet. Trykk på **OK**.
3. Hvis skjermbildet for inntasting av PIN-kode vises, taster du inn den firesifrede PIN-koden og trykker deretter på **OK**.
4. Trykk på ▲ eller ▼ for å vise [Nedlasting: Utskr.]-alternativet, og trykk deretter på **OK**.
5. Trykk på ▲ eller ▼ for å velge albumet du vil ha, og trykk deretter på **OK**.



- Et album er en samling med dokumenter. Den faktiske termen kan variere avhengig av tjenesten du bruker. Når du bruker Evernote®, må du velge notatblokken og deretter velge notatet.
- Enkelte tjenester krever ikke at dokumentene lagres i album. For dokumenter som ikke er lagret i album velger du [Se usorterte filer] for å velge dokumenter.

6. Trykk på ▲ eller ▼ for å velge filnavnet du vil skrive ut, og trykk deretter på **OK**. Velg flere dokumenter du vil skrive ut (du kan velge opptil 10 dokumenter).
7. Når du er ferdig, trykker du på **OK**.
8. Følg skjerminstruksjonene for å utføre denne handlingen.



### Beslektet informasjon

- [Laste ned og skrive ut dokumenter med Brother Web Connect](#)

## **AirPrint**

- [Oversikt over AirPrint](#)
- [Før du bruker AirPrint \(macOS\)](#)
- [Skrive ut med AirPrint](#)
- [Skanne ved bruk av AirPrint \(macOS\)](#)
- [Sende en faks ved bruk av AirPrint \(macOS\)](#)

## Oversikt over AirPrint

AirPrint er en utskriftsløsning for operativsystemene fra Apple hvor du kan skrive ut bilder, e-postmeldinger, websider og dokumenter trådløst fra iPad, iPhone, iPod touch og Mac-datamaskiner uten at du må installere en driver.

(MFC-T930DW/MFC-T935DW/MFC-T980DW)

Med AirPrint kan du også sende fakser direkte fra Mac-datamaskinen uten at du må skrive dem ut, og du kan skanne dokumenter til Mac-datamaskinen.

(DCP-T530DW/DCP-T535DW/DCP-T536DW/DCP-T580DW/  
DCP-T583DW/DCP-T730DW/DCP-T735DW/DCP-T780DW/  
DCP-T830DW/DCP-T835DW)

AirPrint lar deg også skanne dokumenter til Mac-datamaskinen.

Du finner mer informasjon på nettstedet til Apple.

Bruken av Works with Apple-merket betyr at et tilbehør er utviklet for å fungere spesifikt med teknologien identifisert i merket, og at det er sertifisert av utvikleren fordi det oppfyller ytelsesstandardene til Apple.



### Beslektet informasjon

- [AirPrint](#)

## Før du bruker AirPrint (macOS)

Før du skriver ut med macOS, må du legge til maskinen på skriverlisten på Mac-datamaskinen.

1. Gjør ett av følgende:
  - macOS v14 og macOS v13  
Velg **Systeminnstillinger** på Apple-menyen.
  - macOS v12  
Velg **Systemvalg** på Apple-menyen.
2. Velg **Skrivere og skannere**.
3. Gjør ett av følgende:
  - macOS v14 og macOS v13  
Klikk på **Legg til skriver, skanner eller faks...**
  - macOS v12  
Klikk på +-ikonet under Skrivere-ruten på venstre side.  
Skjermbildet **Legg til skriver** vises.
4. Velg maskinen din, og velg deretter modellens navn på **Bruk**-hurtigmenyen.
5. Klikk på **Legg til**.



### Beslektet informasjon



- [AirPrint](#)

## Skrive ut med AirPrint

- [Skrive ut fra iPad, iPhone eller iPod touch](#)
- [Skrive ut med AirPrint \(macOS\)](#)

## Skrive ut fra iPad, iPhone eller iPod touch

Fremgangsmåten for utskrift varierer med programvaren. Safari brukes i eksempelet nedenfor.

1. Kontroller at maskinen er slått på.
2. Legg papiret i papirmagasinet, og endre innstillingene for papirmagasin på maskinen.
3. Bruk Safari til å åpne siden du vil skrive ut.
4. Trykk på  eller .
5. Trykk på **Skriv ut**.
6. Kontroller at maskinen er valgt.
7. Trykk på **Skriver** hvis en annen maskin (eller ingen maskin) er valgt.  
Det vises en liste over tilgjengelige maskiner.
8. Trykk på maskinens navn på listen.
9. Velg alternativene du vil ha, for eksempel antall sider som skal skrives ut, eller 2-sidig utskrift (hvis dette støttes av maskinen).
10. Trykk på **Skriv ut**.



### Beslektet informasjon

- [Skrive ut med AirPrint](#)

## Skrive ut med AirPrint (macOS)

Fremgangsmåten for utskrift varierer med programvaren. Safari brukes i eksempelet nedenfor. Kontroller at maskinen står oppført på skriverlisten til Mac-datamaskinen før du skriver ut.

1. Kontroller at maskinen er slått på.
2. Legg papiret i papirmagasinet, og endre innstillingene for papirmagasin på maskinen.
3. Bruk Safari på Mac-datamaskinen til å åpne siden du vil skrive ut.
4. Klikk på **Arkiv**-menyen, og velg deretter **Skriv ut**.
5. Kontroller at maskinen er valgt. Hvis en annen maskin (eller ingen maskin) er valgt, klikker du på popup-menyen **Skriver** og velger maskinen.
6. Velg de ønskede alternativene, for eksempel antall sider som skal skrives ut, eller 2-sidig utskrift (hvis dette støttes av maskinen).
7. Klikk på **Skriv ut**.



### Beslektet informasjon

- [Skrive ut med AirPrint](#)

#### Beslektede emner:

- [Før du bruker AirPrint \(macOS\)](#)

## Skanne ved bruk av AirPrint (macOS)

Kontroller at maskinen står oppført på skannerlisten til Mac-datamaskinen før du skanner.

1. [Legg i dokumentet](#).
2. Gjør ett av følgende:
  - macOS v14 og macOS v13  
Velg **Systeminnstillinger** på Apple-menyen.
  - macOS v12  
Velg **Systemvalg** på Apple-menyen.
3. Velg **Skrivere og skannere**.
4. Velg maskinen på skannerlisten.
5. Gjør ett av følgende:
  - macOS v14 og macOS v13  
Klikk på **Åpen skanner...**-knappen.
  - macOS v12  
Klikk på kategorien **Skann** og deretter på **Åpen skanner...**-knappen.Skanner-skjerm bildet vises.
6. Hvis du legger dokumentet i ADF-en, merker du av for **Bruk dokumentmater** og deretter velger du størrelsen på dokumentet på popup-menyen for innstilling av skannestørrelse.
7. Velg destinasjonsmappen eller destinasjonsprogrammet fra popup-menyen for destinasjonsinnstilling.
8. Klikk på **Vis detaljer** for å endre skanneinnstillingene hvis det er nødvendig.  
Når du skanner fra skannerglassplaten, kan du beskjære bildet manuelt ved å dra musepekeren over partiet du ønsker å skanne.
9. Klikk på **Skann**.



### Beslektet informasjon

- [AirPrint](#)

#### Beslektede emner:

- [Før du bruker AirPrint \(macOS\)](#)

## Sende en faks ved bruk av AirPrint (macOS)

**Relaterte modeller:** MFC-T930DW/MFC-T935DW/MFC-T980DW

Kontroller at maskinen står oppført på skriverlisten til Mac-datamaskinen. Apple TextEdit brukes i eksempelet nedenfor.



AirPrint støtter kun faksdokumenter i svart/hvitt.

1. Kontroller at maskinen er slått på.
2. På Mac-datamaskinen åpner du filen du vil sende som faks.
3. Klikk på **Arkiv**-menyen, og velg deretter **Skriv ut**.
4. Klikk på popup-menyen **Skriver**, og velg deretter modellen din med **Fax** i navnet.
5. Skriv inn informasjon om mottakeren av faksen.
6. Klikk på **Faks**.



### Beslektet informasjon

- [AirPrint](#)

#### Beslektede emner:

- [Før du bruker AirPrint \(macOS\)](#)

## Mopria™ Print Service og Mopria™ Scan

Mopria™ Print Service er en utskriftsfunksjon og Mopria™ Scan er en skannefunksjon på Android™ mobile enheter som er utviklet av Mopria Alliance™. Med denne tjenesten kan du koble til samme nettverk som maskinen din for å skanne og skrive ut uten ytterligere oppsett.

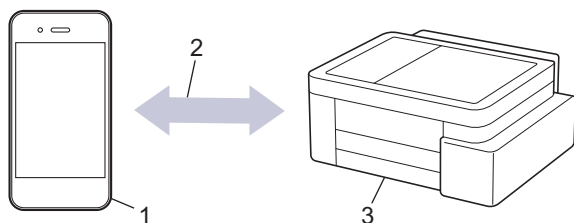

1. Android™ mobil enhet
2. Wi-Fi®-tilkobling
3. Maskinen din

Du må laste ned Mopria™ Print Service eller Mopria™ Scan fra Google Play™ og installere den på Android™-enheten din. Før du bruker disse Mopria™-funksjonene, må du huske å aktivere dem på mobilenheten.

Vil du ha mer informasjon om Mopria™ Print Service og Mopria™ Scan, går du til <https://www.mopria.org>.



### Beslektet informasjon

- [Mobile/Web Connect](#)

## Brother Mobile Connect

Bruk Brother Mobile Connect til å skrive ut og skanne fra den mobile enheten.

- For Android™-enheter:

Med Brother Mobile Connect kan du bruke Brother-maskinens funksjoner direkte fra Android™-enheten.

Last ned og installer Brother Mobile Connect fra Google Play™.

- For alle enheter som støtter iOS- eller iPadOS enheter, inkludert iPhone, iPad og iPod touch:

Med Brother Mobile Connect kan du bruke Brother-maskinens funksjoner direkte fra iOS- eller iPadOS-enheten.

Last ned og installer Brother Mobile Connect fra App Store.



### Beslektet informasjon

- [Mobile/Web Connect](#)

## Feilsøking

Hvis du tror det er feil på maskinen, sjekker du først hvert av punktene nedenfor, og så prøver du å identifisere problemet og følge feilsøkingstipsene.

Du kan korrigere de fleste problemene selv. Hvis du trenger ytterligere hjelp, kan du besøke [support.brother.com](http://support.brother.com) for de siste spørsmålene, svarene og feilsøkingstipsene:

1. Besøk [support.brother.com](http://support.brother.com).
2. Klikk på **Vanlige spørsmål og feilsøking**, og søk etter modellnavnet.

Sjekk først følgende:

- Maskinens strømledning er korrekt tilkoblet og strømmen til maskinen er på.
- Alt av maskinens beskyttelsesmateriale er fjernet.
- Skannerdekselet og papirstoppdekselet er helt lukket. (Skannerdekselet er bare tilgjengelig for visse modeller.)
- Papiret er lagt riktig inn i papirmagasinet.
- Grensesnittkablene er riktig tilkoblet maskinen og datamaskinen, eller det er satt opp trådløs tilkobling på både maskinen og datamaskinen.
- (For nettverksmodeller) Tilgangspunktet (for trådløst nettverk), ruterens eller hubens er slått på og tilkoblingsindikatoren blinker.
- Maskinens LCD-skjerm viser meldinger.

Hvis kontrollene ovenfor ikke løste problemet, må du identifisere problemet og deretter ►► *Beslektet informasjon*



### Beslektet informasjon

- [Meldinger om feil og vedlikehold](#)
- [Dokumentstopp](#)
- [Skriverstopp eller papirstopp](#)
- [Papirhåndtering og utskriftsproblemer](#)
- [Telefon- og faksproblemer](#)
- [Nettverksproblemer](#)
- [Andre problemer](#)
- [Kontrollere informasjon om maskinen](#)
- [Oppdatere maskinens fastvare](#)
- [Tilbakestille maskinen](#)

## Meldinger om feil og vedlikehold

Som i ethvert annet avansert kontorutstyr kan feil oppstå, og rekvisita må skiftes ut. Hvis dette skjer, vil maskinen din identifisere feilen eller trenge rutinemessig vedlikehold og vise passende melding. De vanligste feil- og vedlikeholdsmeldingene vises i tabellen.

Du kan selv rette de fleste feil og utføre rutinemessig vedlikehold. Du finner flere tips på modellens **Vanlige spørsmål og feilsøking**-side på [support.brother.com/faqs](http://support.brother.com/faqs).



Referanser med *Beslektet informasjon* står nederst på siden.

>> DCP-T530DW/DCP-T535DW/DCP-T536DW/DCP-T580DW/DCP-T583DW/DCP-T730DW/DCP-T735DW/  
DCP-T830DW/DCP-T835DW  
>> DCP-T780DW/MFC-T930DW/MFC-T935DW/MFC-T980DW

### DCP-T530DW/DCP-T535DW/DCP-T536DW/DCP-T580DW/DCP-T583DW/ DCP-T730DW/DCP-T735DW/DCP-T830DW/DCP-T835DW

Feilmelding	Årsak	Tiltak
Blekkb. nær full	Blekksamleren er nesten full.	Blekksamleren må skiftes ut snart. Brother-kundeservice eller den lokale Brother-forhandleren din.  Blekksamleren samler opp blekk etter rengjøringen av skriverhodet.
Bytte papir?	Denne meldingen vises når innstillingen for å bekrefte papirtype og -størrelse er aktivert.	Endre innstillingen til Av hvis du ikke vil vise denne bekreftelsesmeldingen.  ➤ ➤ <i>Beslektet informasjon: Endre Kontroller papir-innstillingen</i>
Data i minnet	Det finnes utskriftsdata i maskinens minne.	Trykk på <b>Stop/Exit</b> . Maskinen vil avbryte jobben og slette den fra minnet. Prøv å skrive ut på nytt.
Deks. er åpent	Skannerdekselet er ikke låst i lukket stilling.	Åpne skannerdekselet og lukk det igjen.  Kontroller at grensesnittkabelen (hvis den brukes) er ført riktig gjennom kabelkanalen og ut på baksiden av maskinen.
Dokumentstopp	Dokumentet ble ikke satt inn eller matet riktig, eller dokumentet som ble skannet fra ADF-en (automatisk dokumentmater) var for langt.	Fjern det fastkjørte dokumentet, og trykk deretter på <b>Stop/Exit</b> . Plasser dokumentet riktig i ADF-en.  ➤ ➤ <i>Beslektet informasjon: Legge dokumenter inn i den automatiske dokumentmateria (ADF)</i> ➤ ➤ <i>Beslektet informasjon: Dokumentstopp</i>
Finner ikke skuff Papirskuff 1 ikke funnet	Papirmagasinet er ikke satt helt inn.  Papir eller et fremmedlegeme hindrer at papirmagasinet blir satt riktig inn.	Skyv papirmagasinet sakte helt inn i maskinen.  Trek papirmagasinet ut av maskinen og fjern det fastkjørte papiret eller fremmedlegemet. Hvis du ikke kan se eller fjerne det fastkjørte papiret ➤ ➤ <i>Beslektet informasjon: Skriverstopp eller papirstopp</i>
Full blekkboks	Blekkabsorbereren eller skylleboksen må skiftes ut. Det kan hende at disse komponentene må skiftes ut regelmessig for å sikre optimal ytelse fra Brother-maskinen. Hvor ofte de må skiftes ut avhenger av antallet tømninger og skyllinger som	Blekksamleren må skiftes ut. Ta kontakt med Brother kundeservice eller nærmeste autoriserte Brother-servicesenter for å få service utført på maskinen.

Feilmelding	Årsak	Tiltak
	trengs for å rengjøre blekksystemet. Jo flere rengjøringer som maskinen krever, jo raskere fylles disse boksene opp. Utskif-tingen dekkes ikke av garantien.	
Høy temperatur	Romtemperaturen er for høy.	Kjøøl først ned rommet, og la så maskinen avkjøles til romtemperatur. Prøv igjen når maskinen har kjølet seg ned.
Ikke papir MP	Maskinen er tom for papir, eller papiret er ikke lagt riktig inn i FB-skuffen.	Gjør ett av følgende: <ul style="list-style-type: none"> <li>• Legg papir i FB-skuffen, og trykk deretter på <b>Mono Start</b> eller <b>Colour Start</b>.</li> <li>• Ta ut og legg i papiret igjen, og trykk deretter på <b>Mono Start</b> eller <b>Colour Start</b>.</li> </ul> <p>➤ <i>Beslektet informasjon: Legg papir i flerbruksskuffen (FB-skuff)</i></p>
Ingen enhet	Brother-maskinen finner ikke den mobile enheten under konfigurering av Wi-Fi Direct-nettverket.	<ul style="list-style-type: none"> <li>• Kontroller at maskinen din og den mobile enheten er i Wi-Fi Direct-modus.</li> <li>• Flytt den mobile enheten nærmere Brother-maskinen.</li> <li>• Flytt Brother-maskinen og den mobile enheten til et område uten hindringer.</li> <li>• Hvis du konfigurerer Wi-Fi Direct-nettverket manuelt, må du kontrollere at du har angitt riktig passord.</li> <li>• Hvis den mobile enheten har en konfigurasjonsside der du kan få tildelt en IP-adresse, må du kontrollere at IP-adressen til den mobile enheten er blitt konfigurert via DHCP.</li> </ul>
Kan ikke kbl til	Maksimalt antall mobile enheter er allerede koblet til Wi-Fi Direct-nettverket når Brother-maskinen er gruppeeier.	Når den nåværende tilkoblingen mellom Brother-maskinen og en annen mobil enhet er avsluttet, kan du prøve å konfigurere Wi-Fi Direct-innstillingene igjen. Du kan kontrollere tilkoblingsstatusen ved å skrive ut nettverksinnstillingsrapporten. <p>➤ <i>Beslektet informasjon: Skrive ut rapporten for nettverkskonfigurasjon</i></p>
Kan ikke skanne ##	Maskinen har et mekanisk problem.	Slå av maskinen og trekk ut kontakten. Vent i noen minutter før du kobler den til og slår den på igjen.
Kan ikke skrive ut Fyll på [X]	Hvis det er lite blekk igjen i én eller flere av blekktankene. Maskinen stanser all utskriftsaktivitet. Denne feilmeldingen vises kanskje hvis blekkdråpetelleren er feil, selv om det gjenstår noe blekk.	Fyll på blekktanken. Når du fyller på blekktanken, må du fylle på til den øverste linjen. Eller fyll på med alt blekket i flasken hvis det ikke går over den øverste linjen. Du ser kanskje en melding på LCD-skjermen for å bekrefte om blekktankene er fylt på igjen. Trykk på ▲ (Ja) for å tilbakestille blekkdråpetelleren for fargene som er fylt på igjen. Trykk på ▼ (Nei) for fargene som ikke er fylt på igjen. ➤ <i>Beslektet informasjon: Fyll på blekktankene</i> Du kan fremdeles skanne selv om det er lite blekk eller det må fylles på med blekk.

Feilmelding	Årsak	Tiltak
Kun svart/hvitt	<p>Det er lite blekk igjen i én eller flere av blekktankene (unntatt svart).</p> <p>Denne feilmeldingen vises kanskje hvis blekkdråpetelleren er feil, selv om det gjenstår noe blekk.</p> <p>Når denne meldingen vises på LCD-skjermen, fungerer hver enkelt operasjon på følgende måte:</p> <ul style="list-style-type: none"> <li>• Utskrift (Windows) Hvis medietypen er satt til <b>Vanlig papir</b> og du valgte <b>Gråtone</b> i skriverdriveren, kan du bruke maskinen som svart/hvitt-skriver.</li> <li>• Kopiering Hvis papirtypen er satt til <b>Blankt papir</b>, kan du kopiere i svart-hvitt.</li> </ul>	<p>Fyll på blekktanken.</p> <p>Når du fyller på blekktanken, må du fylle på til den øverste linjen. Eller fyll på med alt blekket i flasken hvis det ikke går over den øverste linjen.</p> <p>Du ser kanskje en melding på LCD-skjermen for å bekrefte om blekktankene er fylt på igjen. Trykk på ▲ (Ja) for å tilbakestille blekkdråpetelleren for fargene som er fylt på igjen. Trykk på ▼ (Nei) for fargene som ikke er fylt på igjen.</p> <p>➤➤ <i>Beslektet informasjon: Fyll på blekk-tankene</i></p> <p>Maskinen stanser kanskje all utskriftsaktivitet, og du kan kanskje ikke bruke maskinen før du har fylt på blekktanken igjen i følgende situasjoner:</p> <p>Hvis du kobler fra maskinen.</p>
Lav Temperatur	Romtemperaturen er for lav.	Etter at du har varmet opp rommet, lar du maskinen varme opp til romtemperatur. Prøv igjen når maskinen er varmet opp.
Lite bl.	<p>Hvis det er lite blekk igjen i én eller flere av blekktankene.</p> <p>Denne feilmeldingen vises kanskje hvis blekkdråpetelleren er feil, selv om det gjenstår noe blekk.</p>	<p>Se gjennom blekktankens vindu for å bekrefte den faktiske mengden blekk som gjenstår.</p> <p>Hvis blekknivået er ved eller under minimumslinjen nedenfor triangelmerket, må du fylle på blekktanken.</p> <p>Du ser kanskje en melding på LCD-skjermen for å bekrefte om blekktankene er fylt på igjen. Trykk på ▲ (Ja) for å tilbakestille blekkdråpetelleren for fargene som er fylt på igjen. Trykk på ▼ (Nei) for fargene som ikke er fylt på igjen.</p> <p>➤➤ <i>Beslektet informasjon: Fyll på blekk-tankene</i></p>
Lukk blekkdeks.	Blekktankdekslet er ikke låst i lukket posisjon.	Lukk dekslet skikkelig til det låses på plass.
Minnet er fullt	Maskinens minne er fullt.	<p>Hvis kopiering pågår:</p> <ul style="list-style-type: none"> <li>• Trykk på <b>Stop/Exit</b>, og vent til andre operasjoner som pågår blir ferdige, deretter forsøker du igjen.</li> <li>• Trykk på <b>Mono Start</b> eller <b>Colour Start</b> for å kopiere sidene som er skannet hittil.</li> </ul>
Papirmatefeil Ikke papir S1	Maskinen er tom for papir, eller papiret er ikke lagt riktig inn i papirmagasinet.	<p>Gjør ett av følgende:</p> <ul style="list-style-type: none"> <li>• Legg papir i papirmagasinet, og trykk deretter på <b>Mono Start</b> eller <b>Colour Start</b>.</li> <li>• Ta ut og legg i papiret igjen, og trykk deretter på <b>Mono Start</b> eller <b>Colour Start</b>.</li> </ul> <p>➤➤ <i>Beslektet informasjon: Legg i papir</i></p>
	<p>Papiret ble ikke satt inn midt i den manuelle materåpningen.</p> <p>(DCP-T530DW/DCP-T535DW/ DCP-T536DW/DCP-T580DW/</p>	Fjern papiret og legg det inn igjen midt i den manuelle materåpningen. Følg deretter instruksjonene på LCD-skjermen.

Feilmelding	Årsak	Tiltak
Papirmatefeil Ikke papir S1	DCP-T583DW/DCP-T730DW/ DCP-T735DW)	➤➤ <i>Beslektet informasjon: Legg papir i den manuelle mateåpningen</i>
	Papiret i den manuelle innmatingsåpningen holder seg ikke rett når maskinen mates.  (DCP-T530DW/DCP-T535DW/ DCP-T536DW/DCP-T580DW/ DCP-T583DW/DCP-T730DW/ DCP-T735DW)	Bruk begge hender for å justere papirførerne til den manuelle innmatingsåpningen. Kontroller at det ikke er mellomrom mellom papirførerne og papiret, og trykk deretter på <b>Mono Start</b> eller <b>Colour Start</b> .  ➤➤ <i>Beslektet informasjon: Legg papir i den manuelle mateåpningen</i>
	Papirstoppdekselet er ikke lukket på riktig måte.	Kontroller at papirstoppdekselet er helt lukket.  ➤➤ <i>Beslektet informasjon: Skriverstopp eller papirstopp</i>
	Det har samlet seg papirstøv på overflaten av rullene for papiropphenting.	Rengjør rullene for papiropphenting.  ➤➤ <i>Beslektet informasjon: Rengjøre valsene for papiropphenting</i>
Papirstopp	Papiret sitter fast i maskinen.	Fjern forsiktig det fastkjørte papiret, og trykk deretter på <b>Stop/Exit</b> .  ➤➤ <i>Beslektet informasjon: Skriverstopp eller papirstopp</i>  Kontroller at papirførerne er innstilt til riktig papirstørrelse.  IKKE trekk ut papirmagasinet når du legger i A5-papir eller mindre.
	Flere enn ett papirark ble lagt i den manuelle materåpningen.  <b>-ELLER-</b> Et nytt ark ble plassert i den manuelle materåpningen før LCD-skjermen viste <i>Legg i ett ark om gangen..</i>  (DCP-T530DW/DCP-T535DW/ DCP-T536DW/DCP-T580DW/ DCP-T583DW/DCP-T730DW/ DCP-T735DW)	Ikke legg i mer enn ett papirark i den manuelle materåpningen om gangen.  Vent til LCD-skjermen gir beskjed om å legge i et papirark til før du legger det neste papirarket i den manuelle materåpningen.
	Det har samlet seg papirstøv på overflaten av rullene for papiropphenting.	Rengjør rullene for papiropphenting.  ➤➤ <i>Beslektet informasjon: Rengjøre valsene for papiropphenting</i>
Sjekk blekknivå. Hvis det er blekk, trykk OK.	Det har blitt brukt litt blekk, og maskinen må kontrollere blekknivået.	Se gjennom blekktankens vindu for å bekrefte den faktiske mengden blekk som gjenstår.  Hvis blekknivået er ved eller under minimumslinjen nedenfor triangelmerket, må du fylle på blekktanken.
Tilkoblingsfeil	Andre enheter forsøker å koble til Wi-Fi Direct-nettverket samtidig.	Kontroller at det er ingen andre enheter som forsøker å koble til Wi-Fi Direct-nettverket, og forsøk deretter å konfigurere Wi-Fi Direct-innstillingene igjen.
Tilkoblingsfeil	Brother-maskinen og den mobile enheten kan ikke kommunisere under konfigureringen av Wi-Fi Direct-nettverket.	<ul style="list-style-type: none"> <li>• Flytt den mobile enheten nærmere Brother-maskinen.</li> <li>• Flytt Brother-maskinen og den mobile enheten til et område uten hindringer.</li> <li>• Hvis du bruker PIN-metoden til WPS, må du kontrollere at du har skrevet inn riktig PIN-kode.</li> </ul>

Feilmelding	Årsak	Tiltak
Ulik størrelse	Papirstørrelsesinnstillingen stemmer ikke overens med papirstørrelsen i magasinet. <b>-ELLER-</b> Papirførerne i magasinet er ikke justert riktig for papirstørrelsen du bruker.	<ol style="list-style-type: none"> <li>Kontroller at papirstørrelsen du har valgt på maskinens display, tilsvarer størrelsen på papiret i magasinet.  <b>&gt;&gt; Beslektet informasjon: Endre papirstørrelse og papirtype</b></li> <li>Sørg for at du har lagt inn papiret i stående retning og at papirførerne er justert riktig for papirstørrelsen.  <b>&gt;&gt; Beslektet informasjon: Legg i papir</b></li> <li>Etter at du har sjekket papirstørrelsen og papirretningen, trykker du på <b>Mono Start</b> eller <b>Colour Start</b>.</li> </ol> <p>Hvis du skriver ut fra datamaskinen, må du forsikre deg om at papirstørrelsen du valgte i skriverdriveren eller programmet du bruker til utskrift, tilsvarer størrelsen på papiret i magasinet.  <b>&gt;&gt; Beslektet informasjon: Innstillinger for skriverdriver (Windows)</b></p>
Utskrift umulig ##	Maskinen har et mekanisk problem. <b>-ELLER-</b> Et fremmedlegeme, som en binders eller istykkerrevet papir, har kommet inn i maskinen.	Fjern eventuelle fremmedlegemer og papirrester fra innsiden av maskinen. Hvis feilmeldingen vedvarer, slår du av maskinen og trekker ut kontakten. Vent i noen minutter før du setter inn kontakten og slår den på igjen. <b>&gt;&gt; Beslektet informasjon: Papiret sitter fast i maskinen (papirstopp)</b>

## DCP-T780DW/MFC-T930DW/MFC-T935DW/MFC-T980DW

Feilmelding	Årsak	Tiltak
Avbrutt	Mottakeren eller dennes faksmaskin avbrøt anropet.	Prøv å sende eller motta igjen. Hvis anrop stoppes gjentatte ganger og du bruker et VoIP-system (Voice over IP), kan du prøve å endre kompatibiliteten til grunnleggende (for VoIP). <b>&gt;&gt; Beslektet informasjon: Forstyrrelse på telefonlinje / VoIP</b>
Blekkksamler full	Blekkabsorbereren eller skylleboksen må skiftes ut. Det kan hende at disse komponentene må skiftes ut regelmessig for å sikre optimal ytelse fra Brother-maskinen. Hvor ofte de må skiftes ut avhenger av antallet tømminger og skyllinger som trengs for å rengjøre blekksystemet. Jo flere rengjøringer som maskinen krever, jo raskere fylles disse boksene opp. Utskiftingen dekkes ikke av garantien.	Blekksamleren må skiftes ut. Ta kontakt med Brother kundeservice eller nærmeste autoriserte Brother-servicesenter for å få service utført på maskinen.
Data i minnet	Det finnes utskriftsdata i maskinens minne.	Trykk på <b>Stop/Exit</b> . Maskinen vil avbryte jobben og slette den fra minnet. Prøv å skrive ut på nytt.
Deks. er åpent	Skannerdekselet er ikke låst i lukket stilling.	Åpne skannerdekselet og lukk det igjen. Kontroller at grensesnittkabelen (hvis den brukes) er ført riktig gjennom kabelkanalen og ut på baksiden av maskinen.

Feilmelding	Årsak	Tiltak
Deks. er åpent	Blekktankdekslet er ikke låst i lukket posisjon.	Lukk dekslet skikkelig til det låses på plass.
Dokumentstopp	Dokumentet ble ikke satt inn eller matet riktig, eller dokumentet som ble skannet fra ADF-en (automatisk dokumentmater) var for langt.	Fjern det fastkjørte dokumentet, og trykk deretter på <b>Stop/Exit</b> . Plasser dokumentet riktig i ADF-en. <b>» Beslektet informasjon: Legge dokumenter inn i den automatiske dokumentmateria (ADF)</b> <b>» Beslektet informasjon: Dokumentstopp</b>
DR-modus i bruk (For Danmark) (MFC-T930DW/ MFC-T935DW/ MFC-T980DW)	Maskinen er stilt inn til modus for særskilt ringesignal. Du kan ikke endre mottaksmodusen fra Manuell til en annen modus.	Still inn særskilt ringesignal til Av. <b>» Beslektet informasjon: Slå av særskilt ringesignal</b>
F.kjøri. inn/front Ny fastkjøring	Papiret sitter fast i maskinen.	Ta forsiktig ut det fastkjørte papiret. <b>» Beslektet informasjon: Papiret sitter fast inni og foran i maskinen (papirstopp inni/foran)</b> Kontroller at papirførerne er innstilt til riktig papirstørrelse. <b>IKKE</b> trekk ut papirmagasinet når du legger i A5-papir eller mindre.
	Flere enn ett papirark ble lagt i den manuelle materåpningen. <b>-ELLER-</b> Et nytt ark ble plassert i den manuelle materåpningen før LCD-skjermen viste Sett inn ett ark om gangen.. (DCP-T780DW)	Ikke legg i mer enn ett papirark om gangen i den manuelle materåpningen. Vent til Sett inn ett ark om gangen. Vis på LCD-skjermen før du legger neste ark i den manuelle materåpningen. Ta forsiktig ut det fastkjørte papiret. <b>» Beslektet informasjon: Papiret sitter fast inni og foran i maskinen (papirstopp inni/foran)</b>
F.kjøri. innside/MP Ny fastkjøring i MP (MFC-T930DW/ MFC-T935DW/ MFC-T980DW)	Papiret sitter fast i maskinen.	Ta forsiktig ut det fastkjørte papiret. <b>» Beslektet informasjon: Papiret sitter fast inni maskinen og i flerbruksmagasinet (papirstopp / innvendig papirstopp / FB-magasinet)</b>
	Papirførerne er ikke tilpasset papirstørrelsen.	Kontroller at papirførerne er innstilt til riktig papirstørrelse.
Fastkjøring bak	Papiret sitter fast i maskinen.	Ta forsiktig ut det fastkjørte papiret. <b>» Beslektet informasjon: Papiret sitter fast bak i maskinen (papirstopp bak)</b> Kontroller at papirførerne er innstilt til riktig papirstørrelse. <b>IKKE</b> trekk ut papirmagasinet når du legger i A5-papir eller mindre.
	Det har samlet seg papirstøv på overflaten av rullene for papiropphenting.	Rengjør rullene for papiropphenting. <b>» Beslektet informasjon: Rengjøre valsene for papiropphenting</b>
Fastkjøring front Ny f.kjøring front	Papiret sitter fast i maskinen.	Ta forsiktig ut det fastkjørte papiret. <b>» Beslektet informasjon: Papiret sitter fast foran i maskinen (papirstopp foran)</b> Kontroller at papirførerne er innstilt til riktig papirstørrelse.

Feilmelding	Årsak	Tiltak
		IKKE trekk ut papirmagasinet når du legger i A5-papir eller mindre.
Feil papirstørrelse	Papirstørrelsesinnstillingen stemmer ikke overens med papirstørrelsen i magasinet. <b>-ELLER-</b> Papirførerne i magasinet er ikke justert riktig for papirstørrelsen du bruker.	<ol style="list-style-type: none"> <li>Kontroller at papirstørrelsen du har valgt på maskinens display, tilsvarer størrelsen på papiret i magasinet.  <ul style="list-style-type: none"> <li>» Beslektet informasjon: <i>Endre papirstørrelse og papirtype</i></li> </ul> </li> <li>Sørg for at du har lagt inn papiret i stående retning og at papirførerne er justert riktig for papirstørrelsen.  <ul style="list-style-type: none"> <li>» Beslektet informasjon: <i>Legg i papir</i></li> </ul> </li> <li>Etter at du har sjekket papirstørrelsen og papirretningen, trykker du på ►.</li> </ol> <p>Hvis du skriver ut fra datamaskinen, må du forsikre deg om at papirstørrelsen du valgte i skriverdriveren eller programmet du bruker til utskrift, tilsvarer størrelsen på papiret i magasinet.  <ul style="list-style-type: none"> <li>» Beslektet informasjon: <i>Innstillinger for skriverdriver (Windows)</i></li> </ul> </p>
Fstkjøring MP-skuff (MFC-T930DW/ MFC-T935DW/ MFC-T980DW)	Papiret sitter fast i maskinen.	Ta forsiktig ut det fastkjørte papiret. <ul style="list-style-type: none"> <li>» Beslektet informasjon: <i>Papiret sitter fast i flerbruksmagasinet (papirstopp i FB-magasinet)</i></li> </ul>
	Papirførerne er ikke tilpasset papirstørrelsen.	Kontroller at papirførerne er innstilt til riktig papirstørrelse.
Fullt faksminne	Faksminnet er fullt.	Skriv ut faksene som ligger i minnet. <ul style="list-style-type: none"> <li>» Beslektet informasjon: <i>Skriv ut en faks som er lagret i maskinens minne</i></li> </ul>
Fyll på blekk	Hvis det er lite blekk igjen i én eller flere av blekktankene. Maskinen stanser all utskriftsaktivitet. Denne feilmeldingen vises kanskje hvis blekkdråpetelleren er feil, selv om det gjenstår noe blekk.	Fyll på blekktanken. Når du fyller på blekktanken, må du fylle på til den øverste linjen. Eller fyll på med alt blekket i flasken hvis det ikke går over den øverste linjen. Du ser kanskje en melding på LCD-skjermen for å bekrefte om blekktankene er fylt på igjen. Trykk på ► (Ja) for å tilbake stille blekkdråpetelleren for fargene som er fylt på igjen. Trykk på ◀ (Nei) for fargene som ikke er fylt på igjen. <ul style="list-style-type: none"> <li>» Beslektet informasjon: <i>Fyll på blekk-tankene</i></li> </ul> <p>Du kan fremdeles skanne selv om det er lite blekk eller det må fylles på med blekk.</p>
Gjentatt ingen pap.	Det har samlet seg papirstøv på overflaten av rullene for papiropphenting.	Rengjør rullene for papiropphenting. <ul style="list-style-type: none"> <li>» Beslektet informasjon: <i>Rengjøre valsene for papiropphenting</i></li> </ul>
Hub er ubrukelig. (MFC-T930DW/ MFC-T935DW/ MFC-T980DW)	En hub eller en USB Flash-minnestasjon med hub har blitt koblet til USB-grensesnittet.	Hubber, blant annet USB Flash-minne med innebygd hub, støttes ikke. Ta enheten ut av USB-kontakten.
Høy temperatur	Romtemperaturen er for høy.	Kjøøl først ned rommet, og la så maskinen avkjøles til romtemperatur. Prøv igjen når maskinen har kjølt seg ned.

Feilmelding	Årsak	Tiltak
Ikke registrert	Du prøvde å få tilgang til et hurtigvalgnummer som ikke er lagret i maskinen.	Sett opp hurtigvalgnummeret.
Ikke Svar/Oppt.	Nummeret du ringte svarer ikke eller er opptatt.	Kontroller nummeret og prøv igjen.
Ingen enhet	Brother-maskinen finner ikke den mobile enheten under konfigurering av Wi-Fi Direct-nettverket.	<ul style="list-style-type: none"> <li>• Kontroller at maskinen din og den mobile enheten er i Wi-Fi Direct-modus.</li> <li>• Flytt den mobile enheten nærmere Brother-maskinen.</li> <li>• Flytt Brother-maskinen og den mobile enheten til et område uten hindringer.</li> <li>• Hvis du konfigurerer Wi-Fi Direct-nettverket manuelt, må du kontrollere at du har angitt riktig passord.</li> <li>• Hvis den mobile enheten har en konfigurasjonsside der du kan få tildelt en IP-adresse, må du kontrollere at IP-adressen til den mobile enheten er blitt konfigurert via DHCP.</li> </ul>
Ingen fil (MFC-T930DW/ MFC-T935DW/ MFC-T980DW)	USB Flash-stasjonen i mediastasjonen inneholder ikke en JPG-fil.	Sett inn riktig USB Flash-stasjon i sporet igjen.
Ingen ID (For Danmark) (MFC-T930DW/ MFC-T935DW/ MFC-T980DW)	Det finnes ingen historikk over innkommende anrop. Du har ikke mottatt anrop, eller du har ikke abonnert på Oppringer-ID-tjenesten fra ditt telefonselskap.	Hvis du vil bruke Oppringer-ID-funksjonen, må du ta kontakt med telefonselskapet. ➤ <i>Beslektet informasjon: Anroper-ID</i>
Ingen pap.-mat MP (MFC-T930DW/ MFC-T935DW/ MFC-T980DW)	Maskinen er tom for papir, eller papiret er ikke lagt riktig inn i FB-skuffen.	Gjør ett av følgende: <ul style="list-style-type: none"> <li>• Legg papir i FB-skuffen, og trykk deretter på ►.</li> <li>• Ta ut og legg i papiret igjen, og trykk deretter på ►.</li> </ul> ➤ <i>Beslektet informasjon: Legg papir i flerbruksskuffen (FB-skuff)</i>
Kan ikke rengj. ## Kan ikke starte ## Utskrift umulig ##	Maskinen har et mekanisk problem. <b>-ELLER-</b> Et fremmedlegeme, som en binders eller istykkerrevet papir, har kommet inn i maskinen.	Fjern eventuelle fremmedlegemer og papirrester fra innsiden av maskinen. Hvis feilmeldingen vedvarer, slår du av maskinen og trekker ut kontakten. Vent i noen minutter før du setter inn kontakten og slår den på igjen. ➤ <i>Beslektet informasjon: Papiret sitter fast inni og foran i maskinen (papirstopp inni/foran)</i>  Hvis du ikke kan skrive ut dokumenter og mottatte fakser, overfører du dem til en annen faksmaskin eller til datamaskinen før du kobler fra maskinen, slik at viktige meldinger ikke går tapt. Deretter slår du av maskinen og trekker ut kontakten. Vent i noen minutter før du kobler den til og slår den på igjen. ➤ <i>Beslektet informasjon: Kan ikke skrive ut eller skanne – Overføre fakser</i>
Kan ikke skanne ##	Maskinen har et mekanisk problem.	Slå av maskinen og trekk ut kontakten. Vent i noen minutter før du kobler den til og slår den på igjen.

Feilmelding	Årsak	Tiltak
		<p>Hvis du ikke kan skrive ut dokumenter og mottatte fakser, overfører du dem til en annen faksmaskin eller til datamaskinen før du kobler fra maskinen, slik at viktige meldinger ikke går tapt. Deretter slår du av maskinen og trekker ut kontakten. Vent i noen minutter før du kobler den til og slår den på igjen.</p> <p>►► <i>Beslektet informasjon: Kan ikke skrive ut eller skanne – Overføre fakser</i></p>
Komm. feil	Det oppstod en kommunikasjonsfeil på grunn av dårlig linjekvalitet.	Send faksen på nytt eller koble maskinen til en annen telefonlinje. Hvis problemet vedvarer, kontakter du telefonselskapet og ber dem om å kontrollere telefonlinjen.
Kun svart/hvitt	<p>Det er lite blekk igjen i én eller flere av blekktankene (unntatt svart).</p> <p>Denne feilmeldingen vises kanskje hvis blekkdråpetelleren er feil, selv om det gjenstår noe blekk.</p> <p>Når denne meldingen vises på LCD-skjermen, fungerer hver enkelt operasjon på følgende måte:</p> <ul style="list-style-type: none"> <li>• Utskrift (Windows) Hvis medietypen er satt til <b>Vanlig papir</b> og du valgte <b>Gråtone</b> i skriverdriveren, kan du bruke maskinen som svart/hvitt-skriver.</li> <li>• Kopiering Hvis papirtypen er satt til <b>Blankt papir</b>, kan du kopiere i svart-hvitt.</li> </ul>	<p>Fyll på blekktanken.</p> <p>Når du fyller på blekktanken, må du fylle på til den øverste linjen. Eller fyll på med alt blekket i flasken hvis det ikke går over den øverste linjen.</p> <p>Du ser kanskje en melding på LCD-skjermen for å bekrefte om blekktankene er fylt på igjen. Trykk på ► (Ja) for å tilbakestille blekkdråpetelleren for fargene som er fylt på igjen. Trykk på ◄ (Nei) for fargene som ikke er fylt på igjen.</p> <p>►► <i>Beslektet informasjon: Fyll på blekktankene</i></p> <p>Maskinen stanser kanskje all utskriftsaktivitet, og du kan kanskje ikke bruke maskinen før du har fylt på blekktanken igjen i følgende situasjoner: Hvis du kobler fra maskinen.</p>
Lav Temperatur	Romtemperaturen er for lav.	Etter at du har varmet opp rommet, lar du maskinen varme opp til romtemperatur. Prøv igjen når maskinen er varmet opp.
Lite blekk	<p>Hvis det er lite blekk igjen i én eller flere av blekktankene.</p> <p>Denne feilmeldingen vises kanskje hvis blekkdråpetelleren er feil, selv om det gjenstår noe blekk.</p>	<p>Se gjennom blekktankens vindu for å bekrefte den faktiske mengden blekk som gjenstår.</p> <p>Hvis blekknivået er ved eller under minimumslinjen nedenfor triangelmerket, må du fylle på blekktanken.</p> <p>Du ser kanskje en melding på LCD-skjermen for å bekrefte om blekktankene er fylt på igjen. Trykk på ► (Ja) for å tilbakestille blekkdråpetelleren for fargene som er fylt på igjen. Trykk på ◄ (Nei) for fargene som ikke er fylt på igjen.</p> <p>►► <i>Beslektet informasjon: Fyll på blekktankene</i></p>
Maksimalt antall enheter er allerede koblet til via Wi-Fi Direct.	Maksimalt antall mobile enheter er allerede koblet til Wi-Fi Direct-nettverket når Brother-maskinen er gruppeeier.	<p>Når den nåværende tilkoblingen mellom Brother-maskinen og en annen mobil enhet er avsluttet, kan du prøve å konfigurere Wi-Fi Direct-innstillingene igjen. Du kan kontrollere tilkoblingsstatusen ved å skrive ut nettverksinnstillingsrapporten.</p> <p>►► <i>Beslektet informasjon: Skrive ut rapporten for nettverkskonfigurasjon</i></p>

Feilmelding	Årsak	Tiltak
Mediet er full. (MFC-T930DW/ MFC-T935DW/ MFC-T980DW)	USB Flash-minnet du bruker, har ikke nok ledig plass til å skanne dokumentet.	Slett filer du ikke bruker, fra USB Flash-stasjonen for å frigjøre plass, og prøv deretter på nytt.
Minnet er fullt	Maskinens minne er fullt.	Hvis fakssending eller kopiering pågår: <ul style="list-style-type: none"> <li>Trykk på <b>Stop/Exit</b>, og vent til andre operasjoner som pågår blir ferdige, deretter forsøker du igjen.</li> <li>Trykk på ► for å velge <i>Delv. utskr.</i> hvis du vil kopiere sidene som hittil er skannet.</li> <li>(MFC-T930DW/MFC-T935DW/ MFC-T980DW) Skriv ut faksene som ligger i minnet. ►► <i>Beslektet informasjon: Skriv ut en faks som er lagret i maskinens minne</i></li> </ul>
Papirmatefeil (DCP-T780DW) Ingen pap.-mat. s.1 (MFC-T930DW/ MFC-T935DW/ MFC-T980DW)	Maskinen er tom for papir, eller papiret er ikke lagt riktig inn i papirmagasinet.	Gjør ett av følgende: <ul style="list-style-type: none"> <li>Legg papir i papirmagasinet, og trykk på ►.</li> <li>Ta ut og legg i papiret igjen, og trykk deretter på ►.</li> </ul> ►► <i>Beslektet informasjon: Legg i papir</i>
	Papiret ble ikke satt inn midt i den manuelle materåpningen. (DCP-T780DW)	Fjern papiret og legg det inn igjen midt i den manuelle materåpningen. Følg deretter instruksjonene på LCD-skjermen. ►► <i>Beslektet informasjon: Legg papir i den manuelle mateåpningen</i>
	Papiret i den manuelle innmatingsåpningen holder seg ikke rett når maskinen mates. (DCP-T780DW)	Bruk begge hender for å justere papirførerne til den manuelle innmatingsåpningen. Kontroller at det ikke er mellomrom mellom papirførerne og papiret, og trykk deretter på <b>Mono Start</b> eller <b>Colour Start</b> . ►► <i>Beslektet informasjon: Legg papir i den manuelle mateåpningen</i>
	Papirstoppdekselet er ikke lukket på riktig måte.	Kontroller at papirstoppdekselet er helt lukket. ►► <i>Beslektet informasjon: Skriverstopp eller papirstopp</i>
	Det har samlet seg papirstøv på overflaten av rullene for papiropphenting.	Rengjør rullene for papiropphenting. ►► <i>Beslektet informasjon: Rengjøre valsene for papiropphenting</i>
Samler nesten full	Blekksamleren er nesten full.	Blekksamleren må skiftes ut snart. Brother-kundeservice eller den lokale Brother-forhandleren din. Blekksamleren samler opp blekk etter rengjøringen av skriverhodet.
Sjekk blekknivåene, Hvis det er blekk i alle 4 blekkbeholdere, Trykk OK	Det har blitt brukt litt blekk, og maskinen må kontrollere blekknivået.	Se gjennom blekktankens vindu for å bekrefte den faktiske mengden blekk som gjenstår. Hvis blekknivået er ved eller under minimumslinjen nedenfor triangelmerket, må du fylle på blekktanken.
Skuff 1 ikke funnet	Papirmagasinet er ikke satt helt inn.	Skv papirmagasinet sakte helt inn i maskinen.

Feilmelding	Årsak	Tiltak
Skuff 1 ikke funnet	Papir eller et fremmedlegeme hindrer at papirmagasinet blir satt riktig inn.	Trekk papirmagasinet ut av maskinen og fjern det fastkjørte papiret eller fremmedlegemet. Hvis du ikke kan se eller fjerne det fastkjørte papiret >> <i>Beslektet informasjon: Skriverstopp eller papirstopp</i>
Skuffinnstillin. (DCP-T780DW) Skuff 1 innst. (MFC-T930DW/ MFC-T935DW/ MFC-T980DW) MP-skuffinnst. (MFC-T930DW/ MFC-T935DW/ MFC-T980DW)	Denne meldingen vises når innstillingen for å bekrefte papirtype og -størrelse er aktivert.	Endre innstillingen til Av hvis du ikke vil vise denne bekreftelsesmeldingen. >> <i>Beslektet informasjon: Endre Kontroller papir-innstillingen</i>
TilkoblingMislyktes	Brother-maskinen og den mobile enheten kan ikke kommunisere under konfigurasjonen av Wi-Fi Direct-nettverket.	<ul style="list-style-type: none"> <li>• Flytt den mobile enheten nærmere Brother-maskinen.</li> <li>• Flytt Brother-maskinen og den mobile enheten til et område uten hindringer.</li> <li>• Hvis du bruker PIN-metoden til WPS, må du kontrollere at du har skrevet inn riktig PIN-kode.</li> </ul>
Tilkoblingsfeil	Andre enheter forsøker å koble til Wi-Fi Direct-nettverket samtidig.	Kontroller at det er ingen andre enheter som forsøker å koble til Wi-Fi Direct-nettverket, og forsøk deretter å konfigurere Wi-Fi Direct-innstillingene igjen.
Ubrukelig enhet Ta ut kontakten foran på enheten og slå maskinen av og deretter på (MFC-T930DW/ MFC-T935DW/ MFC-T980DW)	En ødelagt enhet er koblet til USB-kontakten.	Koble enheten fra USB-kontakten. Slå maskinen av og deretter på igjen.
Ubrukelig enhet USB-enheten må kobles fra. (MFC-T930DW/ MFC-T935DW/ MFC-T980DW)	En USB-enhet eller USB Flash-minnestasjon som ikke støttes har blitt koblet til det direkte USB-grensesnittet.	Ta enheten ut av USB-kontakten.



## Beslektet informasjon

- [Feilsøking](#)
  - [Kan ikke skrive ut eller skanne – Overføre fakser](#)
  - [Feilmeldinger ved bruk av Brother Web Connect-funksjonen](#)

### Beslektede emner:

- [Skrive ut rapporten for nettverkskonfigurasjon](#)
- [Fyll på blekktankene](#)
- [Endre Kontroller papir-innstillingen](#)
- [Forstyrrelse på telefonlinje / VoIP](#)
- [Legge dokumenter inn i den automatiske dokumentmaterialet \(ADF\)](#)
- [Dokumentstopp](#)
- [Slå av særskilt ringesignal](#)

- 
- Anroper-ID
  - Legg i papir
  - Legg papir i den manuelle mateåpningen
  - Skriverstopp eller papirstopp
  - Rengjøre valsene for papiropphenting
  - Skriv ut en faks som er lagret i maskinens minne
  - Endre papirstørrelse og papirtype
  - Innstillinger for skriverdriver (Windows)
  - Papiret sitter fast inni og foran i maskinen (papirstopp inni/foran)
  - Papiret sitter fast foran i maskinen (papirstopp foran)
  - Papiret sitter fast bak i maskinen (papirstopp bak)
  - Papiret sitter fast i flerbruksmagasinet (papirstopp i FB-magasinet)
  - Papiret sitter fast inni maskinen og i flerbruksmagasinet (papirstopp / innvendig papirstopp / FB-magasinet)
  - Problemer med utskrift
  - Problemer med papirhåndtering
  - Papiret sitter fast i maskinen (papirstopp)
  - Legg papir i flerbruksskuffen (FB-skuff)
-

## Kan ikke skrive ut eller skanne – Overføre fakser

**Relaterte modeller:** MFC-T930DW/MFC-T935DW/MFC-T980DW

Hvis LCD-skjermen viser:

- [Kan ikke rengj. ##]
- [Kan ikke starte ##]
- [Utskr. misl. ##]
- [Kan ikke skanne ##]

Vi anbefaler at du overfører fakser til en annen faksmaskin eller til datamaskinen.

➤➤ *Beslektet informasjon: Overføre fakser til en annen faksmaskin*

➤➤ *Beslektet informasjon: Overføre fakser til datamaskinen*

Du kan også overføre faksaktivetsrapporten for å se om det er noen fakser du må overføre.

➤➤ *Beslektet informasjon: Overføre faksaktivetsrapporten til en annen faksmaskin*



### Beslektet informasjon

- [Meldinger om feil og vedlikehold](#)
  - [Overføre fakser til en annen faksmaskin](#)
  - [Overføre fakser til datamaskinen](#)
  - [Overføre faksaktivetsrapporten til en annen faksmaskin](#)

#### Beslektede emner:

- [Bruk PC-FAX-mottak til å overføre mottatte fakser til datamaskinen \(kun Windows\)](#)
- [Tilbakestill nettverksinnstillingene til fabrikkinnstillingene](#)
- [Tilbakestill maskinen](#)
- [Oversikt over nullstilling av funksjoner](#)

## Overføre fakser til en annen faksmaskin

Relaterte modeller: MFC-T930DW/MFC-T935DW/MFC-T980DW

Du må sette opp apparatets ID før du overfører fakser til en annen faksmaskin.

1. Trykk på **Stop/Exit** for å fjerne feilen midlertidig.
2. Trykk på **Settings**.
3. Trykk på ▲ eller ▼ for å foreta valgene:
  - a. Velg [Service]. Trykk på **OK**.
  - b. Velg [Dataoverfør.]. Trykk på **OK**.
  - c. Velg [Faksoverfør.]. Trykk på **OK**.
4. Gjør ett av følgende:
  - Hvis [Ingen data] vises på LCD-skjermen, er det ingen flere fakser i maskinens minne. Trykk på ► og trykk deretter på **Stop/Exit**.
  - Skriv inn faksnummeret som faksene skal videresendes til.
5. Trykk på **Mono Start**.



### Beslektet informasjon

- [Kan ikke skrive ut eller skanne – Overføre fakser](#)

#### Beslektede emner:

- [Still inn apparatets ID](#)

## Overføre fakser til datamaskinen

Relaterte modeller: MFC-T930DW/MFC-T935DW/MFC-T980DW

Du kan overføre faksene fra maskinens minne til datamaskinen.

1. Trykk på **Stop/Exit** for å fjerne feilen midlertidig.
2. Kontroller at du har installert Brothers programvare og drivere på datamaskinen, og slå deretter på **PC-FAX-mottak** på datamaskinen.
3. Start  (**Brother Utilities**), og klikk deretter på rullegardinmenyen og velg modellnavnet (hvis det ikke allerede er valgt).
4. Klikk på **PC-FAX** i den venstre navigasjonslinjen og klikk deretter på **Motta**.
5. Les og bekreft instruksjonene på datamaskinen.

Fakser i maskinens minne sendes automatisk til datamaskinen.



### Når fakser i maskinens minne ikke blir sendt til datamaskinen:

Kontroller at du har stilt inn [PC mottak] på maskinen.

Trykk på ▲ eller ▼ for å velge [Backuputskr.: På] eller [Backuputskr.: Av]. Trykk på **OK**.

Hvis det er fakser i maskinens minne når du konfigurerer PC-FAX-mottak, blir du spurt om du vil overføre faksene til datamaskinen.

Trykk på ► for å overføre alle faksene i minnet til datamaskinen.



### Beslektet informasjon

- [Kan ikke skrive ut eller skanne – Overføre fakser](#)

#### Beslektede emner:

- [Bruk PC-FAX-mottak til å overføre mottatte fakser til datamaskinen \(kun Windows\)](#)

## Overføre faksaktivitetsrapporten til en annen faksmaskin

Relaterte modeller: MFC-T930DW/MFC-T935DW/MFC-T980DW

Du må sette opp apparatets ID før du overfører faksaktivitetsrapporten til en annen faksmaskin.

1. Trykk på **Stop/Exit** for å fjerne feilen midlertidig.
2. Trykk på **Settings**.
3. Trykk på ▲ eller ▼ for å foreta valgene:
  - a. Velg [Service]. Trykk på **OK**.
  - b. Velg [Dataoverfør.]. Trykk på **OK**.
  - c. Velg [Rapportoverføring]. Trykk på **OK**.
4. Angi faksnummeret som faksaktivitetsrapporten skal videresendes til.
5. Trykk på **Mono Start**.



### Beslektet informasjon

- [Kan ikke skrive ut eller skanne – Overføre fakser](#)

#### Beslektede emner:

- [Still inn apparatets ID](#)

## Feilmeldinger ved bruk av Brother Web Connect-funksjonen

Relaterte modeller: DCP-T780DW/MFC-T930DW/MFC-T935DW/MFC-T980DW

Brother-maskinen viser en feilmelding hvis en feil oppstår. De mest vanlige feilmeldingene vises i diagrammet. Du kan rette de fleste feilene selv. Du finner flere tips på modellens **Vanlige spørsmål og feilsøking**-side på [support.brother.com/faqs](http://support.brother.com/faqs).

### Tilkoblingsfeil

Feilmeldinger	Årsak	Handling
Tilkoblingsfeil 02	Maskinen er ikke koblet til et nettverk.	<ul style="list-style-type: none"><li>Sjekk at nettverkstilkoblingen er god.</li><li>(MFC-T930DW/MFC-T935DW/MFC-T980DW) Hvis du trykket på <b>Photo/Web</b> rett etter at maskinen ble slått på, kan det hende at nettverkstilkoblingen ennå ikke var opprettet. Vent litt, og prøv på nytt.</li><li>(DCP-T780DW) Hvis du trykket på <b>Web</b> rett etter at maskinen ble slått på, kan det hende at nettverkstilkoblingen ennå ikke var opprettet. Vent litt, og prøv på nytt.</li></ul>
Tilkoblingsfeil 03	<ul style="list-style-type: none"><li>Nettverks- eller serverinnstillingene er feil.</li><li>Det er et problem med nettverket eller serveren.</li></ul>	<ul style="list-style-type: none"><li>Kontroller at nettverksinnstillingene er riktige, eller vent og prøv på nytt senere.</li><li>(MFC-T930DW/MFC-T935DW/MFC-T980DW) Hvis du trykket på <b>Photo/Web</b> rett etter at maskinen ble slått på, kan det hende at nettverkstilkoblingen ennå ikke var opprettet. Vent litt, og prøv på nytt.</li><li>(DCP-T780DW) Hvis du trykket på <b>Web</b> rett etter at maskinen ble slått på, kan det hende at nettverkstilkoblingen ennå ikke var opprettet. Vent litt, og prøv på nytt.</li></ul>
Tilkoblingsfeil 07	Innstillingene for dato og klokkeslett er feil.	Still inn dato og klokkeslett riktig. Husk at hvis maskinens strømledning har vært frakoblet, kan innstillingene for dato og klokkeslett ha blitt tilbakestilt til standardinnstillinger.

## Pålitelighetskontrollfeil

Feilmeldinger	Årsak	Handling
Pålitelighetskontr.feil 01	Du oppgav feil PIN-kode for å få tilgang til kontoen. PIN-koden er det firesifrede nummeret som ble angitt da kontoen ble registrert på maskinen.	Tast inn riktig PIN-kode.
Pålitelighetskontr.feil 02	Den midlertidige ID-en du tastet inn er feil.	Tast inn riktig midlertidig ID.
	Den midlertidige ID-en du skrev inn, er utløpt. En midlertidig ID er gyldig i 24 timer.	Søk etter Brother Web Connect-tilgang igjen og motta en ny midlertidig ID, og bruk deretter den nye ID-en til å registrere kontoen til den maskinen.
Pålitelighetskontr.feil 03	Navnet du angav som visningsnavn, er allerede registrert for en annen tjenestebruker.	Angi et annet visningsnavn.

## Serverfeil

Feilmeldinger	Årsak	Handling
Serverfeil 01	Maskinens pålitelighetskontroll (nødvendig for å få tilgang til tjenesten) er utløpt eller ugyldig.	Søk etter Brother Web Connect-tilgang igjen for å motta en ny midlertidig ID, og bruk deretter den nye ID-en til å registrere kontoen til den maskinen.
Serverfeil 03	Filen du prøver å laste opp, kan ha ett av følgende problemer: <ul style="list-style-type: none"><li>• Filen overskrider tjenestens grense for antall piksler, filstørrelse osv.</li><li>• Filtypen støttes ikke.</li><li>• Filen er skadet.</li></ul>	Filen kan ikke brukes: <ul style="list-style-type: none"><li>• Kontroller tjenestens grense for størrelse eller format.</li><li>• Lagre filen som en annen filtype.</li><li>• Få tak i en ny, uskadet versjon av filen hvis det er mulig.</li></ul>
Serverfeil 13	Det er et problem med tjenesten, og den kan ikke brukes nå.	Vent litt, og prøv på nytt. Hvis meldingen vises på nytt, åpner du tjenesten fra en annen datamaskin for å bekrefte at den er utilgjengelig.

## Feil med snarvei

Feilmeldinger	Årsak	Handling
Snarveifeil 02	Snarveien kan ikke brukes fordi kontoen ble slettet etter at snarveien ble registrert.	Slett snarveien, og registrer deretter kontoen og snarveien på nytt.



### Beslektet informasjon

- [Meldinger om feil og vedlikehold](#)

## Dokumentstopp

**Relaterte modeller:** DCP-T730DW/DCP-T735DW/DCP-T780DW/DCP-T830DW/DCP-T835DW/MFC-T930DW/MFC-T935DW/MFC-T980DW

- [Dokumentstopp øverst i ADF-enheten](#)
- [Dokumentstopp inni ADF-enheten](#)
- [Fjerne papirbiter som sitter fast i ADF-en](#)
- [Meldinger om feil og vedlikehold](#)

## Dokumentstopp øverst i ADF-enheten

**Relaterte modeller:** DCP-T730DW/DCP-T735DW/DCP-T780DW/DCP-T830DW/DCP-T835DW/MFC-T930DW/MFC-T935DW/MFC-T980DW

1. Fjern alt papir som ikke sitter fast i ADF-enheten.
2. Åpne ADF-dekselet.
3. Fjern det fastkjørte dokumentet ved å dra det oppover.

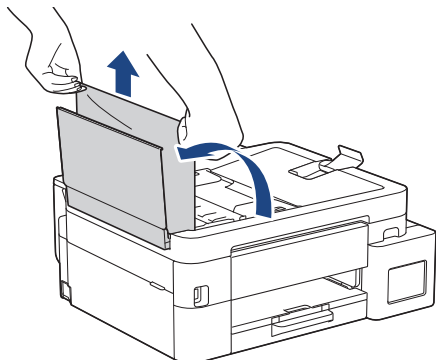

4. Lukk ADF-dekselet.
5. Trykk på **Stop/Exit**.

### VIKTIG

Du kan unngå at dokumenter kjøres fast ved å trykke på midten av ADF-dekselet slik at det lukkes skikkelig.



### Beslektet informasjon

- [Dokumentstopp](#)

## Dokumentstopp inni ADF-enheten

**Relaterte modeller:** DCP-T730DW/DCP-T735DW/DCP-T780DW/DCP-T830DW/DCP-T835DW/MFC-T930DW/MFC-T935DW/MFC-T980DW

1. Fjern alt papir som ikke sitter fast i ADF-enheten.
2. Løft opp dokumentdekselet.
3. Trekk det fastkjørte dokumentet ut mot venstre.

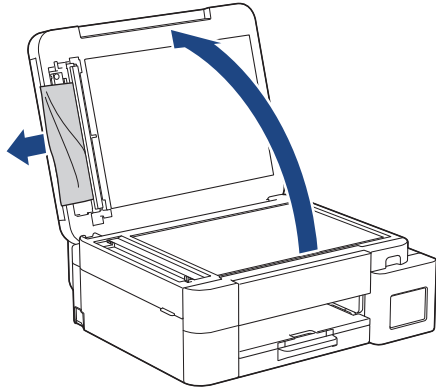

4. Lukk dokumentdekselet.
5. Trykk på **Stop/Exit**.



### Beslektet informasjon

- [Dokumentstopp](#)

## Fjerne papirbiter som sitter fast i ADF-en

**Relaterte modeller:** DCP-T730DW/DCP-T735DW/DCP-T780DW/DCP-T830DW/DCP-T835DW/MFC-T930DW/MFC-T935DW/MFC-T980DW

1. Løft opp dokumentdekselet.
2. Skyv et stykke stivt papir, for eksempel en kartongbit, inn i ADF-en for å dytte eventuelle små papirrester gjennom.

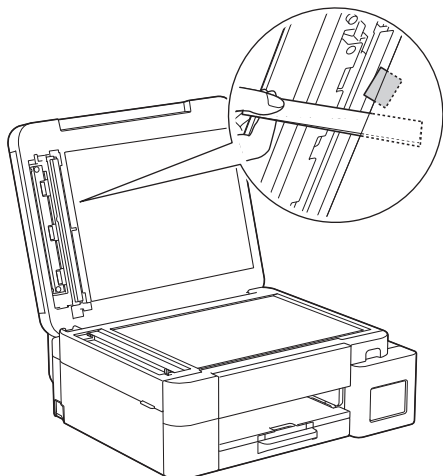

3. Lukk dokumentdekselet.
4. Trykk på **Stop/Exit**.



### Beslektet informasjon

- [Dokumentstopp](#)

## **Skriverstopp eller papirstopp**

Finn og fjern det fastkjørte papiret.

- [Papiret sitter fast i maskinen \(papirstopp\)](#)
- [Papiret sitter fast inni og foran i maskinen \(papirstopp inni/foran\)](#)
- [Papiret sitter fast foran i maskinen \(papirstopp foran\)](#)
- [Papiret sitter fast bak i maskinen \(papirstopp bak\)](#)
- [Papiret sitter fast i flerbruksmagasinet \(papirstopp i FB-magasinet\)](#)
- [Papiret sitter fast inni maskinen og i flerbruksmagasinet \(papirstopp / innvendig papirstopp / FB-magasinet\)](#)
- [Meldinger om feil og vedlikehold](#)
- [Problemer med papirhåndtering](#)

## Papiret sitter fast i maskinen (papirstopp)

**Relaterte modeller:** DCP-T530DW/DCP-T535DW/DCP-T536DW/DCP-T580DW/DCP-T583DW/DCP-T730DW/DCP-T735DW/DCP-T830DW/DCP-T835DW

>> [DCP-T530DW/DCP-T535DW/DCP-T536DW/DCP-T580DW/DCP-T583DW/DCP-T730DW/DCP-T735DW](#)  
>> [DCP-T830DW/DCP-T835DW](#)

### DCP-T530DW/DCP-T535DW/DCP-T536DW/DCP-T580DW/DCP-T583DW/ DCP-T730DW/DCP-T735DW

Følg fremgangsmåten nedenfor hvis [Papirstopp] vises på LCD-skjermen:

1. Trekk ut maskinens støpsel fra stikkkontakten.
2. Trekk papirmagasinet (1) helt ut av maskinen.

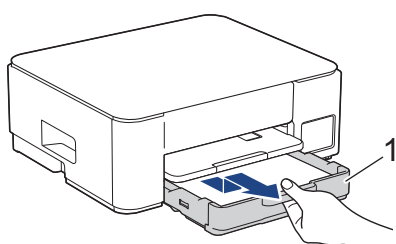

3. Løft opp papirstøtten (1) og trekk den i vinkel helt ut av maskinen, slik pilen viser.

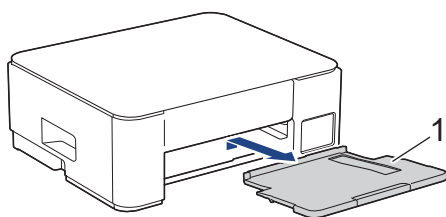

4. Trekk det fastkjørte papiret (1) sakte ut av maskinen.

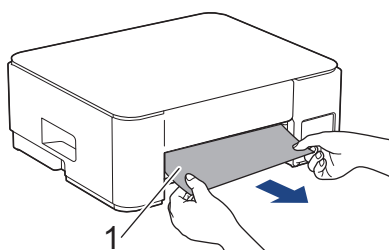

5. Klem sammen begge de grønne spakene, og senk deretter vedlikeholdsenheten (1).

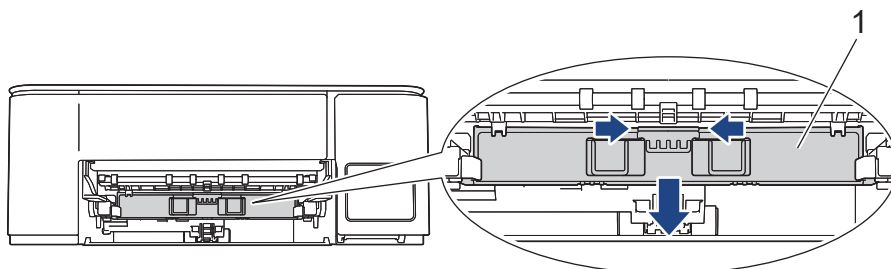

6. Trekk det fastkjørte papiret (1) sakte ut av maskinen.

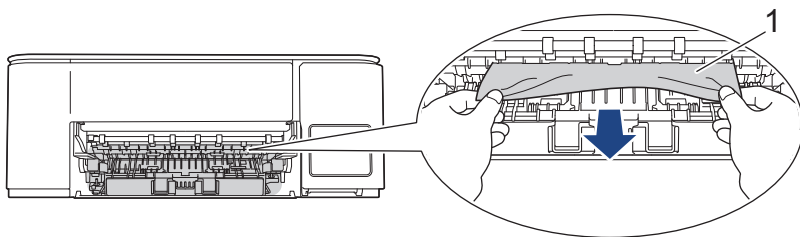

## VIKTIG

Det er lett å få blekk på hendene, så vær forsiktig. Hvis du får blekk på huden eller klærne, må du umiddelbart vaske det av med såpe eller vaskemiddel.

7. Sørg for at du ser nøye etter om det ligger igjen papirrester på innsiden (1).

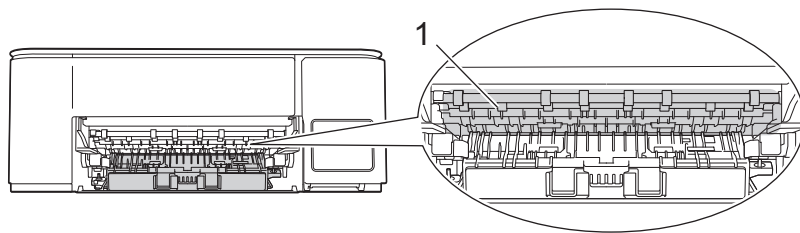

8. Trykk ned papirstoppdekselet (1) bak på maskinen, og deretter åpner du det (2).

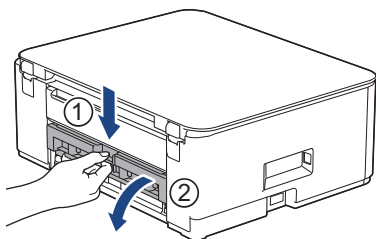

9. Trekk det fastkjørte papiret sakte ut av maskinen.

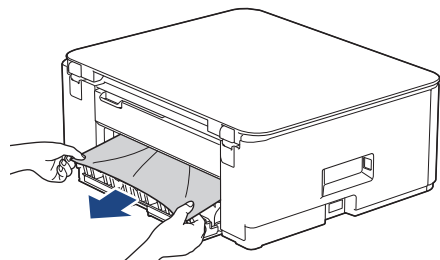

10. Lukk papirstoppdekselet. Sørg for at dekselet er helt lukket.

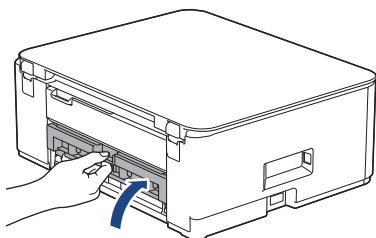

11. Løft opp vedlikeholdsenheten.

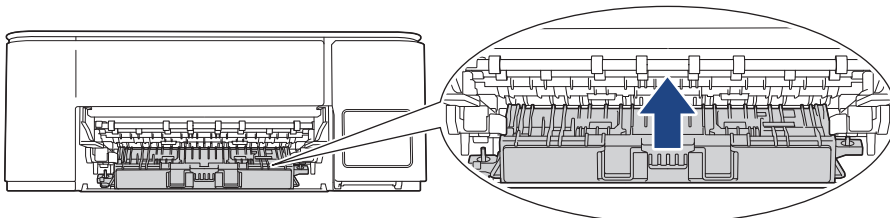

---

12. Sett papirstøtten ordentlig på plass i maskinen. Pass på at du plasserer papirstøtten i sporene.

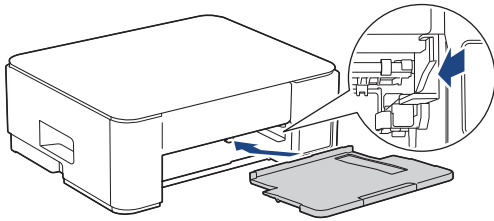

13. Skyv papirmagasinet helt inn i maskinen igjen.

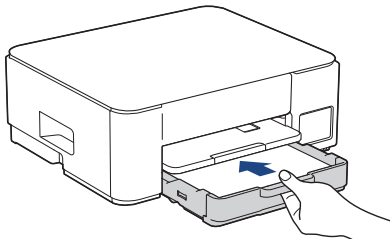

14. Trekk ut papirstøtten (1) til den låses på plass, og brett deretter ut papirstøtteklaffen (2).

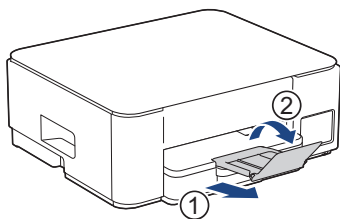

15. Sett inn strømledningen igjen.



#### Flere metoder for fjerning av fastkjørt papir

Hvis feilmeldingen på LCD-skjermen fortsatt vises og du opplever regelmessig fastkjørt papir, kan du gjøre følgende:

1. Trekk ut maskinens støpsel fra stikkontakten og åpne dekselet for den manuelle materåpningen.
2. Legg i ett tykt papir i A4- eller Letter-størrelse, f.eks. glanset papir, i den manuelle materåpningen. Sett inn papiret i den manuelle materåpningen.

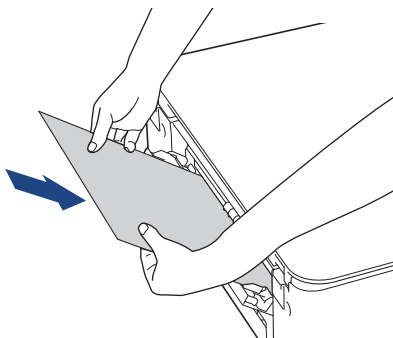

3. Sett inn strømledningen igjen.

Papiret du satte inn i den manuelle materåpningen blir kjørt gjennom maskinen og kommer ut. Hvis det tykke papiret dytter ut papir som er kjørt fast, fjerner du dette papiret.

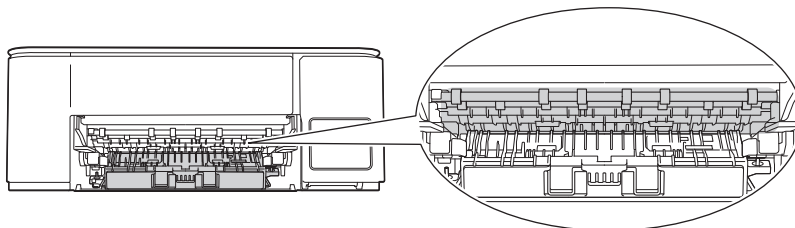

## DCP-T830DW/DCP-T835DW

Følg fremgangsmåten nedenfor hvis LCD-skjermen viser [Papirstopp] og du skriver ut fra papirmagasinet:



Hvis du bruker FB-magasinet >> *Beslektet informasjon: Papiret sitter fast inni maskinen og i flerbruksmagasinet (papirstopp / innvendig papirstopp / FB-magasinet)*

1. Trekk ut maskinens støpsel fra stikkontakten.
2. Trekk papirmagasinet (1) helt ut av maskinen.

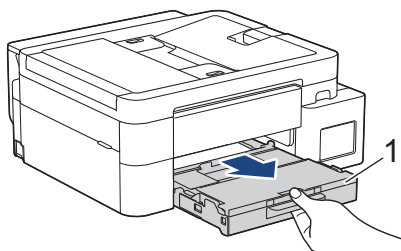

3. Trekk i de to grønne spakene inni maskinen for å løse det fastkjørte papiret.

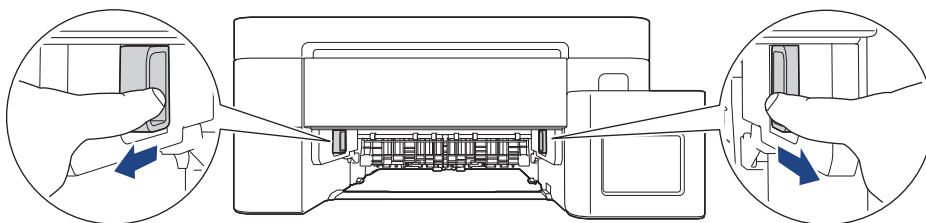

4. Trekk det fastkjørte papiret (1) sakte ut av maskinen.

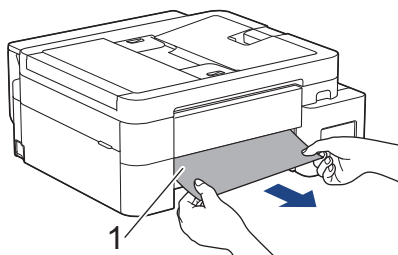

5. Sørg for at du ser nøye etter om det ligger igjen papirrester på innsiden (1).

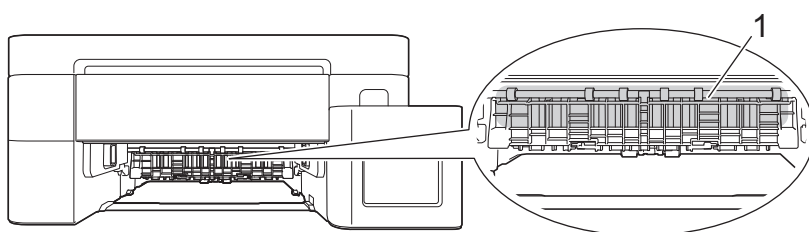

6. Plasser begge hendene under plastklaffene på hver side av maskinen for å løfte skannerdekselet (1) til åpen stilling.

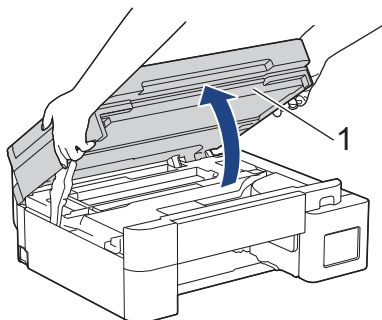

7. Trekk det fastkjørte papiret (1) sakte ut av maskinen.

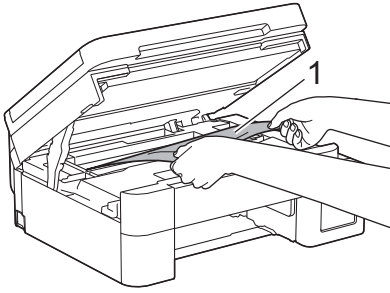

8. Flytt på skriverhodet (om nødvendig) for å fjerne papir fra dette området. Pass på at det ikke ligger igjen papirrester i maskinens hjørner (1) og (2).

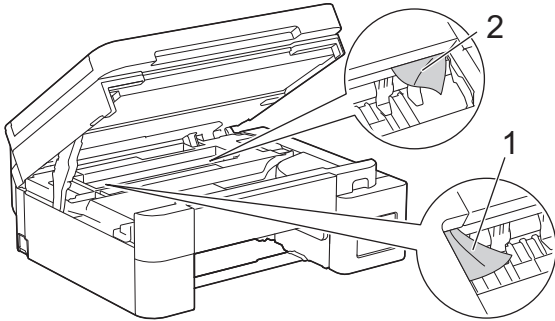

## VIKTIG

- Du må IKKE berøre kodebåndet, altså det tynne plastbåndet som ligger tvers over maskinen (1). Dette kan skade maskinen.

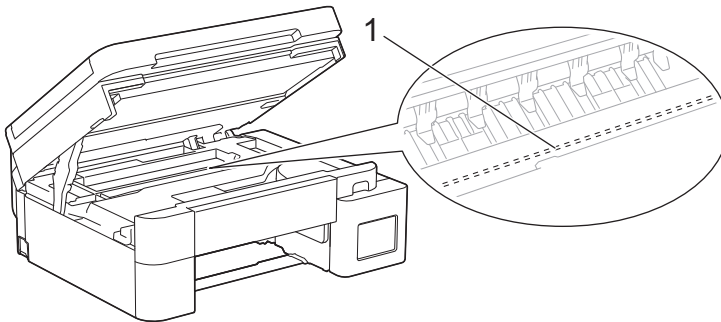

- Du kan ikke bevege på skriverhodet hvis det står i høyre hjørne som vist på illustrasjonen (2). Følg denne fremgangsmåten:
  - a. Lukk skannerdekselet, og sett deretter inn strømledningen igjen.
  - b. Åpne skannerdekselet igjen, og hold nede **Stop/Exit**-knappen til skriverhodet flyttes mot midten.
  - c. Trekk ut maskinens strømledning fra strømkilden, og ta ut det fastkjørte papiret.

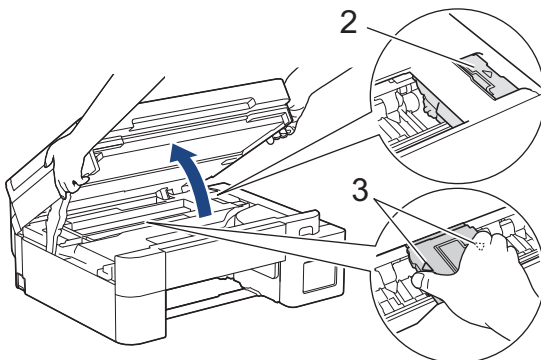

- Hvis papiret sitter fast under skriverhodet, trekker du ut maskinens støpsel og deretter beveger du skriverhodet slik at du kan fjerne papiret.

---

Hold på de innbuede områdene med trekantmerker som vises på illustrasjonen (3), når du skal bevege skriverhodet.

- Hvis du får blekk på huden eller klærne, må du umiddelbart vaske det av med såpe eller vaskemiddel.
- 

9. Lukk skannerdekselet forsiktig med begge hender.

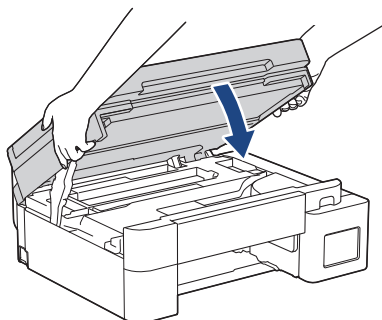

10. Klem sammen begge spakene (1), og åpne deretter papirstoppdekselet bak på maskinen.

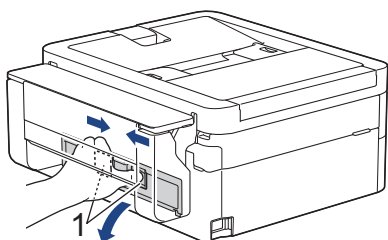

11. Trekk det fastkjørte papiret sakte ut av maskinen.

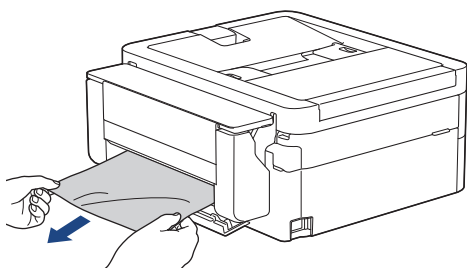

12. Lukk papirstoppdekselet. Sørg for at dekselet er helt lukket.

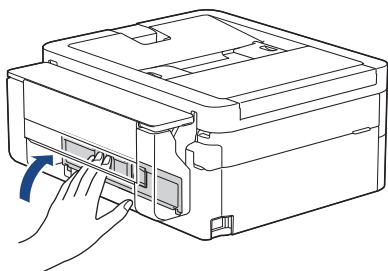

13. Sett papirmagasinet godt på plass i maskinen.

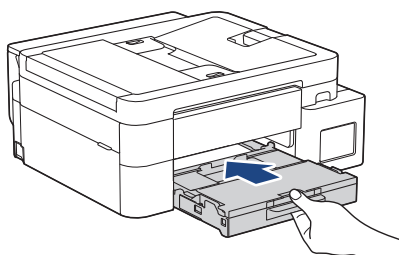

---

14. Trekk ut papirstøtten (1) til den låses på plass, og brett deretter ut papirstøtteklaffen (2).

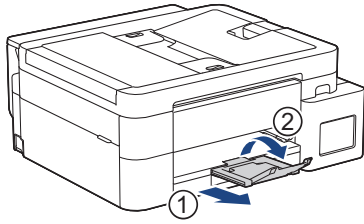

15. Sett inn strømledningen igjen.



### Beslektet informasjon

- Skriverstopp eller papirstopp

#### Beslektede emner:

- Papiret sitter fast inni maskinen og i flerbruksmagasinet (papirstopp / innvendig papirstopp / FB-magasinet)
-

## Papiret sitter fast inni og foran i maskinen (papirstopp inni/foran)

Relaterte modeller: DCP-T780DW/MFC-T930DW/MFC-T935DW/MFC-T980DW

Følg fremgangsmåten nedenfor hvis [F.kjøri. inn/front], [Ny fastkjøring innside/front] eller [Ny fastkjøring] vises på LCD-skjermen:

>> [DCP-T780DW](#)

>> [MFC-T930DW/MFC-T935DW/MFC-T980DW](#)

### DCP-T780DW



Illustrasjonene i denne brukerveiledningen stemmer kanskje ikke helt for modellen din, men trinnene er de samme for hver modell.

1. Trekk ut maskinens støpsel fra stikkontakten.
2. Trekk papirmagasinet (1) helt ut av maskinen, slik pilen viser.

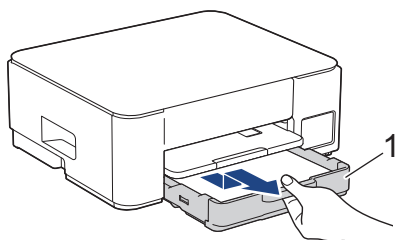

3. Løft opp papirstøtten (1) og trekk den i vinkel helt ut av maskinen, slik pilen viser.

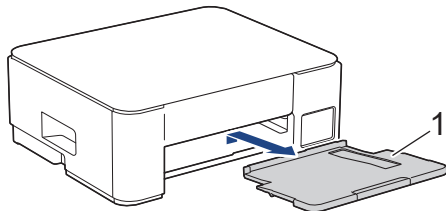

4. Trekk det fastkjørte papiret (1) langsomt ut av maskinen.

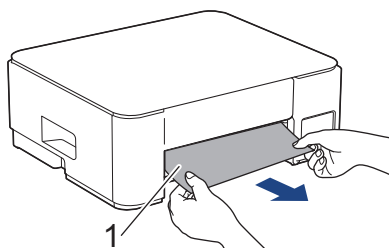

5. Klem sammen begge de grønne spakene, og senk deretter vedlikeholdsenheten (1).

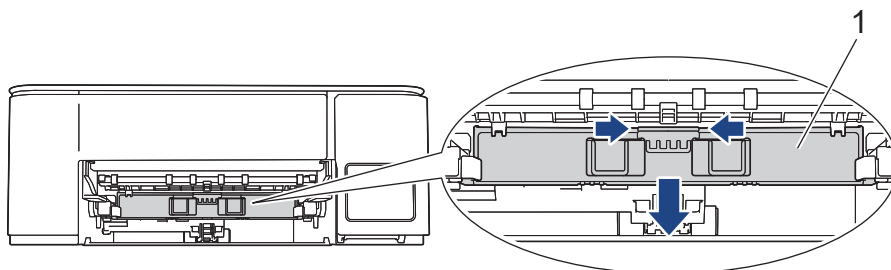

6. Trekk det fastkjørte papiret (1) sakte ut av maskinen.

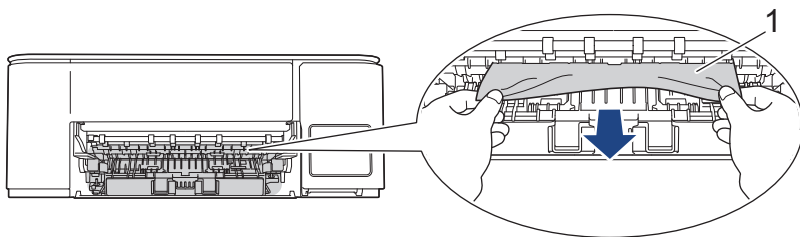

## VIKTIG

Det er lett å få blekk på hendene, så vær forsiktig. Hvis du får blekk på huden eller klærne, må du umiddelbart vaske det av med såpe eller vaskemiddel.



Hvis LCD-feilmeldingen var [Ny fastkjøring innside/front] eller [Ny fastkjøring], må du se nøye etter om det ligger igjen papirrester på innsiden (1).

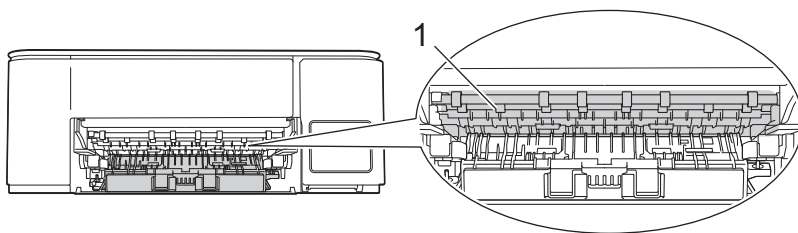

7. Løft opp vedlikeholdsenheten.

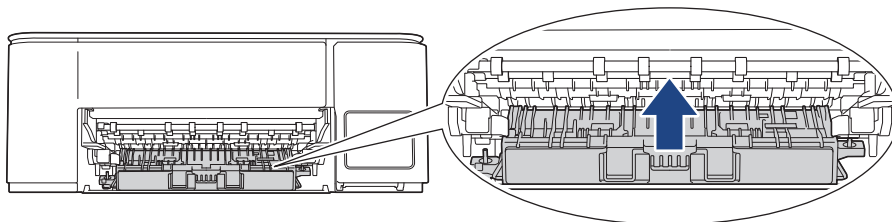



Gjør følgende hvis feilmeldingen på LCD-skjermen viser [Ny fastkjøring innside/front] eller [Ny fastkjøring]:

- a. Trykk ned papirstoppdekselet (1) bak på maskinen, og deretter åpner du det (2).

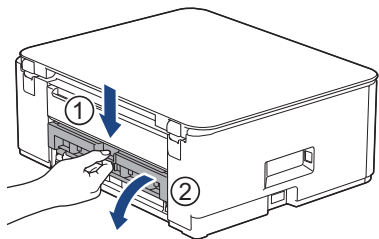

- b. Trekk det fastkjørte papiret sakte ut av maskinen.

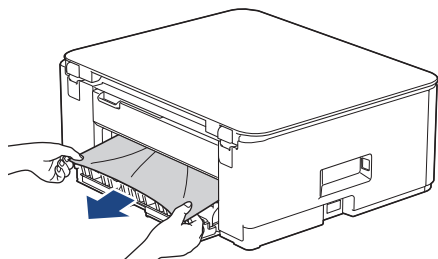

- c. Lukk papirstoppdekselet. Sørg for at dekselet er helt lukket.

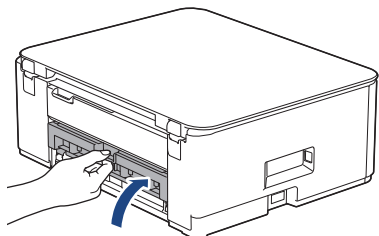

8. Sett papirstøtten ordentlig på plass i maskinen. Pass på at du plasserer papirstøtten i sporene.

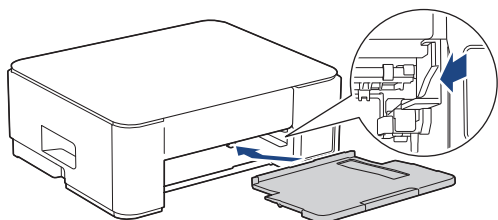

9. Skyv papirmagasinet helt inn i maskinen igjen.

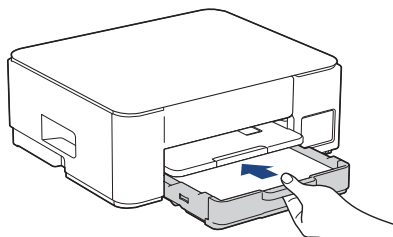

10. Trekk ut papirstøtten (1) til den låses på plass, og brett deretter ut papirstøtteklaffen (2).

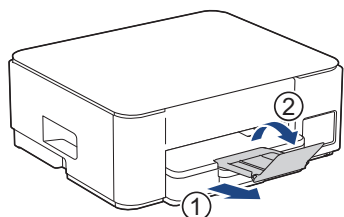

11. Sett inn strømledningen igjen.



## Flere metoder for fjerning av fastkjørt papir

Hvis feilmeldingen på LCD-skjermen fortsatt vises og du opplever regelmessig fastkjørt papir, kan du gjøre følgende:

1. Trekk ut maskinens støpsel fra stikkontakten og åpne dekselet for den manuelle materåpningen.
2. Legg i ett tykt papir i A4- eller Letter-størrelse, f.eks. glanset papir, i den manuelle materåpningen. Sett inn papiret i den manuelle materåpningen.

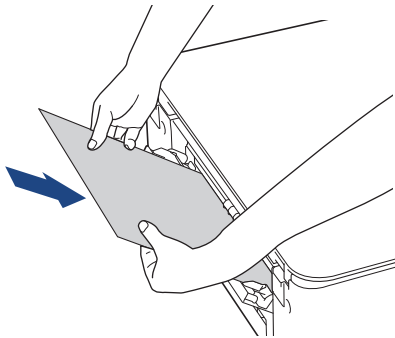

3. Sett inn strømledningen igjen.

Papiret du satte inn i den manuelle materåpningen blir kjørt gjennom maskinen og kommer ut. Hvis det tykke papiret dytter ut papir som er kjørt fast, fjerner du dette papiret.

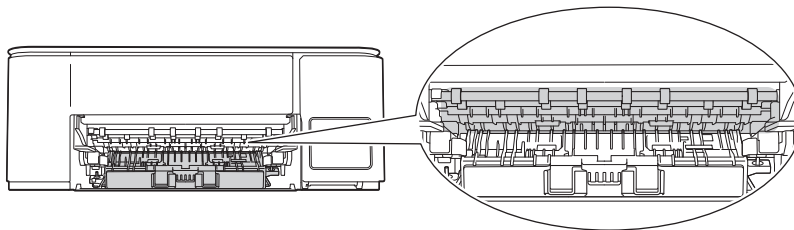

## MFC-T930DW/MFC-T935DW/MFC-T980DW

1. Trekk ut maskinens støpsel fra stikkontakten.

### VIKTIG

Før du kobler maskinen fra strømuttaket, kan du overføre faksene som er lagret i maskinens minne, til datamaskinen eller en annen faksmaskin slik at du ikke mister viktige meldinger.

2. Trekk papirmagasinet (1) helt ut av maskinen, slik pilen viser.

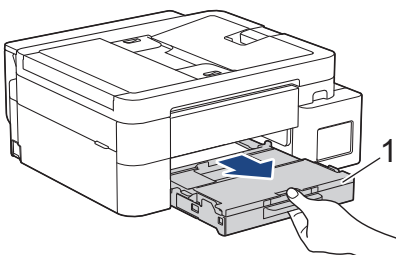

3. Trekk i de to grønne spakene inni maskinen for å løsne det fastkjørte papiret.

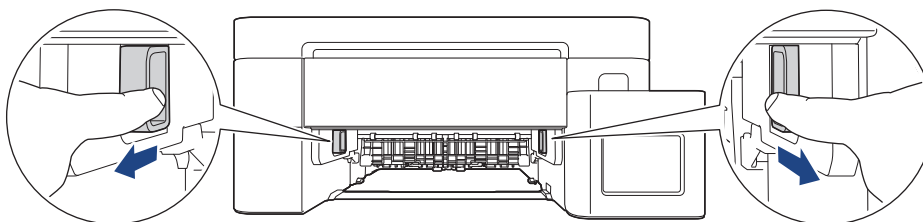

4. Trekk det fastkjørte papiret (1) langsomt ut av maskinen.

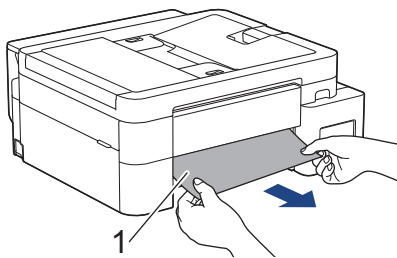

5. Plasser begge hendene under plastklaffene på hver side av maskinen for å løfte skannerdekselet (1) til åpen stilling.

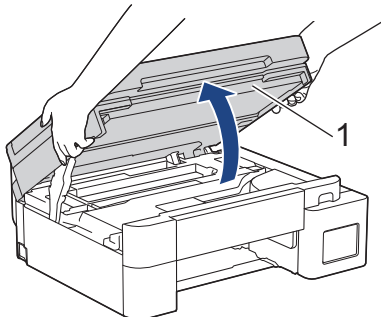

6. Trekk det fastkjørte papiret (1) langsomt ut av maskinen.

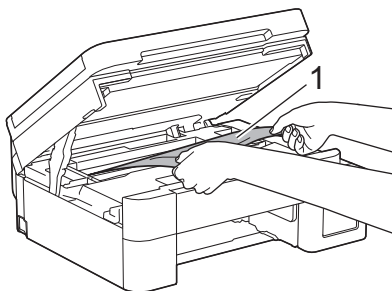

## VIKTIG

- Du må IKKE berøre kodebåndet, altså det tynne plastbåndet som ligger tvers over maskinen (1). Dette kan skade maskinen.

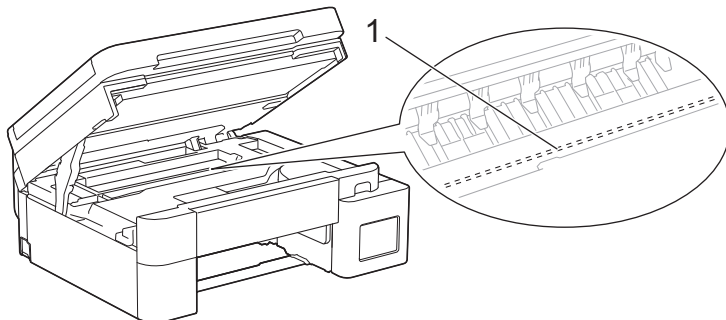

- Du kan ikke bevege på skriverhodet hvis det står i høyre hjørne som vist på illustrasjonen (2). Følg denne fremgangsmåten:
  - a. Lukk skannerdekselet, og sett deretter inn strømledningen igjen.
  - b. Åpne skannerdekselet igjen, og trykk og hold nede **Stop/Exit**-knappen til skriverhodet flyttes mot midten.
  - c. Trekk ut maskinens strømledning fra strømkilden, og ta forsiktig ut det fastkjørte papiret.

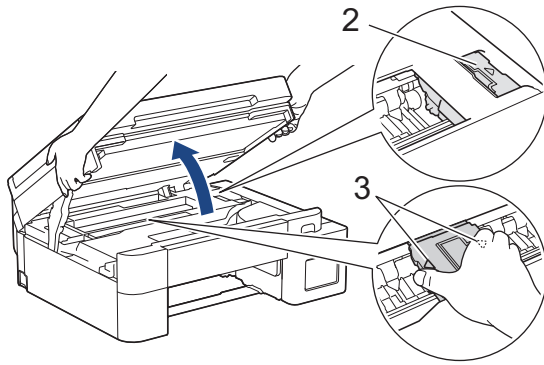

- Hvis papiret sitter fast under skriverhodet, trekker du ut maskinens støpsel, og deretter beveger du skriverhodet slik at du kan fjerne papiret.  
Hold på de innbuede områdene med trekantmerker som vises på illustrasjonen (3), når du skal bevege skriverhodet.
- Hvis du får blekk på huden eller klærne, må du umiddelbart vaske det av med såpe eller vaskemiddel.



Hvis LCD-feilmeldingen viser [Ny fastkjøring innside/front] eller [Ny fastkjøring], beveger du på skriverhodet, og deretter fjerner du gjenværende papir fra dette området. Pass på at det ikke ligger igjen papirrester i maskinens hjørner (1) og (2).

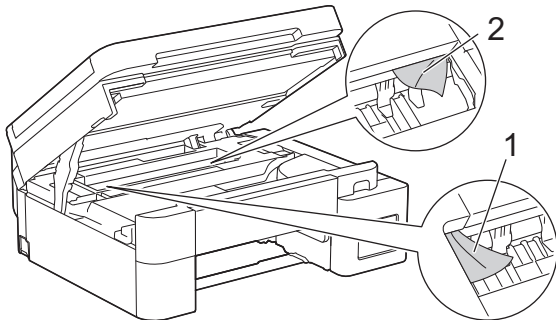

7. Lukk skannerdekselet forsiktig med begge hender.

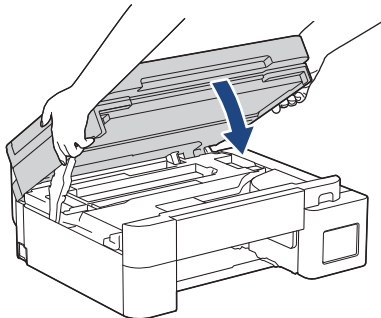



Gjør følgende hvis feilmeldingen på LCD-skjermen viser [Ny fastkjøring innside/front] eller [Ny fastkjøring]:

- a. Kontroller at du ser nøye etter om det ligger igjen papirrester innvendig (1).

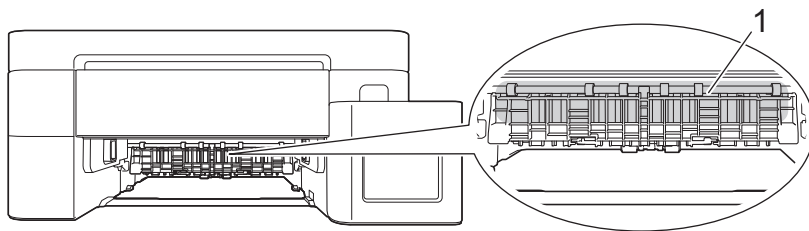

- b. Klem sammen begge spakene (1), og åpne deretter papirstoppdekselet bak på maskinen.

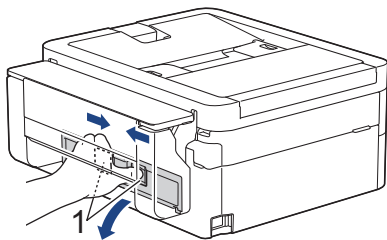

- c. Trekk det fastkjørte papiret sakte ut av maskinen.

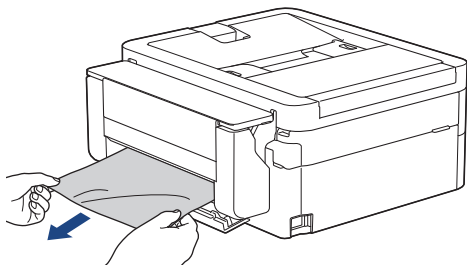

- d. Lukk papirstoppdekselet. Pass på at dekselet er lukket ordentlig.

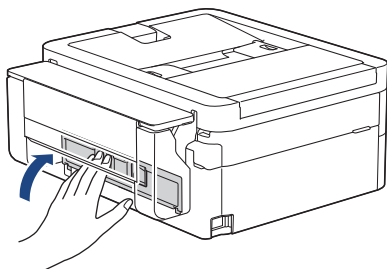

8. Skyv papirmagasinet sakte helt inn i maskinen.

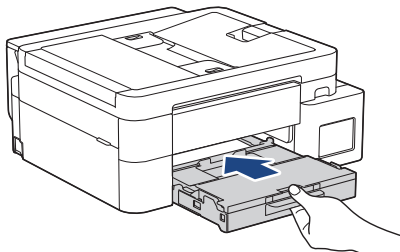

9. Trekk ut papirstøtten (1) til den låses på plass, og brett deretter ut papirstøtteklaffen (2).

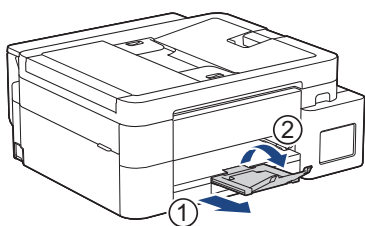

---

10. Sett inn strømledningen igjen.



### **Beslektet informasjon**

- [Skriverstopp eller papirstopp](#)

#### **Beslektede emner:**

- [Meldinger om feil og vedlikehold](#)
-

## Papiret sitter fast foran i maskinen (papirstopp foran)

Relaterte modeller: DCP-T780DW/MFC-T930DW/MFC-T935DW/MFC-T980DW

Følg fremgangsmåten nedenfor hvis [Fastkjøring front] eller [Ny f.kjøring front] vises på LCD-skjermen:

>> [DCP-T780DW](#)

>> [MFC-T930DW/MFC-T935DW/MFC-T980DW](#)

### DCP-T780DW



Illustrasjonene i denne brukerveiledningen stemmer kanskje ikke helt for modellen din, men trinnene er de samme for hver modell.

1. Trekk ut maskinens støpsel fra stikkkontakten.
2. Trekk papirmagasinet (1) helt ut av maskinen, slik pilen viser.

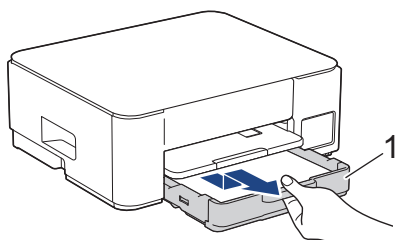

3. Løft opp papirstøtten (1) og trekk den i vinkel helt ut av maskinen, slik pilen viser.

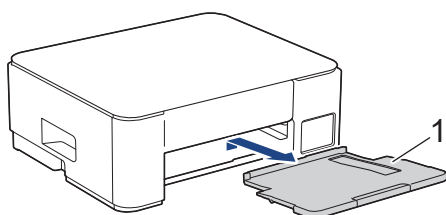

4. Trekk det fastkjørte papiret (1) langsomt ut av maskinen.

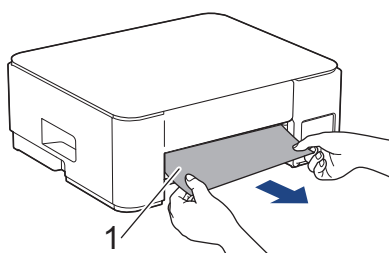

5. Klem sammen begge de grønne spakene, og senk deretter vedlikeholdsenheten (1).

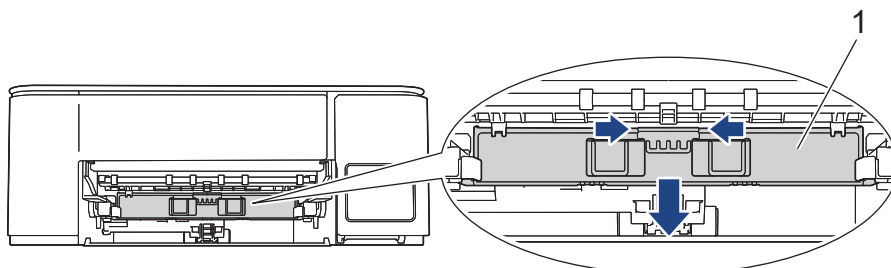

6. Trekk det fastkjørte papiret (1) sakte ut av maskinen.

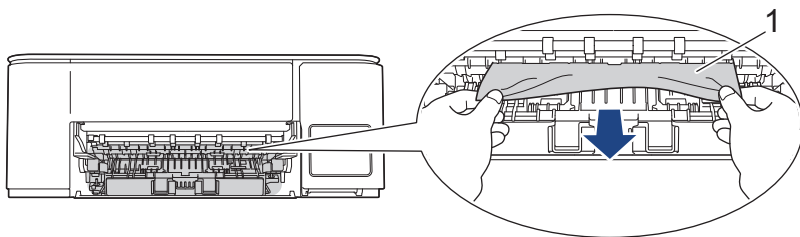

## VIKTIG

Det er lett å få blekk på hendene, så vær forsiktig. Hvis du får blekk på huden eller klærne, må du umiddelbart vaske det av med såpe eller vaskemiddel.



Hvis LCD-feilmeldingen var [Ny f.kjøring front], må du se nøye etter om det ligger igjen papirrester på innsiden (1).

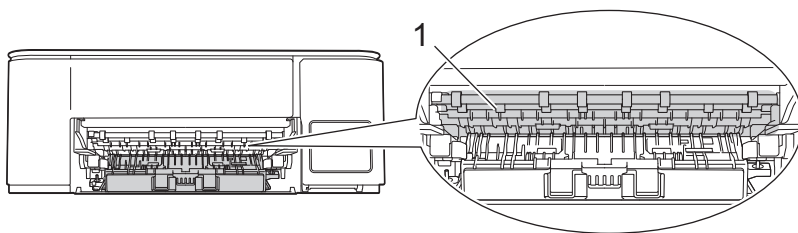

7. Løft opp vedlikeholdsenheten.

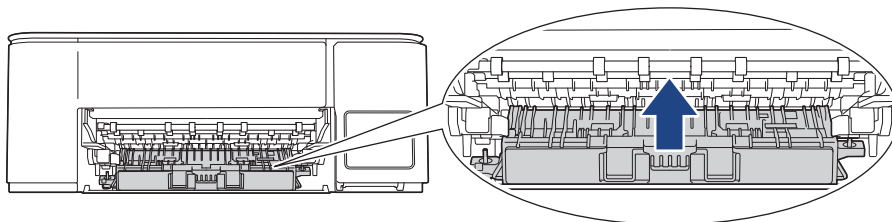



Gjør følgende hvis feilmeldingen på LCD-skjermen viser [Ny f.kjøring front]:

- a. Trykk ned papirstoppdekselet (1) bak på maskinen, og deretter åpner du det (2).

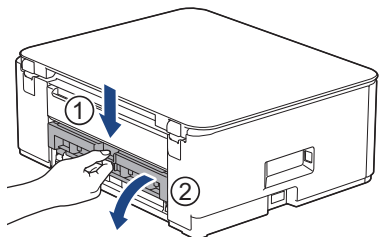

- b. Trekk det fastkjørte papiret sakte ut av maskinen.

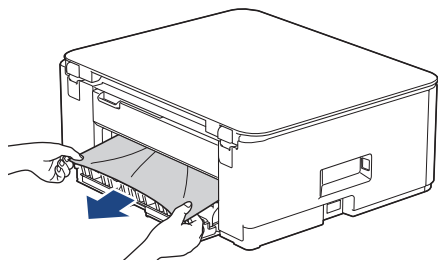

- c. Lukk papirstoppdekselet. Sørg for at dekselet er helt lukket.

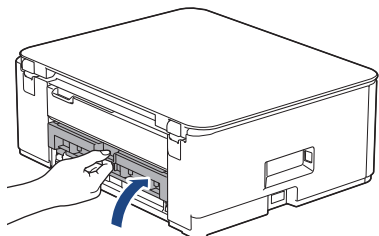

8. Sett papirstøtten ordentlig på plass i maskinen. Pass på at du plasserer papirstøtten i sporene.

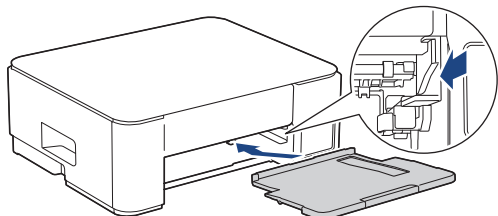

9. Skyv papirmagasinet helt inn i maskinen igjen.

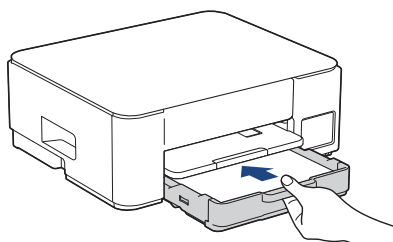

10. Trekk ut papirstøtten (1) til den låses på plass, og brett deretter ut papirstøtteklaffen (2).

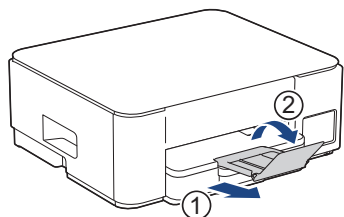

11. Sett inn strømledningen igjen.



### Flere metoder for fjerning av fastkjørt papir

Hvis feilmeldingen på LCD-skjermen fortsatt vises og du opplever regelmessig fastkjørt papir, kan du gjøre følgende:

1. Trekk ut maskinens støpsel fra stikkontakten og åpne dekselet for den manuelle materåpningen.
2. Legg i ett tykt papir i A4- eller Letter-størrelse, f.eks. glanset papir, i den manuelle materåpningen. Sett inn papiret i den manuelle materåpningen.

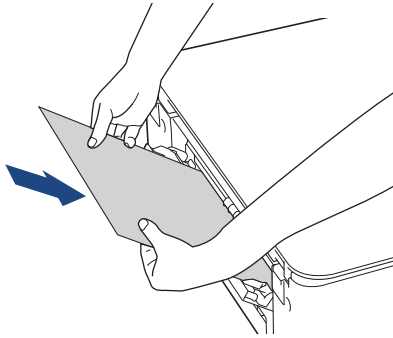

3. Sett inn strømledningen igjen.

Papiret du satte inn i den manuelle materåpningen blir kjørt gjennom maskinen og kommer ut. Hvis det tykke papiret dytter ut papir som er kjørt fast, fjerner du dette papiret.

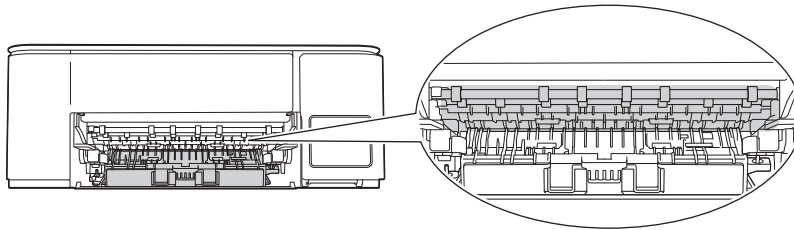

## MFC-T930DW/MFC-T935DW/MFC-T980DW

1. Trekk ut maskinens støpsel fra stikkontakten.

### VIKTIG

Før du kobler maskinen fra strømuttaket, kan du overføre faksene som er lagret i maskinens minne, til datamaskinen eller en annen faksmaskin slik at du ikke mister viktige meldinger.

2. Trekk papirmagasinet (1) helt ut av maskinen, slik pilen viser.

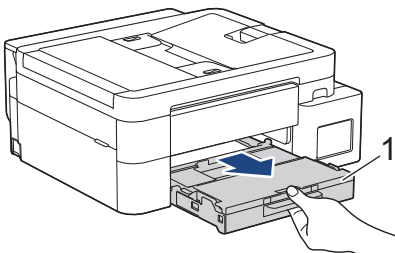

3. Trekk i de to grønne spakene inni maskinen for å løsne det fastkjørte papiret.

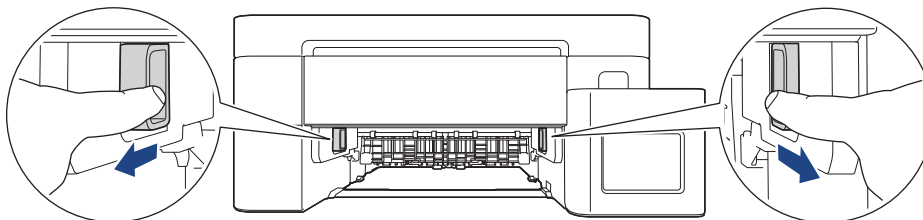

4. Trekk sakte ut det fastkjørte papiret (1).

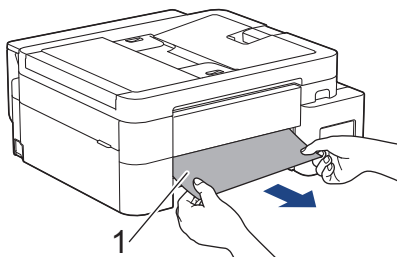

Gjør følgende hvis feilmeldingen på LCD-skjermen viser [Ny f.kjøring front]:

a. Sørg for at du ser nøye etter om det ligger igjen papirrester innvendig (1).

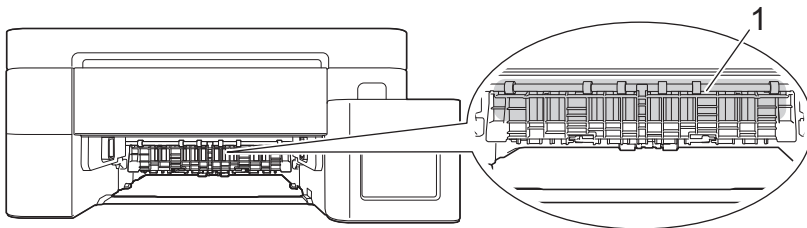

b. Klem sammen begge spakene (1), og åpne deretter papirstoppdekselet bak på maskinen.

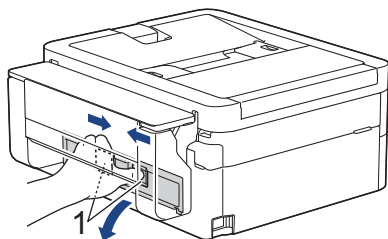

c. Trekk det fastkjørte papiret sakte ut av maskinen.

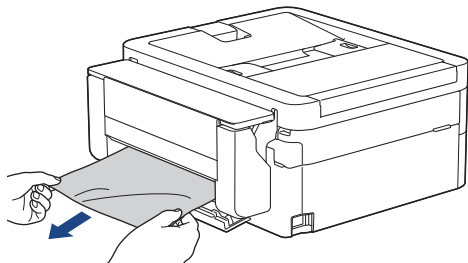

d. Lukk papirstoppdekselet. Pass på at dekselet er lukket ordentlig.

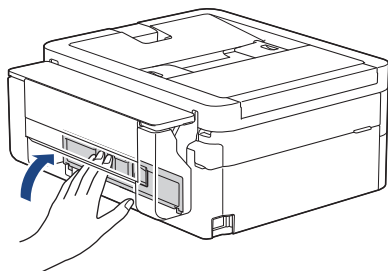

5. Skyv papirmagasinet sakte helt inn i maskinen.

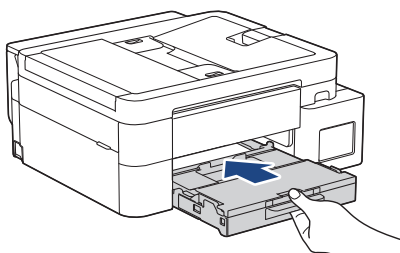

---

6. Trekk ut papirstøtten (1) til den låses på plass, og brett deretter ut papirstøtteklaffen (2).

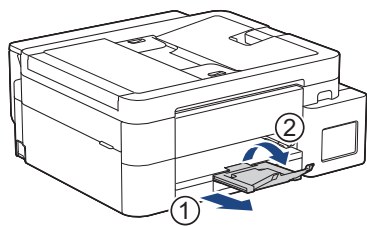

7. Sett inn strømledningen igjen.



### **Beslektet informasjon**

- [Skriverstopp eller papirstopp](#)

#### **Beslektede emner:**

- [Meldinger om feil og vedlikehold](#)
-

## Papiret sitter fast bak i maskinen (papirstopp bak)

Relaterte modeller: DCP-T780DW/MFC-T930DW/MFC-T935DW/MFC-T980DW

Hvis LCD-skjermen viser [Fastkjøring bak], følger du disse trinnene:

>> [DCP-T780DW](#)

>> [MFC-T930DW/MFC-T935DW/MFC-T980DW](#)

### DCP-T780DW



Illustrasjonene i denne brukerveiledningen stemmer kanskje ikke helt for modellen din, men trinnene er de samme for hver modell.

1. Trekk ut maskinens støpsel fra stikkkontakten.
2. Trekk papirmagasinet (1) helt ut av maskinen, slik pilen viser.

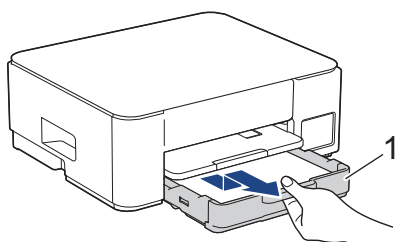

3. Løft opp papirstøtten (1) og trekk den i vinkel helt ut av maskinen, slik pilen viser.

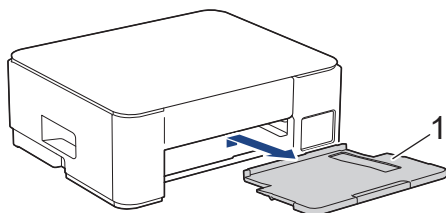

4. Trykk ned papirstoppdekselet (1) bak på maskinen, og deretter åpner du det (2).

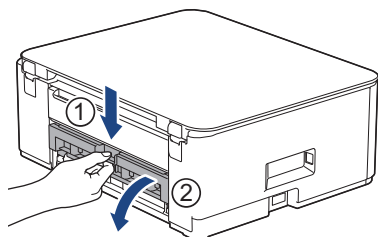

5. Trekk det fastkjørte papiret sakte ut av maskinen.

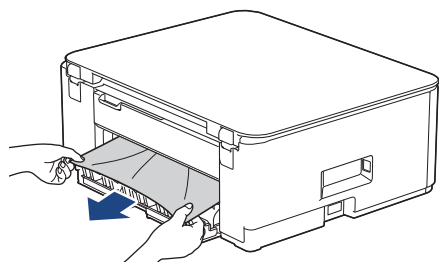

6. Lukk papirstoppdekelet. Sørg for at dekkelet er helt lukket.

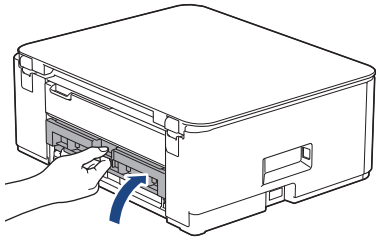

7. Sett papirstøtten ordentlig på plass i maskinen. Pass på at du plasserer papirstøtten i sporene.

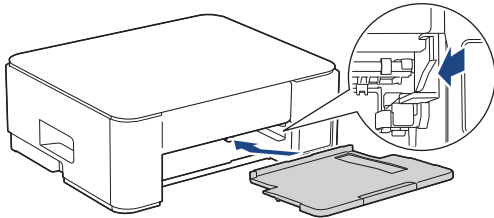

8. Skyv papirmagasinet helt inn i maskinen igjen.

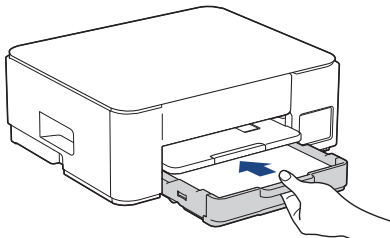

9. Trekk ut papirstøtten (1) til den låses på plass, og brett deretter ut papirstøtteklaffen (2).

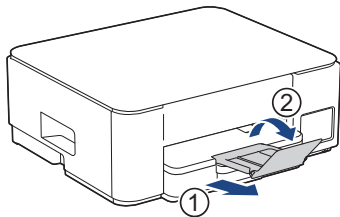

10. Sett inn strømledningen igjen.

## MFC-T930DW/MFC-T935DW/MFC-T980DW

1. Trekk ut maskinens støpsel fra stikkontakten.

### VIKTIG

Før du kobler maskinen fra strømuttaket, kan du overføre faksene som er lagret i maskinens minne, til datamaskinen eller en annen faksmaskin slik at du ikke mister viktige meldinger.

2. Trekk papirmagasinet (1) helt ut av maskinen, slik pilen viser.

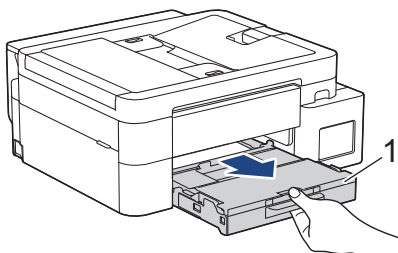

3. Trekk i de to grønne spakene inni maskinen for å løsne det fastkjørte papiret.

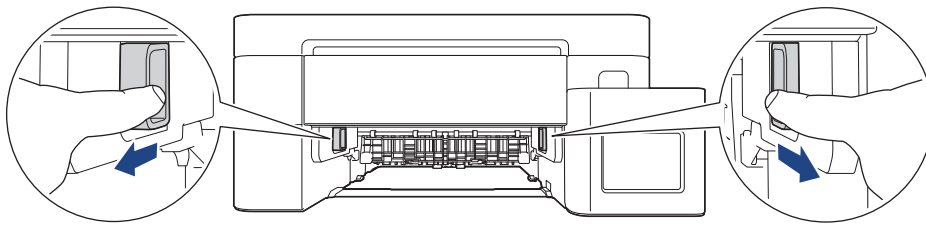

Avhengig av papirstørrelsen er det enklere å fjerne fastkjørt papir fra forsiden av maskinen enn fra baksiden av maskinen.

4. Klem sammen begge spakene (1), og åpne deretter papirstoppdekselet bak på maskinen.

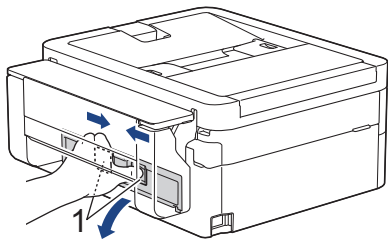

5. Trekk det fastkjørte papiret sakte ut av maskinen.

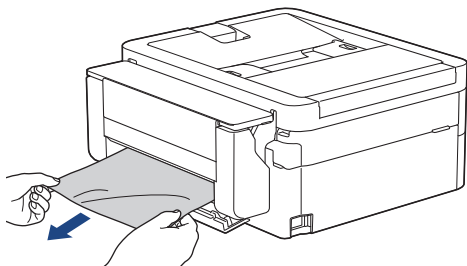

6. Lukk papirstoppdekselet. Pass på at dekselet er lukket ordentlig.

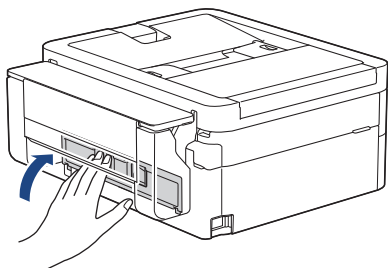

7. Skyv papirmagasinet sakte helt inn i maskinen.

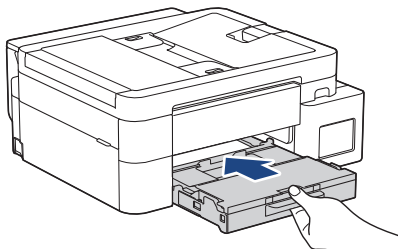

8. Trekk ut papirstøtten (1) til den låses på plass, og brett deretter ut papirstøtteklaffen (2).

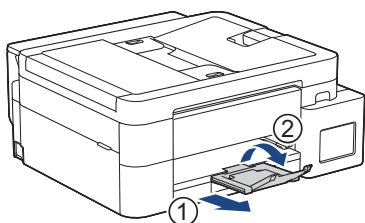

---

9. Sett inn strømledningen igjen.



### **Beslektet informasjon**

- [Skriverstopp eller papirstopp](#)

#### **Beslektede emner:**

- [Meldinger om feil og vedlikehold](#)
-

## Papiret sitter fast i flerbruksmagasinet (papirstopp i FB-magasinet)

Relaterte modeller: MFC-T930DW/MFC-T935DW/MFC-T980DW

Følg fremgangsmåten nedenfor hvis [Fstkjøring MP-skuff] vises på LCD-skjermen:

1. Trekk ut maskinens støpsel fra stikkkontakten.

### VIKTIG

Før du kobler maskinen fra strømuttaket, kan du overføre faksene som er lagret i maskinens minne, til datamaskinen eller en annen faksmaskin slik at du ikke mister viktige meldinger.

2. Fjern papir som er lagt i FB-skuffen.

Plasser papirstøtten i FB-skuffen.

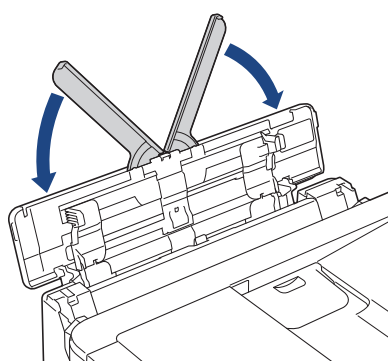

3. Trekk papirmagasinet (1) helt ut av maskinen.

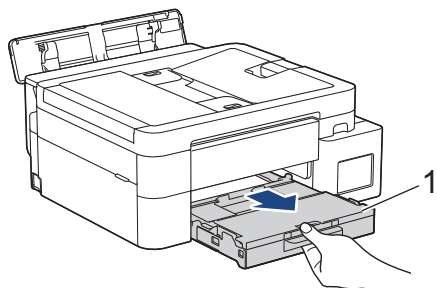

4. Trekk i de to grønne spakene inni maskinen for å løse det fastkjørte papiret.

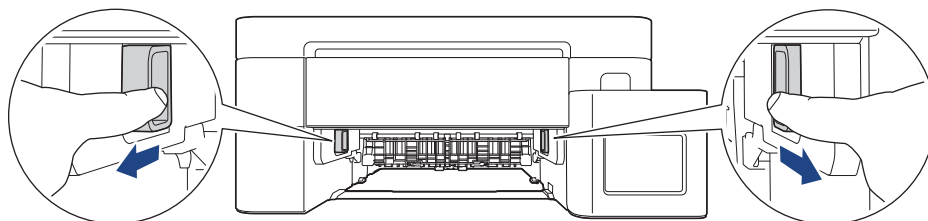

5. Trekk sakte ut det fastkjørte papiret (1).

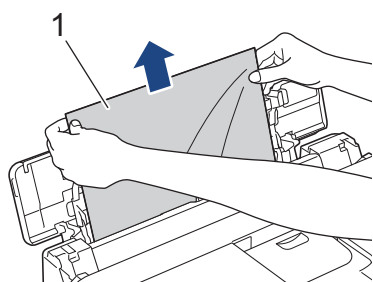



Hvis det er vanskelig å trekke ut papiret, skyver du utløerspaken (1) mot baksiden av maskinen, og deretter trekker du ut papiret.

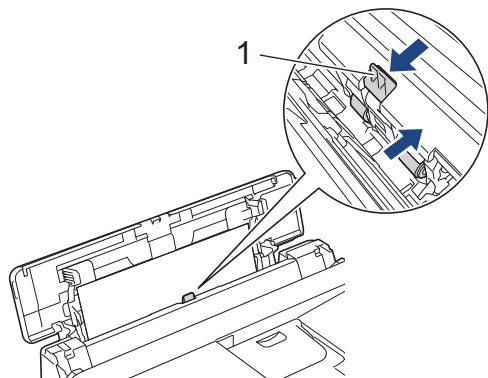

6. Lukk FB-skuffdekselet.

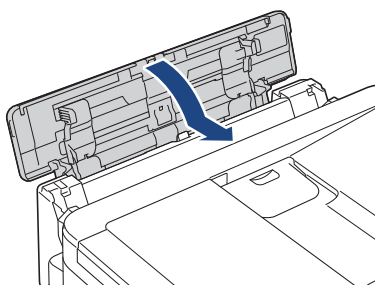

7. Skyv papirmagasinet helt inn i maskinen igjen.

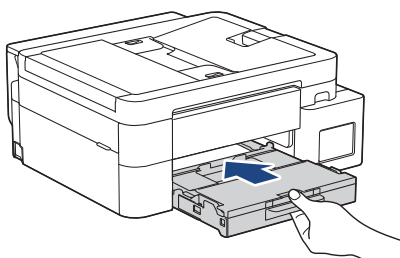

8. Trekk ut papirstøtten (1) til den låses på plass, og brett deretter ut papirstøtteklaffen (2).

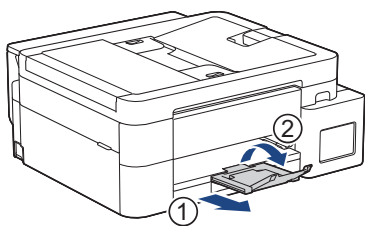

9. Sett inn strømledningen igjen.



### Beslektet informasjon

- [Skriverstopp eller papirstopp](#)

#### Beslektede emner:

- [Meldinger om feil og vedlikehold](#)

## Papiret sitter fast inni maskinen og i flerbruksmagasinet (papirstopp / innvendig papirstopp / FB-magasinet)

**Relaterte modeller:** DCP-T830DW/DCP-T835DW/MFC-T930DW/MFC-T935DW/MFC-T980DW

(DCP-T830DW/DCP-T835DW) Følg fremgangsmåten nedenfor hvis [Papirstopp] vises på LCD-skjermen og du bruker flerbruksskuffen (FB-skuffen):

(MFC-T930DW/MFC-T935DW/MFC-T980DW) Følg fremgangsmåten nedenfor hvis [F.kjøri. innside/MP] eller [Ny fastkjøring i MP] vises på LCD-skjermen:

1. Trekk ut maskinens støpsel fra stikkontakten.

### VIKTIG

(MFC-T930DW/MFC-T935DW/MFC-T980DW)

Før du kobler maskinen fra strømuttaket, kan du overføre faksene som er lagret i maskinens minne, til datamaskinen eller en annen faksmaskin slik at du ikke mister viktige meldinger.

2. Fjern papir som er lagt i FB-skuffen.

Plasser papirstøtten i FB-skuffen.

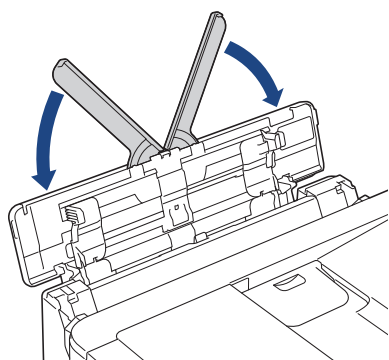

3. Trekk papirmagasinet (1) helt ut av maskinen.

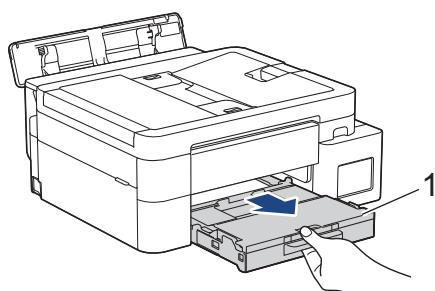

4. Trekk i de to grønne spakene inni maskinen for å løse det fastkjørte papiret.

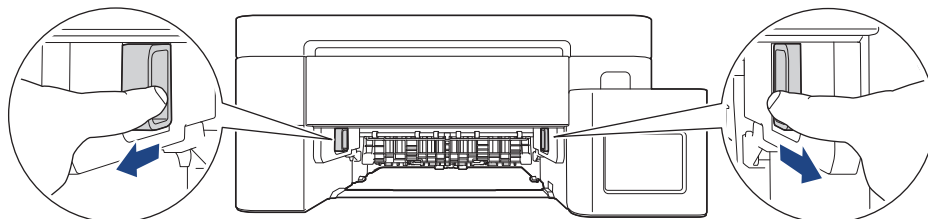

5. Plasser begge hendene under plastklaffene på hver side av maskinen for å løfte skannerdekselet (1) til åpen stilling.

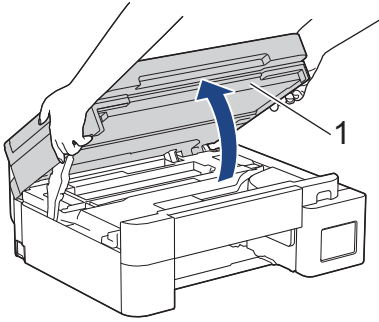

6. Trekk det fastkjørte papiret (1) langsomt ut av maskinen.

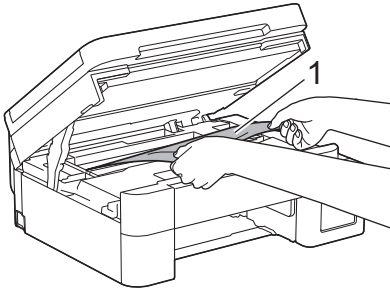

## VIKTIG

- Du må IKKE berøre kodebåndet, altså det tynne plastbåndet som ligger tvers over maskinen (1). Dette kan skade maskinen.

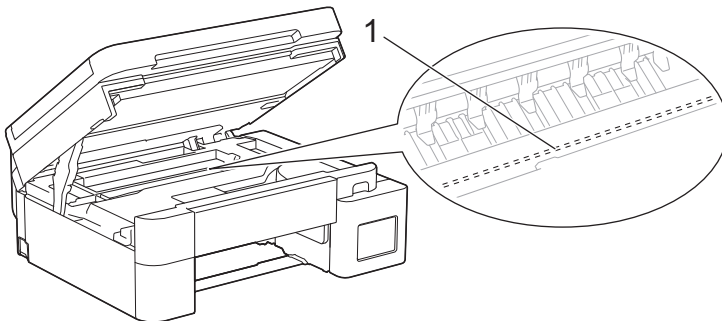

- Du kan ikke bevege på skriverhodet hvis det står i høyre hjørne som vist på illustrasjonen (2). Følg denne fremgangsmåten:
  - a. Lukk skannerdekselet, og sett deretter inn strømledningen igjen.
  - b. Åpne skannerdekselet igjen, og trykk og hold nede **Stop/Exit**-knappen til skriverhodet flyttes mot midten.
  - c. Trekk ut maskinens strømledning fra strømkilden, og ta ut det fastkjørte papiret.

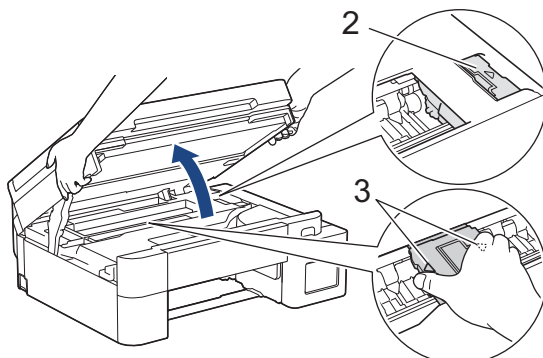

- Hvis papiret sitter fast under skriverhodet, trekker du ut maskinens støpsel, og deretter beveger du skriverhodet slik at du kan fjerne papiret.

---

Hold på de innbuede områdene med trekantmerker som vises på illustrasjonen (3), når du skal bevege skriverhodet.

- Hvis du får blekk på huden eller klærne, må du umiddelbart vaske det av med såpe eller vaskemiddel.
- 

 Flytt på skriverhodet (om nødvendig) for å fjerne papir fra dette området. Pass på at det ikke ligger igjen papirrester i maskinens hjørner (1) og (2).

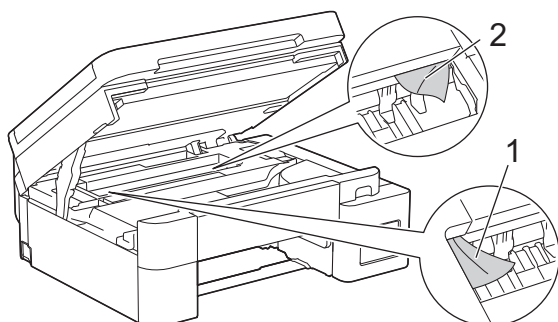

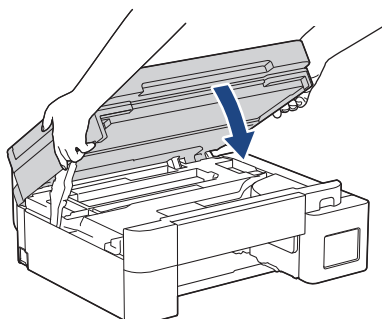

---

7. Lukk skannerdekselet forsiktig med begge hender.

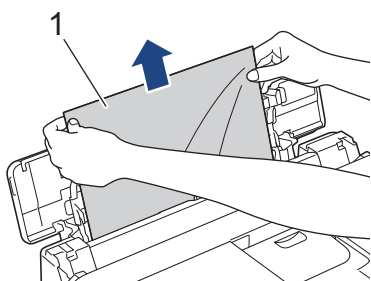

8. Trekk sakte ut det fastkjørte papiret (1).



 Hvis det er vanskelig å trekke ut papir, skyver du utløserspaken (1) mot baksiden av maskinen, og deretter trekker du ut papiret.

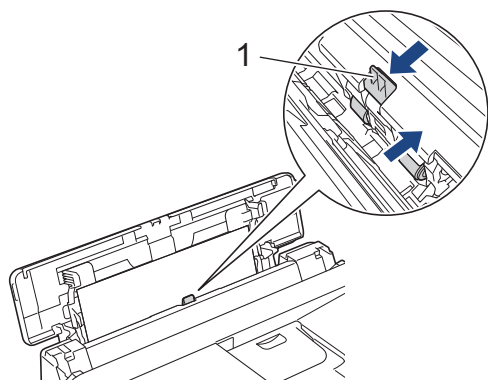

---

9. Lukk FB-skuffdekslet.

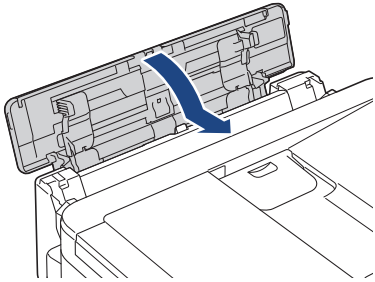

10. Skyv papirmagasinet helt inn i maskinen igjen.

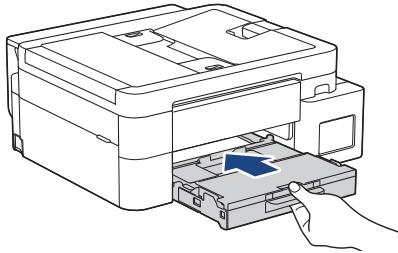

11. Trekk ut papirstøtten (1) til den låses på plass, og brett deretter ut papirstøtteklaffen (2).

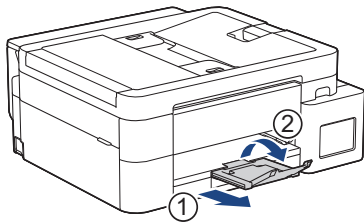

12. Sett inn strømledningen igjen.



### Beslektet informasjon

- [Skriverstopp eller papirstopp](#)

#### Beslektede emner:

- [Meldinger om feil og vedlikehold](#)
-

## **Papirhåndtering og utskriftsproblemer**

- [Problemer med papirhåndtering](#)
- [Problemer med utskrift](#)
- [Utskriftskvalitetsproblemer](#)
- [Utskrift av mottatte fakser \(For modeller med faksimilefunksjon\)](#)

## Problemer med papirhåndtering

Hvis du fortsatt trenger hjelp etter å ha lest informasjonen i denne tabellen, finner du de nyeste feilsøkingstipsene på [support.brother.com/faqs](http://support.brother.com/faqs).

Problemer	Forslag
Maskinen mater ikke inn papir.	Pass på at papirmagasinet er skjøvet helt inn til det låses på plass.
	Kontroller at papirstansdekselet på baksiden av maskinen er stengt.
	Hvis maskinens LCD-skjerm viser en melding om papirstopp og problemet vedvarer >> <i>Beslektet informasjon: Meldinger om feil og vedlikehold</i>
	Hvis papirmagasinet er tomt, legger du inn en ny stabel med papir i papirmagasinet.
	Hvis det er papir i papirmagasinet, kontrollerer du at det ligger rett. Glatt ut papiret hvis det er krøllede. Noen ganger er det nyttig å fjerne papiret, snu papirstabelen og legge den tilbake i papirmagasinet.
	Reduser mengde papir i papirmagasinet, og prøv deretter igjen.
	Rengjør rullene for papiropphenting. >> <i>Beslektet informasjon: Rengjøre valsene for papiropphenting</i>
	Pass på at papiret er innenfor maskinens spesifikasjoner. >> <i>Beslektet informasjon: Papirkapasitet for papirmagasinet</i>
Fotopapir mates ikke på korrekt måte.	Når du skriver ut på fotopapir, skal du legge i ett ekstra ark av det samme fotopapiret i papirmagasinet.
Maskinen mater flere sider samtidig.	<ul style="list-style-type: none"> <li>• Kontroller at papiret er lagt riktig i papirmagasinet.</li> <li>• Fjern alt papiret fra papirmagasinet og luft papirstabelen godt før du legger den tilbake i magasinet.</li> <li>• Ikke dytt papiret for langt inn.</li> </ul> >> <i>Beslektet informasjon: Legg i papir</i>
	Kontroller at papirstoppdekselet er lukket ordentlig. >> <i>Beslektet informasjon: Skriverstopp eller papirstopp</i>
	Påse at bunnplaten i papirmagasinet ikke er skitten. >> <i>Beslektet informasjon: Rengjøre bunnputen</i>
Papirstopp.	>> <i>Beslektet informasjon: Skriverstopp eller papirstopp</i> Kontroller at papirførerne er tilpasset papirstørrelsen.
	Bruk innstillingene som forhindrer papirstopp. Til kopiering: >> <i>Beslektet informasjon: Endre utskriftsalternativene for å forbedre utskriftene</i> Til utskrift: >> <i>Beslektet informasjon: Forhindre flekker på utskrifter og papirstopp (Windows)</i>
Papirstopp ved bruk av 2-sidig utskrift.	Hvis det ofte oppstår papirstopp ved 2-sidig utskrift, kan det være blekkflekker på papirmaterullene. Rengjør papirmaterullene. >> <i>Beslektet informasjon: Rengjør papirmaterullene</i>



### Beslektet informasjon

- [Papirhåndtering og utskriftsproblemer](#)





#### Beslektede emner:



- [Meldinger om feil og vedlikehold](#)
- [Rengjøre valsene for papiropphenting](#)

- 
- Papirkapasitet for papirmagasinet
  - Legg i papir
  - Skriverstopp eller papirstopp
  - Rengjøre bunnputen
  - Endre utskriftsalternativene for å forbedre utskriftene
  - Forhindre flekker på utskrifter og papirstopp (Windows)
  - Rengjør papirmaterullene
-

## Problemer med utskrift

Hvis du fortsatt trenger hjelp etter å ha lest informasjonen i denne tabellen, finner du de nyeste feilsøkingstipsene på [support.brother.com/faqs](http://support.brother.com/faqs).

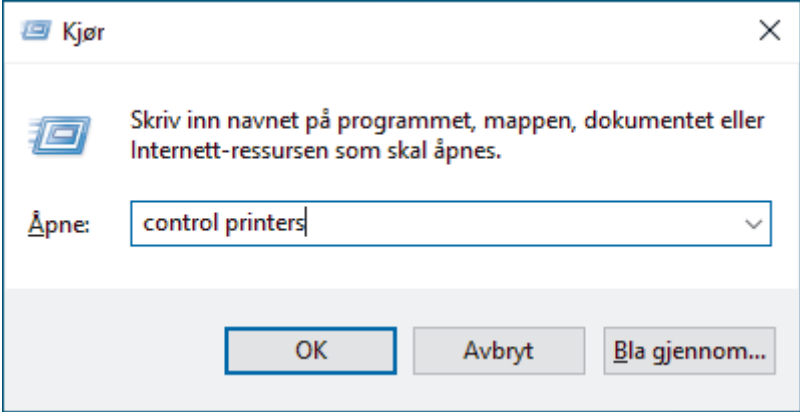
Problemer	Forslag
Ingen utskrift	<p>(Windows)</p> <p>Kontroller at korrekt skriverdriver er installert og valgt.</p> <p>Sjekk om maskinens display viser en feilmelding.</p> <p>►► <i>Beslektet informasjon: Meldinger om feil og vedlikehold</i></p> <p>Sjekk at maskinen er tilkoblet:</p> <ul style="list-style-type: none"><li>Windows</li></ul> <ol style="list-style-type: none"><li>Hold nede -tasten og trykk på  på datamaskinens tastatur for å kjøre <b>Kjør</b>.</li><li>Skriv "<b>control printers</b>" i <b>Åpne</b>:-feltet og klikk på <b>OK</b>.</li></ol> <div data-bbox="630 766 1433 1178"></div> <p><b>Enheter og skrivere</b>-vinduet vises.</p> <p> Hvis <b>Enheter og skrivere</b>-vinduet ikke vises, klikker du på <b>Enheter &gt; Flere enheter og skriverinnstillinger</b>.</p> <ol style="list-style-type: none"><li>Høyreklikk på modellens ikon og klikk deretter på <b>Se hva som skrives ut</b>.</li><li>Hvis skriverdriveralternativene vises, skal du velge skriverdriveren.</li><li>Klikk på <b>Skriver</b> på menylinjen og kontroller at <b>Bruk skriver frakoblet</b> ikke er valgt.</li></ol> <ul style="list-style-type: none"><li>Mac</li></ul> <p>Klikk på <b>Systemvalg</b> eller <b>Systeminnstillinger</b>-menyen, og velg deretter alternativet <b>Skrivere og skannere</b>. Når maskinen ikke er på nett, slett den og legg den deretter til igjen.</p> <p>Se gjennom blekktankens vindu for å bekrefte den faktiske mengden blekk som gjenstår.</p> <p>Hvis blekknivået er ved eller under minimumslinjen nedenfor triangelmerket, må du fylle på blekktanken.</p> <p>Det vises kanskje en melding på LCD-skjermen for å bekrefte at blekktankene er fylt opp igjen. Velg <b>Ja</b> for å tilbakestille blekkdråpetelleren for fargen som er fylt på igjen. Velg <b>Nei</b> for fargene som ikke er fylt på igjen.</p> <p>►► <i>Beslektet informasjon: Fyll på blekktankene</i></p> <p>Hvis gamle, ikke utskrevne data forblir i skriverdriverens utskriftskø, vil dette forhindre at nye jobber skrives ut. Åpne skriverikonet og slett all data som følger:</p> <ul style="list-style-type: none"><li>Windows</li></ul> <ol style="list-style-type: none"><li>Hold nede -tasten og trykk på  på datamaskinens tastatur for å kjøre <b>Kjør</b>.</li></ol>

Problemer	Forslag
	<p>2. Skriv "control printers" i <b>Åpne</b>:-feltet og klikk på <b>OK</b>.</p>  <p><b>Enheter og skrivere</b>-vinduet vises.</p> <p> Hvis <b>Enheter og skrivere</b>-vinduet ikke vises, klikker du på <b>Enheter &gt; Flere enheter og skriverinnstillinger</b> .</p> <ul style="list-style-type: none"> <li>• Mac Klikk på <b>Systemvalg</b> eller <b>Systeminnstillinger &gt; Skrivere og skannere</b>.</li> </ul>
<p>Topptekstene eller bunntekstene vises når dokumentet vises på skjermen, men de vises ikke når dokumentet skrives ut.</p>	<p>Det er et område som ikke er skrivbart, på toppen og bunnen av siden. Juster topp- og bunnmargene på dokumentet for å tillate dette.</p> <p>➤➤ <i>Beslektet informasjon: Ikke skrivbart område</i></p>
<p>Kan ikke utføre "sideoppsett"-utskrift.</p>	<p>(Windows)</p> <p>Kontroller at papirstørrelseinnstillingen i programmet og i skriverdriveren samsvarer.</p>
<p>Utskriftshastigheten er for lav.</p>	<p>(Windows)</p> <p>Prøv å endre innstillingene for skriverdriveren. Høyeste oppløsning trenger lengre tid til databehandling, sending og utskrift. Prøv de andre kvalitetsinnstillingene i skriverdriveren som følger:</p> <p>Fjern merket for <b>Fargeforsterkning</b> i kategorien <b>Avansert</b> i skriverdriveren.</p> <p>Deaktiver funksjonen <b>Uten kanter</b>. Utskrift uten kanter er tregere enn normal utskrift.</p> <p>➤➤ <i>Beslektet informasjon: Innstillinger for skriverdriver (Windows)</i></p> <p>Slå av <b>Stillemodus</b>-innstillingen. Utskriftshastighet er tregere i stillemodus. ➤➤ <i>Beslektet informasjon: Redusere utskriftsstøy</i></p> <p>Kontroller at innstillingen for medietype i skriverdriveren, programmet eller innstillingen for papirtype på maskinen samsvarer med papirtypen du bruker.</p> <p>➤➤ <i>Beslektet informasjon: Endre papirstørrelse og papirtype</i></p> <p>➤➤ <i>Beslektet informasjon: Innstillinger for skriverdriver (Windows)</i></p>
<p>Kan ikke skrive ut på 1-sidig eller 2-sidig.</p>	<p>(Windows) Endre alternativet for 2-sidig i skriverdriveren.</p> <ul style="list-style-type: none"> <li>• Hvis du vil foreta en midlertidig endring, velger du <b>Ingen</b> eller <b>Tosidig</b> i skriverdriveren i programmet. ➤➤ <i>Beslektet informasjon: Skrive ut et dokument (Windows)</i></li> <li>• Hvis du vil foreta permanente endringer, endrer du standardinnstillingene for skriverdriveren. ➤➤ <i>Beslektet informasjon: Endre standardinnstillingene for utskrift (Windows)</i></li> </ul>



## Beslektet informasjon

- [Papirhåndtering og utskriftsproblemer](#)





---



**Beslektede emner:**

- Meldinger om feil og vedlikehold
  - Fyll på blekktankene
  - Ikke skrivbart område
  - Innstillinger for skriverdriver (Windows)
  - Redusere utskriftsstøy
  - Endre papirstørrelse og papirtype
  - Skriv ut et dokument (Windows)
  - Endre standardinnstillingene for utskrift (Windows)
-

## Utskriftskvalitetsproblemer

Hvis du fortsatt trenger hjelp etter å ha lest informasjonen i denne tabellen, finner du de nyeste feilsøkingstipsene på [support.brother.com/faqs](http://support.brother.com/faqs).

Problemer	Forslag
Dårlig utskriftskvalitet	<p>Kontroller utskriftskvaliteten.</p> <p>➤➤ <i>Beslektet informasjon: Kontroller utskriftskvaliteten</i></p> <p>Kontroller at innstillingen for medietype i skriverdriveren, programmet eller innstillingen for papirtype på maskinen samsvarer med papirtypen du bruker.</p> <p>➤➤ <i>Beslektet informasjon: Endre papirstørrelse og papirtype</i></p> <p>➤➤ <i>Beslektet informasjon: Innstillinger for skriverdriver (Windows)</i></p> <p>Bruk ferskt blekk. Følgende kan føre til at blekket klumper seg:</p> <ul style="list-style-type: none"> <li>• Datoen som er skrevet på flaskeesken er utløpt.</li> <li>• Det kan hende at blekkflasken ikke har vært lagret på riktig måte før bruk. Oppbevar blekkflasken på en flat overflate på et kjølig, mørkt sted.</li> <li>• Lokket på blekkflasken er kanskje ikke festet godt nok.</li> </ul> <p>Kontroller at du bruker én av de anbefalte typene papir.</p> <p>➤➤ <i>Beslektet informasjon: Anbefalte utskriftsmedier</i></p> <p>Anbefalt miljø for maskinen er mellom 20 °C til 33 °C.</p>
<p>Det er hvite streker i tekst eller grafikk.</p> 	<p>Rengjør skrivehodet.</p> <p>➤➤ <i>Beslektet informasjon: Rengjør skriverhodet fra Brother-maskinen</i></p> <p>➤➤ <i>Beslektet informasjon: Rengjør skriverhodet med Webbasert administrasjon</i></p> <p>➤➤ <i>Beslektet informasjon: Rengjør skrivehodet fra datamaskinen (Windows)</i></p> <p>Kontroller og juster papirmatingen.</p> <p>➤➤ <i>Beslektet informasjon: Korrigjer papirmatingen for å fjerne vertikale linjer</i></p> <p>Prøv å bruke de anbefalte papirtypene.</p> <p>➤➤ <i>Beslektet informasjon: Anbefalte utskriftsmedier</i></p> <p>For å forlenge levetiden til skrivehodet, få mest mulig ut av blekket og opprettholde utskriftskvaliteten, anbefaler vi ikke at du ofte trekker ut maskinens strømløsing og/eller lar maskinen være frakoblet i lengre perioder. Vi anbefaler at du bruker  til å slå av maskinen. Bruk av  gjør at maskinen bruker mindre strøm, noe som fører til periodisk, men mindre hyppig rengjøring av skrivehodet.</p>
<p>Det er mørke streker med jevn avstand mellom dem.</p> 	<p>Kontroller og juster papirmatingen.</p> <p>➤➤ <i>Beslektet informasjon: Korrigjer papirmatingen for å fjerne vertikale linjer</i></p>
Maskinen skriver ut tomme sider.	<p>Kontroller utskriftskvaliteten.</p> <p>➤➤ <i>Beslektet informasjon: Kontroller utskriftskvaliteten</i></p> <p>For å forlenge levetiden til skrivehodet, få mest mulig ut av blekket og opprettholde utskriftskvaliteten, anbefaler vi ikke at du ofte trekker ut maskinens strømløsing og/eller lar maskinen være frakoblet i lengre perioder. Vi anbefaler at du</p>

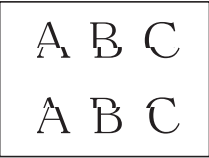
Problemer	Forslag
	bruker  til å slå av maskinen. Bruk av  gjør at maskinen bruker mindre strøm, noe som fører til periodisk, men mindre hyppig rengjøring av skriverhodet.
Tegn og linjer er uskarpe. 	Kontroller innrettingen av papiret. <p>»» <i>Beslektet informasjon: Kontroller innrettingen av papiret fra Brother-maskinen</i></p> <p>Endre utskriftsalternativene.  <p>»» <i>Beslektet informasjon: Endre utskriftsalternativene for å forbedre utskriftene</i></p></p>
Utskrevet tekst eller bilder er skjeve.	Kontroller at papiret ligger riktig i papirmagasinet, og at papirføerne er riktig justert. <p>»» <i>Beslektet informasjon: Legg i papir</i></p> <p>Kontroller at papirstoppdekselet er lukket ordentlig.</p>
Det er flekker eller smuss øverst på midten av utskriftssiden.	Kontroller at papiret ikke er for tykt, og at det ikke er krøllet. <p>»» <i>Beslektet informasjon: Anbefalte utskriftsmedier</i></p>
Utskriften ser skitten ut, eller blekket later til å renne.	Kontroller at du bruker de anbefalte papirtypene. Ikke ta på papiret før blekket er tørt. <p>»» <i>Beslektet informasjon: Anbefalte utskriftsmedier</i></p> <p>Utskriftssiden skal ligge med utskriftssiden ned i papirmagasinet.</p> <p>Hvis du bruker fotopapir, passer du på at glanset side av fotopapiret ligger vendt ned i magasinet og at du har angitt riktig papirtype. Hvis du skriver ut et fotografi fra datamaskinen, stiller du inn Medietype i skriverdriveren eller programmet du bruker til utskrift.</p>
Blekket er gnidd utover eller renner ved bruk av glanset fotopapir.	Sørg for å sjekke begge sider av papiret. Legg den glansede overflaten (utskriftsoverflaten) ned. <p>»» <i>Beslektet informasjon: Endre papirstørrelse og papirtype</i></p> <p>Sørg for at innstillingen for papirtype er riktig hvis du skal bruke glanset fotopapir.</p>
Det er flekker på baksiden eller nederst på arket.	Kontroller at det ikke er blekkflekker på skriverplaten. <p>»» <i>Beslektet informasjon: Rengjøre maskinens skriverplate</i></p> <p>Kontroller at du bruker papirstøtteklaffen.  <p>»» <i>Beslektet informasjon: Legg i papir</i></p> <p>Sørg for at papirmaterullene ikke er tilskitnet med blekk.  <p>»» <i>Beslektet informasjon: Rengjør papirmaterullene</i></p></p></p>
Utskriftene er skrukkete.	Windows: Velg fanen <b>Avansert</b> i skriverdriveren, og klikk <b>Andre utskriftsalternativer</b> og klikk så <b>Avanserte fargeinnstillinger</b> . Tøm <b>Toveis utskrift</b> -avmerkingsboksen.
Flekker på baksiden av arket ved bruk av funksjonen for automatisk 2-sidig utskrift.	Windows: Endre alternativet for å redusere flekker i egenskapene eller innstillingene til skriverdriveren. <p>»» <i>Beslektet informasjon: Forhindre flekker på utskrifter og papirstopp (Windows)</i></p>



## Beslektet informasjon

- [Papirhåndtering og utskriftsproblemer](#)

### Beslektede emner:

- [Kontroller utskriftskvaliteten](#)
- [Endre papirstørrelse og papirtype](#)
- [Innstillinger for skriverdriver \(Windows\)](#)
- [Anbefalte utskriftsmedier](#)

- 
- Rengjør skriverhodet fra Brother-maskinen
  - Rengjør skriverhodet med Webbasert administrasjon
  - Rengjør skrivehodet fra datamaskinen (Windows)
  - Korrigjer papirmatingen for å fjerne vertikale linjer
  - Kontroller innrettingen av papiret fra Brother-maskinen
  - Endre utskriftsalternativene for å forbedre utskriftene
  - Legg i papir
  - Rengjøre maskinens skriverplate
  - Rengjør papirmaterullene
  - Forhindre flekker på utskrifter og papirstopp (Windows)
-

## Utskrift av mottatte fakser (For modeller med faksimilefunksjon)

Hvis du fortsatt trenger hjelp etter å ha lest informasjonen i denne tabellen, finner du de nyeste feilsøkingstipsene på [support.brother.com/faqs](http://support.brother.com/faqs).

Problemer	Forslag
<ul style="list-style-type: none"><li>• Fortettet skrift</li><li>• Horisontale streker</li><li>• Setningene øverst og nederst er kuttet av</li><li>• Manglende linjer</li></ul>	Dette er vanligvis forårsaket av en dårlig telefontilkobling. Lag en prøvekopi. Dersom kopien ser bra ut, er det sannsynlig at du hadde en dårlig forbindelse med statiske forstyrrelser eller interferens på telefonlinjen. Be avsenderen om å sende faksen på nytt.
Svarte streker ved mottak.	Avsenderens skanner kan være skitten. Be avsenderen skrive ut en kopi for å se om problemet ligger i avsendermaskinen. Prøv å motta fra en annen faksmaskin.
Venstre- og høyremarger kuttes av, eller en enkeltside skrives ut på to sider.	Hvis de mottatte faksene er delt opp og skrives ut på to sider, eller hvis du får en ekstra tom side, kan det hende at papirformatinnstillingen ikke er korrekt for papiret du bruker. ►► <i>Beslektet informasjon: Endre papirstørrelse og papirtype</i>
	Aktiver autoreduksjon. ►► <i>Beslektet informasjon: Redusere størrelsen til en side på en innkommende faks</i>



### Beslektet informasjon

- [Papirhåndtering og utskriftsproblemer](#)

#### Beslektede emner:

- [Endre papirstørrelse og papirtype](#)
- [Redusere størrelsen til en side på en innkommende faks](#)
- [Fyll på blekktankene](#)

## Telefon- og faksproblemer

Relaterte modeller: MFC-T930DW/MFC-T935DW/MFC-T980DW

- >> Telefonlinje eller koblinger
- >> Håndtere innkommende anrop
- >> Motta fakser
- >> Sende fakser

### Telefonlinje eller koblinger

Problemer	Forslag
Kan ikke slå telefonnumre. (Ingen summetone)	<p>Kontroller alle telefonledningskoblingene. Kontroller at telefonledningen er koblet til veggkontakten til telefonkontakten og LINJE-kontakten på maskinen. Hvis du abonnerer på DSL eller , kontakter du tjenesteleverandøren for å få tilkoblingsanvisninger.</p> <p>Hvis du bruker et VoIP-system, kan du prøve å endre VoIP-innstillingen til <i>Grunnleggende (for VoIP)</i>. Dette reduserer modemhastigheten og slår av feilkorrigeringsmodus (ECM).</p> <p>➤➤ <i>Beslektet informasjon: Forstyrrelse på telefonlinje / VoIP</i></p> <p>Hvis det ikke er en summetone, kobler du til en telefon du vet fungerer og telefonlinjen til kontakten. Løft deretter røret på den eksterne telefonen og lytt etter en summetone. Hvis det fremdeles ikke er en summetone, ber du telefonselskapet om å sjekke linjen og/eller kontakten i veggen.</p>
Maskinen besvarer ikke anrop.	<p>Kontroller at maskinen er i riktig mottaksmodus for konfigurasjonen din.</p> <p>➤➤ <i>Beslektet informasjon: Velg riktig mottaksmodus</i></p> <p>Sjekk at du får summetone. Ring eventuelt opp maskinen for å høre om den svarer. Hvis den fremdeles ikke svarer, sjekker du at telefonledningen er koblet til telefonens veggkontakt og LINE-kontakten på maskinen. Hvis du ikke får noen ringetone når du ringer opp maskinen, må du be telefonselskapet om å kontrollere linjen.</p>

### Håndtere innkommende anrop

Problemer	Forslag
Maskinen "hører" tale som en CNG-tone.	<p>Hvis faksdeteksjon er På, er maskinen mer følsom for lyder. Maskinen kan feiltolke enkelte stemmer eller musikk på linjen som en anropende faksmaskin, og svare med faksmottakstoner. Deaktiver maskinen ved å trykke på <b>Stop/Exit</b>. Prøv å unngå dette problemet ved å slå av faksdeteksjon.</p> <p>➤➤ <i>Beslektet informasjon: Still inn faksdeteksjon</i></p>
Sende et faksanrop til maskinen.	<p>Hvis du svarte på et biapparat eller en ekstern telefon, trykker du inn aktiveringskoden for fjerntilgang (fabrikkinnstillingen er *51). Hvis du svarte på den eksterne telefonen, trykker du på Start-knappen for å motta faksen.</p> <p>Legg på røret når maskinen svarer.</p>
Tilpassede funksjoner på en enkeltlinje.	<p>Hvis du har samtale venter, samtale venter/anroper-ID, anroper-ID, Talepost, en telefonsvarer, et alarmsystem eller annen ekstrarfunksjon på en enkel telefonlinje med maskinen din, kan det oppstå problemer med å sende eller motta fakser. (Funksjonen for anroper-ID er ikke tilgjengelig for Finland)</p> <p><b>For eksempel:</b> Hvis du abonnerer på samtale venter eller en annen tilleggstjeneste og signalet kommer gjennom linjen mens maskinen sender eller mottar en faks, kan signalet midlertidig avbryte eller forstyrre faksene. Brothers feilkorrigeringsmodus (ECM) vil normalt løse dette problemet. Dette forholdet er knyttet til telefonisystemene, og er et vanlig problem for alt utstyr som sender og mottar informasjon på en enkeltlinje der båndbredden deles med spesialtjenester. Dersom virksomheten er avhengig av en mest mulig pålitelig og avbruddssikker</p>

Problemer	Forslag
	fakstelefontjeneste, anbefaler vi at du oppretter en separat telefonlinje uten spesialtjenester.

## Motta fakser

Problemer	Forslag
Kan ikke motta faks.	Kontroller alle telefonledningskoblingene. Kontroller at telefonledningen er koblet til veggkontakten til telefonkontakten og LINJE-kontakten på maskinen. Hvis du abonnerer på DSL eller , kontakter du tjenesteleverandøren for å få tilkoblingsanvisninger. Hvis du bruker et VoIP-system, kan du prøve å endre VoIP-innstillingen til <i>Grunnleggende (for VoIP)</i> . Dette reduserer modemhastigheten og slår av feil-korrigeringsmodus (ECM). <b>&gt;&gt; Beslektet informasjon: Forstyrrelse på telefonlinje / VoIP</b>
	Kontroller at maskinen er i korrekt mottaksmodus. Dette bestemmes av de eksterne enhetene og telefonselskapets abonnements-tjenester du har på samme linje som Brother-maskinen. <b>&gt;&gt; Beslektet informasjon: Velg riktig mottaksmodus</b> <ul style="list-style-type: none"> <li>Hvis du har en egen fakslinje og ønsker at Brother-maskinen skal besvare alle innkommende fakser automatisk, bør du velge Kun telefaks-modus.</li> <li>Hvis Brother-maskinen din deler en linje med en ekstern telefonsvarer, bør du velge ekstern telefonsvarer-modus. I ekstern telefonsvarer-modus vil Brother-maskinen automatisk motta innkommende fakser, og taleanropere kan legge igjen en beskjed på telefonsvareren.</li> <li>Hvis Brother-maskinen deler linjen med andre telefoner og du ønsker at den skal besvare alle innkommende fakser automatisk, bør du velge Faks/Tlf-modus. I Faks/Tlf-modus vil Brother-maskinen automatisk motta fakser og lage doble ringetoner for å be deg besvare taleanrop.</li> <li>Hvis du ikke vil at Brother-maskinen skal svare automatisk på innkommende fakser, bør du velge Manuell-modus. I Manuell-modus må du besvare hvert innkommende anrop og aktivere maskinen til å motta fakser.</li> </ul>
	En annen enhet eller tjeneste på stedet kan besvare anropet før Brother-maskinen svarer. For å teste dette kan du senke innstillingen for ringeforsinkelse: <ul style="list-style-type: none"> <li>Hvis mottaksmodusen er innstilt til Kun fax eller Faks/Tel, reduserer du ringeforsinkelsen til laveste ringesignal over 0.  <b>&gt;&gt; Beslektet informasjon: Still inn antall ganger det ringer før maskinen svarer (ringeforsinkelse)</b></li> <li>Hvis mottaksmodusen er stilt inn til ekstern telefonsvarer, kan du redusere antall ring som er programmert på telefonsvareren til to.</li> <li>Hvis mottaksmodusen er stilt inn til manuell, må du IKKE tilpasse innstillingen for ringeforsinkelse.</li> </ul>
	Få noen til å sende deg en testfaks: <ul style="list-style-type: none"> <li>Hvis du mottar testfaksen, fungerer maskinen riktig. Husk å stille ringeforsinkelsen eller telefonsvareren tilbake til den opprinnelige innstillingen. Hvis mottaksproblemene kommer tilbake etter at ringeforsinkelsen er tilbakestillt, er det en person, enhet eller abonnements-tjeneste som svarer faksanropet før maskinen har mulighet til å svare.</li> <li>Hvis du ikke mottar faksen, kan det hende at en annen enhet eller abonnements-tjeneste forstyrrer faksmottaket, eller det kan være et problem med fakslinjen.</li> </ul>
	Hvis du bruker en telefonsvarer (ekstern telefonsvarer-modus) på samme linje som Brother-maskinen, må du sørge for at telefonsvareren er riktig konfigurert. <b>&gt;&gt; Beslektet informasjon: Koble til en ekstern telefonsvarer</b> <ol style="list-style-type: none"> <li>Koble til ekstern telefonsvarer.  <b>&gt;&gt; Beslektet informasjon: Ekstern telefonsvarer (telefonsvarerenhet)</b></li> <li>Still inn telefonsvareren til å svare etter ett eller to ring.</li> </ol>

Problemer	Forslag
	<p>3. Spill inn den utgående meldingen på telefonsvareren.</p> <ul style="list-style-type: none"> <li>• Den utgående meldingen bør starte med fem sekunders stillhet.</li> <li>• Snakk ikke i mer enn 20 sekunder.</li> <li>• Avslutt din utgående melding med din aktiveringskode for fjerntilgang for personer som sender manuelle fakser. For eksempel: "Etter pipelyden, legg igjen en melding eller trykk på *51 og Start for å sende en faks".</li> </ul> <p>4. Still inn telefonsvareren din for å svare anrop.</p> <p>5. Still inn Brother-maskinens mottaksmodus til ekstern telefonsvarer.</p> <p>➤➤ <i>Beslektet informasjon: Velg riktig mottaksmodus</i></p>
	<p>Kontroller at Brother-maskinens funksjon Faksregistrering er slått på. Faksregistrering er en funksjon som gjør det mulig å motta en faks selv om du besvarte anropet på en ekstern telefon eller et biapparat.</p> <p>➤➤ <i>Beslektet informasjon: Still inn faksdeteksjon</i></p>
	<p>Hvis du ofte får sendefeil med mulig støy på telefonlinjen, eller hvis du bruker et VoIP-system, kan du endre innstillingen for Kompatibilitet til <i>Grunnleggende (for VoIP)</i>.</p> <p>➤➤ <i>Beslektet informasjon: Forstyrrelse på telefonlinje / VoIP</i></p>
	<p>Hvis du kobler maskinen til hussentral eller ISDN, stiller du menyinnstillingen for Telefonlinjetype til din telefonlinjetype.</p> <p>➤➤ <i>Beslektet informasjon: Still inn type telefonlinje</i></p>

## Sende fakser

Problemer	Forslag
Kan ikke sende faks.	<p>Kontroller alle telefonledningskoblingene. Kontroller at telefonledningen er koblet til veggkontakten til telefonkontakten og LINJE-kontakten på maskinen. Hvis du abonnerer på DSL eller , kontakter du tjenesteleverandøren for å få tilkoblingsanvisninger.</p> <p>Hvis du bruker et VoIP-system, kan du prøve å endre VoIP-innstillingen til <i>Grunnleggende (for VoIP)</i>. Dette reduserer modemhastigheten og slår av feilkorrigeringsmodus (ECM).</p> <p>➤➤ <i>Beslektet informasjon: Forstyrrelse på telefonlinje / VoIP</i></p>
	<p>Skriv ut sendingsverifiseringsrapporten, og kontroller om det er noen feil.</p> <p>➤➤ <i>Beslektet informasjon: Skrive ut rapporter</i></p>
	<p>Be mottakeren sjekke om mottakermaskinen har papir.</p>
Dårlig kvalitet på sendte fakser.	<p>Prøv å endre oppløsningen til Fin eller S.fin. Skriv ut en kopi for å kontrollere maskinens skannerfunksjon. Hvis kopikvaliteten er dårlig, bør du rengjøre skanneren.</p> <p>➤➤ <i>Beslektet informasjon: Rengjøre skanneren</i></p>
Sendingsverifiseringsrapporten viser RESULTAT:NG.	<p>Det er sannsynligvis midlertidig støy eller statiske forstyrrelser på linjen. Prøv å sende faksen på nytt. Hvis du sender en PC-Fax-melding og får RESULTAT:NG på sendingsverifiseringsrapporten, kan det være at minnet er fullt på maskinen.</p> <p>Hvis problemet fortsetter, be telefonselskapet om å kontrollere telefonlinjen.</p> <p>➤➤ <i>Beslektet informasjon: Skriv ut en faks som er lagret i maskinens minne</i></p> <p>➤➤ <i>Beslektet informasjon: Avbryte en faks som er i gang</i></p> <p>➤➤ <i>Beslektet informasjon: Kontrollere og avbryte faks som venter</i></p>
	<p>Hvis du kobler maskinen til hussentral eller ISDN, stiller du menyinnstillingen for Telefonlinjetype til din telefonlinjetype.</p> <p>➤➤ <i>Beslektet informasjon: Still inn type telefonlinje</i></p>
	<p>Hvis du ofte får sendefeil med mulig støy på telefonlinjen, eller hvis du bruker et VoIP-system, kan du endre innstillingen for Kompatibilitet til <i>Grunnleggende (for VoIP)</i>.</p>

Problemer	Forslag
	<p>➤➤ <i>Beslektet informasjon: Forstyrrelse på telefonlinje / VoIP</i></p>
Sendte fakser er tomme.	<p>Kontroller at du legger inn dokumentet på korrekt måte.</p> <p>➤➤ <i>Beslektet informasjon: Legge dokumenter inn i den automatiske dokumentmateren (ADF)</i></p> <p>➤➤ <i>Beslektet informasjon: Legge dokumenter på skannerglassplaten</i></p>
Vertikale, svarte streker ved sending av faks.	<p>Svarte, vertikale linjer på fakser du sender, forårsakes vanligvis av skitt eller korrekturlakk på glasslisten. Rengjør glasslisten.</p> <p>➤➤ <i>Beslektet informasjon: Rengjøre skanneren</i></p>



## Beslektet informasjon

- Feilsøking
  - Still inn ringetonedeteksjon
  - Forstyrrelse på telefonlinje / VoIP

### Beslektede emner:

- Velg riktig mottaksmodus
- Still inn fakseteksjon
- Still inn antall ganger det ringer før maskinen svarer (ringeforsinkelse)
- Koble til en ekstern telefonsvarer
- Ekstern telefonsvarer (telefonsvarerenhet)
- Still inn type telefonlinje
- Skrive ut rapporter
- Rengjøre skanneren
- Skriv ut en faks som er lagret i maskinens minne
- Avbryte en faks som er i gang
- Kontrollere og avbryte faks som venter
- Legge dokumenter inn i den automatiske dokumentmateren (ADF)
- Legge dokumenter på skannerglassplaten

## Still inn ringetonedeteksjon

**Relaterte modeller:** MFC-T930DW/MFC-T935DW/MFC-T980DW

Hvis du stiller ringetonen til [Detektert], gir dette en kortere pause for ringetonedeteksjon.

1. Trykk på **Settings**.
2. Trykk på ▲ eller ▼ for å foreta valgene:
  - a. Velg [Grunn oppsett]. Trykk på **OK**.
  - b. Velg [Ringetone]. Trykk på **OK**.
  - c. Velg [Detektert] eller [Ingen detektert]. Trykk på **OK**.
3. Trykk på **Stop/Exit**.



### Beslektet informasjon

- [Telefon- og faksproblemer](#)

## Forstyrrelse på telefonlinje / VoIP

Relaterte modeller: MFC-T930DW/MFC-T935DW/MFC-T980DW

Hvis du har problemer med å sende eller motta fakser på grunn av mulig støy på telefonlinjen, eller hvis du bruker et VoIP-system, anbefaler vi at du endrer modemhastigheten for å minimere feil ved faksing.

1. Trykk på **Settings**.
2. Trykk på ▲ eller ▼ for å foreta valgene:
  - a. Velg [Grunn oppsett]. Trykk på **OK**.
  - b. Velg [Kompatibilitet]. Trykk på **OK**.
  - c. Velg [Norm] eller [Grunnl. (VoIP)]. Trykk på **OK**.
    - [Grunnl. (VoIP)] reduserer modemhastigheten til 9 600 bps og slår av feilkorrigeringsmodus (ECM). Med mindre det normalt er mye støy på telefonlinjen, vil du kanskje bare bruke den ved behov. For å forbedre kompatibilitet med de fleste VoIP-tjenester, anbefaler Brother at du endrer kompatibilitetsinnstillingene til [Grunnl. (VoIP)].
    - [Norm] angir modemhastigheten til 14 400 bps.
3. Trykk på **Stop/Exit**.



VoIP (Voice over IP) er en type telefonsystem som bruker en Internett-tilkobling i stedet for en tradisjonell telefonlinje.



### Beslektet informasjon

- [Telefon- og faksproblemer](#)

#### Beslektede emner:

- [Voice Over Internet Protocol \(VoIP/forstyrrelse på telefonlinje\)](#)
- [Meldinger om feil og vedlikehold](#)

## Nettverksproblemer

- [Kontrollere maskinens nettverksinnstillinger](#)
- [Hvis du har problemer med maskinens nettverk](#)
- [Feilsøking](#)
- [Feilkoder i rapport om trådløst LAN](#)

## **Kontrollere maskinens nettverksinnstillinger**

- [Skrive ut rapporten for nettverkskonfigurasjon](#)
- [Endre maskininnstillingene via Webbasert administrasjon](#)

## Hvis du har problemer med maskinens nettverk



For teknisk hjelp må du kontakte Brother kundeservice.

Hvis du tror det er et problem med maskinen, kan du sjekke følgende emner. Du kan korrigere de fleste problemene selv.

Du finner mer hjelp på modellens **Vanlige spørsmål og feilsøking**-side på [support.brother.com/faqs](http://support.brother.com/faqs).

>> [Jeg kan ikke fullføre oppsettkonfigurasjonen av det trådløse nettverket](#)

>> [Brother-maskinen kan ikke skrive ut, skanne eller kjøre PC-FAX-mottak over nettverket](#)

>> [Jeg vil kontrollere at nettverksenhetene fungerer som de skal](#)

### Jeg kan ikke fullføre oppsettkonfigurasjonen av det trådløse nettverket

Slå den trådløse ruteren av og på igjen. Prøv deretter å konfigurere de trådløse innstillingene på nytt. Hvis du ikke greier å løse problemet, skal du følge instruksene nedenfor:

Undersøk problemet med WLAN-rapporten.

Årsak	Tiltak	Grensesnitt
Dine sikkerhetsinnstillinger (SSID/nettverksnøkkel) er ikke riktige.	<ul style="list-style-type: none"><li>Bekreft sikkerhetsinnstillingene ved hjelp av <b>Hjelpesprogram for trådløst oppsett</b>. Du finner mer informasjon og du kan laste ned verktøyet på modellens <b>Nedlastinger</b>-side på <a href="http://support.brother.com/downloads">support.brother.com/downloads</a>.</li><li>Velg og bekreft at du bruker korrekte sikkerhetsinnstillinger.<ul style="list-style-type: none"><li>Se instruksene som fulgte med det trådløse LAN-tilgangspunktet/ruterens for informasjon om hvor du finner sikkerhetsinnstillingene.</li><li>Produsentens navn eller modellnummer på det trådløse LAN-tilgangspunktet/ruterens kan brukes som standard sikkerhetsinnstillinger.</li><li>Rådfør deg med produsenten av tilgangspunktet/ruterens, din Internett-leverandør eller nettverksadministrator.</li></ul></li></ul>	Trådløst
Brother-maskinens MAC-adresse er ikke tillatt.	Bekreft at Brother-maskinens MAC-adresse er tillatt i filteret. Du kan finne MAC-adressen på Brother-maskinens kontrollpanel.	Trådløst
Det trådløse LAN-tilgangspunktet/ruterens er i usynlig modus (gruppesender ikke SSID).	<ul style="list-style-type: none"><li>Skriv inn riktig SSID-navn eller nettverksnøkkel manuelt.</li><li>Kontroller SSID-navnet eller nettverksnøkkelen i instruksene som fulgte med det trådløse LAN-tilgangspunktet/ruterens, og konfigurer oppsettet for det trådløse nettverket på nytt.</li></ul>	Trådløst
Den gjeldende kanalen for det trådløse LAN-tilgangspunktet/ruterens støttes ikke av maskinen din når du prøver å koble maskinen til et 5 GHz Wi-Fi-nettverk.	Endre kanalen på det trådløse LAN-tilgangspunktet/ruterens til kanalen som støttes av maskinen din. <ol style="list-style-type: none"><li>Bekreft kanalene som støttes av maskinen din. Se <b>Kanaler som støttes av Brother-maskiner for 5 GHz Wi-Fi-nettverk</b>-dokumentet på <a href="http://support.brother.com/manuals">support.brother.com/manuals</a>.</li><li>Kontroller kanalinnstillingen for det trådløse LAN-tilgangspunktet/ruterens. Kontroller at den er stilt til én av kanalene som støttes av maskinen din, og at den ikke er satt til «Auto» eller «Automatisk». Du finner mer informasjon om å endre kanalinnstillingene i instruksene som følger med det trådløse LAN-tilgangspunktet/ruterens.</li><li>Prøv å koble maskinen til Wi-Fi-nettverket på nytt.</li></ol>	Trådløst
Sikkerhetsinnstillingene dine (SSID/passord) er ikke riktige.	Bekreft SSID og passord. Når du konfigurerer nettverket manuelt, vises SSID og passord på Brother-maskinen. Hvis mobilenheten støtter manuell konfigurering, vil SSID og passord vises på mobilenhetens skjerm.	Wi-Fi Direct
Du bruker Android™ 4.0.	Hvis den mobile enheten din kobler fra (omtrent seks minutter etter at du har brukt Wi-Fi Direct), kan du bruke ettrykks konfigurering	Wi-Fi Direct

Årsak	Tiltak	Grensesnitt
	med WPS (anbefales) og stille inn Brother-maskinen som gruppeeier.	
Brother-maskinen er plassert for langt unna den mobile enheten.	Flytt Brother-maskinen innen omtrent 3,3 fot (1 meter) fra den mobile enheten når du konfigurerer Wi-Fi Direct-nettverksinnstillingene.	Wi-Fi Direct
Det finnes hindringer (vegger eller møbler for eksempel) mellom maskinen og den mobile enheten.	Flytt Brother-maskinen til et hindringsfritt område.	Wi-Fi Direct
Det finnes en trådløs datamaskin, Bluetooth®-støttet enhet, en mikrobølgeovn eller en digital trådløs telefon nær Brother-maskinen eller den mobile enheten.	Flytt andre enheter bort fra Brother-maskinen eller den mobile enheten.	Wi-Fi Direct
Du har kontrollert og prøvd alt ovenfor, men Brother-maskinen kan fremdeles ikke fullføre Wi-Fi Direct-konfigurasjonen.	<ul style="list-style-type: none"> <li>Slå Brother-maskinen av og på igjen. Prøv deretter å konfigurere Wi-Fi Direct-innstillingene igjen.</li> <li>Dersom du bruker Brother-maskinen din som en klient, bekrefter du hvor mange enheter som er tillatt i det aktuelle Wi-Fi Direct-nettverket og sjekker deretter hvor mange enheter som er koblet til.</li> </ul>	Wi-Fi Direct



#### For Windows

Hvis den trådløse tilkoblingen er blitt brutt og du har kontrollert og prøvd alle løsningene ovenfor, anbefaler vi at du bruker reparasjonsverktøyet for nettverkstilkobling.

For å installere reparasjonsverktøyet for nettverkstilkobling, går du til modellens **Nedlastinger**-side på [support.brother.com/downloads](http://support.brother.com/downloads).

### Brother-maskinen kan ikke skrive ut, skanne eller kjøre PC-FAX-mottak over nettverket

Årsak	Tiltak
(Brother-maskinen stanset plutselig utskriften eller skanningen.)	<p>(DCP-T530DW/DCP-T535DW/DCP-T536DW/DCP-T580DW/DCP-T583DW/DCP-T730DW/DCP-T735DW/DCP-T830DW/DCP-T835DW)</p> <ol style="list-style-type: none"> <li>Trykk på <b>Wi-Fi</b> på kontrollpanelet.</li> <li>Trykk på ▲ eller ▼ for å vise Gjenoppr. WLAN-alternativet og trykk deretter på <b>OK</b>.</li> <li>Når den trådløse enheten er tilkoblet, viser maskinen <b>Tilkoblet</b>. Trykk på <b>OK</b>.</li> </ol> <p>(DCP-T780DW/MFC-T930DW/MFC-T935DW/MFC-T980DW)</p> <ol style="list-style-type: none"> <li>Trykk på <b>Wi-Fi</b>.</li> <li>Trykk på ►.</li> <li>Trykk på ▲ eller ▼ for å vise Gjenopprett WLAN-alternativet og trykk deretter på <b>OK</b>.</li> <li>Når den trådløse enheten er tilkoblet, viser maskinen <b>Tilkoblet</b>. Trykk på ►.</li> </ol>
Sikkerhetsprogramvaren blokkerer maskinens tilgang til nettverket. (Funksjonen for nettverksskanning fungerer ikke.)	<ul style="list-style-type: none"> <li>Windows</li> </ul> <p>Konfigurer tredjeparts sikkerhets-/brannmurprogramvare til å tillate nettverksskanning. For å legge til port 54925 for nettverksskanning, skriver du inn informasjonen under:</p> <ul style="list-style-type: none"> <li>Under <b>Navn</b>: Skriv inn en beskrivelse, for eksempel Brother NetScan.</li> <li>Under <b>Portnummer</b>: Skriv inn 54925. Skriv inn 137. Skriv inn 161.</li> </ul>

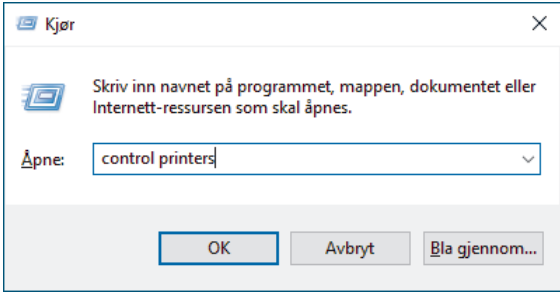
Årsak	Tiltak
	<ul style="list-style-type: none"> <li>- Under <b>Protokoll</b>: UDP er valgt.</li> </ul> <p>Se bruksanvisningen som fulgte med din tredjeparts sikkerhets-/brannmurprogramvare eller kontakt programvareprodusenten.</p> <ul style="list-style-type: none"> <li>• Mac (Brother iPrint&amp;Scan)</li> </ul> <p>På <b>Finder</b>-menylinjen klikker du på <b>Gå &gt; Apper</b>, og deretter dobbeltklikker du på Brother iPrint&amp;Scan-ikonet. Brother iPrint&amp;Scan-vinduet vises. Klikk på <b>Velg din maskin</b>-knappen, og følg deretter skjerminstruksjonene for å velge nettverksmaskinen på nytt.</p>
<p>Sikkerhetsprogramvaren blokkerer maskinens tilgang til nettverket. (Funksjonen PC-FAX-mottak fungerer ikke.) (Windows)</p>	<p>Still inn tredjeparts sikkerhets-/brannmurprogramvare til å tillate PC-FAX mottak. For å legge til port 54926 for PC-FAX-mottak over nettverket, angir du informasjonen under:</p> <ul style="list-style-type: none"> <li>• Under <b>Navn</b>: Skriv inn en beskrivelse, for eksempel Brother PC-FAX-mottak.</li> <li>• Under <b>Portnummer</b>: Skriv inn 54926.</li> <li>• Under <b>Protokoll</b>: UDP er valgt.</li> </ul> <p>Se bruksanvisningen som fulgte med din tredjeparts sikkerhets-/brannmurprogramvare eller kontakt programvareprodusenten.</p>
<p>Sikkerhetsprogramvaren blokkerer maskinens tilgang til nettverket.</p>	<p>Noen sikkerhetsprogrammer kan blokkere tilgang uten å vise en dialogboks med sikkerhetsadvarsel, selv etter en vellykket installasjon.</p> <p>For å tillate tilgangen, må du se instruksene til sikkerhetsprogramvaren din eller spørre programvareprodusenten.</p>
<p>Brother-maskinen ble ikke tilordnet en tilgjengelig IP-adresse.</p>	<ul style="list-style-type: none"> <li>• Bekreft IP-adressen og nettverksmasken. Bekreft at både IP-adressene og nettverksmaskene på datamaskinen og Brother-maskinen samsvarer og befinner seg i samme nettverk. For mer informasjon om hvordan du bekrefter IP-adressen og nettverksmasken, spør nettverksadministratoren.</li> <li>• Windows Bekreft IP-adressen og nettverksmasken ved hjelp av reparasjonsverktøyet for nettverkstilkobling.</li> </ul>
<p>Den mislykkede utskriftsjobben er fremdeles i utskriftskøen på datamaskinen.</p>	<ul style="list-style-type: none"> <li>• Slett den mislykkede utskriftsjobben hvis den fremdeles ligger i utskriftskøen på datamaskinen.</li> <li>• Alternativt kan du dobbeltklikke på skriverikonet i følgende mappe og kansellere alle dokumenter: <ul style="list-style-type: none"> <li>- Windows</li> </ul> <ol style="list-style-type: none"> <li>1. Hold nede -tasten og trykk på  på datamaskinens tastatur for å kjøre <b>Kjør</b>.</li> <li>2. Skriv "<b>control printers</b>" i <b>Åpne</b>:-feltet og klikk på <b>OK</b>.</li> </ol> <div data-bbox="641 1697 1203 1989" style="border: 1px solid black; padding: 5px; margin: 10px 0;">  </div> <p><b>Enheter og skrivere</b>-vinduet vises.</p> </li> </ul>

Årsak	Tiltak
	 Hvis <b>Enheter og skrivere</b> -vinduet ikke vises, klikker du på <b>Enheter &gt; Flere enheter og skriverinnstillinger</b> . - Mac Klikk på <b>Systemvalg</b> eller <b>Systeminnstillinger &gt; Skrivere og skannere</b> .
Brother-maskinen din er ikke koblet til det trådløse nettverket.	Skriv ut WLAN-rapporten slik at du kan kontrollere feilkoden på den utskrevne rapporten.

Hvis du har kontrollert og prøvd alt ovenfor, men Brother-maskinen fremdeles ikke kan skrive ut eller skanne, kan du avinstallere driveren (Windows) og Brothers programvare, og deretter installere den nyeste versjonen av begge på nytt.

## Jeg vil kontrollere at nettverksenhetene fungerer som de skal

Kontroll	Tiltak
Kontroller at Brother-maskinen, tilgangspunktet/ruteren eller nettverkshuben er slått på.	<b>Undersøk følgende:</b> <ul style="list-style-type: none"> <li>Strømledningen er korrekt tilkoplest og Brother-maskinen er slått på.</li> <li>Tilgangspunktet/ruteren eller huben er slått på, og blinker.</li> <li>All beskyttende emballasje er blitt fjernet fra maskinen.</li> <li>Skannerdekselet og papirstoppdekselet er helt lukket. (Skannerdekselet er bare tilgjengelig for visse modeller.)</li> <li>Papir er riktig lagt inn i papirmagasinet.</li> <li>(For kablede nettverk) En nettverkskabel er riktig koplest til Brother-maskinen og til ruteren eller huben.</li> </ul>
Kontroller at du kan «pinge» Brother-maskinen fra datamaskinen.	Ping Brother-maskinen fra datamaskinen ved bruk av IP-adressen eller nodenavnet i ledeteksten i Windows eller i programmet Mac Terminal: <code>ping &lt;ipaddress&gt; eller &lt;nodename&gt;.</code> <ul style="list-style-type: none"> <li>Vellykket: Brother-maskinen fungerer slik den skal og er tilkoplest samme nettverk som datamaskinen.</li> <li>Ikke vellykket: Brother-maskinen er ikke tilkoplest samme nettverk som datamaskinen.</li> </ul> Windows: Be administrator om IP-adressen og nettverksmasken, og bruk deretter reparasjonsverktøyet for nettverkstilkobling. Mac: Bekreft at IP-adresse og nettverksmaske er angitt riktig.
Kontroller at Brother-maskinen er tilkoblet det trådløse nettverket.	Skriv ut WLAN-rapporten slik at du kan kontrollere feilkoden på den utskrevne rapporten.

Hvis du har kontrollert og prøvd alt ovenfor, men fremdeles har problemer, kan du lese instruksene som fulgte med det trådløse LAN-tilgangspunktet/ruteren for å finne informasjon om SSID (nettverksnavn) og nettverksnøkkelen (passord) og stille dem riktig inn.

## Beslektet informasjon

- [Nettverksproblemer](#)

### Beslektede emner:

- [Skriv ut WLAN-rapporten](#)
- [Feilkoder i rapport om trådløst LAN](#)
- [Konfigurer maskinen for et trådløst nettverk når SSID-en ikke gruppesendes](#)
- [Bruke Wi-Fi Direct®](#)
- [Skrive ut rapporten for nettverkskonfigurasjon](#)

## Andre problemer

- >> [Problemer med kopiering](#)
- >> [Skanneproblemer](#)
- >> [Problemer med direkte fotoutskrift \(MFC-T930DW/MFC-T935DW/MFC-T980DW\)](#)
- >> [Programvareproblemer](#)

### Problemer med kopiering

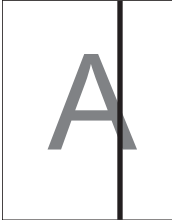
Problemer	Forslag
Det er svarte streker eller striper på kopiene. 	Svarte streker på kopiene skyldes vanligvis smuss eller korrekturlakk på glasslisten. Rengjør glasslisten, skannerglassplaten, den hvite stangen og den hvite platen over dem. <b>&gt;&gt; Beslektet informasjon: Rengjøre skanneren</b>
Svarte merker eller prikker vises på kopiene.	Svarte merker eller prikker på kopiene forårsakes vanligvis av skitt eller korrekturlakk på skannerglassplaten. Rengjør skannerglassplaten og den hvite platen over den. <b>&gt;&gt; Beslektet informasjon: Rengjøre skanneren</b>
Kopier er tomme.	Kontroller at du legger inn dokumentet på korrekt måte. <b>&gt;&gt; Beslektet informasjon: Legge dokumenter inn i den automatiske dokumentmaterialet (ADF)</b> <b>&gt;&gt; Beslektet informasjon: Legge dokumenter på skannerglassplaten</b>
Dårlige kopieringsresultater ved bruk av ADF. (ADF-modeller)	Forsøk å bruke skannerglassplaten. <b>&gt;&gt; Beslektet informasjon: Legge dokumenter på skannerglassplaten</b>
Tilpass side fungerer ikke på korrekt måte.	Kontroller at dokumentet ikke ligger skjevt på skannerglassplaten. Plasser dokumentet på nytt og prøv igjen.
Flekker på baksiden av arket ved bruk av funksjonen 2-sidig kopiering.	Endre utskriftsalternativene. <b>&gt;&gt; Beslektet informasjon: Endre utskriftsalternativene for å forbedre utskriftene</b>

### Skanneproblemer

Problemer	Forslag
Et passord kreves.	Kontakt administratoren for å kontrollere skanneinnstillingene. <b>&gt;&gt; Beslektet informasjon: Sikker skanning</b>
TWAIN- eller WIA-feil oppstår når du begynner å skanne. (Windows)	Sørg for at Brother TWAIN- eller WIA-driveren er valgt som primærkilden i skanneprogrammet.
OCR fungerer ikke.	Prøv å øke skanneoppløsningen.
Dårlige skannerresultater ved bruk av ADF. (Det er svarte streker på skannede data.) (ADF-modeller)	Rengjør den hvite stangen i og glasstripen under den. <b>&gt;&gt; Beslektet informasjon: Rengjøre skanneren</b> Forsøk å bruke skannerglassplaten. <b>&gt;&gt; Beslektet informasjon: Legge dokumenter på skannerglassplaten</b>

## Problemer med direkte fotoutskrift (MFC-T930DW/MFC-T935DW/MFC-T980DW)

Problemer	Forslag
Deler av bildet mangler når det skrives ut.	Kontroller at Utskrift uten kanter og Beskjæring er slått av. >> <i>Beslektet informasjon: Skrive ut bilder uten kanter fra et USB Flash-minne</i> >> <i>Beslektet informasjon: Skriv ut bilder med automatisk beskjæring</i>

## Programvareproblemer

Problemer	Forslag
Kan ikke skrive ut.	Avinstaller driverne (Windows) og Brothers programvare, og installer den nyeste versjonen av begge på nytt.
“Enheten er opptatt.” vises på data-skjermen.	Sjekk om det vises en feilmelding på maskinens display.

## ✓ Beslektet informasjon

- [Feilsøking](#)

### Beslektede emner:

- [Rengjøre skanneren](#)
- [Korriger papirmatingen for å fjerne vertikale linjer](#)
- [Legge dokumenter inn i den automatiske dokumentmateren \(ADF\)](#)
- [Legge dokumenter på skannerglassplaten](#)
- [Skrive ut bilder uten kanter fra et USB Flash-minne](#)
- [Skriv ut bilder med automatisk beskjæring](#)
- [Endre utskriftsalternativene for å forbedre utskriftene](#)
- [Sikker skanning](#)

## Kontrollere informasjon om maskinen

Følg disse instruksene for å kontrollere informasjon om maskinen, som for eksempel serienummeret eller fastvareversjonen.

>> [DCP-T530DW/DCP-T535DW/DCP-T536DW/DCP-T580DW/DCP-T583DW/DCP-T730DW/DCP-T735DW/DCP-T830DW/DCP-T835DW](#)

>> [DCP-T780DW/MFC-T930DW/MFC-T935DW/MFC-T980DW](#)

### DCP-T530DW/DCP-T535DW/DCP-T536DW/DCP-T580DW/DCP-T583DW/ DCP-T730DW/DCP-T735DW/DCP-T830DW/DCP-T835DW

1. Trykk på **Menu**.
2. Trykk på ▲ eller ▼ for å velge [Maskininfo]. Trykk på **OK**.
3. Trykk på ▲ eller ▼ for å velge ett av følgende alternativer:

Alternativ	Beskrivelse
Serienummer	Kontroller maskinens serienummer.
Versjon	Kontroller maskinens fastvareversjon.
Sideteller	Kontroller totalt antall sider maskinen har skrevet ut.

4. Trykk på **OK**.
5. Trykk på **Stop/Exit**.

### DCP-T780DW/MFC-T930DW/MFC-T935DW/MFC-T980DW

1. Trykk på **Settings**.
2. Trykk på ▲ eller ▼ for å velge [Maskininfo]. Trykk på **OK**.
3. Trykk på ▲ eller ▼ for å velge ett av følgende alternativer:

Alternativ	Beskrivelse
Serienummer	Kontroller maskinens serienummer.
Fastvareversjon	Kontroller maskinens fastvareversjon.
Fastvareoppdatering	Oppdater maskinen med den nyeste fastvaren.
Fastvare autosjekk (tilgjengelig for enkelte modeller)	Vis fastvareinformasjon på startskjermen.
Oppsett fastvareoppdatering (tilgjengelig for enkelte modeller)	Angi dager og klokkeslett for automatiske fastvareoppdateringer.
Sideteller	Kontroller totalt antall sider maskinen har skrevet ut.

4. Trykk på **OK**.
5. Trykk på **Stop/Exit**.

## ✓ Beslektet informasjon

- [Feilsøking](#)

## Oppdatere maskinens fastvare

- Det kreves Internett-tilkobling for å kunne oppdatere fastvaren.
- Ikke trekk ut strømledningen under oppdatering av fastvaren.

Sjekk [support.brother.com/downloads](http://support.brother.com/downloads) regelmessig for å se etter den nyeste fastvareoppdateringen som vil holde maskinytelsen på topp. Uten den nyeste fastvaren kan noen av maskinens funksjoner bli utilgjengelige.

Du kan også oppdatere fastvaren manuelt direkte fra maskinen eller angi at den skal oppdateres jevnlig, ved å følge disse trinnene: (DCP-T780DW/MFC-T930DW/MFC-T935DW/MFC-T980DW)

1. Trykk på **Settings**.
2. Trykk på ▲ eller ▼ for å velge [Maskininfo]. Trykk på **OK**.
3. Gjør ett av følgende:

Alternativ	Beskrivelse
Oppdater fastvaren manuelt.	Trykk på ▲ eller ▼ for å velge Fastvareoppdatering. Trykk på <b>OK</b> . Følg instruksene på LCD-skjermen.
Still inn maskinen slik at fastvaren oppdateres automatisk. (tilgjengelig for enkelte modeller)	Trykk på ▲ eller ▼ for å foreta valgene: a. Velg Oppsett fastvareoppdatering. Trykk på <b>OK</b> . b. Velg Oppdateringsmetode. Trykk på <b>OK</b> . c. Velg Autoinstallering. Trykk på <b>OK</b> . d. Velg dager og angi klokkeslett for oppdatering av fastvaren. e. Trykk på <b>Stop/Exit</b> .



### Beslektet informasjon

- [Feilsøking](#)

#### Beslektede emner:

- [Sjekk passordet til maskinen din](#)

## **Tilbakestille maskinen**

- [Oversikt over nullstilling av funksjoner](#)
- [Tilbakestille maskinen](#)

## Oversikt over nullstilling av funksjoner

### VIKTIG

(MFC-T930DW/MFC-T935DW/MFC-T980DW)

Når du tilbakestiller maskinen, kan faksene som er lagret i maskinens minne, bli slettet. Før du tilbakestiller maskinen, kan du overføre faksene til datamaskinen eller en annen faksmaskin slik at du ikke mister viktige meldinger.

Følgende funksjoner for nullstilling er tilgjengelige:

1. [Tilbakestilling av maskin]

Du kan nullstille alle innstillingene du har endret på maskinen, slik som dato og klokkeslett.

Følgende endres ikke:

- Adresseboken, faksgdataene og anropsloggen (For modeller med faksimilefunksjon)
- Administratorpassordet
- Nettverksinnstillinger

2. [Nettverk]

Nullstill utskriftsserveren til standardinnstillingene (inkludert all informasjon om IP-adresser, bortsett fra administratorpassordet).



Du kan tilbakestille administratorpassordet ved hjelp av tilbakestillingsalternativet [Alle innst.].

3. [Adressebok og faks] (For modeller med faksimilefunksjon)

Adressebok og faks tilbakestiller følgende:

- Adressebok og innstillingsgrupper
- Apparatets ID  
Navn og nummer
- Rapport  
Sendingsverifiseringsrapport, adressebok og faksaktivitetsrapport
- Historikk  
Anroper-ID-historikk <sup>1</sup> og utgående anrop
- Fakser i minne

4. [Lagrede faksgdata] (For modeller med faksimilefunksjon)

Lagrede faksgdata tilbakestiller følgende:

- Historikk  
Anroper-ID-historikk <sup>1</sup> og utgående anrop
- Fakser i minne

5. [Alle innst.]

Bruk denne nullstillingsfunksjonen til å nullstille alle maskinens innstillinger til innstillingene som ble opprinnelig stilt inn på fabrikken.

Vi anbefaler på det sterkeste at du gjør dette når maskinen skal avhendes.



(DCP-T830DW/DCP-T835DW/MFC-T930DW/MFC-T935DW/MFC-T980DW)  
Koble fra grensesnittkabelen før du velger [Nettverk] eller [Alle innst.].

<sup>1</sup> Ikke tilgjengelig i Finland



## Beslektet informasjon

- Tilbakestille maskinen

### **Beslektede emner:**

- Kan ikke skrive ut eller skanne – Overføre fakser
- Tilbakestille maskinen

## Tilbakestille maskinen

### VIKTIG

(MFC-T930DW/MFC-T935DW/MFC-T980DW)

Når du tilbakestiller maskinen, kan faksene som er lagret i maskinens minne, bli slettet. Før du tilbakestiller maskinen, kan du overføre faksene til datamaskinen eller en annen faksmaskin slik at du ikke mister viktige meldinger.

>> [DCP-T530DW/DCP-T535DW/DCP-T536DW/DCP-T580DW/DCP-T583DW/DCP-T730DW/DCP-T735DW/DCP-T830DW/DCP-T835DW](#)

>> [DCP-T780DW/MFC-T930DW/MFC-T935DW/MFC-T980DW](#)

### DCP-T530DW/DCP-T535DW/DCP-T536DW/DCP-T580DW/DCP-T583DW/ DCP-T730DW/DCP-T735DW/DCP-T830DW/DCP-T835DW

1. Trykk på **Menu**.
2. Trykk på ▲ eller ▼ for å foreta valgene:
  - a. Velg [Grunn oppsett]. Trykk på **OK**.
  - b. Velg [Nullstill]. Trykk på **OK**.
  - c. Velg alternativet for tilbakestilling du vil bruke. Trykk på **OK**.

Vil du ha mer informasjon om hvordan du tilbakestiller maskinens passord >> *Beslektet informasjon: Oversikt over nullstilling av funksjoner*

3. Trykk på ▲ for [Nullstill] for å bekrefte.
4. Trykk på ▲ for [Ja] for å starte opp maskinen på nytt.  
Maskinen starter på nytt.

### DCP-T780DW/MFC-T930DW/MFC-T935DW/MFC-T980DW

1. Trykk på **Settings**.
2. Trykk på ▲ eller ▼ for å foreta valgene:
  - a. Velg [Grunn oppsett]. Trykk på **OK**.
  - b. Velg [Nullstill]. Trykk på **OK**.
  - c. Velg alternativet for tilbakestilling du vil bruke. Trykk på **OK**.

Vil du ha mer informasjon om hvordan du tilbakestiller maskinens passord >> *Beslektet informasjon: Oversikt over nullstilling av funksjoner*

3. Trykk på ► i to sekunder for å bekrefte.  
Maskinen starter på nytt.

### ✓ Beslektet informasjon

- [Tilbakestille maskinen](#)

#### Beslektede emner:

- [Kan ikke skrive ut eller skanne – Overføre fakser](#)
- [Oversikt over nullstilling av funksjoner](#)

## Rutinemessig vedlikehold

- Fyll på blekktankene
- Rengjør Brother-maskinen
- Sjekk Brother-maskinen
- Korrigjer papirmatingen for å fjerne vertikale linjer
- Endre utskriftsalternativene for å forbedre utskriftene
- Pakke og sende maskinen

## Fyll på blekktankene

Pass på at du kontrollerer den gjenværende mengden blekk ved å se i vinduet (1) i blekktanken. Hvis blekknivået er på eller under den nederste streken (2) under minimumsmerket, må du fylle på blekktanken.

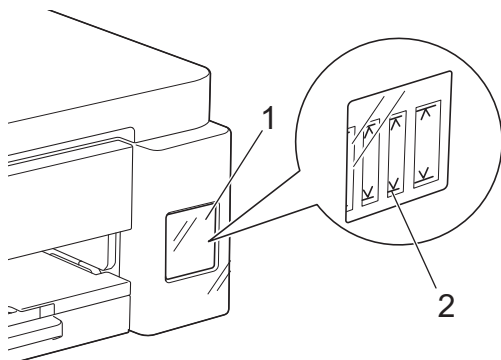

Blekket under linjen er nødvendig for å forhindre at luft tørker ut og skader skriverhodet. Fyll på blekktanken når det gjenværende blekknivået er ved eller under den nedre linjen.

### ⚠ FORSIKTIG

Hvis du får blekk i øynene, må du skylle dem umiddelbart med vann. Hvis du ikke gjør det, kan du få et rødt øye eller en mild betennelse. Ta kontakt med lege hvis det oppstår noe unormalt.

### VIKTIG

- Vi anbefaler at du bruker originale Brother-materialer for å sikre stabil utskriftskvalitet og -ytelse. Selv om ikke alle materialer fra andre leverandører kan forårsake kvalitetsproblemer, er det mulig at noen kan ha negativ innvirkning på utskriftskvaliteten eller forårsake maskinfeil. Brother kan ta betalt for å reparere maskinen din hvis det viser seg at materialer fra andre leverandører forårsaket skaden, selv om garantien for maskinen fremdeles gjelder.
- Modellnummer for rekvisita varierer avhengig av landet og regionen. Vil du ha mer informasjon, går du til [go.brother/original](http://go.brother/original).
- Se navnet på blekkflaskemodellen på etiketten. Bruk av feil blekk kan skade maskinen.

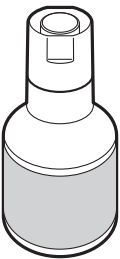
	<ul style="list-style-type: none"><li>- DCP-T580DW/DCP-T583DW/DCP-T780DW/MFC-T980DW BTD180BK BTD180CMY</li><li>- DCP-T530DW/DCP-T535DW/DCP-T536DW/DCP-T730DW/DCP-T735DW/ DCP-T830DW/DCP-T835DW/MFC-T930DW/MFC-T935DW BTD100BK BTD100CMY</li></ul>
	BT6000BK BT6001BK BT6009BK BTD60BK BT5000CMY BT5001CMY BT5009CMY

1. Åpne blekktankdekselet (1).

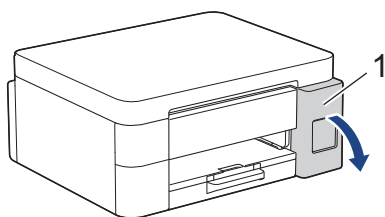

2. Ta av lokket på blekktanken for fargen du vil fylle på, og legg det inni baksiden av dekselet, som vist.

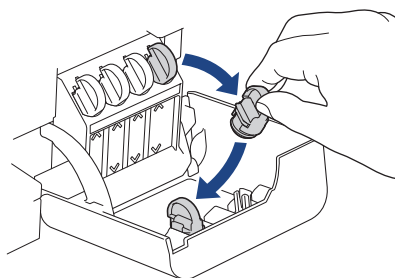

## MERK

Pass på at du ikke får blekk på fingrene når du tar i lokket på blekktanken.

3. Ta av lokket på blekkflasken.

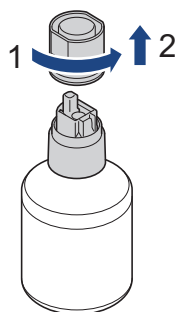

## VIKTIG

IKKE rist blekkflaskene. Hvis du får blekk på hud eller klær, må du vaske med såpe eller vaskemiddel umiddelbart.

4. Påse at fargen på tanklokket samsvarer med fargen du vil fylle på.  
Plasser flasken slik at stiften på blekktanken treffer hullet på flasken, som vist i (1).  
Skyv flasken ned på stiften i vinkelen som vises i (2), inntil flasketuten ligger rett mot blekktanken.  
(Du hører et klikk når dette gjøres første gang.)

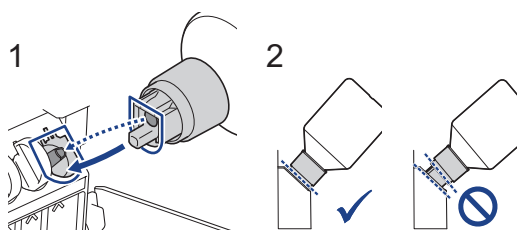

5. Flasken blir stående i riktig vinkel, og blekktanken fylles automatisk med blekk.  
Hvis blekkfyllingen ikke starter automatisk, eller hvis blekket fylles veldig langsomt, skal du forsiktig fjerne og sette på plass flasken igjen.

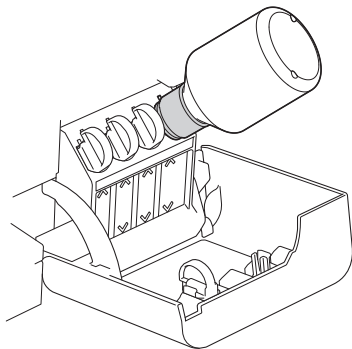

## VIKTIG

Pass på at du ikke fyller blekk ovenfor den øvre streken over maksimumsmerket.

## MERK

- Påse at du ikke søler blekk når du fyller på blekktanken.
- Hvis det ikke overskrider den øvre linjen, fyller du på alt blekket fra flasken.

6. Etterpå fjerner du flasken ved å trekke flasketuten forsiktig ut, slik at du ikke søler blekk.

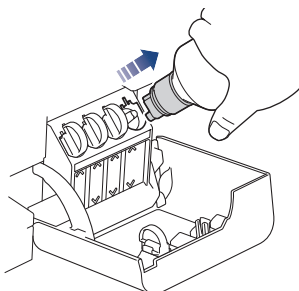

7. Sett på plass lokket på blekkflasken.

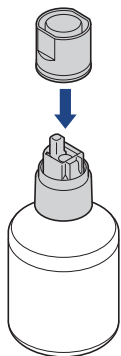

## MERK

- Hvis det er mer blekk igjen i blekkflasken, må du sette lokket godt på og oppbevare blekkflasken stående på en flat overflate på et kjølig, mørkt sted.
- Blekkflasken må ikke veltes eller oppbevares på siden, da den kan lekke.

---

8. Løsne lokket fra innsiden av dekselet og sett det tilbake på blekktanken.

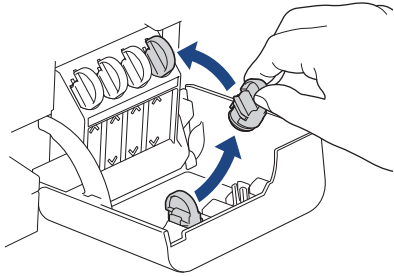

9. Gjenta disse trinnene for hver blekktank du vil fylle på.

10. Lukk blekktankdekselet.

Når du åpner blekktankdekselet, ser du kanskje en melding på LCD-skjermen for å bekrefte om blekktankene er fylt på igjen.

- Hvis du har fylt på blekktankene, velger du [Ja] for å tilbakestille blekkdråpetelleren for fargene du har fylt på.
- Hvis du ikke fylte på blekktanken, må du velge [Nei].

## VIKTIG

- Hvis du blander fargene ved å fylle på feil blekktank, må du ta kontakt med Brother kundeservice eller din lokale Brother-forhandler.
- Når du åpner en blekkflaske, må du bruke alt blekket innen seks måneder. Uåpnede blekkflasker må brukes innen utløpsdatoen som er skrevet på flaskepakningen.



## Beslektet informasjon

- [Rutinemessig vedlikehold](#)

### Beslektede emner:

- [Meldinger om feil og vedlikehold](#)
  - [Problemer med utskrift](#)
  - [Utskrift av mottatte fakser \(For modeller med faksimilefunksjon\)](#)
-

## Rengjør Brother-maskinen

- [Rengjøre skanneren](#)
- [Rengjør skriverhodet fra Brother-maskinen](#)
- [Rengjør skriverhodet med Webbasert administrasjon](#)
- [Rengjør skrivehodet fra datamaskinen \(Windows\)](#)
- [Rengjøre maskinens LCD-skjerm](#)
- [Rengjøre maskinen utvendig](#)
- [Rengjøre maskinens skriverplate](#)
- [Rengjør papirmaterullene](#)
- [Rengjøre bunnputen](#)
- [Rengjøre valsene for papiropphenting](#)

## Rengjøre skanneren

1. Trekk ut maskinens støpsel fra stikkontakten.
2. Løft opp dokumentdekselet (1). Rengjør skannerglassplaten (2) og den hvite platen (3) med en myk, lofri klut fuktet med vann.

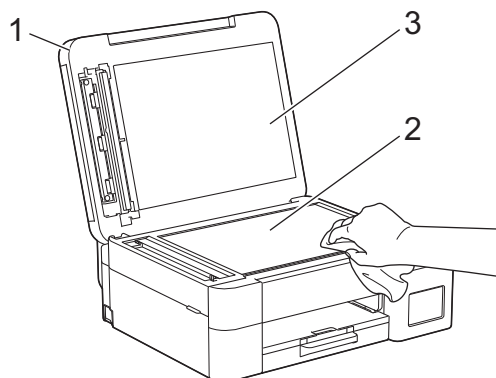

3. Rengjør den hvite listen (1) og glasslisten (2) i ADF-en med en lofri klut fuktet med vann. (Bare ADF-modeller)

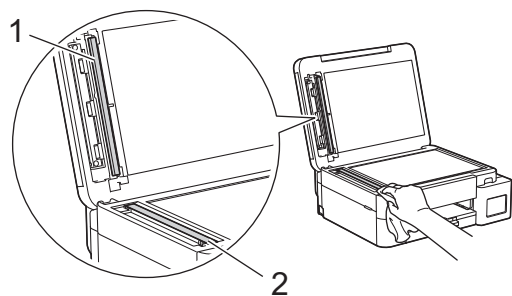

4. Sett inn strømledningen igjen.



(Bare ADF-modeller)

Rengjør glassplaten på nytt hvis det er smuss eller flekker der. Det kan hende at du må gjenta rengjøringsprosessen tre eller fire ganger. Test ved å lage en kopi etter hver rengjøring.

Det kommer en vertikal linje på utskriften hvis det er smuss eller korrekturlakk på glasslisten.



Linjen forsvinner når glasslisten rengjøres.



### Beslektet informasjon

- [Rengjør Brother-maskinen](#)

---

**Beslektede emner:**

- Telefon- og faksproblemer
  - Andre problemer
-

## Rengjør skriverhodet fra Brother-maskinen

For å opprettholde god utskriftskvalitet, rengjør maskinen automatisk skriverhodet ved behov. Hvis det er et problem med utskriftskvaliteten, kan du starte rengjøringen manuelt.

- Rengjør skriverhodet hvis det er en horisontal strek eller et tomt område i teksten eller grafikken på utskrevne sider. Avhengig av problemfargen, kan du velge å rengjøre kun Svart, tre farger samtidig (gul/cyan/magenta) eller alle fire fargene samtidig.
- Det går mye blekk med til å rengjøre skriverhodet.
- Hyppig rengjøring øker blekkforbruket.

### VIKTIG

Du må IKKE berøre skrivehodet. Berøring av skrivehodet kan forårsake varig skade og medføre at garantien bortfaller.

>> DCP-T530DW/DCP-T535DW/DCP-T536DW/DCP-T580DW/DCP-T583DW/DCP-T730DW/DCP-T735DW/  
DCP-T830DW/DCP-T835DW  
>> DCP-T780DW/MFC-T930DW/MFC-T935DW/MFC-T980DW

**DCP-T530DW/DCP-T535DW/DCP-T536DW/DCP-T580DW/DCP-T583DW/  
DCP-T730DW/DCP-T735DW/DCP-T830DW/DCP-T835DW**

1. Trykk på **Menu**.
2. Trykk på ▲ eller ▼ for å foreta valgene:
  - a. Velg [Vedlikehold]. Trykk på **OK**.
  - b. Velg [Rengjør]. Trykk på **OK**.
  - c. Velg [Sort], [Farge] eller [Alle]. Trykk på **OK**.
  - d. Velg [Norm], [Sterk] eller [Sterkest]. Trykk på **OK**.
3. Trykk på **Mono Start** eller **Colour Start**.  
Maskinen begynner rengjøringen.

### MERK





Hvis du rengjør skriverhodet flere ganger uten at utskriften blir bedre, kan du prøve rengjøringsmetoden Spesiell, som gir en grundigere rengjøring av skriverhodet.

1. Sørg for at alle blekktankene er mer enn halvfulle, for denne metoden bruker ganske mye blekk.
2. Trykk på **Menu**.
3. Trykk på ▲ eller ▼ for å velge [Vedlikehold] > [Rengjør], og trykk deretter på **OK**.
4. Trykk på **Menu** og **OK** samtidig.  
Maskinen begynner rengjøringen.







- Du skal bare bruke rengjøringsmetoden Spesiell hvis du rengjør skriverhodet flere ganger uten at utskriften blir bedre.
- Hvis du starter rengjøringen med lite blekk, kan det føre til skader på maskinen. Kontroller nivået i hver av blekktankene før du starter på rengjøringen, og fyll på hver av blekktankene hvis det trengs.
- Du kan også rengjøre skriverhodet via datamaskinen.

## DCP-T780DW/MFC-T930DW/MFC-T935DW/MFC-T980DW

1. (MFC-T930DW/MFC-T935DW/MFC-T980DW) Trykk på  (Blekk).  
(DCP-T780DW) Trykk på  (Blekk).
2. Trykk på  eller  for å foreta valgene:
  - a. Velg [Rengjøring av skrivehode]. Trykk på **OK**.
  - b. Velg [Kun svart], [Kun farge] eller [Alle]. Trykk på **OK**.
  - c. Velg [Norm], [Sterk] eller [Sterkest]. Trykk på **OK**.
3. Trykk på .  
Maskinen rengjør skrivehodet.

## MERK

Hvis du rengjør skriverhodet flere ganger uten at utskriften blir bedre, kan du prøve rengjøringsmetoden Spesiell.

1. Sørg for at alle blekktankene er mer enn halvfulle, for denne metoden bruker ganske mye blekk.
2. (MFC-T930DW/MFC-T935DW/MFC-T980DW) Trykk på  (Blekk).  
(DCP-T780DW) Trykk på  (Blekk).
3. Trykk på  eller  for å velge [Rengjøring av skrivehode]. Trykk på **OK**.
4. Trykk på **Settings** og **OK** samtidig.  
Maskinen begynner rengjøringen.



- Du skal bare bruke rengjøringsmetoden Spesiell hvis du rengjør skriverhodet flere ganger uten at utskriften blir bedre.
- Hvis du starter rengjøringen med lite blekk, kan det føre til skader på maskinen. Kontroller nivået i hver av blekktankene før du starter på rengjøringen, og fyll på hver av blekktankene hvis det trengs.
- Du kan også rengjøre skriverhodet via datamaskinen.



## Beslektet informasjon

- [Rengjør Brother-maskinen](#)

### Beslektede emner:

- [Rengjør skrivehodet fra datamaskinen \(Windows\)](#)
- [Rengjør skriverhodet med Webbasert administrasjon](#)
- [Utskriftskvalitetsproblemer](#)

## Rengjør skriverhodet med Webbasert administrasjon

For å opprettholde god utskriftskvalitet, rengjør maskinen automatisk skriverhodet ved behov. Hvis det er et problem med utskriftskvaliteten, kan du starte rengjøringen manuelt.

1. Start nettleseren.
2. Skriv inn "https://maskinens IP-adresse" i nettleserens adressefelt (der "maskinens IP-adresse" er IP-adressen til maskinen din).  
Eksempel:  
https://192.168.1.2  
Du finner maskinens IP-adresse i nettverkskonfigurasjonsrapporten.  
►► [Skrive ut rapporten for nettverkskonfigurasjon](#)
3. Hvis du blir bedt om det, skriver du inn passordet i feltet **Login (Pålogging)** og klikker deretter på **Login (Pålogging)**.



Standardpassordet for å styre innstillingene på denne maskinen finner du bak på maskinen, angitt med «PwD». Endre standardpassordet ved å følge instruksjonene på skjermen når du logger på for første gang.

4. På venstre navigasjonslinje klikker du på **General (Generelt)** > **Print Head Cleaning (Rengjøring av skriverhode)**.



Hvis venstre navigasjonslinje ikke vises, starter du navigeringen fra ☰.

5. Velg alternativet **Normal**, **Strong (Sterk)** eller **Strongest (Sterkest)** for rengjøringsnivået du ønsker. Alternativet **Special (Spesiell)** gir den grundigste rengjøringen av skriverhodet, men det bruker også mest blekk.
6. Klikk på **Start**.



- Alternativet **Special (Spesiell)** trenger ganske mye blekk for å rengjøre skriverhodet. Fyll opp alle blekktankene til mer enn halvveis før du starter på rengjøringen av skriverhodet.
- Bruk alternativet **Special (Spesiell)** bare hvis du allerede har prøvd alternativet **Strongest (Sterkest)** og utskriftskvaliteten ikke ble bedre.
- Hvis du starter rengjøringen med lite blekk, kan det føre til skader på maskinen. Kontroller nivået i hver av blekktankene før du starter på rengjøringen, og fyll på hver av blekktankene hvis det trengs.

7. Klikk på **Yes (Ja)**.

Maskinen begynner rengjøringen.



(Windows) Du kan også rengjøre skriverhodet via skriverdriveren.



### Beslektet informasjon

- [Rengjør Brother-maskinen](#)



#### Beslektede emner:

- [Rengjør skriverhodet fra Brother-maskinen](#)
- [Rengjør skrivehodet fra datamaskinen \(Windows\)](#)
- [Utskriftskvalitetsproblemer](#)
- [Få tilgang til Internett-basert styring](#)

## Rengjør skrivehodet fra datamaskinen (Windows)

For å opprettholde god utskriftskvalitet, rengjør maskinen automatisk skriverhodet ved behov. Hvis det er et problem med utskriftskvaliteten, kan du starte rengjøringen manuelt.

Hvis du starter rengjøringen med lite blekk, kan det føre til skader på maskinen. Kontroller nivået i hver av blekktankene før du starter på rengjøringen, og fyll på hver av blekktankene hvis det trengs.

1. Hold nede -tasten og trykk på  på datamaskinens tastatur for å kjøre **Kjør**.
2. Skriv "**control printers**" i **Åpne**:-feltet og klikk på **OK**.

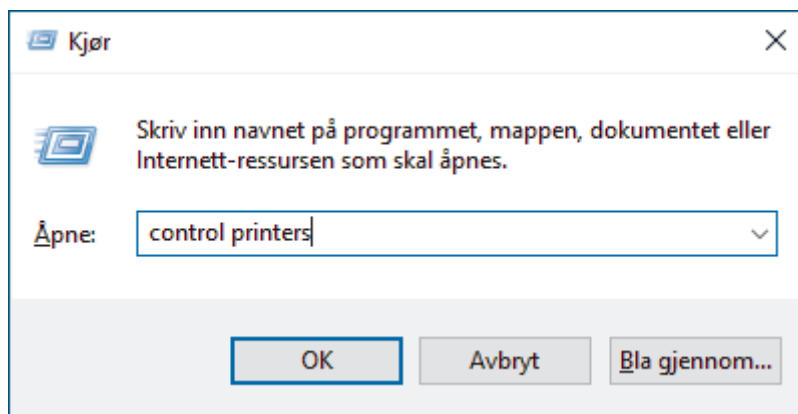

**Enheter og skrivere**-vinduet vises.



Hvis **Enheter og skrivere**-vinduet ikke vises, klikker du på **Enheter > Flere enheter og skriverinnstillinger**.

3. Høyreklikk på modellens ikon og velg **Utskriftsinnstillinger**. (Hvis skriverdriveralternativene vises, skal du velge skriverdriveren.)  
Skriverdriver-dialogboksen vises.
4. Klikk på **Vedlikehold**-kategorien.
5. Velg ett av følgende alternativer:

Alternativ	Beskrivelse
<b>Kontroller utskriftskvaliteten...</b>	Brukes til å skrive ut testsiden og kontrollere utskriftskvaliteten.
<b>Rengjøre utskriftshode...</b>	Brukes til å starte rengjøringsprosessen manuelt. Velg denne hvis en oppstår en strek eller tomme rom i tekst eller grafikk på testsiden.

6. Gjør ett av følgende:
  - Hvis du har valgt **Kontroller utskriftskvaliteten...**-alternativet, klikker du på **Start**.  
Maskinen skriver ut testsiden.
  - Hvis du har valgt alternativet **Rengjøre utskriftshode...**, velger du **Kun svart**, **Kun farge** eller **Alle** for rengjøringstype og klikker deretter på **Neste**.
7. Velg alternativet **Normal**, **Sterk** eller **Sterkest** for rengjøringstype, og klikk deretter på **Neste**.
8. Klikk på **Start**.



### Beslektet informasjon

- [Rengjør Brother-maskinen](#)

---

**Beslektede emner:**

- Rengjør skriverhodet fra Brother-maskinen
  - Rengjør skriverhodet med Webbasert administrasjon
  - Utskriftskvalitetsproblemer
-

## Rengjøre maskinens LCD-skjerm

### VIKTIG

IKKE bruk flytende rengjøringsmidler (inklusive etanol).

1. Trykk på og hold inne  for å slå av maskinen. LCD-skjermen viser [Avslutter] i noen sekunder før strømmen slås av.
2. Rengjør LCD-skjermen med en tørr, myk og lofri klut.

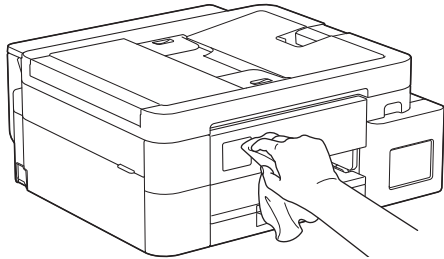

### Beslektet informasjon

- [Rengjør Brother-maskinen](#)

## Rengjøre maskinen utvendig

### VIKTIG

- Rengjøring med flyktige væsker, for eksempel tynner eller rensbensin, vil skade maskinens overflate.
- Det må IKKE brukes rengjøringsmidler som inneholder ammoniakk.
- Det må IKKE brukes isopropylalkohol til å fjerne smuss fra kontrollpanelet. Det kan føre til at panelet sprekker.

1. Hvis papirstøtteklaffen er åpen, må du lukke denne først og deretter papirstøtten.
2. Trekk papirmagasinet (1) helt ut av maskinen.

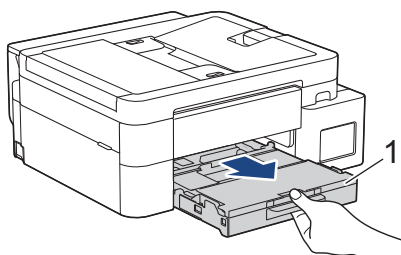

3. (DCP-T530DW/DCP-T535DW/DCP-T536DW/DCP-T580DW/DCP-T583DW/DCP-T730DW/DCP-T735DW/DCP-T780DW) Løft opp papirstøtten (1) og trekk den i vinkel helt ut av maskinen, slik pilen viser.

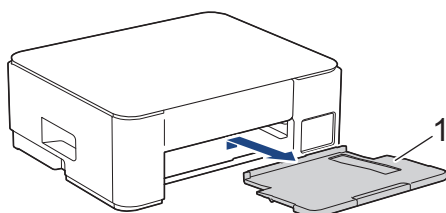

4. Tørk av maskinen utvendig med en tørr og løfri klut for å fjerne støv.

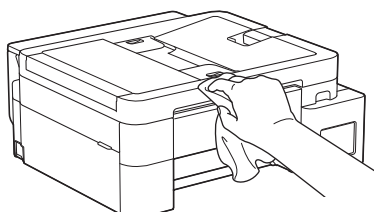

5. (DCP-T830DW/DCP-T835DW/MFC-T930DW/MFC-T935DW/MFC-T980DW) Løft opp dekselet på utskuffen, og fjern alt som sitter fast inne i papirmagasinet.

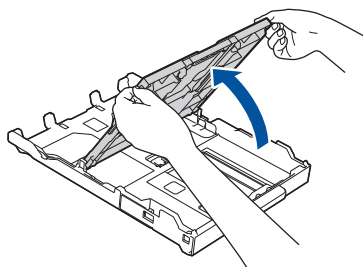

- 
6. Tørk av papirskuffen innvendig og utvendig med en tørr og lofri klut for å fjerne støv.

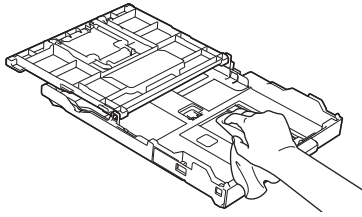

7. (DCP-T530DW/DCP-T535DW/DCP-T536DW/DCP-T580DW/DCP-T583DW/DCP-T730DW/DCP-T735DW/DCP-T780DW) Tørk av papirstøtten utvendig med en tørr og lofri klut for å fjerne støv.

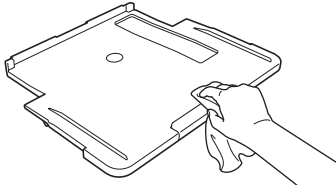

8. (DCP-T530DW/DCP-T535DW/DCP-T536DW/DCP-T580DW/DCP-T583DW/DCP-T730DW/DCP-T735DW/DCP-T780DW) Sett papirstøtten ordentlig på plass i maskinen. Pass på at du plasserer papirstøtten i sporene.

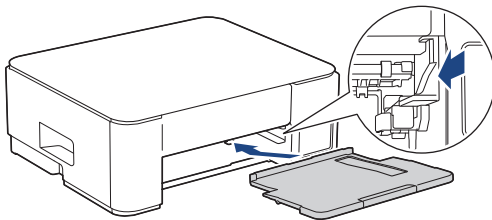

9. (DCP-T830DW/DCP-T835DW/MFC-T930DW/MFC-T935DW/MFC-T980DW) Lukk utskuffens deksel, og skyv papirmagasinet sakte inn i maskinen til det er satt helt på plass.
10. (DCP-T530DW/DCP-T535DW/DCP-T536DW/DCP-T580DW/DCP-T583DW/DCP-T730DW/DCP-T735DW/DCP-T780DW) Skyv papirmagasinet sakte helt inn i maskinen.



### Beslektet informasjon

- [Rengjør Brother-maskinen](#)
-

## Rengjøre maskinens skriverplate

### ⚠ ADVARSEL

⚡ Husk å trekke ut maskinens strømledning fra strømuttaket før du rengjør skriverplaten slik at du unngår elektrisk støt.

>> DCP-T530DW/DCP-T535DW/DCP-T536DW/DCP-T580DW/DCP-T583DW/DCP-T730DW/DCP-T735DW/  
DCP-T780DW

>> DCP-T830DW/DCP-T835DW/MFC-T930DW/MFC-T935DW/MFC-T980DW

### DCP-T530DW/DCP-T535DW/DCP-T536DW/DCP-T580DW/DCP-T583DW/ DCP-T730DW/DCP-T735DW/DCP-T780DW

1. Ta maskinens strømledning ut av strømuttaket.
2. Hvis papirstøtteklaffen er åpen, må du lukke denne først og deretter papirstøtten.
3. Trekk papirmagasinet (1) helt ut av maskinen.

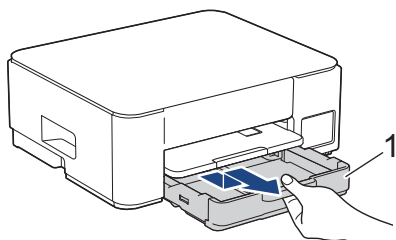

4. Løft opp papirstøtten (1) og trekk den i vinkel helt ut av maskinen, slik pilen viser.

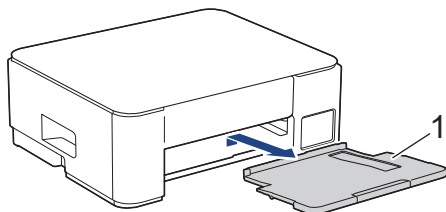

5. Klem sammen begge de grønne spakene, og senk deretter vedlikeholdsenheten (1).

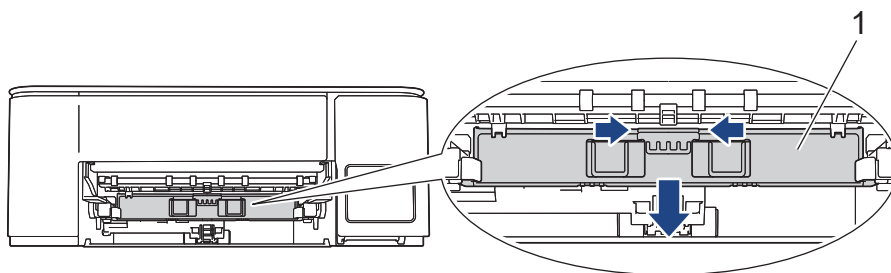

6. Rengjør maskinens skriverplate (1) og området rundt, og tørk bort blekksøl med en myk, tørr og lofri klut.

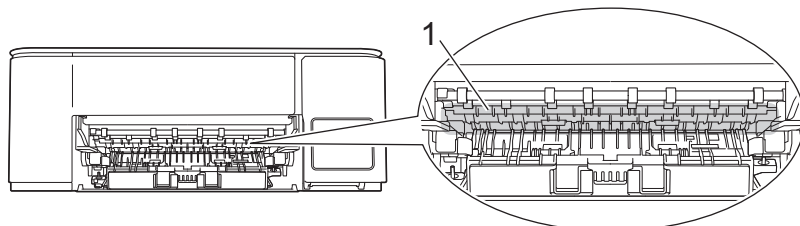

7. Løft opp vedlikeholdsenheten.

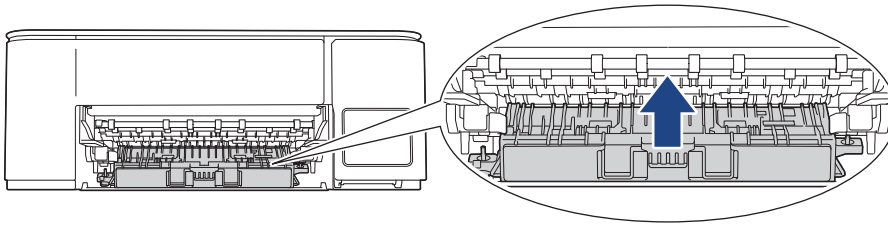

8. Sett papirstøtten ordentlig på plass i maskinen. Sørg for at du plasserer papirstøtten i sporene.

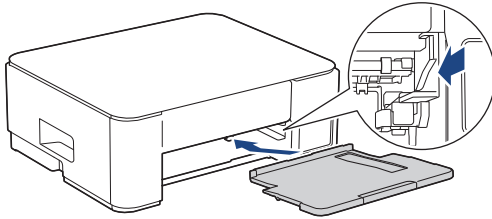

9. Skyv papirmagasinet sakte helt inn i maskinen.

10. Sett inn strømledningen igjen.

### DCP-T830DW/DCP-T835DW/MFC-T930DW/MFC-T935DW/MFC-T980DW

1. Ta maskinens strømledning ut av strømuttaket.

2. Ta tak i fingerfestene på hver side av maskinen med begge hender for å løfte opp skannerdekselet til åpen stilling.

3. Rengjør maskinens skriverplate (1) og området rundt, og tørk bort blekksøl med en myk, tørr og lofri klut.

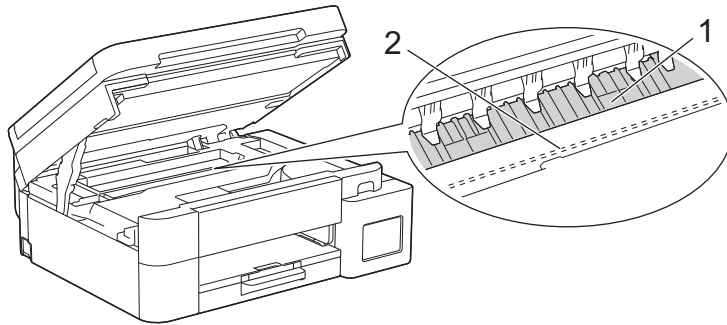

### VIKTIG

Du må IKKE berøre kodebåndet, altså det tynne plastbåndet som ligger tvers over maskinen (2). Dette kan skade maskinen.

4. Ta tak i fingerfestene på hver side av maskinen for å lukke skannerdekselet forsiktig.

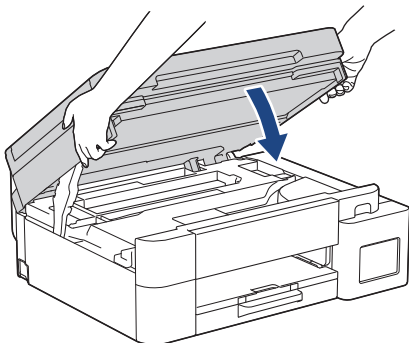

5. Sett inn strømledningen igjen.



## Beslektet informasjon

- Rengjør Brother-maskinen

### **Beslektede emner:**

- Utskriftskvalitetsproblemer

## Rengjør papirmaterullene

Hvis papirmaterullene er tilsmusset med blekk eller papirstøv, kan det føre til problemer med papirmatingen.

>> DCP-T530DW/DCP-T535DW/DCP-T536DW/DCP-T580DW/DCP-T583DW/DCP-T730DW/DCP-T735DW/  
DCP-T780DW

>> DCP-T830DW/DCP-T835DW/MFC-T930DW/MFC-T935DW/MFC-T980DW

**DCP-T530DW/DCP-T535DW/DCP-T536DW/DCP-T580DW/DCP-T583DW/  
DCP-T730DW/DCP-T735DW/DCP-T780DW**

### ⚠ ADVARSEL

 Husk å trekke ut maskinens støpsel fra strømuttaket før du rengjør papirmaterullene, slik at du unngår elektrisk støt.

1. Ta maskinens strømledning ut av strømuttaket.
2. Hvis papirstøtteklaffen er åpen, må du lukke denne først og deretter papirstøtten.
3. Trekk papirmagasinet (1) helt ut av maskinen, slik pilen viser.

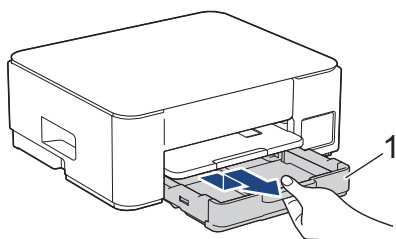

4. Løft opp papirstøtten (1) og trekk den i vinkel helt ut av maskinen, slik pilen viser.

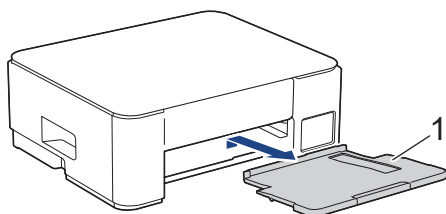

5. Klem sammen begge de grønne spakene, og senk deretter vedlikeholdsenheten (1).

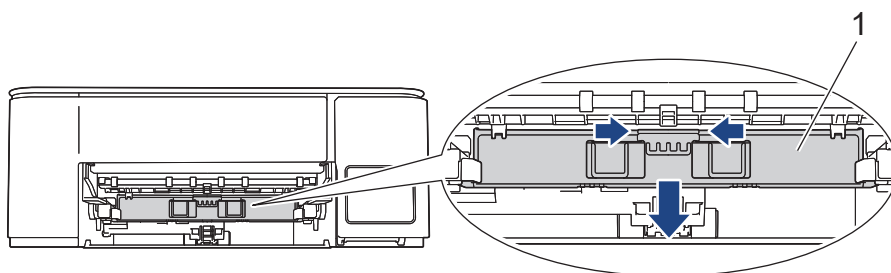

6. Rengjør forsiden og baksiden av papirmaterullene (1) med en myk og lofri klut fuktet med vann, og tørk fra side til side. Etter rengjøring skal du tørke over valsene med en myk, tørr og lofri klut for å fjerne all fuktighet.

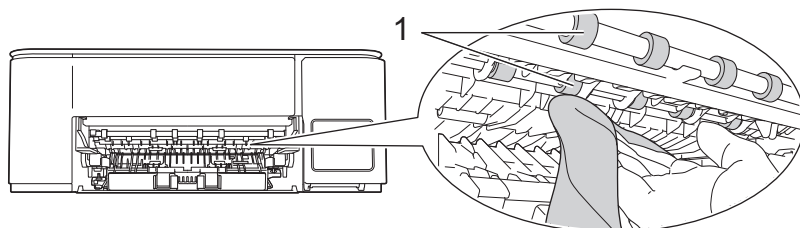

7. Løft opp vedlikeholdsenheten.

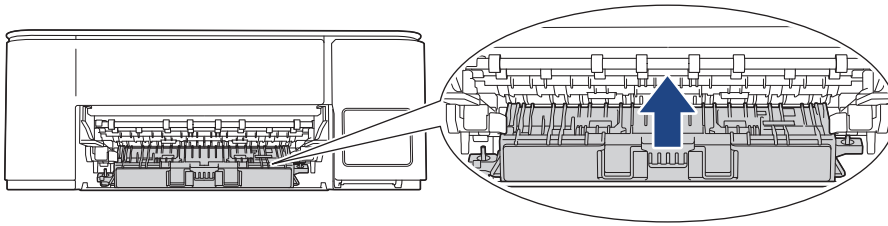

8. Sett papirstøtten ordentlig på plass i maskinen. Sørg for at du plasserer papirstøtten i sporene.

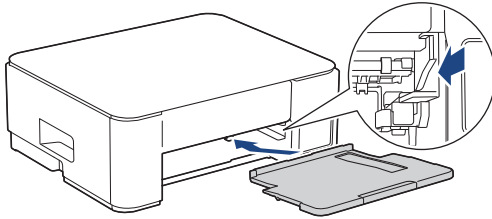

9. Skyv papirmagasinet sakte helt inn i maskinen.

10. Sett inn strømledningen igjen.



Maskinen må ikke brukes igjen før rullene er tørre. Hvis du bruker maskinen før rullene er tørre, kan dette forårsake problemer med papirmatingen.

## DCP-T830DW/DCP-T835DW/MFC-T930DW/MFC-T935DW/MFC-T980DW

1. Ta maskinens strømledning ut av strømuttaket.

2. Hvis papirstøtteklaffen er åpen, må du lukke denne først og deretter papirstøtten.

3. Trekk papirmagasinet (1) helt ut av maskinen, slik pilen viser.

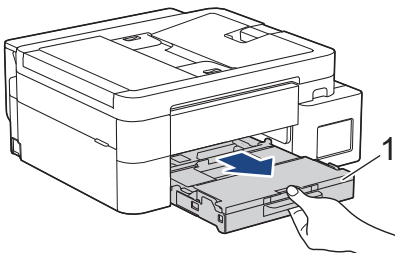

4. Rengjør forsiden av papirmaterullene (1) med en myk og lofri klut fuktet med vann, og tørk fra side til side. Etter rengjøring skal du tørke over rullene med en myk, tørr og lofri klut for å fjerne all fuktighet.

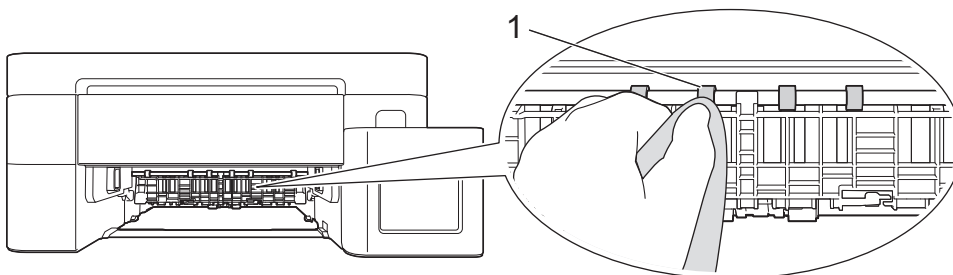

5. Løft opp klaffen (2), og rengjør deretter baksiden av papirmaterullene (1) med en myk og lofri klut fuktet med vann. Etter rengjøring skal du tørke over valsene med en myk, tørr og lofri klut for å fjerne all fuktighet.

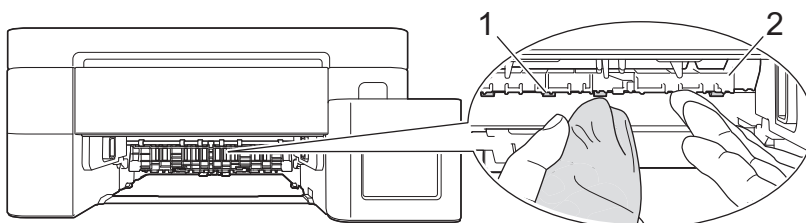

6. Skyv papirmagasinet sakte helt inn i maskinen.

---

7. Sett inn strømledningen igjen.



Maskinen må ikke brukes igjen før rullene er tørre. Hvis du bruker maskinen før rullene er tørre, kan dette forårsake problemer med papirmatingen.

---



### Beslektet informasjon

- [Rengjør Brother-maskinen](#)

#### Beslektede emner:

- [Utskriftskvalitetsproblemer](#)
  - [Problemer med papirhåndtering](#)
-

## Rengjøre bunnputen

Rengjøring bunnputen fra tid til annen kan forhindre at maskinen mater inn flere ark når det kun er noen få ark igjen i skuffen.

1. Hvis papirstøtteklaffen er åpen, må du lukke denne først og deretter papirstøtten.
2. Trekk papirmagasinet (1) helt ut av maskinen.

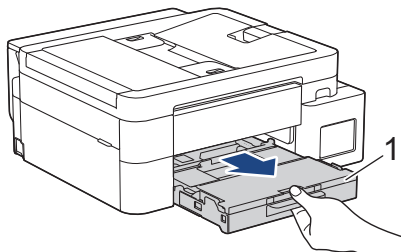

3. Rengjør bunnplassen (1) med en myk, løfri klut fuktet med vann.  
Etter rengjøring skal du tørke over platen med en myk, tørr og løfri klut for å fjerne all fuktighet.

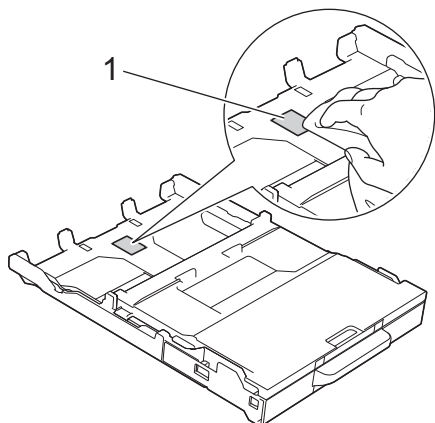

4. Skyv papirmagasinet sakte helt inn i maskinen.



### Beslektet informasjon

- [Rengjør Brother-maskinen](#)

#### Beslektede emner:

- [Problemer med papirhåndtering](#)

## Rengjøre valsene for papiropphenting

Jevnlig rengjøring av valsene for papiropphenting kan forhindre papirstopp ved å sikre at papiret mates som det skal.

1. Ta maskinens strømledning ut av strømuttaket.
2. Hvis papirstøtteklaffen er åpen, må du lukke denne først og deretter papirstøtten.
3. Trekk papirmagasinet (1) helt ut av maskinen, slik pilen viser.

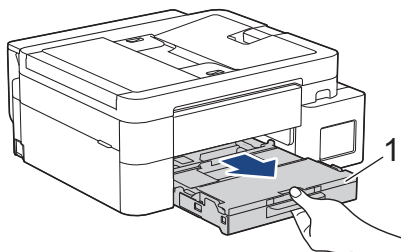

4. Løft opp papirstøtten (1) og trekk den i vinkel helt ut av maskinen, slik pilen viser. (DCP-T530DW/DCP-T535DW/DCP-T536DW/DCP-T580DW/DCP-T583DW/DCP-T730DW/DCP-T735DW/DCP-T780DW)

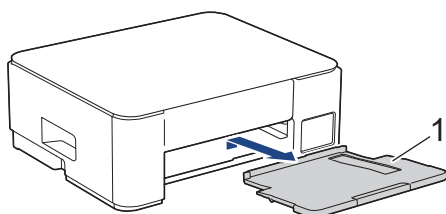

5. Rengjør valsene for papiropphenting (1) med en myk og lofri klut fuktet med vann. Roter rullene langsomt slik at hele overflaten rengjøres. Etter rengjøring skal du tørke over valsene med en myk, tørr og lofri klut for å fjerne all fuktighet.

(DCP-T530DW/DCP-T535DW/DCP-T536DW/DCP-T580DW/DCP-T583DW/DCP-T730DW/DCP-T735DW/DCP-T780DW)

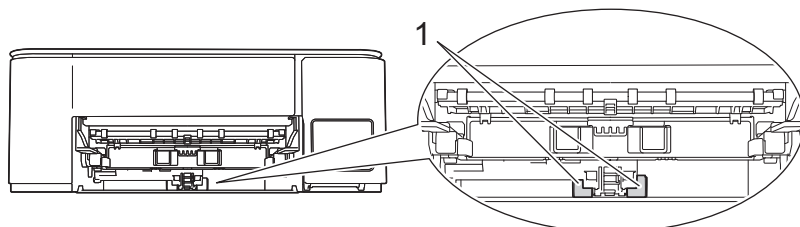

(DCP-T830DW/DCP-T835DW/MFC-T930DW/MFC-T935DW/MFC-T980DW)

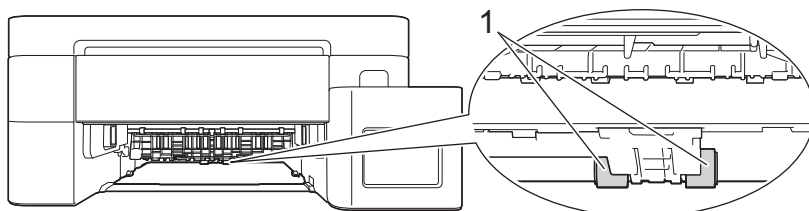

6. (DCP-T530DW/DCP-T535DW/DCP-T536DW/DCP-T580DW/DCP-T583DW/DCP-T730DW/DCP-T735DW/DCP-T780DW) Sett papirstøtten ordentlig på plass i maskinen. Pass på at du plasserer papirstøtten i sporene.

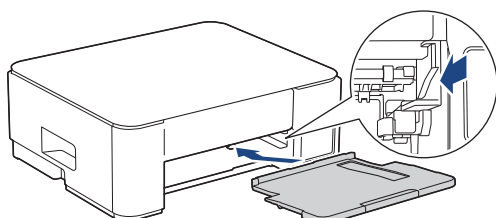

- 
7. Skyv papirmagasinet sakte helt inn i maskinen.
  8. Sett inn strømledningen igjen.



### **Beslektet informasjon**

- [Rengjør Brother-maskinen](#)

#### **Beslektede emner:**

- [Meldinger om feil og vedlikehold](#)
  - [Problemer med papirhåndtering](#)
-

## **Sjekk Brother-maskinen**

- [Kontroller utskriftskvaliteten](#)
- [Kontroller innrettingen av papiret fra Brother-maskinen](#)
- [Overvåk maskinstatus med Brother iPrint&Scan \(Windows/Mac\)](#)

## Kontroller utskriftskvaliteten

Hvis det er tekst og farger som er falmet eller har streker på utskriftene eller hvis tekst mangler, kan dysene på skriverhodet være tette. Skriv ut kontrollarket og sjekk kontrollmønsteret for dysene.

>> DCP-T530DW/DCP-T535DW/DCP-T536DW/DCP-T580DW/DCP-T583DW/DCP-T730DW/DCP-T735DW/  
DCP-T830DW/DCP-T835DW

>> DCP-T780DW/MFC-T930DW/MFC-T935DW/MFC-T980DW

### DCP-T530DW/DCP-T535DW/DCP-T536DW/DCP-T580DW/DCP-T583DW/ DCP-T730DW/DCP-T735DW/DCP-T830DW/DCP-T835DW

1. Trykk på **Menu**.
2. Trykk på ▲ eller ▼ for å foreta valgene:
  - a. Velg [Vedlikehold]. Trykk på **OK**.
  - b. Velg [Forbedre kval.]. Trykk på **OK**.
  - c. Velg [Sjekk kval.]. Trykk på **OK**.
3. Trykk på **Colour Start**.  
Maskinen skriver ut kontrollarket for utskriftskvalitet.
4. Kontroller kvaliteten på de fire fargeblokkene på arket.
5. Gjør ett av følgende når det vises en melding på LCD-skjermen om å kontrollere utskriftskvaliteten:
  - Hvis alle strekene er klare og tydelige, trykker du på ▲ for å velge [Ja].  
Trykk på **Stop/Exit** for å avslutte kontrollen av utskriftskvaliteten.
  - Hvis det er streker som mangler (se **Dårlig** nedenfor), trykker du på ▼ for å velge [Nei].

**OK (DCP-T530DW/DCP-T535DW/DCP-T536DW/DCP-T580DW/DCP-T583DW)**

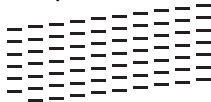

**Dårlig (DCP-T530DW/DCP-T535DW/DCP-T536DW/DCP-T580DW/DCP-T583DW)**

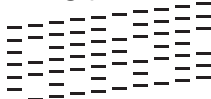

**OK (DCP-T730DW/DCP-T735DW/DCP-T830DW/DCP-T835DW)**

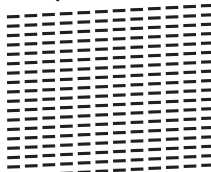

**Dårlig (DCP-T730DW/DCP-T735DW/DCP-T830DW/DCP-T835DW)**

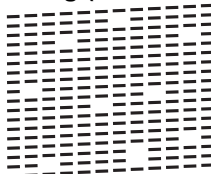

6. Når det vises en melding på LCD-skjermen om å kontrollere utskriftskvaliteten til hver farge, trykker du på ▲ eller ▼ for å velge mønsteret som likner mest på utskriftsresultatet. Trykk på **OK**.



Gå gjennom eksempelet nedenfor for å kontrollere utskriftskvaliteten.

DCP-T530DW/DCP-T535DW/DCP-T536DW/DCP-T580DW/DCP-T583DW

Mønster				
Utskriftskvalitet	Ingen	Noen få	Ca. halvp.	Mange

DCP-T730DW/DCP-T735DW/DCP-T830DW/DCP-T835DW

Mønster				
Utskriftskvalitet	Ingen	Noen få	Ca. halvp.	Mange

7. Gjør ett av følgende:

- Hvis det er nødvendig å rengjøre skriverhodet, trykker du på **Colour Start** for å starte rengjøringsprosedyren.
- Hvis det ikke er nødvendig å rengjøre skriverhodet, trykker du på **Stop/Exit** for å fullføre kontrollen av utskriftskvaliteten.

8. Trykk på ▲ når rengjøringen er fullført. Trykk deretter på **Colour Start**.

Maskinen skriver ut kontrollarket for utskriftskvalitet igjen. Kontroller kvaliteten på de fire fargeblokkene på arket igjen.

Hvis du rengjør skriverhodet flere ganger uten at utskriften blir bedre, kan du prøve rengjøringsmetoden Spesiell.

➤➤ *Beslektet informasjon*

## VIKTIG

Du må IKKE berøre skrivehodet. Berøring av skrivehodet kan forårsake varig skade og medføre at garantien bortfaller.



Når en skriverhodedyse er tett, ser utskriften slik ut:



Når skriverhodedysen er rengjort, er de horisontale strekene borte:



## DCP-T780DW/MFC-T930DW/MFC-T935DW/MFC-T980DW

1. (MFC-T930DW/MFC-T935DW/MFC-T980DW) Trykk på ▲ (Blekk).

(DCP-T780DW) Trykk på  (Blekk).

- 
2. Trykk på ▲ eller ▼ for å foreta valgene:
    - a. Velg [Merk utskriftskval]. Trykk på **OK**.
    - b. Velg [Merk utskriftskval] på nytt. Trykk på **OK**.
  3. Trykk på ►.  
Maskinen skriver ut kontrollarket.
  4. Kontroller kvaliteten på de fire fargeblokkene på arket.
  5. Gjør ett av følgende når det vises en melding på LCD-skjermen om å kontrollere utskriftskvaliteten:
    - Hvis alle strekene er klare og tydelige, trykker du på ◀ for å velge [Nei].  
Trykk på **Stop/Exit** for å avslutte kontrollen av utskriftskvaliteten.
    - Hvis det er streker som mangler (se **Dårlig** nedenfor), trykker du på ► for å velge [Ja].

**OK**

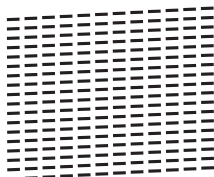

**Dårlig**

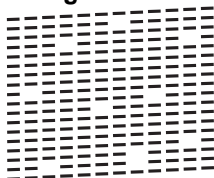

6. Når det vises en melding på LCD-skjermen om å kontrollere utskriftskvaliteten til hver farge, trykker du på ◀ eller ► for å velge mønsteret (1–4) som likner mest på utskriftsresultatet. Trykk på **OK**.
7. Gjør ett av følgende:
  - Hvis det er nødvendig å rengjøre skriverhodet, trykker du på ► for å starte rengjøringsprosedyren.
  - Hvis det ikke er nødvendig å rengjøre skriverhodet, trykker du på **Stop/Exit** for å fullføre kontrollen av utskriftskvaliteten.
8. Når rengjøringen er fullført, blir du bedt om å kontrollere utskriftskvaliteten på nytt.  
Trykk på ► [Ja] for å starte kontrollen av utskriftskvaliteten.
9. Trykk på ► igjen.  
Maskinen skriver ut kontrollarket på nytt. Kontroller kvaliteten på de fire fargeblokkene på arket igjen.

Hvis du rengjør skriverhodet flere ganger uten at utskriften blir bedre, kan du prøve rengjøringsmetoden Spesiell.  
►► *Beslektet informasjon*

## VIKTIG

Du må IKKE berøre skrivehodet. Berøring av skrivehodet kan forårsake varig skade og medføre at garantien bortfaller.

---



Når en skriverhodedyse er tett, ser utskriften slik ut:



Når skriverhodedysen er rengjort, er de horisontale strekene borte:



### Beslektet informasjon

- [Sjekk Brother-maskinen](#)

#### Beslektede emner:

- [Utskriftskvalitetsproblemer](#)
  - [Rengjør skriverhodet fra Brother-maskinen](#)
-

## Kontroller innrettingen av papiret fra Brother-maskinen

Du må justere utskriftsinnrettingen hvis teksten blir uskarp eller bildene blir utydelige etter flytting av maskinen .

>> DCP-T530DW/DCP-T535DW/DCP-T536DW/DCP-T580DW/DCP-T583DW/DCP-T730DW/DCP-T735DW/  
DCP-T830DW/DCP-T835DW

>> DCP-T780DW/MFC-T930DW/MFC-T935DW/MFC-T980DW

### DCP-T530DW/DCP-T535DW/DCP-T536DW/DCP-T580DW/DCP-T583DW/ DCP-T730DW/DCP-T735DW/DCP-T830DW/DCP-T835DW

1. Trykk på **Menu**.
2. Trykk på ▲ eller ▼ for å foreta valgene:
  - a. Velg [Vedlikehold]. Trykk på **OK**.
  - b. Velg [Forbedre kval.]. Trykk på **OK**.
  - c. Velg [Justering]. Trykk på **OK**.
3. Velg papirformatet du vil justere.  
Trykk på **OK**.
4. Velg papirtypen som du vil justere. (Kun støttede modeller) Trykk på **OK**.
5. Legg angitt papirstørrelse i magasinet, og trykk deretter på **Mono Start** eller **Colour Start**.  
Maskinen skriver ut kontrollarket og plasseringsveiledningen.
6. Følg plasseringsveiledningen og LCD-instruksjonene for å fullføre justeringen.



Når utskriftsinnrettingen ikke er riktig justert, blir teksten uklar eller skjev og ser slik ut:

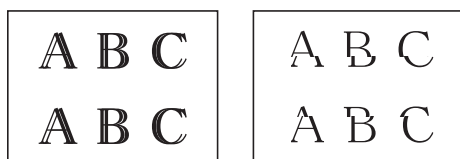



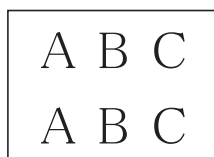

Når utskriftsinnrettingen er riktig justert, ser teksten slik ut:



7. Trykk på **Stop/Exit**.

### DCP-T780DW/MFC-T930DW/MFC-T935DW/MFC-T980DW

- (MFC-T930DW/MFC-T935DW/MFC-T980DW) Før du justerer utskriftsinnrettingen, utfører du først en kontroll av utskriftskvaliteten ved å trykke på  (Blekk), ▲ eller ▼ for å velge [Merk utskriftskval] > [Merk utskriftskval] på nytt, og deretter **OK**.
- (DCP-T780DW) Før du justerer utskriftsinnrettingen, utfører du først en kontroll av utskriftskvaliteten ved å trykke på  (Blekk), ▲ eller ▼ for å velge [Merk utskriftskval] > [Merk utskriftskval] på nytt, og deretter **OK**.

1. (MFC-T930DW/MFC-T935DW/MFC-T980DW) Trykk på  (Blekk).  
(DCP-T780DW) Trykk på  (Blekk).
2. Trykk på ▲ eller ▼ for å foreta valgene:

- 
- a. Velg [Merk utskriftskval]. Trykk på **OK**.
  - b. Velg [Justering]. Trykk på **OK**.
  3. Trykk på ►.
  4. Trykk på ► når det vises en bekreftelsesmelding om utført kontroll av utskriftskvaliteten på LCD-skjermen.
  5. Velg papirformatet du vil justere.
  6. Velg papirtypen som du vil justere. (Kun støttede modeller)
  7. Følg LCD-instruksjonene for å legge papir i skuffen, og trykk deretter på ►.  
Maskinen skriver ut kontrollarket.
  8. Følg instruksene på LCD-skjermen for å fullføre justeringen.



Når utskriftsinnrettingen ikke er riktig justert, blir teksten uklar eller skjev og ser slik ut:

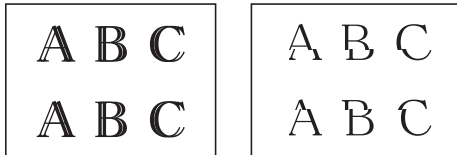

Når utskriftsinnrettingen er riktig justert, ser teksten slik ut:



- 
9. Trykk på **Stop/Exit**.



### Beslektet informasjon

- [Sjekk Brother-maskinen](#)

#### Beslektede emner:

- [Utskriftskvalitetsproblemer](#)
-

## Overvåk maskinstatus med Brother iPrint&Scan (Windows/Mac)

Med Brother iPrint&Scan kan du overvåke statusen til Brother-maskinen.

1. Start Brother iPrint&Scan.

- Windows

Dobbelklikk på  (Brother iPrint&Scan)-ikonet.

- Mac



I menylinjen **Finder** klikker du på **Gå > Apper**, og deretter dobbeltklikker du på iPrint&Scan-ikonet.

Brother iPrint&Scan-skjermbildet vises.

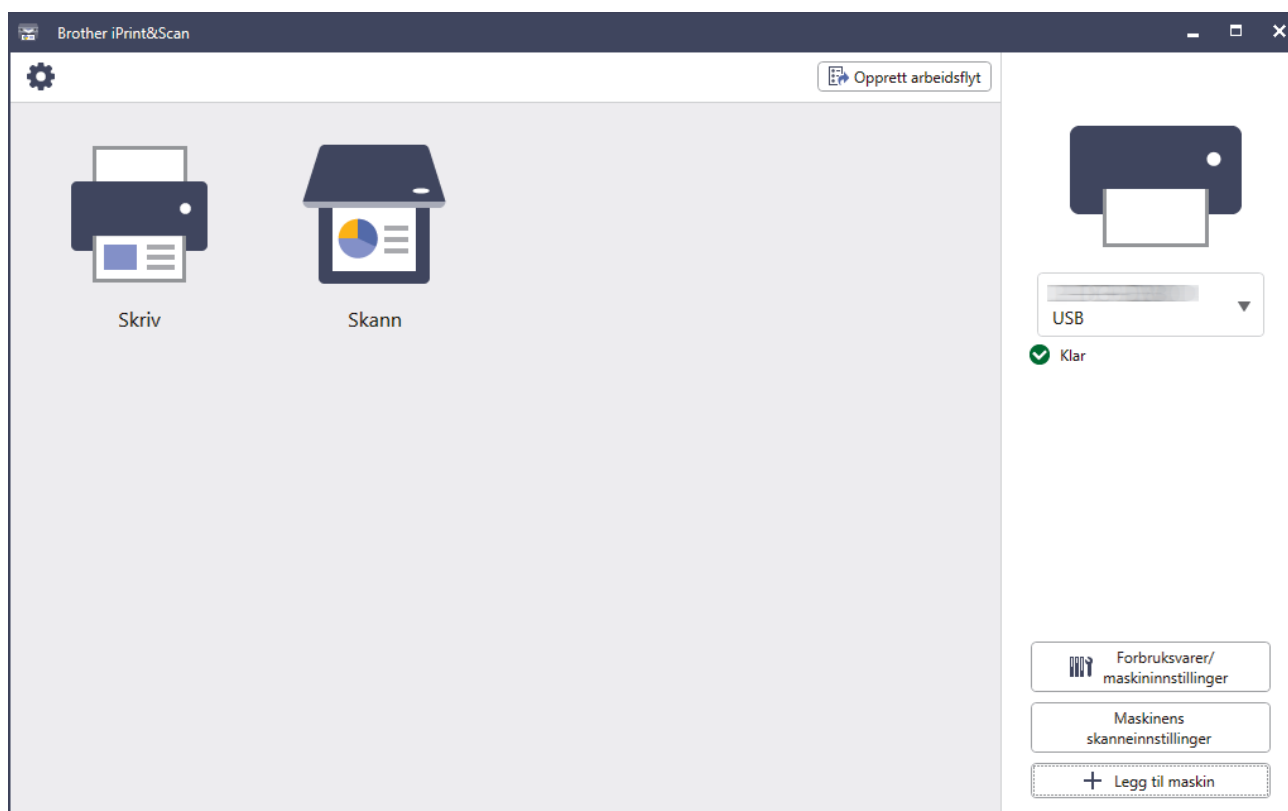
2. Hvis Brother-maskinen ikke er valgt, klikker du på **Legg til maskin / Velg din maskin** og deretter velger du modellens navn fra listen. Klikk på **OK**.



### Statusikoner

Ikon	Beskrivelse
	Et grønt ikon betyr normal ventemodus.
	Gult ikon angir en advarsel.
	Et rødt ikon viser at det er oppstått en feil.

---

Ikon	Beskrivelse
	Et grått ikon indikerer at maskinen er frakoblet.



Den faktiske skjermen kan se annerledes ut avhengig av programversjonen.



### Beslektet informasjon

- [Sjekk Brother-maskinen](#)

## Korrigjer papirmatingen for å fjerne vertikale linjer

Juster papirmatingen for å redusere vertikale linjer.



>> [DCP-T530DW/DCP-T535DW/DCP-T536DW/DCP-T580DW/DCP-T583DW/DCP-T730DW/DCP-T735DW/DCP-T830DW/DCP-T835DW](#)



>> [DCP-T780DW/MFC-T930DW/MFC-T935DW/MFC-T980DW](#)

### DCP-T530DW/DCP-T535DW/DCP-T536DW/DCP-T580DW/DCP-T583DW/ DCP-T730DW/DCP-T735DW/DCP-T830DW/DCP-T835DW

1. Trykk på **Menu**.
2. Trykk på ▲ eller ▼ for å foreta valgene:
  - a. Velg [Vedlikehold]. Trykk på **OK**.
  - b. Velg [Forbedre kval.]. Trykk på **OK**.
  - c. Velg [Rett materen]. Trykk på **OK**.
3. Velg papirstørrelsen som du vil justere. Trykk på **OK**.
4. Velg papirtypen som du vil justere. (Kun støttede modeller) Trykk på **OK**.
5. Legg angitt papirstørrelse i magasinet, og trykk deretter på **Mono Start** eller **Colour Start**.  
Maskinen skriver ut kontrollarket og plasseringsveiledningen.
6. Følg plasseringsveiledningen og LCD-instruksjonene for å fullføre justeringen.
7. Trykk på **Stop/Exit**.

### DCP-T780DW/MFC-T930DW/MFC-T935DW/MFC-T980DW

- (MFC-T930DW/MFC-T935DW/MFC-T980DW) Før du justerer utskriftsinnrettingen, utfører du først en kontroll av utskriftskvaliteten ved å trykke på  (Blekk), ▲ eller ▼ for å velge [Merk utskriftskval] > [Merk utskriftskval] på nytt, og deretter **OK**.
- (DCP-T780DW) Før du justerer utskriftsinnrettingen, utfører du først en kontroll av utskriftskvaliteten ved å trykke på  (Blekk), ▲ eller ▼ for å velge [Merk utskriftskval] > [Merk utskriftskval] på nytt, og deretter **OK**.

1. (MFC-T930DW/MFC-T935DW/MFC-T980DW) Trykk på  (Blekk).  
(DCP-T780DW) Trykk på  (Blekk).
2. Trykk på ▲ eller ▼ for å foreta valgene:
  - a. Velg [Merk utskriftskval]. Trykk på **OK**.
  - b. Velg [Korriger papirmater]. Trykk på **OK**.
3. Trykk på ►.
4. Trykk på ► når det vises en bekreftelsesmelding om utført kontroll av utskriftskvaliteten på LCD-skjermen.
5. Velg papirformatet du vil justere.
6. Velg papirtypen som du vil justere. (Kun støttede modeller)
7. Følg LCD-instruksjonene for å legge papir i skuffen, og trykk deretter på ►.  
Maskinen skriver ut kontrollarket.
8. Følg instruksene på LCD-skjermen for å fullføre justeringen.
9. Trykk på **Stop/Exit**.

### ✓ Beslektet informasjon

- [Rutinemessig vedlikehold](#)

---

**Beslektede emner:**

- Andre problemer
  - Utskriftskvalitetsproblemer
-

## Endre utskriftsalternativene for å forbedre utskriftene

Hvis utskriftene ikke ser ut som forventet, kan du endre utskriftsinnstillingene på Brother-maskinen for å forbedre utskriftskvaliteten. Utskriftshastigheten kan bli noe lavere med disse innstillingene.



- Med disse instruksjonene kan du forbedre utskriftsresultatet når du bruker maskinen til å kopiere eller skrive ut fra medier eller en mobil enhet.
- Hvis du opplever dårlig utskriftskvalitet når du skriver ut fra datamaskinen, kan du endre innstillingene i skriverdriveren eller i programmet du bruker til å skrive ut.

>> [DCP-T530DW/DCP-T535DW/DCP-T536DW/DCP-T580DW/DCP-T583DW/DCP-T730DW/DCP-T735DW/DCP-T830DW/DCP-T835DW](#)  
>> [DCP-T780DW/MFC-T930DW/MFC-T935DW/MFC-T980DW](#)

### DCP-T530DW/DCP-T535DW/DCP-T536DW/DCP-T580DW/DCP-T583DW/ DCP-T730DW/DCP-T735DW/DCP-T830DW/DCP-T835DW

1. Trykk på **Menu**.
2. Trykk på ▲ eller ▼ for å foreta valgene:
  - a. Velg [Vedlikehold]. Trykk på **OK**.
  - b. Velg [Utskriftsalt.]. Trykk på **OK**.
3. Trykk på ▲ eller ▼ for å velge ett av følgende alternativer:

Alternativ	Beskrivelse
RedusTilklin	Velg dette alternativet hvis du har problemer med flekkete utskrifter eller papirstopp.
Forbedre utskr	Velg dette alternativet hvis du har problemer med uskarpe utskrifter.

4. Trykk på **OK**.
5. Trykk på ▲ eller ▼ for å velge alternativet du vil ha. Trykk på **OK**.
6. Trykk på **Stop/Exit**.

### DCP-T780DW/MFC-T930DW/MFC-T935DW/MFC-T980DW

1. (MFC-T930DW/MFC-T935DW/MFC-T980DW) Trykk på ▲ (Blekk).  
(DCP-T780DW) Trykk på  (Blekk).
2. Trykk på ▲ eller ▼ for å velge [Utskriftsalt.]. Trykk på **OK**.
3. Trykk på ▲ eller ▼ for å velge ett av følgende alternativer:

Alternativ	Beskrivelse
Reduser tilklining	Velg dette alternativet hvis du har problemer med flekkete utskrifter eller papirstopp.
Forbedre utskr	Velg dette alternativet hvis du har problemer med uskarpe utskrifter.

4. Trykk på **OK**.
5. Trykk på ▲ eller ▼ for å velge alternativet du vil ha. Trykk på **OK**.
6. Trykk på **Stop/Exit**.

### Beslektet informasjon

- [Rutinemessig vedlikehold](#)

---

**Beslektede emner:**

- Kopiere begge sider av papiret (2-sidig kopiering)
  - Andre problemer
  - Utskriftskvalitetsproblemer
  - Problemer med papirhåndtering
  - Forhindre flekker på utskrifter og papirstopp (Windows)
  - Innstillinger for skriverdriver (Windows)
-

## Pakke og sende maskinen

- Bruk alltid originalemballasjen når du skal frakte maskinen. Du må ikke tippe eller snu produktet på hodet. Hvis du ikke pakker maskinen korrekt, vil eventuelle transportskader kanskje ikke bli dekket av garantien.
- Maskinen må forsikres hos speditøren.

### VIKTIG

Det er viktig at du lar maskinen "parkere" skriverhodet etter en utskriftsjobb. Lytt nøye før du trekker ut støpselet for å være sikker på at du ikke kan høre noen mekaniske lyder fra maskinen. Hvis du ikke lar maskinen fullføre parkeringen, kan dette føre til utskriftsproblemer og mulig skade på skriverhodet.

1. Ta maskinens strømledning ut av strømuttaket.
2. (MFC-T930DW/MFC-T935DW/MFC-T980DW) Trekk ut støpselet fra telefonveggkontakten, og trekk ut telefonledningen fra maskinen.
3. (DCP-T830DW/DCP-T835DW/MFC-T930DW/MFC-T935DW/MFC-T980DW) Ta tak i fingerfestene på hver side av maskinen med begge hender for å løfte opp skannerdekselet til åpen stilling.
4. Trekk grensesnittkabelen ut av maskinen, hvis denne er tilkoblet.
5. (DCP-T830DW/DCP-T835DW/MFC-T930DW/MFC-T935DW/MFC-T980DW) Ta tak i fingerfestene på hver side av maskinen for å lukke skannerdekselet forsiktig.

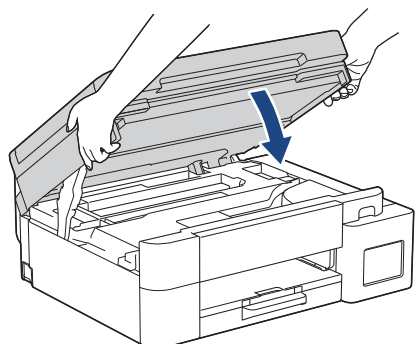

6. Åpne blekktankdekselet.
7. Kontroller at lokkene på blekktankene sitter godt på.  
Trykk ned lokkene på blekktankene for å sikre at de er tette, og lukk deretter blekktankdekselet.

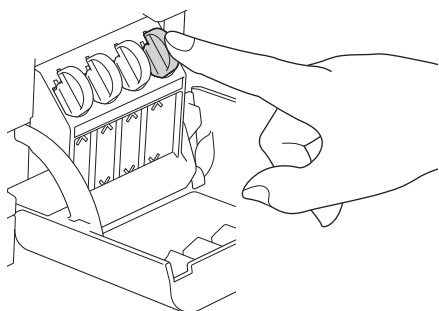

8. Pakk maskinen inn i posen.

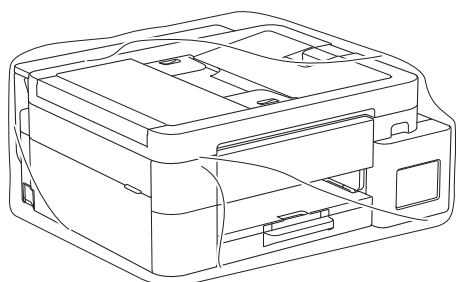

9. Pakk ned maskinen i originalkartongen med originalemballasjen, som vist nedenfor.  
(Det originale emballasjematerialet kan variere, avhengig av landet.)  
Du må ikke pakke ned brukte blekkflasker i esken.

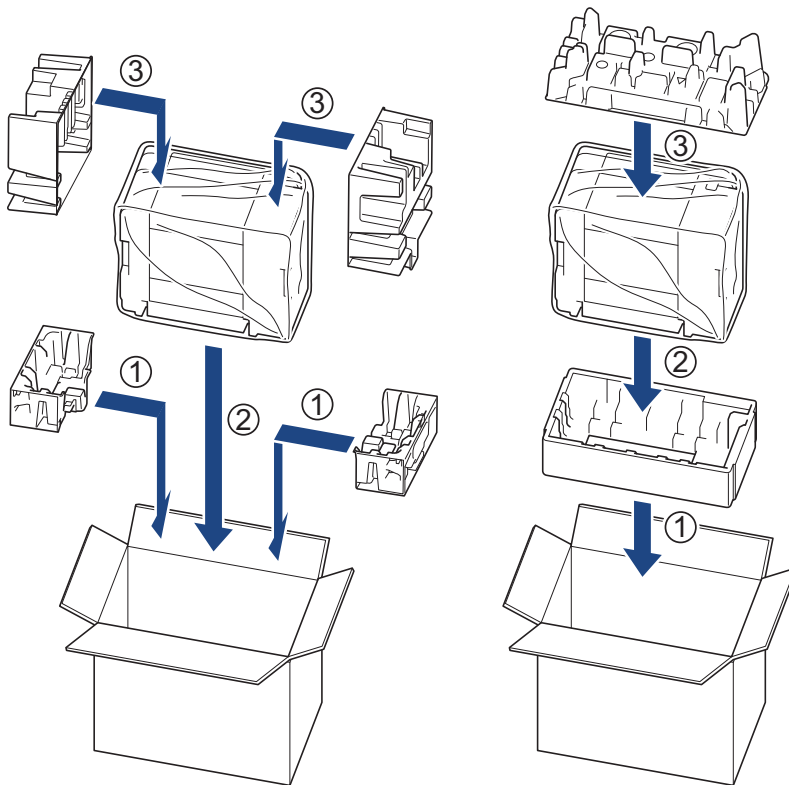

10. Lukk kartongen med teip.



### Beslektet informasjon

- Rutinemessig vedlikehold

## Maskininnstillinger

Tilpass innstillinger og funksjoner slik at maskinen fungerer effektivt.

- [Sjekk passordet til maskinen din](#)
- [Endre maskininnstillinger fra kontrollpanelet](#)
- [Endre maskininnstillingene via Webbasert administrasjon](#)

## Sjekke passordet til maskinen din

Hvis du blir bedt om å oppgi et passord, kontrollerer du følgende informasjon:

>> [Finne standardpassordet](#)

>> [Endre passord](#)

>> [Nullstille passordet](#)

### Finne standardpassordet

Standardpassordet for å styre innstillingene på denne maskinen finner du bak på maskinen, angitt med "**Pwd**".

### Endre passord

Vi anbefaler at du straks endrer standardpassordet for å beskytte maskinen mot uautorisert tilgang.

Bruk Webbasert administrasjon for å endre passordet.

Mer informasjon >> [Beslektet informasjon](#)

### Nullstille passordet

Hvis du glemmer passordet ditt, nullstiller du maskinen til standardinnstillingene. Passordet nullstilles også til standardpassordet.

Mer informasjon >> [Beslektet informasjon](#)



### Beslektet informasjon

- [Maskininnstillinger](#)

#### Beslektede emner:

- [Tilbakestille maskinen](#)
- [Endre påloggingspassordet ved bruk av Webbasert administrasjon](#)
- [Oppdatere maskinens fastvare](#)

## Endre maskininnstillinger fra kontrollpanelet

- [Hvis strømbrudd skulle inntreffe \(minnelagring\)](#)
- [Generelle innstillinger](#)
- [Skrive ut rapporter](#)
- [Tabell med innstillinger og funksjoner](#)

## Hvis strømbrudd skulle inntreffe (minnelagring)

- Menyinnstillingene er lagret permanent og vil ikke gå tapt.
- Midlertidige innstillinger (for eksempel Kontrast og Utenlandsmodus) går tapt.
- (DCP-T530DW/DCP-T535DW/DCP-T536DW/DCP-T580DW/DCP-T583DW/DCP-T730DW/DCP-T735DW/DCP-T780DW/DCP-T830DW/DCP-T835DW) Datoen og klokkeslettet må angis på nytt.
- (MFC-T930DW/MFC-T935DW/MFC-T980DW) Datoen og klokkeslettet lagres i ca. 24 timer.



### Beslektet informasjon

- [Endre maskininnstillinger fra kontrollpanelet](#)

## Generelle innstillinger

- [Juster maskinvolumet](#)
- [Skift til sommertid automatisk](#)
- [Still inn nedtelling til hvilemodus](#)
- [Still inn maskinen til å slå seg av automatisk](#)
- [Angi dato og klokkeslett](#)
- [Still inn tidssone](#)
- [Juster LCD-skjermens bakgrunnsbelysning](#)
- [Endre hvor lenge LCD-baklyset er tent](#)
- [Still inn apparatets ID](#)
- [Redusere utskriftsstøy](#)
- [Endre språket som vises på LCD-skjermen](#)

## Juster maskinvolumet

Relaterte modeller: MFC-T930DW/MFC-T935DW/MFC-T980DW

1. Trykk på **Settings**.
2. Trykk på ▲ eller ▼ for å foreta valgene:
  - a. Velg [Hovedoppsett]. Trykk på **OK**.
  - b. Velg [Volum]. Trykk på **OK**.
3. Trykk på ▲ eller ▼ for å velge ett av følgende alternativer:

Alternativ	Beskrivelse
Ringelyd	Juster ringevolumet.
Signal	Juster volumet når du trykker på en knapp, gjør noe feil eller etter at du har sendt eller mottatt en faks.
Høytaler	Juster høytalervolumet.

4. Trykk på **OK**.
5. Trykk på ▲ eller ▼ for å velge alternativet [Av], [Lav], [Med] eller [Høy]. Trykk på **OK**.
6. Trykk på **Stop/Exit**.



### Beslektet informasjon

- [Generelle innstillinger](#)

## Skift til sommertid automatisk

Relaterte modeller: MFC-T930DW/MFC-T935DW/MFC-T980DW

Du kan stille inn maskinen slik at den automatisk skifter til/fra sommertid.

Klokken stilles automatisk én time frem om våren og én time tilbake om høsten. Kontroller at du har stilt inn riktig dato og klokkeslett i [Dato og klokke]-innstillingen.

1. Trykk på **Settings**.
2. Trykk på ▲ eller ▼ for å foreta valgene:
  - a. Velg [Grunn oppsett]. Trykk på **OK**.
  - b. Velg [Dato og klokke]. Trykk på **OK**.
  - c. Velg [Auto sommertid]. Trykk på **OK**.
  - d. Velg [På] eller [Av]. Trykk på **OK**.
3. Trykk på **Stop/Exit**.



### Beslektet informasjon

- [Generelle innstillinger](#)

## Still inn nedtelling til hvilemodus

Innstillingen hvilemodus (eller strømsparemodus) kan redusere strømforbruket. I hvilemodus fungerer maskinen som om den er avslått. Maskinen våkner og begynner å skrive ut når den mottar en utskriftsjobb eller en faks. Bruk denne fremgangsmåten til å stille inn en tidsforsinkelse (nedtelling) før maskinen går inn i hvilemodus.

- Tidtakeren starter på nytt hvis en operasjon utføres på maskinen, som mottak av en faks eller en utskriftsjobb.
- Fabrikkinnstillingen er ett minutt.

>> [DCP-T530DW/DCP-T535DW/DCP-T536DW/DCP-T580DW/DCP-T583DW/DCP-T730DW/DCP-T735DW/DCP-T830DW/DCP-T835DW](#)

>> [DCP-T780DW/MFC-T930DW/MFC-T935DW/MFC-T980DW](#)

### DCP-T530DW/DCP-T535DW/DCP-T536DW/DCP-T580DW/DCP-T583DW/ DCP-T730DW/DCP-T735DW/DCP-T830DW/DCP-T835DW

1. Trykk på **Menu**.
2. Trykk på ▲ eller ▼ for å foreta valgene:
  - a. Velg [Hovedoppsett]. Trykk på **OK**.
  - b. Velg [Økologi]. Trykk på **OK**.
  - c. Velg [Hvilemodus-tid]. Trykk på **OK**.
  - d. Velg antall minutter (1 til 60) du vil angi. Trykk på **OK**.
3. Trykk på **Stop/Exit**.

### DCP-T780DW/MFC-T930DW/MFC-T935DW/MFC-T980DW

1. Trykk på **Settings**.
2. Trykk på ▲ eller ▼ for å foreta valgene:
  - a. Velg [Hovedoppsett]. Trykk på **OK**.
  - b. Hvis [Økologi] vises, velger du [Økologi]. Trykk på **OK**.
  - c. Velg [Hvilemodus-tid]. Trykk på **OK**.
  - d. Skriv inn antallet minutter (1–60) du vil angi med talltastaturet. Trykk på **OK**.
3. Trykk på **Stop/Exit**.



Når maskinen går inn i hvilemodus, slås LCD-bakgrunnsbelysningen av.

### ✓ Beslektet informasjon

- [Generelle innstillinger](#)

#### Beslektede emner:

- [Still inn maskinen til å slå seg av automatisk](#)

## Still inn maskinen til å slå seg av automatisk

Funksjonen Automatisk avslåing kan redusere strømforbruket. Hvis maskinen ikke mottar noen jobber i løpet av en bestemt periode, avhengig av modellen og innstillingene, vil maskinen automatisk gå inn i avslåingsmodus. Maskinen går ikke inn i avslåingsmodus hvis den er koblet til et nettverk, en USB-kabel, NFC, Wi-Fi Direct eller en telefonlinje, eller hvis det er sikker utskrift-data lagret i minnet. De tilgjengelige funksjonene og grensesnittene varierer avhengig av modellen.

Trykk på  for å slå på maskinen etter at automatisk strømsparing har slått den av.

>> DCP-T530DW/DCP-T535DW/DCP-T536DW/DCP-T580DW/DCP-T583DW/DCP-T730DW/DCP-T735DW/  
DCP-T830DW/DCP-T835DW

>> DCP-T780DW/MFC-T930DW/MFC-T935DW/MFC-T980DW

### DCP-T530DW/DCP-T535DW/DCP-T536DW/DCP-T580DW/DCP-T583DW/ DCP-T730DW/DCP-T735DW/DCP-T830DW/DCP-T835DW

1. Trykk på **Menu**.
2. Trykk på ▲ eller ▼ for å foreta valgene:
  - a. Velg [Hovedoppsett]. Trykk på **OK**.
  - b. Velg [Økologi]. Trykk på **OK**.
  - c. Velg [Autoavsteng.]. Trykk på **OK**.
  - d. Velg [Av], [20minutter], [1 time], [2 timer], [4 timer] eller [8 timer]. Trykk på **OK**.
3. Trykk på **Stop/Exit**.

### DCP-T780DW/MFC-T930DW/MFC-T935DW/MFC-T980DW

1. Trykk på **Settings**.
2. Trykk på ▲ eller ▼ for å foreta valgene:
  - a. Velg [Hovedoppsett]. Trykk på **OK**.
  - b. Hvis [Økologi] vises, velger du [Økologi]. Trykk på **OK**.
  - c. Velg [Autoavsteng.]. Trykk på **OK**.
  - d. Velg [Av], [20minutter], [1time], [2timer], [4timer] eller [8timer]. Trykk på **OK**.
3. Trykk på **Stop/Exit**.

### Beslektet informasjon

- [Generelle innstillinger](#)

#### Beslektede emner:

- [Angi intervallet for faksaktivitetsrapporten](#)
- [Still inn nedtelling til hvilemodus](#)
- [Faksrapporter](#)

## Angi dato og klokkeslett

(For modeller med faksfunksjon)

LCD-skjermen viser dato og klokkeslett. Hvis de er feil, angir du disse på nytt. Du kan legge til dato og klokkeslett i hver faks du sender, ved å angi apparatets ID.

(For modeller uten faksfunksjon)

Hvis strømmen til maskinen har vært av, kan det hende maskinens dato og klokkeslett ikke er oppdatert. Angi dem på nytt.

>> DCP-T530DW/DCP-T535DW/DCP-T536DW/DCP-T580DW/DCP-T583DW/DCP-T730DW/DCP-T735DW/  
DCP-T830DW/DCP-T835DW  
>> DCP-T780DW  
>> MFC-T930DW/MFC-T935DW/MFC-T980DW

### DCP-T530DW/DCP-T535DW/DCP-T536DW/DCP-T580DW/DCP-T583DW/ DCP-T730DW/DCP-T735DW/DCP-T830DW/DCP-T835DW

1. Trykk på **Menu**.
2. Trykk på ▲ eller ▼ for å foreta valgene:
  - a. Velg [Grunn oppsett]. Trykk på **OK**.
  - b. Velg [Dato og klokke]. Trykk på **OK**.
  - c. Velg [Dato og klokke]. Trykk på **OK**.
3. Trykk på ▲ eller ▼ på kontrollpanelet for å skrive inn de to siste sifrene i årstallet. Trykk på **OK**. Gjenta disse trinnene for å angi måned og dag.
4. Trykk på ▲ eller ▼ på kontrollpanelet for å stille inn timen (i 24-timers format). Trykk på **OK**. Gjenta disse trinnene for å angi minutter.
5. Trykk på **Stop/Exit**.

### DCP-T780DW

1. Trykk på **Settings**.
2. Trykk på ▲ eller ▼ for å foreta valgene:
  - a. Velg [Grunn oppsett]. Trykk på **OK**.
  - b. Velg [Dato og klokke]. Trykk på **OK**.
  - c. Velg [Dato]. Trykk på **OK**.
3. Trykk på ▲, ▼, ◀ eller ▶ for å velge følgende:
  - a. For å angi de to siste sifrene i årstallet velger du numrene og trykker på **OK**. Velg [OK] for å lagre året, og klikk deretter på **OK**.
  - b. For å angi de to siste sifrene i måneden velger du numrene og trykker på **OK**. Velg [OK] for å lagre måneden, og klikk deretter på **OK**.
  - c. Angi de to sifrene for dagen, velg numrene og trykk deretter på **OK**. Velg [OK] for å lagre dagen, og klikk deretter på **OK**.
4. Trykk på ▲ eller ▼ for å velge [Tid], og trykk deretter på **OK**.
5. Vil du angi de fire sifrene i klokkeslettet (i 24-timers format), trykker du på ▲, ▼, ◀ eller ▶ for å velge tallene, og deretter velger du [OK]. Trykk på **OK**.
6. Trykk på **Stop/Exit**.

### MFC-T930DW/MFC-T935DW/MFC-T980DW

1. Trykk på **Settings**.
2. Trykk på ▲ eller ▼ for å foreta valgene:

- 
- a. Velg [Grunn oppsett]. Trykk på **OK**.
  - b. Velg [Dato og klokke]. Trykk på **OK**.
  - c. Velg [Dato]. Trykk på **OK**.
  3. Tast inn de to siste sifrene i årstallet med talltastaturet, og trykk på **OK**.
  4. Tast inn de to sifrene for måneden med talltastaturet, og trykk på **OK**.
  5. Tast inn de to sifrene for dagen med talltastaturet, og trykk på **OK**.
  6. Trykk på ▲ eller ▼ for å velge [Tid], og trykk deretter på **OK**.
  7. Angi klokkeslettet (i 24-timers format) med talltastaturet, og trykk deretter på **OK**.
  8. Trykk på **Stop/Exit**.



## Beslektet informasjon

- [Generelle innstillinger](#)

### Beslektede emner:

- [Still inn apparatets ID](#)
-

## Still inn tidssone

Still inn tidssonen for stedet der maskinen befinner seg.

>> DCP-T530DW/DCP-T535DW/DCP-T536DW/DCP-T580DW/DCP-T583DW/DCP-T730DW/DCP-T735DW/  
DCP-T830DW/DCP-T835DW

>> DCP-T780DW/MFC-T930DW/MFC-T935DW/MFC-T980DW

### DCP-T530DW/DCP-T535DW/DCP-T536DW/DCP-T580DW/DCP-T583DW/ DCP-T730DW/DCP-T735DW/DCP-T830DW/DCP-T835DW

1. Trykk på **Menu**.
2. Trykk på ▲ eller ▼ for å foreta valgene:
  - a. Velg [Grunn oppsett]. Trykk på **OK**.
  - b. Velg [Dato og klokke]. Trykk på **OK**.
  - c. Velg [Tidssone]. Trykk på **OK**.
3. Velg tidssone. Trykk på **OK**.
4. Trykk på **Stop/Exit**.

### DCP-T780DW/MFC-T930DW/MFC-T935DW/MFC-T980DW

1. Trykk på **Settings**.
2. Trykk på ▲ eller ▼ for å foreta valgene:
  - a. Velg [Grunn oppsett]. Trykk på **OK**.
  - b. Velg [Dato og klokke]. Trykk på **OK**.
  - c. Velg [Tidssone]. Trykk på **OK**.
3. Angi tidssonen din, velg [OK] og trykk deretter på **OK**.
4. Trykk på **Stop/Exit**.



### Beslektet informasjon

- [Generelle innstillinger](#)

## Juster LCD-skjermens bakgrunnsbelysning

Hvis du har problemer med å lese det som står på LCD-skjermen, kan du prøve å endre lysstyrkeinnstillingen.

>> DCP-T530DW/DCP-T535DW/DCP-T536DW/DCP-T580DW/DCP-T583DW/DCP-T730DW/DCP-T735DW/  
DCP-T830DW/DCP-T835DW

>> DCP-T780DW/MFC-T930DW/MFC-T935DW/MFC-T980DW

### DCP-T530DW/DCP-T535DW/DCP-T536DW/DCP-T580DW/DCP-T583DW/ DCP-T730DW/DCP-T735DW/DCP-T830DW/DCP-T835DW

1. Trykk på **Menu**.
2. Trykk på ▲ eller ▼ for å foreta valgene:
  - a. Velg [Hovedoppsett]. Trykk på **OK**.
  - b. Velg [LCD Kontrast]. Trykk på **OK**.
  - c. Velg [Lys] eller [Mørk]. Trykk på **OK**.
3. Trykk på **Stop/Exit**.

### DCP-T780DW/MFC-T930DW/MFC-T935DW/MFC-T980DW

1. Trykk på **Settings**.
2. Trykk på ▲ eller ▼ for å foreta valgene:
  - a. Velg [Hovedoppsett]. Trykk på **OK**.
  - b. Velg [LCD-innst.]. Trykk på **OK**.
  - c. Velg [Bakgrunnsbel.]. Trykk på **OK**.
  - d. Velg [Lys], [Med] eller [Mørk]. Trykk på **OK**.
3. Trykk på **Stop/Exit**.



### Beslektet informasjon

- [Generelle innstillinger](#)

## Endre hvor lenge LCD-baklyset er tent

Relaterte modeller: DCP-T780DW/MFC-T930DW/MFC-T935DW/MFC-T980DW

Angi hvor lenge LCD-baklyset forblir tent.

1. Trykk på **Settings**.
2. Trykk på ▲ eller ▼ for å foreta valgene:
  - a. Velg [Hovedoppsett]. Trykk på **OK**.
  - b. Velg [LCD-innst.]. Trykk på **OK**.
  - c. Velg [Dimme-timer]. Trykk på **OK**.
  - d. Velg [10sek], [30sek], [1Min], [2Min.], [3Min.] eller [5Min.]. Trykk på **OK**.
3. Trykk på **Stop/Exit**.



### Beslektet informasjon

- [Generelle innstillinger](#)

## Still inn apparatets ID

Relaterte modeller: MFC-T930DW/MFC-T935DW/MFC-T980DW

Du kan stille inn maskinens apparat-ID hvis du ønsker at dato og klokkeslett skal vises på alle fakser du sender.

1. Trykk på **Settings**.
2. Trykk på ▲ eller ▼ for å foreta valgene:
  - a. Velg [Grunn oppsett]. Trykk på **OK**.
  - b. Velg [Apparatets ID]. Trykk på **OK**.
3. Trykk på ▲ eller ▼ for å velge [Faks], og trykk deretter på **OK**.
4. Angi faksnummeret ditt (opptil 20 sifre) med talltastaturet, og trykk deretter på **OK**.
5. Trykk på ▲ eller ▼ for å velge [Navn], og trykk deretter på **OK**.
6. Skriv inn navnet ditt (opptil 20 tegn) ved hjelp av talltastaturet, og trykk deretter på **OK**.



Mer informasjon om hvordan du skriver inn tekst >> *Beslektet informasjon*

7. Trykk på **Stop/Exit**.



### Beslektet informasjon

- [Generelle innstillinger](#)

#### Beslektede emner:

- [Overføre fakser til en annen faksmaskin](#)
- [Overføre faksaktivetsrapporten til en annen faksmaskin](#)
- [Skrive inn tekst på Brother-maskinen](#)
- [Angi dato og klokkeslett](#)

## Redusere utskriftsstøy

Med stillemodus er det mulig å redusere utskriftsstøy. Utskriftshastigheten reduseres når stillemodus er aktivert.

Fabrikkinnstillingen er [Av].



Når innstillingen for stillemodus er slått på, vises  på hjemmeskjermen. (MFC-T930DW/MFC-T935DW/MFC-T980DW)

>> [DCP-T530DW/DCP-T535DW/DCP-T536DW/DCP-T580DW/DCP-T583DW/DCP-T730DW/DCP-T735DW/DCP-T830DW/DCP-T835DW](#)

>> [DCP-T780DW/MFC-T930DW/MFC-T935DW/MFC-T980DW](#)

### DCP-T530DW/DCP-T535DW/DCP-T536DW/DCP-T580DW/DCP-T583DW/ DCP-T730DW/DCP-T735DW/DCP-T830DW/DCP-T835DW

1. Trykk på **Menu**.
2. Trykk på ▲ eller ▼ for å foreta valgene:
  - a. Velg [Hovedoppsett]. Trykk på **OK**.
  - b. Velg [Økologi]. Trykk på **OK**.
  - c. Velg [Stillemodus]. Trykk på **OK**.
  - d. Velg [På] (eller [Av]). Trykk på **OK**.
3. Trykk på **Stop/Exit**.

### DCP-T780DW/MFC-T930DW/MFC-T935DW/MFC-T980DW

1. Trykk på **Settings**.
2. Trykk på ▲ eller ▼ for å foreta valgene:
  - a. Velg [Hovedoppsett]. Trykk på **OK**.
  - b. Hvis [Økologi] vises, velger du [Økologi]. Trykk på **OK**.
  - c. Velg [Stillemodus]. Trykk på **OK**.
  - d. Velg [På] eller [Av]. Trykk på **OK**.
3. Trykk på **Stop/Exit**.



### Beslektet informasjon

- [Generelle innstillinger](#)

#### Beslektede emner:

- [Problemer med utskrift](#)

## Endre språket som vises på LCD-skjermen

Skift skjermespråk etter behov.

Denne funksjonen er ikke tilgjengelig i enkelte land.

>> DCP-T530DW/DCP-T535DW/DCP-T536DW/DCP-T580DW/DCP-T583DW/DCP-T730DW/DCP-T735DW/  
DCP-T830DW/DCP-T835DW

>> DCP-T780DW/MFC-T930DW/MFC-T935DW/MFC-T980DW

### DCP-T530DW/DCP-T535DW/DCP-T536DW/DCP-T580DW/DCP-T583DW/ DCP-T730DW/DCP-T735DW/DCP-T830DW/DCP-T835DW

1. Trykk på **Menu**.
2. Trykk på ▲ eller ▼ for å foreta valgene:
  - a. Velg [Grunn oppsett]. Trykk på **OK**.
  - b. Velg [Lokalt språk]. Trykk på **OK**.
  - c. Velg språket ditt. Trykk på **OK**.
3. Trykk på **Stop/Exit**.

### DCP-T780DW/MFC-T930DW/MFC-T935DW/MFC-T980DW

1. Trykk på **Settings**.
2. Trykk på ▲ eller ▼ for å foreta valgene:
  - a. Velg [Grunn oppsett]. Trykk på **OK**.
  - b. Velg [Lokalt språk]. Trykk på **OK**.
  - c. Velg språket ditt. Trykk på **OK**.
3. Trykk på **Stop/Exit**.

## ✓ Beslektet informasjon

- [Generelle innstillinger](#)

## Skrive ut rapporter

- [Rapporter](#)
- [Skriv ut rapport](#)
- [Faksrapporter](#)
- [Telefon- og faksproblemer](#)

## Rapporter

Følgende rapporter er tilgjengelige:

### **Sendingsverifisering (For modeller med faksimilefunksjon)**

I Sendingsverifisering skrives det ut en sendingsverifiseringsrapport for den siste sendingen.

### **Adressebok (For modeller med faksimilefunksjon)**

I Adressebokrapporten skrives det ut en alfabetisk liste med navnene og numrene som er lagret i adresseboken.

### **Faksjournalen (For modeller med faksimilefunksjon)**

Faksjournalen skriver ut en liste med informasjon om de siste 200 innkommende og utgående faksene. (TX betyr sende, og RX betyr motta.)

### **Brukerinnstillinger**

Brukerinnstillingsrapporten skriver ut en liste med de gjeldende innstillingene.

### **Nettverkskonfigurasjon (nettverksmodeller)**

Nettverkskonfigurasjonsrapporten skriver ut en liste med de gjeldende nettverksinnstillingene.

### **WLAN-rapport (trådløse modeller)**

WLAN-rapporten skriver ut diagnostikken for trådløs LAN-tilkobling.

### **Anroper-ID-historikk (For modeller med faksimilefunksjon)**

(MFC-T930DW/MFC-T935DW/MFC-T980DW) Rapporten med Anroper-ID-historikk skriver ut en liste med informasjon om tilgjengelige Anroper-IDer for de 20 siste mottatte faksene og telefonanropene.

(Ikke tilgjengelig i Finland)



## Beslektet informasjon

- [Skrive ut rapporter](#)

## Skriv ut rapport

>> DCP-T530DW/DCP-T535DW/DCP-T536DW/DCP-T580DW/DCP-T583DW/DCP-T730DW/DCP-T735DW/  
DCP-T830DW/DCP-T835DW  
>> DCP-T780DW/MFC-T930DW/MFC-T935DW/MFC-T980DW

### DCP-T530DW/DCP-T535DW/DCP-T536DW/DCP-T580DW/DCP-T583DW/ DCP-T730DW/DCP-T735DW/DCP-T830DW/DCP-T835DW

1. Trykk på **Menu**.
2. Trykk på ▲ eller ▼ for å foreta valgene:
  - a. Velg [Skriv rapport]. Trykk på **OK**.
  - b. Velg rapporten du vil skrive ut. Trykk på **OK**.
3. Trykk på **Mono Start**.
4. Trykk på **Stop/Exit**.

### DCP-T780DW/MFC-T930DW/MFC-T935DW/MFC-T980DW

1. Trykk på **Settings**.
2. Trykk på ▲ eller ▼ for å foreta valgene:
  - a. Velg [Skriv rapport]. Trykk på **OK**.
  - b. Velg rapporten du vil skrive ut. Trykk på **OK**.
3. Trykk på ►.
4. Trykk på **Stop/Exit**.

### ✓ Beslektet informasjon

- [Skrive ut rapporter](#)

#### Beslektede emner:

- [Anroper-ID](#)

## Tabell med innstillinger og funksjoner

- [Innstillingstabeller \(LCD-skjerm med 1 linje\)](#)
- [Funksjonstabeller \(1-linjes LCD\)](#)
- [Innstillingstabeller \(1,8"\(4,5 cm\) farge LCD\)](#)
- [Tabeller med funksjoner \(1,8"\(4,5 cm\) Farge-LCD\)](#)

## Innstillingertabeller (LCD-skjerm med 1 linje)

**Relaterte modeller:** DCP-T530DW/DCP-T535DW/DCP-T536DW/DCP-T580DW/DCP-T583DW/DCP-T730DW/DCP-T735DW/DCP-T830DW/DCP-T835DW

Disse tabellene gjør det enklere å forstå maskinens menyvalg og alternativer.

### Menu > [Vedlikehold]

Nivå 1	Nivå 2	Beskrivelser
Forbedre kval.	Sjekk kval.	Kontroller og korrigjer utskriftskvaliteten, innrettingen og papirmatingen som forklart på LCD-skjermen.
	Justering	
	Rett materen	
Rengjør	Sort	Rengjør skriverhodet som forklart på LCD-skjermen.
	Farge	
	Alle	
Blekkflaskemod	–	Kontroller modellnumrene på blekkflaskene.
Utskriftsalt.	RedusTilklin	Reduser flekker på papiret eller papirstopp under utskrift.
	Forbedre utskr	Forbedre utskriftskvaliteten og reduser uskarphet.
Mld lite blekk	–	Angi at maskinen skal vise meldinger om lavt blekknivå.

### Menu > [Hovedoppsett]

Nivå 1	Nivå 2	Nivå 3	Beskrivelser
Skuffinnst. (DCP-T830DW/ DCP-T835DW)	Skuff 1	Papirtype	Still inn papirtypen i papirmagasinet.
		Papirstr. (DCP-T830DW/ DCP-T835DW)	Still inn papirstørrelsen i papirmagasinet.
	MP-skuff (DCP-T830DW/ DCP-T835DW)	Papirtype	Stiller inn papirtypen i FB-skuffen.
		Papirstr. (DCP-T830DW/ DCP-T835DW)	Stiller inn papirstørrelsen i FB-skuffen.
	Kopi (DCP-T830DW/ DCP-T835DW)	Velg skuff	Velg skuffen som skal brukes til kopiering.
		Skuffprioritet (DCP-T830DW/ DCP-T835DW)	Når Auto er valgt i Velg magasin, velger du rekkefølgen som maskinen bruker papirmagasiner med papir av samme størrelse.
Skriv ut (DCP-T830DW/ DCP-T835DW)	Skuffprioritet	Velg rekkefølgen som maskinen bruker papirmagasiner med papir av samme størrelse.	
Sjekk papir (DCP-T830DW/ DCP-T835DW)	–	Kontroller papirtype og papirstørrelse når du trekker magasinet ut av maskinen eller legger papiret i FB-skuffen.	
Papirtype (DCP-T530DW/ DCP-T535DW/ DCP-T536DW/ DCP-T580DW/	–	–	Still inn papirtypen i papirmagasinet.

Nivå 1	Nivå 2	Nivå 3	Beskrivelser
DCP-T583DW/ DCP-T730DW/ DCP-T735DW)			
<b>Papirstr.</b> (DCP-T530DW/ DCP-T535DW/ DCP-T536DW/ DCP-T580DW/ DCP-T583DW/ DCP-T730DW/ DCP-T735DW)	–	–	Still inn papirstørrelsen i papirmagasinet.
<b>Sjekk papir</b> (DCP-T530DW/ DCP-T535DW/ DCP-T536DW/ DCP-T580DW/ DCP-T583DW/ DCP-T730DW/ DCP-T735DW)	–	–	Kontroller papirtype og papirstørrelse når du trekker magasinet ut av maskinen.
<b>Økologi</b>	<b>Økomodus</b> (Kun tilgjengelig i noen land.)	–	Slå på følgende maskininnstillinger : <ul style="list-style-type: none"> <li>Hvilemodus-tid: 1 Min</li> <li>Stillemodus: På <sup>1</sup></li> </ul>
	<b>Hvilemodus-tid</b>	–	Still inn hvor lenge maskinen må være inaktiv før den går inn i hvilemodus.
	<b>Stillemodus</b>	–	Reduser utskriftsstøy.
	<b>Autoavsteng.</b>	–	Angi hvor lenge maskinen må vente før den automatisk slås av. Maskinen slås ikke automatisk av når dette er satt til Av.
<b>LCD Kontrast</b>	–	–	Justerer kontrasten til LCD-skjermen.

<sup>1</sup> Du kan bare endre denne innstillingen etter at du har endret visse maskininnstillinger i Webbasert administrasjon.

## Menu > [Kopi]

Nivå 1	Beskrivelser
<b>Tetthet</b>	Juster tettheten.
<b>Kvalitet</b>	Velg kopiopløsningen for dokumentet ditt.
<b>Aut. forsk.oppr.</b>	Angi at maskinen skal korrigere en forskjøvet kopi.

## Menu > [Nettverk]

Nivå 1	Nivå 2	Nivå 3	Beskrivelser
<b>Trådb. LAN</b> (DCP-T830DW/ DCP-T835DW)	<b>TCP/IP</b>	<b>BOOT method</b>	Velg oppstartsmetoden som passer best for dine behov.
		<b>IP-adresse</b> (DCP-T830DW/ DCP-T835DW)	Angi IP-adressen.
		<b>Subnet mask</b> (DCP-T830DW/ DCP-T835DW)	Angi nettverksmasken.
		<b>Gateway</b>	Angi gateway-adressen.

Nivå 1	Nivå 2	Nivå 3	Beskrivelser	
Trådb. LAN (DCP-T830DW/ DCP-T835DW)	TCP/IP	(DCP-T830DW/ DCP-T835DW)		
		Nodenavn (DCP-T830DW/ DCP-T835DW)	Vis navnet på noden.	
		WINS config (DCP-T830DW/ DCP-T835DW)	Velg modus for konfigurasjon av WINS.	
		WINS-server (DCP-T830DW/ DCP-T835DW)	Spesifiser IP-adressen for den primære eller sekundære WINS-serveren.	
		DNS-server (DCP-T830DW/ DCP-T835DW)	Spesifiser IP-adressen for den primære eller sekundære DNS-serveren.	
		APIPA (DCP-T830DW/ DCP-T835DW)	Still inn maskinen til å tildele IP-adressen automatisk fra det koblingslokale adresseområdet.	
		IPv6 (DCP-T830DW/ DCP-T835DW)	Slå IPv6-funksjonen av eller på.	
	Estimer (DCP-T830DW/ DCP-T835DW)	–	Velg modus for Ethernet-tilkobling.	
	Kablet status (DCP-T830DW/ DCP-T835DW)	–	Vis gjeldende kablet status.	
	MAC-adresse (DCP-T830DW/ DCP-T835DW)	–	Vis maskinens MAC-adresse.	
	Sett til std. (DCP-T830DW/ DCP-T835DW)	–	Gjenopprett innstillingene for kablet nettverk til fabrikkinnstillingene.	
	Kablet aktivert (DCP-T830DW/ DCP-T835DW)	–	Slå kablet LAN-grensesnitt av eller på manuelt.	
	WLAN (Wi-Fi)	Finn nettverk	–	Konfigurer innstillinger for trådløst nettverk manuelt.
WPS-/trykknapp		–	Konfigurer trådløse nettverksinnstillinger ved hjelp av ettrykksknapper.	
WPS/PIN-kode		–	Konfigurer trådløse nettverksinnstillinger ved hjelp av WPS med PIN-kode.	
Gjenoppr. WLAN		–	Tilbakestill og start det trådløse nettverket på nytt.	
WLAN status		Status		Vis gjeldende status for trådløst nettverk.
		Signal		Vis gjeldende signalstyrke for trådløst nettverk.
		SSID		Vis gjeldende SSID.
		Komm. Modus		Vis gjeldende kommunikasjonsmodus.
TCP/IP		BOOT method		Velg oppstartsmetoden som passer best for dine behov.

Nivå 1	Nivå 2	Nivå 3	Beskrivelser	
WLAN (Wi-Fi)	TCP/IP	IP-adresse	Angi IP-adressen.	
		Subnet mask	Angi nettverksmasken.	
		Gateway	Angi gateway-adressen.	
		Nodenavn	Vis navnet på noden.	
		WINS config	Velg modus for konfigurasjon av WINS.	
		WINS-server	Spesifiser IP-adressen for den primære eller sekundære WINS-serveren.	
		DNS-server	Spesifiser IP-adressen for den primære eller sekundære DNS-serveren.	
		APIPA	Still inn maskinen til å tildele IP-adressen automatisk fra det koblingslokale adresseområdet.	
	IPv6	Slå IPv6-funksjonen av eller på.		
	MAC-adresse	–	Vis maskinens MAC-adresse.	
Sett til std. (DCP-T830DW/ DCP-T835DW)	–	Gjenopprett innstillingene for trådløst nettverk til fabrikkinnstillingene.		
WLAN aktivert	–	Slå den trådløse nettverkstilkoblingen På eller Av.		
Wi-Fi direkte	Manuelt	–	Konfigurer innstillingene til Wi-Fi Direct-nettverket manuelt.	
	Gruppeeier	–	Still inn maskinen som gruppeeier.	
	Trykkknapp	–	Konfigurer nettverksinnstillinger for Wi-Fi Direct ved hjelp av ettrykksknappen.	
	PIN-kode	–	Konfigurer nettverksinnstillingene for Wi-Fi Direct ved hjelp av WPS med PIN-kode.	
	Enhetsinfo.	Enhetsnavn	–	Vis maskinens enhetsnavn.
		SSID	–	Vis gruppeeiers SSID. Når maskinen ikke er koblet til, viser LCD-skjermen Ikke tilkoblet.
		IP-adresse	–	Vis maskinens gjeldende IP-adresse.
	Statusinfo.	Status	–	Vis gjeldende status for Wi-Fi Direct-nettverket.
		Signal	–	Vis gjeldende signalstyrke for Wi-Fi Direct-nettverket. Når maskinen fungerer som gruppeeier, viser LCD-skjermen alltid et sterkt signal.
		Kanal	–	Vis kanalen som er i bruk når et Wi-Fi Direct-nettverk er aktivt.
		Hastighet	–	Viser tilkoblingshastigheten når Wi-Fi Direct-nettverket er aktivt.
I/F-aktivert	–	Slå på eller av Wi-Fi Direct-tilkoblingen.		
Nettbase. adm.	–	–	Aktiver eller deaktiver Webbasert administrasjon. Hvis du aktiverer denne funksjonen, må du angi at tilkoblingsmetoden skal bruke Webbasert administrasjon.	
IP-filter	–	–	Begrens tilgang til maskinen ved å aktivere IP-filteret.	

Nivå 1	Nivå 2	Nivå 3	Beskrivelser
Global detek.	Tillat detekt	–	Aktiver eller deaktiver global gjenkjenning. Dette er en funksjon som gjenkjenner og varsler når brukeren utilsiktet kobler til et globalt nettverk.
	Avvis tilgang	–	Deaktiver tilkoblinger til det globale nettverket.
Nullst. nettv.	–	–	Gjenopprett maskinens nettverksinnstillinger til fabrikkinnstillingene, bortsett fra administratorpassordet.

### Menu > [Skriv rapport]

Nivå 1	Beskrivelser
Brukervalg	Skriv ut en liste over brukerinnstillingene.
Nettverkskonf.	Skriv ut en liste over nettverksinnstillingene.
WLAN-rapport	Skriv ut resultatet for den trådløse LAN-tilkoblingen.

### Menu > [Maskininfo]

Nivå 1	Beskrivelser
Serienummer	Kontroller maskinens serienummer.
Versjon	Kontroller maskinens fastvareversjon.
Sideteller	Vis antall utskrevne sider.

### Menu > [Grunn oppsett]

Nivå 1	Nivå 2	Beskrivelser
Dato og klokke	Dato og klokke	Still inn dato og klokkeslett på maskinen.
	Tidssone	Still inn tidssone.
Nullstill	Tilb.st maskin	Gjenopprett alle maskininnstillingene som du har endret, som dato og klokkeslett.
	Nullst. nettv.	Gjenopprett maskinens nettverksinnstillinger til fabrikkinnstillingene, bortsett fra administratorpassordet.
	Alle innst.	Gjenopprett maskininnstillingene til fabrikkinnstillingene.
Lokalt språk (Kun tilgjengelig i noen land.)	–	Endre LCD-språk.



### Beslektet informasjon

- [Tabell med innstillinger og funksjoner](#)

## Funksjonstabeller (1-linjes LCD)

**Relaterte modeller:** DCP-T530DW/DCP-T535DW/DCP-T536DW/DCP-T580DW/DCP-T583DW/DCP-T730DW/DCP-T735DW/DCP-T830DW/DCP-T835DW

### Scan

Nivå 1	Nivå 2	Beskrivelser
Skann tilPC	Fil	Skann dokumenter og lagre dem i en mappe på data-maskinen.
	OCR	Konverter et skannet dokument til en redigerbar tekstfil.
	Bilde	Skann bilder eller grafikk til grafikkprogrammer.
	E-post	Send et skannet dokument som e-postvedlegg.
Nettjeneste (Vises når du installerer en Webtjenester-skanner.)	Skann	Skann data med Webtjenester-protokollen.
	Skn for e-post	
	Skn for telefona.	
	Skn for utskrift.	

### Copy / Scan Options

Nivå 1	Nivå 2	Beskrivelser
Oppsett (2i1 ID)	–	Lag N i 1-, 2 i 1-ID- eller plakatkopier.
Kvalitet	–	Velg kopiopløsningen for dokumentet ditt.
Velg skuff (DCP-T830DW/DCP-T835DW)	–	Velg skuffen som skal brukes for kopieringsmodus.
Papirtype	–	Velg papirtypen som samsvarer med den som er i skuffen.
Papirstr.	–	Velg papirstørrelsen som samsvarer med papiret i magasinet.
Øke/Redusere	100%	–
	Tilpass siden	Juster kopiformatet slik at det passer til papirformatet du har stilt inn.
	Forstørr	Velg forstørrelsesforhold for neste kopi.
	Reduser	Velg forminskingsforhold for neste kopi.
	Definer 25-400%	Angi et forstørrelses- eller forminskingsforhold.
Tetthet	–	Juster tettheten.
Fjern bkg.farge	Svart-innst.	Endre hvor mye bakgrunnsfarge som skal fjernes.
	Fargeinnst.	
Dobbeltsidet	–	Slå av eller på 2-sidig kopiering og velg vending på langsiden eller på kortsiden.
Stable/Sorter	–	Velg å stable eller sortere flere kopier.
Aut. forsk.oppr.	–	Angi at maskinen skal korrigere en forskjøvet kopi.



## Wi-Fi

Nivå 2	Beskrivelser
<b>Finn nettverk</b>	Konfigurer innstillinger for trådløst nettverk manuelt.
<b>WPS-/trykknapp</b>	Konfigurer trådløse nettverksinnstillinger ved hjelp av ettrykksknapper.
<b>WPS/PIN-kode</b>	Konfigurer trådløse nettverksinnstillinger ved hjelp av WPS med PIN-kode.
<b>Gjenoppr. WLAN</b>	Tilbakestill og start det trådløse nettverket på nytt.
<b>WLAN status</b>	Vis gjeldende status for trådløst nettverk.
<b>TCP/IP</b>	Still inn TCP/IP-protokoll.
<b>MAC-adresse</b>	Vis maskinens MAC-adresse.
<b>Sett til std.</b> (DCP-T830DW/DCP-T835DW)	Gjenopprett innstillingene for trådløst nettverk til fabrikkinnstillingene.
<b>WLAN aktivert</b>	Slå den trådløse nettverkstilkoblingen På eller Av.



### Beslektet informasjon

- [Tabell med innstillinger og funksjoner](#)

## Innstillingstabeller (1,8"(4,5 cm) farge LCD)

Relaterte modeller: DCP-T780DW/MFC-T930DW/MFC-T935DW/MFC-T980DW

Disse tabellene gjør det enklere å forstå maskinens menyvalg og alternativer.

### Settings > [Hovedoppsett]

Nivå 3	Nivå 4	Nivå 5	Beskrivelser
Vedlikehold	Merk utskriftskval	Merk utskriftskval	Kontroller og korrigerer utskriftskvaliteten, innrettingen og papirmatingen som forklart på LCD-skjermen.
		Justering	
		Korrigerer papirmater	
	Rengjøring av skrivehode	Kun svart	Rengjør skriverhodet som forklart på LCD-skjermen.
		Kun farge	
		Alle	
	Blekkflaskemodell	–	Kontroller modellnumrene på blekkflaskene.
Utskriftsalt.	Reduser tilklining	Reduser flekker på papiret eller papirstopp under utskrift.	
	Forbedre utskrift	Forbedre utskriftskvaliteten og reduser uskarphet.	
Mld lite blekk	–	Angi at maskinen skal vise meldinger om lavt blekknivå.	
Skuffinnstilling (MFC-T930DW/ MFC-T935DW/ MFC-T980DW)	Skuff 1	Papirtype	Still inn papirtypen i papirmagasinet.
		Papirstr. (MFC-T930DW/ MFC-T935DW/ MFC-T980DW)	Still inn papirstørrelsen i papirmagasinet.
	MP-skuff (MFC-T930DW/ MFC-T935DW/ MFC-T980DW)	Papirtype	Stiller inn papirtypen i FB-skuffen.
		Papirstr. (MFC-T930DW/ MFC-T935DW/ MFC-T980DW)	Stiller inn papirstørrelsen i FB-skuffen.
	Kopi (MFC-T930DW/ MFC-T935DW/ MFC-T980DW)	Velg skuff	Velg skuffen som skal brukes til kopiering.
		Skuffprioritet (MFC-T930DW/ MFC-T935DW/ MFC-T980DW)	Når Auto er valgt i Velg magasin, velger du rekkefølgen som maskinen bruker papirmagasiner med papir av samme størrelse.
	Faks (MFC-T930DW/ MFC-T935DW/ MFC-T980DW)	Velg skuff	Velg skuffen som skal brukes til faksing.
		Skuffprioritet (MFC-T930DW/ MFC-T935DW/ MFC-T980DW)	Når Auto er valgt i Velg magasin, velger du rekkefølgen som maskinen bruker papirmagasiner med papir av samme størrelse.
	Skriv ut (MFC-T930DW/ MFC-T935DW/ MFC-T980DW)	Skuffprioritet	Velg rekkefølgen som maskinen bruker papirmagasiner med papir av samme størrelse.

Nivå 3	Nivå 4	Nivå 5	Beskrivelser
<b>Skuffinnstilling</b> (MFC-T930DW/ MFC-T935DW/ MFC-T980DW)	<b>Skuffinnstilling: Bildeutskrift (JPEG)</b> (MFC-T930DW/ MFC-T935DW/ MFC-T980DW)	<b>Velg skuff</b>	Velg skuffen som skal brukes til fotoutskrift.
		<b>Skuffprioritet</b> (MFC-T930DW/ MFC-T935DW/ MFC-T980DW)	Når Auto er valgt i Velg magasin, velger du rekkefølgen som maskinen bruker papirmagasiner med papir av samme størrelse.
	<b>Sjekk papir</b> (MFC-T930DW/ MFC-T935DW/ MFC-T980DW)	–	Kontroller papirtype og papirstørrelse når du trekker magasinet ut av maskinen eller legger papiret i FB-skuffen.
<b>Papirtype</b> (DCP-T780DW)	–	–	Still inn papirtypen i papirmagasinet.
<b>Papirstr.</b> (DCP-T780DW)	–	–	Still inn papirstørrelsen i papirmagasinet.
<b>Sjekk papir</b> (DCP-T780DW)	–	–	Kontroller papirtype og papirstørrelse når du trekker magasinet ut av maskinen.
<b>Stille modus</b> (Kun tilgjengelig i noen land.)	–	–	Reduser utskriftsstøy.
<b>Volum</b> (MFC-T930DW/ MFC-T935DW/ MFC-T980DW)	<b>Ringelyd</b>	–	Juster ringevolumet.
	<b>Signal</b> (MFC-T930DW/ MFC-T935DW/ MFC-T980DW)	–	Juster lydsvolumet.
	<b>Høytaler</b> (MFC-T930DW/ MFC-T935DW/ MFC-T980DW)	–	Juster høytalervolumet.
<b>LCD-innst.</b>	<b>Bakgrunnsbel.</b>	–	Juster lysstyrken til LCD-skjermens bakgrunnsbelysning.
	<b>Dimme-timer</b>	–	Angi hvor lenge LCD-baklyset skal lyse når du går tilbake til startskjermbildet.
<b>Økologi</b> (Kun tilgjengelig i noen land.)	<b>Økomodus</b>	–	Slå på følgende maskininnstillinger : <ul style="list-style-type: none"> <li>• Hvilemodus-tid: 1 Min</li> <li>• Dimme-timer: 10sek</li> <li>• Stille modus: På<sup>1</sup></li> </ul>
	<b>Hvilemodus-tid</b>	–	Still inn hvor lenge maskinen må være inaktiv før den går inn i hvilemodus.
	<b>Stille modus</b>	–	Reduser utskriftsstøy.
	<b>Autoavsteng.</b>	–	Angi hvor lenge maskinen må vente før den automatisk slås av. Maskinen slås ikke automatisk av når dette er satt til Av.
<b>Hvilemodus-tid</b> (Kun tilgjengelig i noen land.)	–	–	Still inn hvor lenge maskinen må være inaktiv før den går inn i hvilemodus.
<b>Autoavsteng.</b> (Kun tilgjengelig i noen land.)	–	–	Angi hvor lenge maskinen må vente før den automatisk slås av. Maskinen slås ikke automatisk av når dette er satt til Av.

1 Du kan bare endre denne innstillingen etter at du har endret visse maskininnstillinger i Webbasert administrasjon.

## Settings > [Faks] (For modeller med faksimilefunksjon)

Nivå 3	Nivå 4	Nivå 5	Beskrivelser	
Mottak oppsett	Utsatt svar	–	Still inn antall ringesignaler før maskinen svarer i modulene Kun Faks og Faks/Tlf..	
	Motta-modus	–	Velg den mottaksmodusen som passer best for deg.	
	F/T-ringetid	–	Angi lengden for spesielle doble ringesignal i Faks/Tlf-modus.	
	Faksdeteksjon	–	Motta faksmeldinger automatisk når du besvarer et anrop og hører fakstoner.	
	Fjernakt. kode	Fjernakt. kode	–	Besvar anrop fra et biapparat eller en ekstern telefon og bruk koder til å slå på eller av de eksterne kodene. Du kan personliggjøre kodene.
		Aktiv. kode		
		Deakt. kode		
	Auto reduksjon	–	Reduser hver side i en innkommende faks slik at den får plass på papiret.	
PC mottak	–	Still inn maskinen til å sende fakser til datamaskinen. Du kan slå på sikkerhetsfunksjonen Utskrift av sikkerhetskopi.		
Stempel for faksmottak	–	Skriv ut klokkeslett og dato for mottak øverst på innkommende fakser.		
Rapportinnstilling	Sende rapport	–	Velg første oppsett for Sendingsverifiseringsrapport.	
	Akt. Rapp. Int.	Akt. Rapp. Int.	Angi intervallet for automatisk utskrift av faksaktivitetsrapporten.	
		Tid	Hvis du velger et annet alternativ enn Av og Hver 50. faks, kan du stille inn ønsket tid for alternativet.	
	Dag	Hvis du velger Hver 7. dag, kan du angi ukedagen.		
Skriv ut faks	–	–	Skriv ut innkommende fakser som er lagret i maskinminnet. Alle fakser slettes fra maskinens minne etter utskrift.	
Jobb I Kø	–	–	Kontroller hvilke programmerte jobber som er i maskinminnet og avbryt valgte jobber.	
Diverse	Sendelås	–	Forbyr de fleste funksjoner unntatt mottak av fakser.	
	Karakteristikk	Karakteristikk	Slå på telefonselskapet tjeneste for egen ringetone for å registrere den nye ringetonen på maskinen.	
		Ringemønster		
Oppringer ID	–	–	Vis eller skriv ut en liste over de siste 20 Oppringer-ID-ene som er lagret i minnet.	

## Settings > [Nettverk]

Nivå 3	Nivå 4	Nivå 5	Beskrivelser
Trådb. LAN (MFC-T930DW/ MFC-T935DW/ MFC-T980DW)	TCP/IP	BOOT method	Velg oppstartsmetoden som passer best for dine behov.
		IP-adresse (MFC-T930DW/ MFC-T935DW/ MFC-T980DW)	Angi IP-adressen.
		Subnet mask (MFC-T930DW/ MFC-T935DW/ MFC-T980DW)	Angi nettverksmasken.
		Gateway	Angi gateway-adressen.

Nivå 3	Nivå 4	Nivå 5	Beskrivelser
Trådb. LAN (MFC-T930DW/ MFC-T935DW/ MFC-T980DW)	TCP/IP	(MFC-T930DW/ MFC-T935DW/ MFC-T980DW)	
		Nodenavn (MFC-T930DW/ MFC-T935DW/ MFC-T980DW)	Skriv inn navnet på noden.
		WINS-konfigurasjon (MFC-T930DW/ MFC-T935DW/ MFC-T980DW)	Velg modus for konfigurasjon av WINS.
		WINS-server (MFC-T930DW/ MFC-T935DW/ MFC-T980DW)	Spesifiser IP-adressen for den primære eller sekundære WINS-serveren.
		DNS-server (MFC-T930DW/ MFC-T935DW/ MFC-T980DW)	Spesifiser IP-adressen for den primære eller sekundære DNS-serveren.
		APIPA (MFC-T930DW/ MFC-T935DW/ MFC-T980DW)	Still inn maskinen til å tildele IP-adressen automatisk fra det koblingslokale adresseområdet.
		IPv6 (MFC-T930DW/ MFC-T935DW/ MFC-T980DW)	Slå IPv6-funksjonen av eller på.
	Estimer (MFC-T930DW/ MFC-T935DW/ MFC-T980DW)	–	Velg modus for Ethernet-tilkobling.
	Kablet status (MFC-T930DW/ MFC-T935DW/ MFC-T980DW)	–	Vis gjeldende kablet status.
	MAC-adresse (MFC-T930DW/ MFC-T935DW/ MFC-T980DW)	–	Vis maskinens MAC-adresse.
	Angi som standard (MFC-T930DW/ MFC-T935DW/ MFC-T980DW)	–	Gjenopprett innstillingene for kablet nettverk til fabrikkinnstillingene.
	Kablet aktivert (MFC-T930DW/ MFC-T935DW/ MFC-T980DW)	–	Slå kablet LAN-grensesnitt av eller på manuelt.
	WLAN (Wi-Fi)	Finn Wi-Fi-nettverk	–
Støtte med oppsett		–	Konfigurer innstillingene for det trådløse nettverket i henhold til informasjonen som vises på LCD-skjermen.

Nivå 3	Nivå 4	Nivå 5	Beskrivelser	
WLAN (Wi-Fi)	WPS-/trykknapp	–	Konfigurer trådløse nettverksinnstillinger ved hjelp av ettrykksknapper.	
	WPS/PIN-kode	–	Konfigurer trådløse nettverksinnstillinger ved hjelp av WPS med PIN-kode.	
	Gjenopprett WLAN	–	Tilbakestill og start det trådløse nettverket på nytt.	
	WLAN status	Status		Vis gjeldende status for trådløst nettverk.
		Signal		Vis gjeldende signalstyrke for trådløst nettverk.
		SSID		Vis gjeldende SSID.
		Komm. modus		Vis gjeldende kommunikasjonsmodus.
	TCP/IP	BOOT method		Velg oppstartsmetoden som passer best for dine behov.
		IP-adresse		Angi IP-adressen.
		Subnet mask		Angi nettverksmasken.
		Gateway		Angi gateway-adressen.
		Nodenavn		Skriv inn navnet på noden.
		WINS-konfigurasjon		Velg modus for konfigurasjon av WINS.
		WINS-server		Spesifiser IP-adressen for den primære eller sekundære WINS-serveren.
		DNS-server		Spesifiser IP-adressen for den primære eller sekundære DNS-serveren.
		APIPA		Still inn maskinen til å tildele IP-adressen automatisk fra det koblingslokale adresseområdet.
	IPv6		Slå IPv6-funksjonen av eller på.	
	MAC-adresse	–	Vis maskinens MAC-adresse.	
	Angi som standard (MFC-T930DW/MFC-T935DW/MFC-T980DW)	–	Gjenopprett innstillingene for trådløst nettverk til fabrikkinnstillingene.	
	WLAN aktivert	–	Slå den trådløse nettverkstilkoblingen På eller Av.	
Wi-Fi direkte	Manuell	–	Konfigurer innstillingene til Wi-Fi Direct-nettverket manuelt.	
	Gruppeeier	–	Still inn maskinen som gruppeeier.	
	Trykknapp	–	Konfigurer nettverksinnstillinger for Wi-Fi Direct ved hjelp av ettrykksknappen.	
	PIN-kode	–	Konfigurer nettverksinnstillingene for Wi-Fi Direct ved hjelp av WPS med PIN-kode.	
	Enhetsinformasjon	Enhetsnavn		Vis maskinens enhetsnavn.
		SSID		Vis gruppeeiers SSID. Når maskinen ikke er koblet til, viser LCD-skjermen Ikke tilkoblet.
		IP-adresse		Vis maskinens gjeldende IP-adresse.
	Statusinformasjon	Status		Vis gjeldende status for Wi-Fi Direct-nettverket.

Nivå 3	Nivå 4	Nivå 5	Beskrivelser
Wi-Fi direkte	Statusinformasjon	Signal	Vis gjeldende signalstyrke for Wi-Fi Direct-nettverket. Når maskinen fungerer som gruppeeier, viser LCD-skjermen alltid et sterkt signal.
	I/F-aktivert	–	Slå på eller av Wi-Fi Direct-tilkoblingen.
Innstillinger for Internett-tilkobling	Proxyinnstillinger	Proxytilkobling	Endre innstillinger for webtilkobling.
		Adresse	
		Port	
		Brukernavn	
	Passord		
Nettbasert adm.	–	–	Aktiver eller deaktiver Webbasert administrasjon. Hvis du aktiverer denne funksjonen, må du angi at tilkoblingsmetoden skal bruke Webbasert administrasjon.
IP-filter	–	–	Begrens tilgang til maskinen ved å aktivere IP-filteret.
Global detektering	Tillat detektering	–	Aktiver eller deaktiver global gjenkjenning. Dette er en funksjon som gjenkjenner og varsler når brukeren utilsiktet kobler til et globalt nettverk.
	Avvis tilgang	–	Deaktiver tilkoblinger til det globale nettverket.
Nullst. nettv.	–	–	Gjenopprett maskinens nettverksinnstillinger til fabrikkinnstillingene, bortsett fra administratorpassordet.

### Settings > [Skriv rapport]

Nivå 3	Beskrivelser
<b>Sende rapport</b> (MFC-T930DW/MFC-T935DW/ MFC-T980DW)	Skriver ut en sendingsverifiseringsrapport for den siste sendingen.
<b>Adressebok</b> (MFC-T930DW/MFC-T935DW/ MFC-T980DW)	Skriv ut en liste over mottakeropplysninger som er lagret i adresseboken.
<b>Faksjournal</b> (MFC-T930DW/MFC-T935DW/ MFC-T980DW)	Skriv ut en liste med informasjon om de 200 siste innkommende og utgående faksene. (TX betyr sending. RX betyr mottak.)
<b>Brukervalg</b>	Skriv ut en liste over brukerinnstillingene.
<b>Nettverkskonf.</b>	Skriv ut en liste over nettverksinnstillingene.
<b>WLAN-rapport</b>	Skriv ut resultatet for den trådløse LAN-tilkoblingen.
<b>Anrops-ID-logg</b> (MFC-T930DW/MFC-T935DW/ MFC-T980DW)	Skriv ut en liste over tilgjengelig informasjon om oppringer-ID fra de 20 sist mottatte faksene og telefonsamtalene.

### Settings > [Maskininfo]

Nivå 3	Beskrivelser
<b>Serienummer</b>	Kontroller maskinens serienummer.

Nivå 3	Beskrivelser
Fastvareversjon	Kontroller maskinens fastvareversjon.
Fastvareoppdatering	Oppdater maskinen med den nyeste fastvaren.
Fastvare autosjekk (Kun tilgjengelig i noen land.)	Vis fastvareinformasjon på startskjermen.
Oppsett fastvareoppdatering (Kun tilgjengelig i noen land.)	Angi dager og klokkeslett for automatiske fastvareoppdateringer.
Sideteller	Kontroller antall sider maskinen har skrevet ut.

## Settings > [Grunn oppsett]

Nivå 3	Nivå 4	Beskrivelser
Dato og klokke	Dato	(MFC-T930DW/MFC-T935DW/MFC-T980DW) Legg til dato og klokkeslett på skjermen og i topptekster på fakser du sender. (DCP-T780DW) Still inn dato og klokkeslett på maskinen.
	Tid	
	Auto sommertid (MFC-T930DW/ MFC-T935DW/ MFC-T980DW)	Still inn maskinen til å skifte automatisk til sommertid.
	Tidssone	Still inn tidssone.
Apparatets ID (MFC-T930DW/ MFC-T935DW/ MFC-T980DW)	Faks	Skriv inn ditt navn og faksnummer slik at det vises på hver side du fakser.
	Navn	
Automatisk ny faksoppringning (MFC-T930DW/ MFC-T935DW/ MFC-T980DW)	–	Stiller maskinen inn til å slå det siste faksnummeret om igjen hvis faksen ikke ble sendt fordi linjen var opptatt.
Ringetone (MFC-T930DW/ MFC-T935DW/ MFC-T980DW)	–	Velg kortere pause for ringetonedetektering.
Linje Valg (MFC-T930DW/ MFC-T935DW/ MFC-T980DW)	–	Velg telefonlinjetype.
Kompatibilitet (MFC-T930DW/ MFC-T935DW/ MFC-T980DW)	–	Juster utjevningen for sendeproblemer. VoIP-tjenesteleverandører tilbyr faksstøtte ved hjelp av ulike standarder. Hvis du regelmessig får faksoverføringsfeil, velger du Grunnleggende (for VoIP).
Nullstill	Tilbakestilling av maskin	Gjenopprett alle maskininnstillingene som du har endret, som dato og klokkeslett.
	Nettverk	Gjenopprett maskinens nettverksinnstillinger til fabrikkinnstillingene, bortsett fra administratorpassordet.
	Adressebok og faks (MFC-T930DW/ MFC-T935DW/ MFC-T980DW)	Slett alle lagrede telefonnumre, faksopplysninger og faksinnstillinger.
	Lagrede faksdata	Slett alle lagrede faksdata og historikk.

Nivå 3	Nivå 4	Beskrivelser
Nullstill	(MFC-T930DW/ MFC-T935DW/ MFC-T980DW)	
	Alle innst.	Gjenopprett maskininnstillingene til fabrikkinnstillingene.
Lokalt språk (Kun tilgjengelig i noen land.)	–	Endre LCD-språk.



### Beslektet informasjon

- Tabell med innstillinger og funksjoner

## Tabeller med funksjoner (1,8"(4,5 cm) Farge-LCD)

Relaterte modeller: DCP-T780DW/MFC-T930DW/MFC-T935DW/MFC-T980DW



### Fax (For modeller med faksimilefunksjon)

Nivå 3	Nivå 4	Beskrivelser
<b>Faksoppløsning</b>	–	Angi oppløsningen for utgående fakser.
<b>Kontrast</b>	–	Juster kontrasten.
<b>Glasspl. skannest.</b>	–	Juster skanneområdet på skannerglassplaten til dokumentstørrelsen.
<b>Gruppesending</b>	–	Send samme faksmelding til mer enn ett faksnummer.
<b>Sendetid</b>	–	Send faks uten å bruke minnet.
<b>Utenlandsmodus</b>	–	Sett til På hvis du har problemer med å sende faks til utlandet.
<b>Anropslogg</b>	<b>Rep</b>	Send en faks til det siste nummeret du ringte til.
	<b>Utg. samtale</b>	Velg et nummer fra Utgående anrop-historikken og send deretter en faks til nummeret, legg til nummeret i adresseboken eller slett nummeret.
	<b>Anrops-ID-logg</b>	Velg et nummer fra Oppringer-ID-historikken og send deretter en faks til nummeret, legg til nummeret i adresseboken eller slett nummeret.
<b>Adressebok</b>	<b>Søk</b>	Slå numre ved bare å trykke på noen få knapper.
	<b>Angi hurtigvalg</b>	Lagre hurtigvalgnumre slik at du kan ringe ved bare å trykke på noen få knapper.
	<b>Oppr. grupper</b>	Angi gruppenumre for gruppesending.
	<b>Endre</b>	Endre adresseboknumre.
	<b>Slett</b>	Slett adresseboknumre.
<b>Angi ny std.</b>	–	Lagre utskriftsinnstillingene dine som standard.
<b>Fabrikkinnstilling</b>	–	Gjenopprett innstillingene til fabrikkinnstillingene.



### Scan

Nivå 3	Nivå 4	Beskrivelser
<b>til media</b> (MFC-T930DW/MFC-T935DW/ MFC-T980DW) (Når et USB Flash-minne er satt inn)	–	Skann dokumenter og lagre dem direkte på et USB Flash-minne uten å bruke datamaskin.
<b>til PC</b>	<b>til fil</b>	Skann dokumenter og lagre dem i en mappe på datamaskinen.
	<b>til OCR</b>	Konverter et skannet dokument til en redigerbar tekstfil.
	<b>til bilde</b>	Skann bilder eller grafikk til grafikkprogrammer.
	<b>til e-post</b>	Send et skannet dokument som e-postvedlegg.
<b>til nett</b>	–	Last skannede data opp til en Internett-tjeneste.
<b>WS-Scan</b> (Vises når du installerer en Webtjenester-skanner.)	<b>Skann</b>	Skann data med Webtjenester-protokollen.
	<b>Skann for epost</b>	

Nivå 3	Nivå 4	Beskrivelser
WS-Scan (Vises når du installerer en Webtjenester-skanner.)	Skann for faks	Skann data med Webtjenester-protokollen.
	Skann for utsk.	

## Copy (MFC-T930DW/MFC-T935DW/MFC-T980DW) / Copy (Startskjerm-bilde) (DCP-T780DW)

Nivå 3	Nivå 4	Beskrivelser
Kvalitet	–	Velg kopiopløsningen for dokumentet ditt.
Velg skuff (MFC-T930DW/MFC-T935DW/ MFC-T980DW)	–	Velg skuffen som skal brukes for kopieringsmodus.
Papirtype	–	Velg papirtypen som samsvarer med den som er i skuffen.
Papirstr.	–	Velg papirstørrelsen som samsvarer med papiret i magasinet.
Øke/Redusere	100%	–
	Tilpass siden	Juster kopiformatet slik at det passer til papirformatet du har stilt inn.
	Forstørr	Velg forstørrelsesforhold for neste kopi.
	Reduser	Velg forminskningsforhold for neste kopi.
	Definer 25-400%	Angi et forstørrelses- eller forminskningsforhold.
Tetthet	–	Juster tettheten.
Fjern bakgrunn	Innst. for sort kopi	Endre hvor mye bakgrunnsfarge som skal fjernes.
	Innst. for fargekopi	
Tosidig kopi	–	Slå av eller på 2-sidig kopiering og velg vending på langsiden eller på kortsiden.
Stable/Sorter	–	Velg å stable eller sortere flere kopier.
Sideoppsett	–	Lag N i 1-, 2 i 1-ID- eller plakatkopier.
Aut. forsk.oppr.	–	Korriger en forskjøvet kopi.
Angi ny std.	–	Lagre utskriftsinnstillingene dine som standard.
Fabrikkinnstilling	–	Gjenopprett innstillingene til fabrikkinnstillingene.

## Photo/Web (MFC-T930DW/MFC-T935DW/MFC-T980DW)

Nivå 1	Nivå 2	Nivå 3	Beskrivelser
JPEG-utskrift	Velg filer	–	Skriv ut valgte bilder i USB Flash-stasjonen.
	Indeksutskrift	Skriv ut indeksark	Skriv ut en side med miniatyrbilder.
		Skriv ut bilder	Skriv ut bilder ved å velge indeksnumrene.
	Skr.alle	–	Skriv ut alle bildene i USB Flash-stasjonen.
Skann til media	–	–	Skann dokumenter og lagre dem direkte på medier uten å bruke datamaskin.
Nett	–	–	Koble Brother-maskinen til en Internett-tjeneste.

## Web (DCP-T780DW)

Nivå 1	Nivå 2	Nivå 3	Beskrivelser
Nett	–	–	Koble Brother-maskinen til en Internett-tjeneste.

## (Blekk) (MFC-T930DW/MFC-T935DW/MFC-T980DW) / (Blekk) (DCP-T780DW)

Nivå 2	Nivå 3	Beskrivelser
Blekkflaskemodell	–	Kontroller modellnumrene på blekkflaskene.
Merk utskriftskval	Merk utskriftskval	Kontroller og korrigerer utskriftskvaliteten, innrettingen og papirmatingen som forklart på LCD-skjermen.
	Justering	
	Korrigerer papirmater	
Rengjøring av skriverhode	Kun svart	Rengjør skriverhodet som forklart på LCD-skjermen.
	Kun farge	
	Alle	
Utskriftsalt.	Reduser tilklingning	Reduser flekker på papiret eller papirstopp under utskrift.
	Forbedre utskr	Forbedre utskriftskvaliteten og reduser uskarphet.

## (Adressebok) (For modeller med faksimilefunksjon)

Nivå 2	Beskrivelser
Søk	Slå numre ved bare å trykke på noen få knapper.
Angi hurtigvlg	Lagre hurtigvalgnumre slik at du kan ringe ved bare å trykke på noen få knapper.
Oppr. grupper	Angi gruppenumre for gruppesending.
Endre	Endre adresseboknumre.
Slett	Slett adresseboknumre.

## Redial/Pause (For modeller med faksimilefunksjon)

Nivå 2	Beskrivelser
Rep	Send en faks til det siste nummeret du ringte til.
Utg. samtale	Velg et nummer fra Utgående anrop-historikken og send deretter en faks til nummeret, legg til nummeret i adresseboken eller slett nummeret.
Anrops-ID-logg	Velg et nummer fra Oppringer-ID-historikken og send deretter en faks til nummeret, legg til nummeret i adresseboken eller slett nummeret.



## Wi-Fi (MFC-T930DW/MFC-T935DW/MFC-T980DW) / Wi-Fi (DCP-T780DW)

Nivå 2	Beskrivelser
Finn Wi-Fi-nettverk	Konfigurer innstillinger for trådløst nettverk manuelt.
Støtte med oppsett	Konfigurer innstillingene for det trådløse nettverket i henhold til informasjonen som vises på LCD-skjermen.
WPS-/trykknapp	Konfigurer trådløse nettverksinnstillinger ved hjelp av ettrykksknapper.
Gjenopprett WLAN	Tilbakestill og start det trådløse nettverket på nytt.



## Beslektet informasjon

- Tabell med innstillinger og funksjoner

## Endre maskininnstillingene via Webbasert administrasjon

Webbasert administrasjon er et verktøy som bruker en vanlig nettleser til å styre maskinen via HTTP (Hyper Text Transfer Protocol) eller HTTPS (Hyper Text Transfer Protocol over Secure Socket Layer).

- [Hva er Webbasert administrasjon?](#)
- [Få tilgang til Internett-basert styring](#)
- [Endre påloggingspassordet ved bruk av Webbasert administrasjon](#)
- [Sette opp maskinens adressebok med Webbasert administrasjon](#)

## Hva er Webbasert administrasjon?

Webbasert administrasjon er et verktøy som bruker en vanlig nettleser til å styre maskinen via HTTP (Hyper Text Transfer Protocol) eller HTTPS (Hyper Text Transfer Protocol over Secure Socket Layer).



- Vi anbefaler at du bruker den nyeste versjonen av disse nettleserne:
  - Microsoft Edge, Firefox og Google Chrome™ for Windows
  - Safari, Firefox og Google Chrome™ for Mac
  - Google Chrome™ for Android™
  - Safari og Google Chrome™ for iOS
- Kontroller at JavaScript og informasjonskapsler alltid er slått på – uansett hvilken webleser du bruker.
- Kontroller at maskinen er på og koblet til samme nettverk som datamaskinen, og at nettverket støtter TCP-/IP-protokollen.

The screenshot displays the Brother web-based administration interface. The top right corner features the Brother logo. The left sidebar is dark blue and contains a navigation menu with the following items: 'Utlogging', 'Hjem', 'Status' (highlighted), 'Automatisk oppfriskningsintervall', 'Generelt', 'Skriv ut', 'Skann', 'Administrator', 'Onlinefunksjoner', and 'Nettverk'. The main content area is white and shows the 'Status' section. Under 'Enhetsstatus', there is a green bar indicating 'Klar'. Below this, the 'Automatisk oppfriskning' (Automatic refresh) is set to 'Av' (Off) with a radio button. The 'Estimert blekknivå' (Estimated ink level) section shows four vertical bars for M (Magenta), C (Cyan), Y (Yellow), and BK (Black). Below the bars, there is a paragraph of text explaining that the estimated ink level can differ from the actual level and that users can check the actual level by looking through the window on the ink cartridge. The 'Nettspråk' (Language) is set to 'Auto' in a dropdown menu. The 'Enhetsplassering' (Device location) section has labels for 'Kontakt:' and 'Plassering:'.

Det faktiske skjermbildet kan avvike fra skjermbildet ovenfor.



## Beslektet informasjon

- Endre maskininnstillingene via Webbasert administrasjon
-

## Få tilgang til Internett-basert styring

- Vi anbefaler at du bruker den nyeste versjonen av disse nettleserne:
  - Microsoft Edge, Firefox og Google Chrome™ for Windows
  - Safari, Firefox og Google Chrome™ for Mac
  - Google Chrome™ for Android™
  - Safari og Google Chrome™ for iOS
- Kontroller at JavaScript og informasjonskapsler alltid er slått på – uansett hvilken webleser du bruker.
- Standardpassordet for å styre innstillingene på denne maskinen finner du bak på maskinen, angitt med "**Pwd**". Vi anbefaler at du straks endrer standardpassordet for å beskytte maskinen mot uautorisert tilgang. Du finner også standardpassordet i nettverksinnstillingsrapporten.
- Hvis passordet skrives feil flere ganger, må du vente en stund før du kan logge på. Låseinnstillingene kan endres i webbasert administrasjon.
- Inntil åtte datamaskiner eller mobile enheter kan være logget på webbasert administrasjon samtidig. Hvis du logger på en niende enhet, blir den første enheten logget av.
- Vi anbefaler at du bruker HTTPS-sikkerhetsprotokollen når du konfigurerer innstillingene med webbasert administrasjon. Hvis du bruker HTTP når du konfigurerer innstillinger med webbasert administrasjon, må du følge anmodningen om å bytte til en sikker HTTPS-tilkobling.
- Når du bruker HTTPS til å konfigurere Webbasert administrasjon., vil nettleseren vise en dialogboks med en advarsel. For å unngå at dialogboksen med advarselen skal vises, kan du installere et egensignert sertifikat for å bruke SSL/TLS-kommunikasjon. Mer detaljert informasjon ►► *Veiledning for nettverkssikkerhetsfunksjoner*

>> [Start fra nettleseren](#)

>> [Start fra Brother iPrint&Scan \(Windows/Mac\)](#)

>> [Start fra Brother Utilities \(Windows\)](#)

>> [Start fra Brother Mobile Connect](#)

### Start fra nettleseren

1. Start nettleseren.
2. Skriv inn "https://maskinens IP-adresse" i nettleserens adressefelt (der "maskinens IP-adresse" er IP-adressen til maskinen din).

Eksempel:

https://192.168.1.2

Maskinens IP-adresse finner du i nettverkskonfigurasjonsrapporten.

►► [Skrive ut rapporten for nettverkskonfigurasjon](#)



- Hvis du bruker DNS (Domain Name System) eller aktiverer et NetBIOS-navn, kan du skrive inn et annet navn, som "DeltSkriver" i stedet for IP-adressen.

For eksempel: https://SharedPrinter

- Hvis du aktiverer et NetBIOS-navn, kan du også bruke nodenavnet.

For eksempel: https://brn123456abcdef

- NetBIOS-navnet er tilgjengelig i nettverkskonfigurasjonsrapporten.

3. Hvis du blir bedt om det, skriver du inn passordet i feltet **Login (Pålogging)** og klikker deretter på **Login (Pålogging)**.



Standardpassordet for å styre innstillingene på denne maskinen finner du bak på maskinen, angitt med «**Pwd**». Endre standardpassordet ved å følge instruksjonene på skjermen når du logger på for første gang.

4. Hvis du vil feste navigasjonslinjen til venstre på skjermen, klikker du på ☰ og deretter .

Du kan nå endre maskinens innstillinger.

Hvis du endrer protokollinnstillingene, må du starte maskinen på nytt etter at du har klikket på **Submit (Send inn)** for å aktivere konfigurasjonen.

Når du har konfigurert innstillingene, klikker du på **Logout (Utlogging)**.

## Start fra Brother iPrint&Scan (Windows/Mac)

1. Start Brother iPrint&Scan.

- Windows

Dobbeltklikk på  (Brother iPrint&Scan)-ikonet.

- Mac

I menylinjen **Finder** klikker du på **Gå > Apper**, og deretter dobbeltklikker du på iPrint&Scan-ikonet.

Brother iPrint&Scan-skjerm bildet vises.

2. Hvis Brother-maskinen ikke er valgt, klikker du på **Legg til maskin / Velg din maskin** og deretter velger du modellens navn fra listen. Klikk på **OK**.
3. Klikk på **Forbruksvarer/maskininnstillinger**-knappen.



Hvis vinduet **Forbruksvarer/maskininnstillinger** vises, klikker du på koblingen **Alle innstillinger**.

Webbasert administrasjon vises.

4. Hvis du blir bedt om det, skriver du inn passordet i feltet **Login (Pålogging)** og klikker deretter på **Login (Pålogging)**.



Standardpassordet for å styre innstillingene på denne maskinen finner du bak på maskinen, angitt med «**Pwd**». Endre standardpassordet ved å følge instruksjonene på skjermen når du logger på for første gang.

5. Hvis du vil feste navigasjonslinjen til venstre på skjermen, klikker du på  og deretter .

Du kan nå endre maskinens innstillinger.

Hvis du endrer protokollinnstillingene, må du starte maskinen på nytt etter at du har klikket på **Submit (Send inn)** for å aktivere konfigurasjonen.

Når du har konfigurert innstillingene, klikker du på **Logout (Utlogging)**.

## Start fra Brother Utilities (Windows)

1. Start  (**Brother Utilities**), og klikk deretter på rullegardinmenyen og velg modellnavnet (hvis det ikke allerede er valgt).

2. Klikk på **Verktøy** i den venstre navigasjonslinjen og klikk deretter på **Maskininnstillinger**.

Webbasert administrasjon vises.

3. Hvis du blir bedt om det, skriver du inn passordet i feltet **Login (Pålogging)** og klikker deretter på **Login (Pålogging)**.



Standardpassordet for å styre innstillingene på denne maskinen finner du bak på maskinen, angitt med «**Pwd**». Endre standardpassordet ved å følge instruksjonene på skjermen når du logger på for første gang.

4. Hvis du vil feste navigasjonslinjen til venstre på skjermen, klikker du på  og deretter .

Du kan nå endre maskinens innstillinger.

Hvis du endrer protokollinnstillingene, må du starte maskinen på nytt etter at du har klikket på **Submit (Send inn)** for å aktivere konfigurasjonen.

Når du har konfigurert innstillingene, klikker du på **Logout (Utlogging)**.

## Start fra Brother Mobile Connect

Installer og konfigurer Brother Mobile Connect på mobilenheten.

1. Start Brother Mobile Connect på den mobile enheten.
2. Trykk på modellnavnet øverst på skjermen.



Hvis Brother-maskinen ikke vises på den mobile enheten, sveiper du for å velge maskinens modellnavn.

3. Trykk på **Alle maskininnstillinger**.  
Webbasert administrasjon vises.
4. Hvis du blir bedt om det, skriver du inn passordet i feltet **Login (Pålogging)** og trykker deretter på **Login (Pålogging)**.



Standardpassordet for å styre innstillingene på denne maskinen finner du bak på maskinen, angitt med «**Pwd**». Endre standardpassordet ved å følge instruksjonene på skjermen når du logger på for første gang.

5. Hvis du vil feste navigasjonslinjen til venstre på skjermen, trykker du på ☰ og deretter på ✖.

Du kan nå endre maskinens innstillinger.

Hvis du endrer protokollinnstillingene, må du starte maskinen på nytt etter at du har trykket på **Submit (Send inn)** for å aktivere konfigurasjonen.

Når du har konfigurert innstillingene, trykker du på **Logout (Utlogging)**.



### Beslektet informasjon

- [Endre maskininnstillingene via Webbasert administrasjon](#)

#### Beslektede emner:

- [Skrive ut rapporten for nettverkskonfigurasjon](#)

## Endre påloggingspassordet ved bruk av Webbasert administrasjon

Standardpassordet for å styre innstillingene på denne maskinen finner du bak på maskinen, angitt med "**Pwd**". Endre standardpassordet ved å følge instruksjonene på skjermen når du logger på for første gang. Vi anbefaler at du umiddelbart endrer standardpassordet for å beskytte maskinen mot uautorisert tilgang.

1. Start nettleseren.
2. Skriv inn "https://maskinens IP-adresse" i nettleserens adressefelt (der "maskinens IP-adresse" er IP-adressen til maskinen din).  
Eksempel:  
https://192.168.1.2  
Du finner maskinens IP-adresse i nettverkskonfigurasjonsrapporten.  
►► [Skrive ut rapporten for nettverkskonfigurasjon](#)
3. Gjør ett av følgende:
  - Hvis du har angitt et passord tidligere, skriver du det inn og klikker på **Login (Pålogging)**.
  - Dersom du ikke har angitt ditt eget passord tidligere, skriver du inn standard påloggingspassord, og klikker deretter på **Login (Pålogging)**.
4. På venstre navigasjonslinje klikker du på **Administrator > Login Password (Påloggingspassord)**.



- Standardpassordet for å styre innstillingene på denne maskinen finner du bak på maskinen, og det angis ved «**Pwd**».
- Hvis venstre navigasjonslinje ikke vises, starter du navigeringen fra ☰.

5. Hvis du vil endre passordet, skriver du inn nåværende passord i feltet **Enter Old Password (Angi gammelt passord)**.
6. Følg skjerminstruksjonene **Login Password (Påloggingspassord)**, og skriv inn det nye passordet i feltet **Enter New Password (Angi nytt passord)**.
7. Skriv inn det nye passordet på nytt i feltet **Confirm New Password (Bekreft nytt passord)**.
8. Klikk på **Submit (Send inn)**.



Du kan også endre låseinnstillingene i **Login Password (Påloggingspassord)**-menyen.



### Beslektet informasjon

- [Endre maskininnstillingene via Webbasert administrasjon](#)

#### Beslektede emner:

- [Få tilgang til Internett-basert styring](#)
- [Sjekk passordet til maskinen din](#)

## Sette opp maskinens adressebok med Webbasert administrasjon

Relaterte modeller: MFC-T930DW/MFC-T935DW/MFC-T980DW

- Vi anbefaler at du bruker HTTPS-sikkerhetsprotokollen når du konfigurerer innstillingene med Webbasert administrasjon.
- Når du bruker HTTPS til å konfigurere Webbasert administrasjon, vil nettleseren vise en dialogboks med en advarsel.

1. Start nettleseren.
2. Skriv inn "https://maskinens IP-adresse" i nettleserens adressefelt (der "maskinens IP-adresse" er IP-adressen til maskinen din).

Eksempel:

https://192.168.1.2

Du finner maskinens IP-adresse i nettverkskonfigurasjonsrapporten.

►► [Skrive ut rapporten for nettverkskonfigurasjon](#)

3. Hvis du blir bedt om det, skriver du inn passordet i feltet **Login (Pålogging)** og klikker deretter på **Login (Pålogging)**.



Standardpassordet for å styre innstillingene på denne maskinen finner du bak på maskinen, angitt med «**Pwd**». Endre standardpassordet ved å følge instruksjonene på skjermen når du logger på for første gang.

4. På venstre navigasjonslinje klikker du på **Address Book (Adressebok)**.



Hvis venstre navigasjonslinje ikke vises, starter du navigeringen fra ☰.

5. Klikk på tallene i måladresssen, og legg til eller oppdater adresseboken etter behov.
6. Klikk på **Submit (Send inn)**.



### Beslektet informasjon

- [Endre maskininnstillingene via Webbasert administrasjon](#)

#### Beslektede emner:

- [Få tilgang til Internett-basert styring](#)

## Tillegg

- [Spesifikasjoner](#)
- [Spesifikasjoner for rekvisita](#)
- [Informasjon om miljø og samsvar](#)
- [Brother hjelp og kundestøtte](#)

## Spesifikasjoner

- >> Generelle spesifikasjoner
- >> Spesifikasjoner av dokumentformat
- >> Spesifikasjoner for utskriftsmedier
- >> Faksspesifikasjoner
- >> Dataspesifikasjoner
- >> Spesifikasjoner for USB Flash-stasjon
- >> Skannerspesifikasjoner
- >> Skriverspesifikasjoner
- >> Spesifikasjoner for grensesnitt
- >> Nettverksspesifikasjoner
- >> Spesifikasjoner av krav til datamaskin

### Generelle spesifikasjoner

<b>Skrivertype</b>		Blekkskriver
<b>Skriverhode</b>	<b>Svart-hvitt</b>	Piezo med 210 dyser × 1
	<b>Farge</b>	Piezo med 70 dyser x 3 (DCP-T530DW/DCP-T535DW/DCP-T536DW/ DCP-T580DW/DCP-T583DW) Piezo med 210 dyser × 3 (DCP-T730DW/DCP-T735DW/DCP-T780DW/ DCP-T830DW/DCP-T835DW/MFC-T930DW/MFC-T935DW/ MFC-T980DW)
<b>Minnekapasitet</b>		128 MB
<b>Display (LCD)</b>		<ul style="list-style-type: none"> <li>• DCP-T530DW/DCP-T535DW/DCP-T536DW/DCP-T580DW/ DCP-T583DW/DCP-T730DW/DCP-T735DW/DCP-T830DW/ DCP-T835DW 1-linjet LCD</li> <li>• DCP-T780DW/MFC-T930DW/MFC-T935DW/MFC-T980DW <sup>1</sup> 1,8 tomme (4,5 cm) TFT-farge-LCD-skjerm</li> </ul>
<b>Strømkilde</b>		Vekselstrøm 220 til 240 V 50/60 Hz
<b>Strømforbruk <sup>2</sup></b>		<ul style="list-style-type: none"> <li>• DCP-T530DW/DCP-T535DW/DCP-T536DW/DCP-T580DW/ DCP-T583DW <b>Kopiering</b> <sup>3</sup>: Ca. 16 W <b>Klar</b> <sup>4</sup>: Ca. 2,5 W <b>Hvilemodus</b> <sup>4</sup>: Ca. 0,6 W <b>Avslått</b> <sup>4 5</sup>: Ca. 0,15 W</li> <li>• DCP-T730DW/DCP-T735DW <b>Kopiering</b> <sup>3</sup>: Ca. 16 W <b>Klar</b> <sup>4</sup>: Ca. 2,5 W <b>Hvilemodus</b> <sup>4</sup>: Ca. 0,6 W <b>Avslått</b> <sup>4 5</sup>: Ca. 0,15 W</li> <li>• DCP-T780DW <b>Kopiering</b> <sup>3</sup>: Ca. 21 W <b>Klar</b> <sup>4</sup>: Ca. 2,5 W <b>Hvilemodus</b> <sup>4</sup>: Ca. 0,6 W <b>Avslått</b> <sup>4 5</sup>: Ca. 0,15 W</li> <li>• DCP-T830DW/DCP-T835DW <b>Kopiering</b> <sup>3</sup>: Ca. 16 W <b>Klar</b> <sup>4</sup>: Ca. 3,0 W</li> </ul>

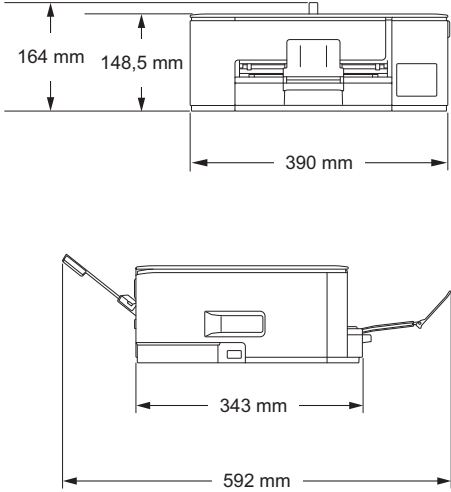
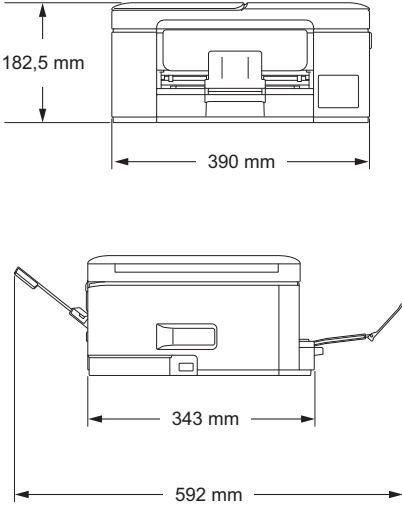
	<p><b>Hvilemodus</b><sup>4</sup>: Ca. 0,8 W</p> <p><b>Avslätt</b><sup>4 5</sup>: Ca. 0,10 W</p> <ul style="list-style-type: none"> <li>MFC-T930DW/MFC-T935DW/MFC-T980DW</li> </ul> <p><b>Kopiering</b><sup>3</sup>: Ca. 16 W</p> <p><b>Klar</b><sup>4</sup>: Ca. 3,5 W</p> <p><b>Hvilemodus</b><sup>4</sup>: Ca. 0,9 W</p> <p><b>Avslätt</b><sup>4 5</sup>: Ca. 0,10 W</p>
<p><b>Mål</b></p>	<ul style="list-style-type: none"> <li>DCP-T530DW/DCP-T535DW/DCP-T536DW/DCP-T580DW/DCP-T583DW</li> </ul>  <ul style="list-style-type: none"> <li>DCP-T730DW/DCP-T735DW/DCP-T780DW</li> </ul> 

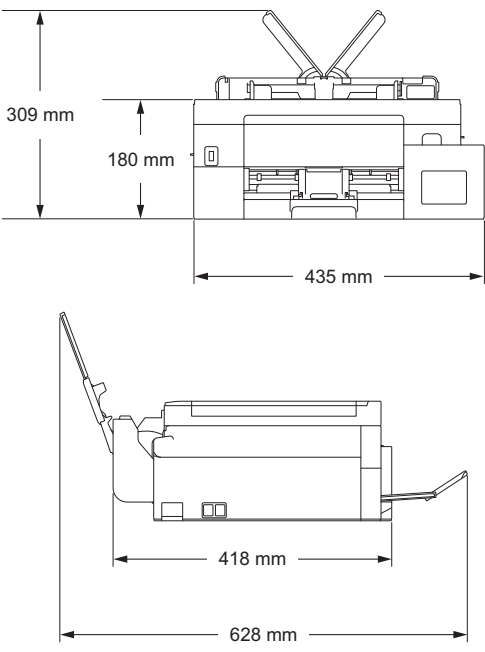
			<ul style="list-style-type: none"> <li>DCP-T830DW/DCP-T835DW/MFC-T930DW/MFC-T935DW/MFC-T980DW</li> </ul> 
<b>Vekt</b>			<ul style="list-style-type: none"> <li>DCP-T530DW/DCP-T535DW/DCP-T536DW 6,3 kg</li> <li>DCP-T580DW/DCP-T583DW 6,7 kg</li> <li>DCP-T730DW/DCP-T735DW/DCP-T780DW 7,8 kg</li> <li>DCP-T830DW/DCP-T835DW 9,3 kg</li> <li>MFC-T930DW/MFC-T935DW/MFC-T980DW 9,4 kg</li> </ul>
<b>Støynivå</b>	<b>Lydtrykk</b> <sup>6</sup>	<b>Under drift</b>	<ul style="list-style-type: none"> <li>DCP-T530DW/DCP-T535DW/DCP-T536DW/DCP-T580DW/DCP-T583DW <ul style="list-style-type: none"> <li>- Utskrift 56,0 dB (A) (ca.)</li> <li>- Kopiering (med skannerglassplaten) 53,0 dB (A) (ca.)</li> </ul> </li> <li>DCP-T730DW/DCP-T735DW/DCP-T780DW <ul style="list-style-type: none"> <li>- Utskrift 55,0 dB (A) (ca.)</li> <li>- Kopiering (med skannerglassplaten) 53,0 dB (A) (ca.)</li> </ul> </li> <li>DCP-T830DW/DCP-T835DW/MFC-T930DW/MFC-T935DW/MFC-T980DW <ul style="list-style-type: none"> <li>- Utskrift 57,0 dB (A) (ca.)</li> <li>- Kopiering (med skannerglassplaten) 54,0 dB (A) (ca.)</li> </ul> </li> </ul>
<b>Temperatur</b>	<b>Under drift</b>	10 til 35 °C	
	<b>Beste utskriftskvalitet</b>	20 til 33 °C	

<b>Luftfuktighet</b>	<b>Under drift</b>	20 til 80 % (uten kondensering)
	<b>Beste utskriftskvalitet</b>	20 til 80 % (uten kondensering)
<b>Automatisk dokumentmater (ADF)</b> (DCP-T730DW/DCP-T735DW/ DCP-T780DW/DCP-T830DW/ DCP-T835DW/MFC-T930DW/ MFC-T935DW/MFC-T980DW)		Opptil 20 sider Papir: 80 g/m <sup>2</sup>

- Målt diagonalt
- Målt mens maskinen er tilkoblet USB-grensesnittet. Strømforbruket varierer noe, avhengig av bruksområde eller deleslitasje.
- (DCP-T530DW/DCP-T535DW/DCP-T536DW/DCP-T580DW/DCP-T583DW) Ved ensidig utskrift, oppløsning: standard/dokument: ISO/IEC 24712 utskrevet mønster.  
(DCP-T730DW/DCP-T735DW/DCP-T780DW/DCP-T830DW/DCP-T835DW/MFC-T930DW/MFC-T935DW/MFC-T980DW) Ved ADF, ensidig utskrift, oppløsning: standard/dokument: ISO/IEC 24712 utskrevet mønster.
- Målt i henhold til IEC 62301 versjon 2.0.
- Selv når maskinen er slått av, vil den automatisk slå seg på av og til for vedlikehold av skriverhodet, og deretter slå seg selv av.
- Støy avhenger av utskriftsforholdene.

## Spesifikasjoner av dokumentformat

<b>Dokumentstørrelse</b>	<b>ADF-bredde</b> (DCP-T730DW/DCP-T735DW/DCP-T780DW/ DCP-T830DW/DCP-T835DW/MFC-T930DW/ MFC-T935DW/MFC-T980DW)	139,7 til 215,9 mm
	<b>ADF-lengde</b> <sup>1</sup> (DCP-T730DW/DCP-T735DW/DCP-T780DW/ DCP-T830DW/DCP-T835DW/MFC-T930DW/ MFC-T935DW/MFC-T980DW)	<ul style="list-style-type: none"> <li>DCP-T730DW/DCP-T735DW/ DCP-T780DW 210 til 355,6 mm</li> <li>DCP-T830DW/DCP-T835DW/ MFC-T930DW/MFC-T935DW/ MFC-T980DW 148 til 355,6 mm</li> </ul>
	<b>Skannerglassbredde</b>	Maks. 215,9 mm
	<b>Skannerglasslengde</b>	Maks. 297 mm

- Dokumenter som er lengre enn 297 mm må mates ett ark om gangen.

## Spesifikasjoner for utskriftsmedier

<b>Papirinn- gang</b>	<b>Papirmagasin</b>	<b>Papirtype</b> <sup>1</sup>	Vanlig papir, blk.skr.papir (bestrøket papir), glanset papir, resirkulert papir
		<b>Papirstørrelse</b>	<ul style="list-style-type: none"> <li>DCP-T530DW/DCP-T535DW/DCP-T536DW/ DCP-T580DW/DCP-T583DW/DCP-T730DW/ DCP-T735DW/DCP-T780DW A4, Letter, Legal, Mexico Legal, India Legal, Folio, Executive, A5, A6, konvolutter (C5, Com-10, DL, Monarch), Foto (10 x 15 cm), Foto L (9 x 13 cm), Foto 2L (13 x 18 cm), indekskort (13 x 20 cm)</li> <li>DCP-T830DW/DCP-T835DW/MFC-T930DW/ MFC-T935DW/MFC-T980DW A4, Letter, Legal, Mexico Legal, India Legal, Folio, Executive, A5, A6, konvolutter (C5, Com-10, DL, Monarch), Foto (10 x 15 cm), Foto 2L (13 x 18 cm), indekskort (13 x 20 cm)</li> </ul>
		<b>Maksimal papir- kapasitet</b>	Opptil 150 ark med 80 g/m <sup>2</sup> vanlig papir
	<b>Flerbruksskuff (FB- skuff)</b> <sup>2</sup>	<b>Papirtype</b> <sup>1</sup>	Vanlig papir, blk.skr.papir (bestrøket papir), glanset papir, resirkulert papir

<b>Papirinn- gang</b>	(DCP-T830DW/ DCP-T835DW/ MFC-T930DW/ MFC-T935DW/ MFC-T980DW)	<b>Papirstørrelse</b> <sup>3</sup>	A4, Letter, Legal, Mexico Legal, India Legal, Folio, Executive, A5, A6, konvolutter (C5, Com-10, DL, Monarch), Foto (10 x 15 cm), Foto L (9 x 13 cm), Foto 2L (13 x 18 cm), indeksskort (13 x 20 cm)
		<b>Maksimal papir- kapasitet</b> <sup>3</sup>	Opptil 80 ark med 80 g/m <sup>2</sup> vanlig papir
	<b>Manuell materåpning</b> (DCP-T530DW/ DCP-T535DW/ DCP-T536DW/ DCP-T580DW/ DCP-T583DW/ DCP-T730DW/ DCP-T735DW/ DCP-T780DW)	<b>Papirtype</b> <sup>1</sup>	Vanlig papir, blk.skr.papir (bestrøket papir), glanset papir, resirkulert papir
		<b>Papirstørrelse</b>	A4, Letter, Legal, Mexico Legal, India Legal, Folio, Executive, A5, A6, konvolutter (C5, Com-10, DL, Monarch), Foto (10 x 15 cm), Foto L (9 x 13 cm), Foto 2L (13 x 18 cm), indeksskort (13 x 20 cm)
	<b>Maksimal papir- kapasitet</b>	Opptil 1 ark	
<b>Papirutgang</b> <sup>1</sup>			Opptil 50 ark med 80 g/m <sup>2</sup> vanlig papir (utskrift med forsiden opp til utskuffen)

<sup>1</sup> For glanset papir fjerner du øyeblikkelig utskrifter fra utskuffen for å unngå flekker.

<sup>2</sup> Vi anbefaler å bruke FB-skuffen til glanset papir.

<sup>3</sup> Du kan bare legge ett ark som er større enn Letter/A4 i FB-skuffen av gangen.

## Faksspesifikasjoner



Denne funksjonen er tilgjengelig for MFC-T930DW/MFC-T935DW/MFC-T980DW.

<b>Kompatibilitet</b>	ITU-T gruppe 3
<b>Modemhastighet</b>	Automatisk skifte til lavere hastighet: 14 400 bps
<b>Skannebredde</b>	ADF: 208 mm (A4)
Enkeltidig dokument	Skannerglassplate: 204 mm (A4)
<b>Utskriftsbredde</b>	204 mm (A4)
<b>Gråtoner</b>	Svart-hvitt: 8-bit (256 nivåer)
<b>Oppløsning (Horisontal)</b>	203 dpi
<b>Oppløsning (Vertikal)</b>	Standard: 98 dpi (svart-hvitt)
	Fin: 196 dpi (svart-hvitt)
	Superfin: 392 dpi (svart-hvitt)
	Foto: 196 dpi (svart-hvitt)
<b>Adressebok</b>	40 numre
<b>Grupper</b>	Opptil 6
<b>Gruppesending</b>	90 (40 adressebok / 50 manuelle valg)
<b>Automatisk gjenoppringning</b>	3 ganger med 5 minutters mellomrom
<b>Sending fra minnet</b>	Opptil 170 sider <sup>1</sup>
<b>Mottak ved tom for papir</b>	Opptil 170 sider <sup>1</sup>

<sup>1</sup> «Sider» refererer til «ITU-T Testdiagram 1» (et typisk forretningsbrev, standard oppløsning, MMR-kode).

## Dataspesifikasjoner

<b>Farge/monokom</b>	Ja/Ja
<b>Kopieringsbredde</b>	204 mm <sup>1</sup>
<b>Flere kopier</b>	Stabler/sorterer opptil 99 sider
<b>Forstørre/forminske</b>	25 % til 400 % (i inkremitter på 1 %)
<b>Oppløsning</b>	Skriver ut opptil 1200 × 1800 dpi (DCP-T530DW/DCP-T535DW/DCP-T536DW/DCP-T580DW/DCP-T583DW) Skriver ut opptil 1200 × 2400 dpi (DCP-T730DW/DCP-T735DW/DCP-T780DW/DCP-T830DW/DCP-T835DW/MFC-T930DW/MFC-T935DW/MFC-T980DW)

<sup>1</sup> Ved kopiering på papir i A4-størrelse.

## Spesifikasjoner for USB Flash-stasjon



Denne funksjonen er tilgjengelig for MFC-T930DW/MFC-T935DW/MFC-T980DW.

Kompatible medier <sup>1</sup>		USB Flash-minne <sup>2</sup>
<b>Foto</b>	<b>Oppløsning</b>	Opptil 1200 × 6000 dpi
	<b>Papirtype</b>	Vanlig papir, blk.skr.papir (bestrøket papir), glanset papir
	<b>Papirstørrelse</b>	A4, Letter, Foto (10 x 15 cm), Foto 2L (13 x 18 cm)
	<b>Filformat</b>	JPEG (avansert JPEG-format støttes ikke)
<b>Skann til medier</b>	<b>Filformat</b>	JPEG, PDF (farge, gråtone) TIFF, PDF (svart-hvitt)

<sup>1</sup> USB Flash-minnekort er ikke inkludert med produktet.

<sup>2</sup> Høyhastighets-USB 2.0. USB-masselagring er standard. Støttede formater: FAT12/FAT16/FAT32/exFAT

## Skannerspesifikasjoner

<b>Farge/monokom</b>	Ja/Ja
<b>TWAIN-kompatibel</b>	Ja (Windows 10 / Windows 11)
<b>WIA-kompatibel</b>	Ja (Windows 10 / Windows 11)
<b>Farge dybde</b>	30-bit fargebehandling (inn) 24-bit fargebehandling (ut)
<b>Gråtone</b>	10-bit fargebehandling (inn) 8-bit fargebehandling (ut)
<b>Oppløsning</b>	Opptil 19200 × 19200 dpi (interpolert) <sup>1 2</sup> (fra skannerglassplate) Opptil 1200 × 2400 dpi (optisk) (fra ADF) <sup>3</sup> Opptil 1200 × 600 dpi (optisk)

<b>Skannebredde og -lengde</b>	(Skannerglassplate)
Enkeltstående dokument	Bredde: Opptil 213,9 mm Lengde: Opptil 295 mm
	(ADF) <sup>3</sup>
	Bredde: Opptil 213,9 mm Lengde: Opptil 353,6 mm

1 Kun TWAIN-driveren (maksimal skanning på 1200 × 1200 dpi med WIA-driveren i Windows 10 og Windows 11).

2 Skanneområdet kan reduseres når skanneoppløsningen økes.

3 Kun ADF-modeller

## Skriverspesifikasjoner

<b>Oppløsning</b>	Opptil 1200 × 6000 dpi (Kun Windows) (DCP-T530DW/DCP-T535DW/DCP-T536DW/DCP-T580DW/DCP-T583DW) Opptil 1200 × 6000 dpi (DCP-T730DW/DCP-T735DW/DCP-T780DW/DCP-T830DW/DCP-T835DW/MFC-T930DW/MFC-T935DW/MFC-T980DW)
<b>Utskriftsbredde</b> <sup>1</sup>	204 mm Uten kanter <sup>2</sup> : 210 mm
<b>Uten kanter</b>	A4, Letter, A6, Foto (10 x 15 cm), Foto L (9 x 13 cm), Foto 2L (13 x 18 cm), indeksskorte (13 x 20 cm)
<b>Automatisk tosidig utskrift</b>	<b>Papirtype</b> Vanlig papir, Resirkulert papir
	<b>Papirstørrelse</b> A4, Letter, Executive, A5
<b>Utskriftshastighet</b>	Se modellens side på det lokale Brother-nettstedet.

1 Ved utskrift på A4.

2 Når Uten kanter-funksjonen er På.

## Spesifikasjoner for grensesnitt

<b>USB</b> <sup>1 2</sup>	Bruk en USB 2.0-grensesnittkabel (type A/B) som ikke er lengre enn 2 meter.
<b>LAN</b> (DCP-T830DW/DCP-T835DW/ MFC-T930DW/MFC-T935DW/ MFC-T980DW)	Bruk en Ethernet UTP-kabel, kategori 5 eller høyere.
<b>Trådløst lokalt nettverk</b>	IEEE 802.11a/b/g/n (infrastruktur) IEEE 802.11a/g/n (Wi-Fi Direct)

1 Din maskin har et USB 2.0 Hi-Speed-grensesnitt. Maskinen kan også kobles til en datamaskin som har et USB-1.1-grensesnitt.

2 Tredjeparts USB-porter støttes ikke.

## Nettverksspesifikasjoner



- (DCP-T530DW/DCP-T535DW/DCP-T536DW/DCP-T580DW/DCP-T583DW/DCP-T730DW/DCP-T735DW/DCP-T780DW/DCP-T830DW/DCP-T835DW)

Du kan koble maskinen til et nettverk for Nettverksutskrift og Nettverksskanning.

- (MFC-T930DW/MFC-T935DW/MFC-T980DW)

Du kan koble maskinen til et nettverk for nettverksutskrift, nettverksskanning, PC-FAX-sending, PC-FAX-mottak (bare for Windows).

<b>Nettverkssikkerhet (kablet)</b>	SSL/TLS (IPPS, HTTPS)
------------------------------------	-----------------------

(DCP-T830DW/DCP-T835DW/MFC-T930DW/MFC-T935DW/MFC-T980DW)		
<b>Nettverkssikkerhet (trådløst)</b>		SSL/TLS (IPPS, HTTPS)
<b>Sikkerhet for trådløse nettverk</b> <sup>1</sup>		WEP 64/128-bit, WPA-PSK (TKIP/AES), WPA2-PSK (TKIP/AES), WPA3-SAE (AES)
<b>Trådløs oppsettsveiviser</b>	<b>WPS</b>	Ja

<sup>1</sup> Wi-Fi Direct støtter kun WPA2-PSK (AES).

## Spesifikasjoner av krav til datamaskin

### Støttede operativsystemer og programvarefunksjoner

Datamaskinplattform og versjon av operativsystemet		PC-grensesnitt			Prossessor	Plass på harddisk for installasjon <sup>1</sup>	
		USB <sup>2</sup>	Kablet LAN <sup>3</sup>	WLAN (Wi-Fi)		For drivere	For programmer (Inkludert drivere)
Windows-operativsystem	Windows 10 Home <sup>4 5</sup> Windows 10 Pro <sup>4 5</sup> Windows 10 Education <sup>4 5</sup> Windows 10 Enterprise <sup>4 5</sup>	Utskrift PC-faks <sup>6</sup> Skanning			32-biters (x86) eller 64-biters (x64) prosessor	80 MB	2,0 GB
	Windows 11 Home <sup>4 5</sup> Windows 11 Pro <sup>4 5</sup> Windows 11 Education <sup>4 5</sup> Windows 11 Enterprise <sup>4 5</sup>				64-biters (x64) prosessor		
	Windows Server 2016 Windows Server 2019 Windows Server 2022	Utskrift Skanning	Utskrift		64-biters (x64) prosessor	80 MB	80 MB
Mac-operativsystem <sup>7</sup>	macOS v12 macOS v13 macOS v14	Utskrift PC-faks (Send) <sup>6 8</sup> Skanning			64-biters prosessor	I/A	500 MB

<sup>1</sup> Det kreves Internett-tilkobling for å kunne installere programvaren.

<sup>2</sup> Tredjeparts USB-porter støttes ikke.

<sup>3</sup> DCP-T830DW/DCP-T835DW/MFC-T930DW/MFC-T935DW/MFC-T980DW.

<sup>4</sup> For WIA, 1200 x 1200 oppløsning.

<sup>5</sup> PaperPort™ 14SE støtter Windows 10 og Windows 11.

<sup>6</sup> PC-faks støtter kun svart-hvitt. (For modeller med faksfunksjon)

<sup>7</sup> macOS-ansvarsfraskrivelse

---

AirPrint-kapasitet: Utskrift eller skanning via macOS krever bruk av AirPrint. Mac-drivere følger ikke med for denne maskinen.

8 Kun AirPrint.

Du finner de seneste driveroppdateringene på modellens **Nedlastinger**-side på [support.brother.com/downloads](https://support.brother.com/downloads).

Du finner de nyeste OS-versjonene som støttes på modellens **Støttede operativsystemer**-side på [support.brother.com/os](https://support.brother.com/os).

Alle registrerte varemerker, merkenavn og produktnavn tilhører de respektive selskapene.



## Beslektet informasjon

- [Tillegg](#)

## Spesifikasjoner for rekvisita

<b>Blekk</b>	Maskinen bruker individuelle blekktanker for svart, gul, cyan og magenta som er adskilt fra skriverhodet.
<b>Blekkflaskenes levetid</b>	Første gang du fyller på blekktanken bruker maskinen en viss mengde blekk til å fylle blekkleveringsrørene, slik at utskriftene får høyest mulig kvalitet. Dette vil skje kun én gang. Faktisk ytelse for de første flaskene kan være lavere enn for nye flasker pga. initialisering av blekksystemet.
<b>Forbruksmaterieell</b>	<ul style="list-style-type: none"><li>• DCP-T580DW/DCP-T583DW/DCP-T780DW/MFC-T980DW &lt;Svart blekkflaske&gt; BTD180BK &lt;Gul blekkflaske&gt; BTD180Y &lt;Cyan blekkflaske&gt; BTD180C &lt;Magenta blekkflaske&gt; BTD180M Svart – ca. 7500 sider <sup>1</sup> Gul, cyan og magenta – ca. 5000 sider <sup>1</sup></li><li>• DCP-T530DW/DCP-T535DW/DCP-T536DW/DCP-T730DW/DCP-T735DW/DCP-T830DW/ DCP-T835DW/MFC-T930DW/MFC-T935DW &lt;Svart blekkflaske&gt; BTD100BK &lt;Gul blekkflaske&gt; BTD100Y &lt;Cyan blekkflaske&gt; BTD100C &lt;Magenta blekkflaske&gt; BTD100M Svart – ca. 7500 sider <sup>1</sup> Gul, cyan og magenta – ca. 5000 sider <sup>1</sup></li></ul>

<sup>1</sup> Oppgitte omtrentlige ytelser er ekstrapolert basert på Brothers originalmetode ved hjelp av testmønstre ISO/IEC 24712. Oppgitte omtrentlige ytelser er ikke basert på ISO/IEC 24711.



### Beslektet informasjon

- [Tillegg](#)

## **Informasjon om miljø og samsvar**

- [Informasjon om resirkulert papir](#)
- [Tilgjengelighet av servicedeler](#)
- [Kjemiske stoffer \(EU REACH\)](#)

## Informasjon om resirkulert papir

- Resirkulert papir har den samme kvaliteten som papir produsert direkte fra trær. Det er standarder som styrer moderne resirkulert papir, og som sikrer at papiret oppfyller strenge kvalitetskrav for ulike utskriftsprosesser. Bildebehandlingsutstyret som leveres av Brother, kan brukes med resirkulert papir som følger standarden NS-EN 12281:2002.
- Kjøp av resirkulert papir beskytter naturressursene og fremmer sirkulær økonomi. Papir produseres av cellulosefiber fra treverk. Innsamling og resirkulering av papir forlenger fibrenes levetid over flere livssykluser slik at ressursene brukes på best mulig måte.
- Produksjonsprosessen av resirkulert papir er kortere. Fibrene er allerede blitt behandlet, så mindre vann og energi, og færre kjemikalier brukes.
- Resirkulering av papir sparer også karbon ved å lede papirprodukter vekk fra andre avfallsordninger, slik som søppelfylling og forbrenning. Søppelfyllinger avgir metangass, som har en kraftig drivhuseffekt.



### Beslektet informasjon

- [Informasjon om miljø og samsvar](#)

## Tilgjengelighet av servicedeler

Vi garanterer at servicedeler vil være tilgjengelige i minst sju år etter den siste datoen vi sender modeller ut på markedet.

Hvis du trenger servicedeler, tar du kontakt med leverandøren eller forhandleren.



### Beslektet informasjon

- [Informasjon om miljø og samsvar](#)

## Kjemiske stoffer (EU REACH)

Informasjonen om kjemiske stoffer i produktene våre som er lovpålagt iht. REACH-forskriften, finner du på <https://www.brother.eu/reach>.



### Beslektet informasjon

- [Informasjon om miljø og samsvar](#)
-

## Brother hjelp og kundestøtte

Hvis du trenger hjelp med Brother-produktet, kan du gå til [support.brother.com](http://support.brother.com) for å lese spørsmål og svar og finne feilsøkingstips. Du kan også laste ned den nyeste programvaren, driverne og fastvaren for å forbedre ytelsen til maskinen din samt brukerdokumentasjon for å finne ut hvordan du får mest mulig ut av Brother-produktet.

Du finner mer informasjon om produkt og kundestøtte på nettstedet til det lokale Brother-kontoret. Gå til [global.brother/en/gateway](http://global.brother/en/gateway) for å finne kontaktinformasjonen til det lokale Brother-kontoret og for å registrere det nye produktet ditt.



### Beslektet informasjon

- [Tillegg](#)
-

brother



NOR  
Version A