



Korisnički priručnik na internetu

MFC-J3660DW
MFC-J3960DW
MFC-J6560DW
MFC-J6760DW
MFC-J6960DW
MFC-J6975DW
MFC-J6977DW

Sadržaj

Prije korištenja uređajem	1
Definicije napomena.....	2
Zaštitni znaci	3
Napomene o licenciranju otvorenog izvornog koda	4
Autorsko pravo i licenca	5
Važne napomene	6
Upoznavanje s uređajem	7
Prije korištenja uređaja.....	8
Pregled upravljačke ploče	9
Pregled dodirnog LCD zaslona	12
Pregled zaslona s postavkama	15
Postavite zaslon u stanju pripravnosti	17
Postavite zadani zaslon s funkcijama.....	18
Unesite tekst na uređaju tvrtke Brother.....	19
Pristup uslužnim programima tvrtke Brother (Windows).....	20
Deinstalirajte upravljačke programe i softver tvrtke Brother (Windows).....	21
Pristup aplikaciji Brother iPrint&Scan (Windows/Mac).....	22
Lokacije USB/Ethernet priključaka na Brother uređaju	23
Rukovanje papirom.....	24
Stavite papir	25
Pregled stavljanja papira	26
Stavite papir u ladicu za papir 1 / ladicu za papir 2 / ladicu za papir 3.....	29
Stavite papir u višenamjensku ladicu (MP ladicu).....	44
Papir stavite u otvor za ručno ulaganje	52
Područje na kojem ispis nije moguć	55
Postavke papira.....	56
Prihvatljivi ispisni mediji.....	61
Umetanje dokumenata	68
Umetnite dokumente u automatski ulagač dokumenata (ADF).....	69
Postavite dokumente na staklo skenera	71
Unaprijed postavite orijentaciju dokumenata veličine A4 ili Letter pri uporabi stakla skenera	72
Područje koje nije moguće skenirati	73
Rješavanje problema	74
Redovito održavanje	75
Zamijenite spremnike tinte	76
Poboljšavanje kvalitete ispisa	79
Očistite ispisnu glavu uređaja Brother.....	80
Očistite ispisnu glavu putem upravljanja temeljenog na webu	81
Očistite ispisnu glavu s računala (Windows).....	82
Automatsko otkrivanje i poboljšavanje stanja mlaznica ispisnih glava.....	83
Ispravite ulaganje papira kako bi okomite crte nestale.....	84
Promijenite opcije ispisa kako biste poboljšali rezultate ispisa.....	85
Provjerite svoj Brother uređaj.....	86
Provjera podataka o uređaju	87





Provjerite kvalitetu ispisa	88
Provjerite poravnavanje ispisa sa svog Brother uređaja	90
Provjerite količinu tinte (mjerač stranice).....	91
Nadzor stanja uređaja aplikacijom Brother iPrint&Scan (Windows/Mac)	92
Očistite svoj Brother uređaj	94
Očistite skener.....	95
Očistite senzor za dokumente na ADF-u.....	97
Očistite LCD uređaja	98
Očistite uređaj izvana	99
Očistite ploču pisača uređaja	101
Očistite valjke za ulaganje papira.....	102
Očistite podlogu za odvajanje	104
Očistite valjke za sakupljanje papira za ladicu za papir 1	106
Očistite valjke za sakupljanje papira za ladice za papir 2 i 3.....	108
Ažurirajte firmver svog uređaja	109
Resetirajte svoj uređaj.....	110
Pregled funkcija resetiranja	111
Resetirajte svoj uređaj	112
Zapakirajte i pošaljite uređaj	113
Postavke uređaja.....	115
Provjerite lozinku svojeg uređaja	116
Promjena postavki uređaja na upravljačkoj ploči	117
U slučaju prekida opskrbe električnom energijom (pohrana u memoriju)	118
Općenite postavke.....	119
Spremanje postavki favorita u obliku prečaca	126
Ispis izvještaja	132
Tablica postavki i značajki	135
Promjena postavki uređaja upotrebom programa Web Based Management	160
Što je upravljanje temeljeno na webu.....	161
Pristup upravljanju temeljenom na webu.....	163
Promijenite lozinku za prijavu putem upravljanja temeljenog na mreži	166
Postavljanje adresara na uređaju upotrebom upravljanja temeljenog na web-u.....	167
Dodatak	168
Specifikacije	169
Specifikacije potrošnih materijala.....	179
Podaci o zaštiti okoliša i usklađenosti s propisima.....	181
Informacije o recikliranom papiru	182
Dostupnost servisnih dijelova	183
Kemijske tvari (EU REACH)	184
Pomoć i podrška korisnicima tvrtke Brother	185

Prije korištenja uređajem

- [Definicije napomena](#)
- [Zaštitni znaci](#)
- [Napomene o licenciranju otvorenog izvornog koda](#)
- [Autorsko pravo i licenca](#)
- [Važne napomene](#)

Definicije napomena

U ovom korisničkom priručniku koristimo se sljedećim simbolima i općevažnim stavkama:

 UPOZORENJE	UPOZORENJE ukazuje na moguću opasnu situaciju koja bi, ako se ne izbjegne, mogla prouzročiti smrt ili opasne ozljede.
 OPREZ	OPREZ ukazuje na moguću opasnu situaciju koja bi, ako se ne izbjegne, mogla prouzročiti manje ili blaže ozljede.
VAŽNO	VAŽNO ukazuje na moguću opasnu situaciju koja bi, ako se ne izbjegne, mogla prouzročiti oštećenja na imovini ili gubitak funkcionalnosti proizvoda.
NAPOMENA	NAPOMENA navodi radno okruženje, uvjete za postavljanje ili posebne uvjete za upotrebu.
	Ikone savjeta predstavljaju korisne savjete i dodatne informacije.
	Ikone opasnosti od strujnog udara upozoravaju na mogući strujni udar.
Podebljano	Podebljani stil identificira gumbе na upravljačkoj ploči uređaja ili na zaslonu računala.
<i>Kurziv</i>	Kurziv ističe važne stvari ili vas upućuje na vezanu temu.
Courier New	Font Courier New koristi se za poruke prikazane na LCD-u uređaja.



Srodne informacije

- [Prije korištenja uređajem](#)

Zaštitni znaci

Apple, App Store, AirPrint, Mac, macOS, iPadOS, iPad, iPhone, iPod touch i Safari zaštitni su znaci tvrtke Apple Inc., registrirani u Sjedinjenim Američkim Državama i drugim zemljama.

Kofax i Kofax PaperPort zaštitni su znakovi ili registrirani zaštitni znakovi tvrtke Tungsten Automation ili njezinih pridruženih tvrtki u Sjedinjenim Američkim Državama i/ili drugim zemljama.

Wi-Fi[®], Wi-Fi Alliance[®] i Wi-Fi Direct[®] registrirani su zaštitni znaci tvrtke Wi-Fi Alliance[®].

WPA[™], WPA2[™], WPA3[™] i Wi-Fi Protected Setup[™] zaštitni su znaci tvrtke Wi-Fi Alliance[®].

Android, Google Drive, Google Play i ChromeOS zaštitni su znakovi tvrtke Google LLC. Za upotrebu ovih zaštitnih znakova potrebno je pribaviti odobrenje tvrtke Google.

EVERNOTE je zaštitni znak tvrtke Evernote Corporation i upotrebljava se pod licencom.

Verbalna oznaka Bluetooth[®] je registrirani zaštitni znak u vlasništvu tvrtke Bluetooth SIG, Inc. i svaka uporaba te oznake od strane tvrtke Brother Industries, Ltd. obavlja se pod licencom. Ostali zaštitni znaci i trgovački nazivi u vlasništvu su odgovarajućih tvrtki.

Mopria[™], logotip Mopria[™] te verbalni znak i logotip Mopria Alliance[™] registrirani su i/ili neregistrirani zaštitni znaci i oznake usluge tvrtke Mopria Alliance, Inc. u SAD-u i drugim državama. Svaka neovlaštena upotreba strogo je zabranjena.

Linux[®] je registrirani zaštitni znak Linusa Torvaldsa u Sjedinjenim Američkim Državama i drugim zemljama.

QR kod je registrirani zaštitni znak tvrtke DENSO WAVE INCORPORATED.

Adobe[®] i Reader[®] registrirani su zaštitni znakovi ili zaštitni znakovi tvrtke Adobe Systems Incorporated u Sjedinjenim Američkim Državama i/ili drugim državama.

Svaka tvrtka čiji se naziv softvera spominje u ovom priručniku ima licenčni ugovor softvera koji je poseban za svaki vlasnički program.

Zaštitni znaci softvera

FlashFX[®] registrirani je zaštitni znak tvrtke Datalight, Inc.

FlashFX[®] Pro[™] zaštitni je znak tvrtke Datalight, Inc.

FlashFX[®] Tera[™] zaštitni je znak tvrtke Datalight, Inc.

Reliance[™] zaštitni je znak tvrtke Datalight, Inc.

Reliance Nitro[™] zaštitni je znak tvrtke Datalight, Inc.

Datalight[®] je registrirani zaštitni znak tvrtke Datalight, Inc.

Svi trgovački nazivi i nazivi proizvoda tvrtki koji se pojavljuju u proizvodima tvrtke Brother, povezanim dokumentima i svim drugim materijalima zaštitni su znaci ili registrirani zaštitni znaci tih odgovarajućih tvrtki.



Srodne informacije

- [Prije korištenja uređajem](#)

Napomene o licenciranju otvorenog izvornog koda

Ovaj proizvod sadržava softver otvorenog izvornog koda.

Kako biste pregledali napomene o licenciranju otvorenog izvornog koda i informacije o autorskim pravima, idite na stranicu **Manuals** svog modela na support.brother.com/manuals.



Srodne informacije

- [Prije korištenja uređajem](#)
-

Autorsko pravo i licenca

©2025 Brother Industries, Ltd. Sva prava pridržana.

Ovaj proizvod sadržava softver koji su razvili sljedeći dobavljači:

Ovaj proizvod sadržava softver „KASAGO TCP/IP” koji je razvila tvrtka ZUKEN ELMIC, Inc.

Copyright 1989-2020 Datalight, Inc., Sva prava pridržana.

FlashFX® Autorsko pravo 1998-2020 Datalight, Inc.



Srodne informacije

- [Prije korištenja uređajem](#)
-

Važne napomene

- Provjerite support.brother.com/downloads za ažuriranja upravljačkih programa i softvera tvrtke Brother.
- Kako bi vaš uređaj radio u skladu s najnovijim ažuriranjima, provjerite support.brother.com/downloads radi najnovije nadogradnje firmvera. U protivnom neke funkcije vašeg uređaja možda neće biti dostupne.
- Proizvod nemojte upotrebljavati izvan zemlje kupovine jer biste time mogli kršiti energetske propise i propise o bežičnoj telekomunikaciji zemlje u kojoj ga trenutno upotrebljavate.
- Prije nego što svoj uređaj date nekom drugom, zamijenite ga ili zbrinete, preporučujemo da ga vratite na tvorničke postavke kako biste uklonili sve osobne podatke.
- Windows 10 u ovom dokumentu odnosi se na sustave Windows 10 Home, Windows 10 Pro, Windows 10 Education i Windows 10 Enterprise.
- Windows 11 u ovom dokumentu odnosi se na sustave Windows 11 Home, Windows 11 Pro, Windows 11 Education i Windows 11 Enterprise.
- U ovome korisničkom priručniku upotrebljavaju se LCD poruke uređaja MFC-J6960DW, osim ako nije drugačije navedeno.
- U ovome korisničkom priručniku upotrebljavaju se ilustracije uređaja MFC-J6960DW, osim ako nije drugačije navedeno.
- Zaslone ili slike u ovom korisničkom priručniku služe samo za ilustraciju, njihov stvarni sadržaj može biti različit na uređaju.
- Zaslone u ovom priručniku mogu se razlikovati od zaslona na vašem računalu ovisno o vašem operativnom sustavu.
- Sadržaji ovog dokumenta i specifikacije proizvoda podliježu izmjenama bez prethodne najave.



Srodne informacije

- [Prije korištenja uređajem](#)

Srodne teme:

- [Resetirajte svoj uređaj](#)

Upoznavanje s uređajem

- [Prije korištenja uređaja](#)
- [Pregled upravljačke ploče](#)
- [Pregled dodirnog LCD zaslona](#)
- [Unesite tekst na uređaju tvrtke Brother](#)
- [Pristup uslužnim programima tvrtke Brother \(Windows\)](#)
- [Pristup aplikaciji Brother iPrint&Scan \(Windows/Mac\)](#)
- [Lokacije USB/Ethernet priključaka na Brother uređaju](#)

Prije korištenja uređaja

Prije nego pokušate ispisivati, potvrdite sljedeće:

- Provjerite jeste li instalirali odgovarajući softver i upravljačke programe za svoj uređaj.
- Za korisnike USB-a ili mrežnog kabela: Uvjerite se da je kabel sučelja fizički zaštićen.

Odabir ispravne vrste papira

Za visokokvalitetno ispisivanje važno je odabrati odgovarajuću vrstu papira. Uvjerite se da ste pročitali informacije o prihvatljivom papiru prije nego što papir kupite te da ste utvrdili ispisivo područje ovisno o postavkama u upravljačkom programu pisača ili u aplikaciji kojom se koristite za ispis.

Istovremeni ispis, skeniranje i slanje faksa

Uređaj može ispisivati s računala za vrijeme slanja faksova iz memorija ili primanja faksova u memoriju ili za vrijeme skeniranja dokumenata i spremanja na računalo. Slanje faksa neće se zaustaviti za vrijeme ispisivanja s računala. Međutim, kada uređaj kopira ili prima faks s ispisom na papir, pauzirat će trenutačno ispisivanje i zatim ga nastaviti po završetku kopiranja ili primanja faksa.

Vatrozid (Windows)

Ako je računalo zaštićeno vatrozidom i ne možete se koristiti mrežnim ispisivanjem, mrežnim skeniranjem ili funkcijom PC-FAX, morat ćete konfigurirati postavke vatrozida. Ako se koristite vatrozidom sustava Windows i ako ste instalirali upravljačke programe prema uputama u programu za instalaciju, potrebne postavke vatrozida već su postavljene. Ako koristite neki drugi softver za osobni vatrozid, pogledajte Korisnički priručnik za taj softver ili se obratite proizvođaču softvera.



Srodne informacije

- [Upoznavanje s uređajem](#)

Pregled upravljačke ploče

>> MFC-J3660DW/MFC-J6560DW/MFC-J6760DW

>> MFC-J3960DW/MFC-J6960DW/MFC-J6975DW/MFC-J6977DW

MFC-J3660DW/MFC-J6560DW/MFC-J6760DW

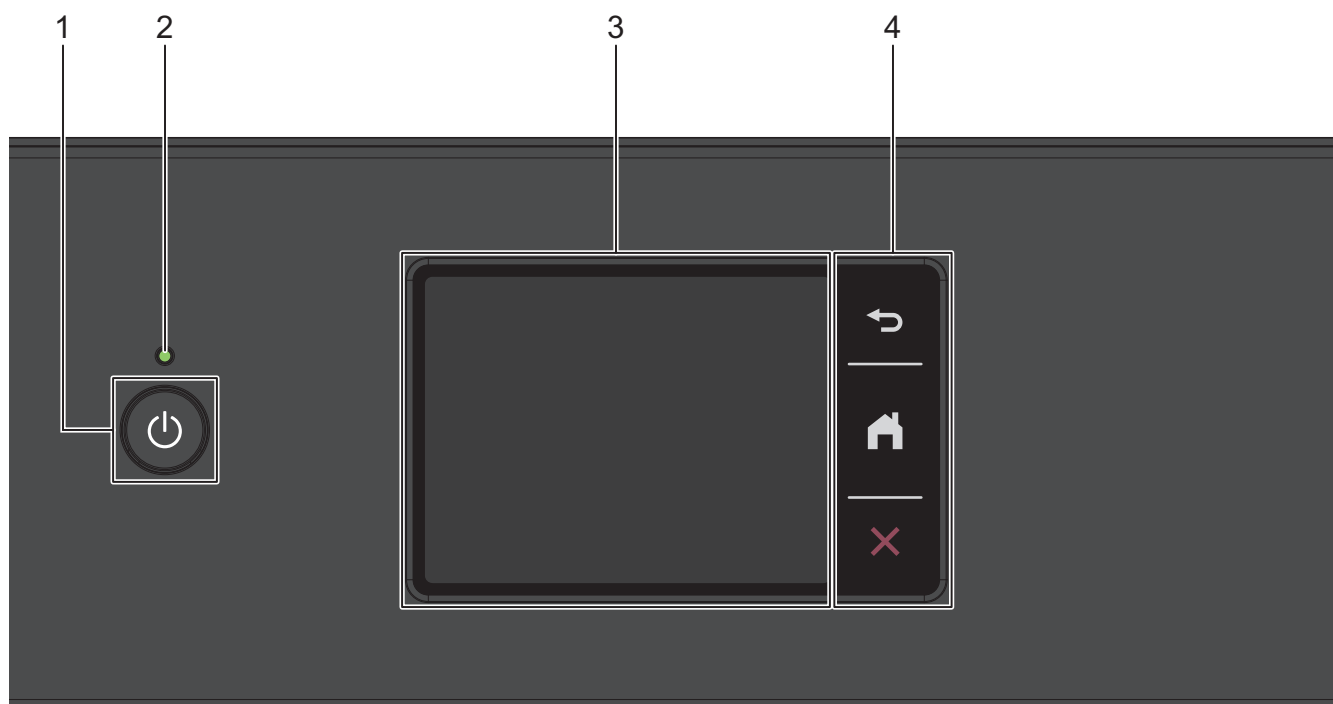

1. Uključivanje/isključivanje napajanja

Pritisnite  kako biste uključili uređaj.

Pritisnite i držite  kako biste isključili uređaj. Na dodirnom zaslonu prikazuje se poruka [Isključivanje] na nekoliko sekundi prije nego se zaslon isključi. Spojeni eksterni telefon ili telefonski govorni automat (TGA) uvijek će ostati dostupni.

Ako isključite uređaj gumbom , on će i dalje povremeno čistiti ispisnu glavu kako bi se održala kvaliteta ispisa. Kako biste produžili vijek trajanja ispisne glave, pružili bolju učinkovitost tinte i održali kvalitetu ispisa, neka uređaj uvijek bude priključen na izvor napajanja.

2. LED pokazatelj za napajanje

LED će zasvijetliti ovisno o statusu napajanja uređaja.

LED će treperiti kada uređaj bude u stanju mirovanja.

3. Zaslon s tekućim kristalima osjetljiv na dodir (LCD)

Pristupite izbornicima i opcijama tako da ih pritisnete na dodirnom zaslonu.

4. Gumbi izbornika

 (natrag)

Pritisnite za povratak na prethodni izbornik.

 (početni zaslon)

Pritisnite za povratak na početni zaslon.

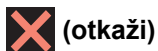

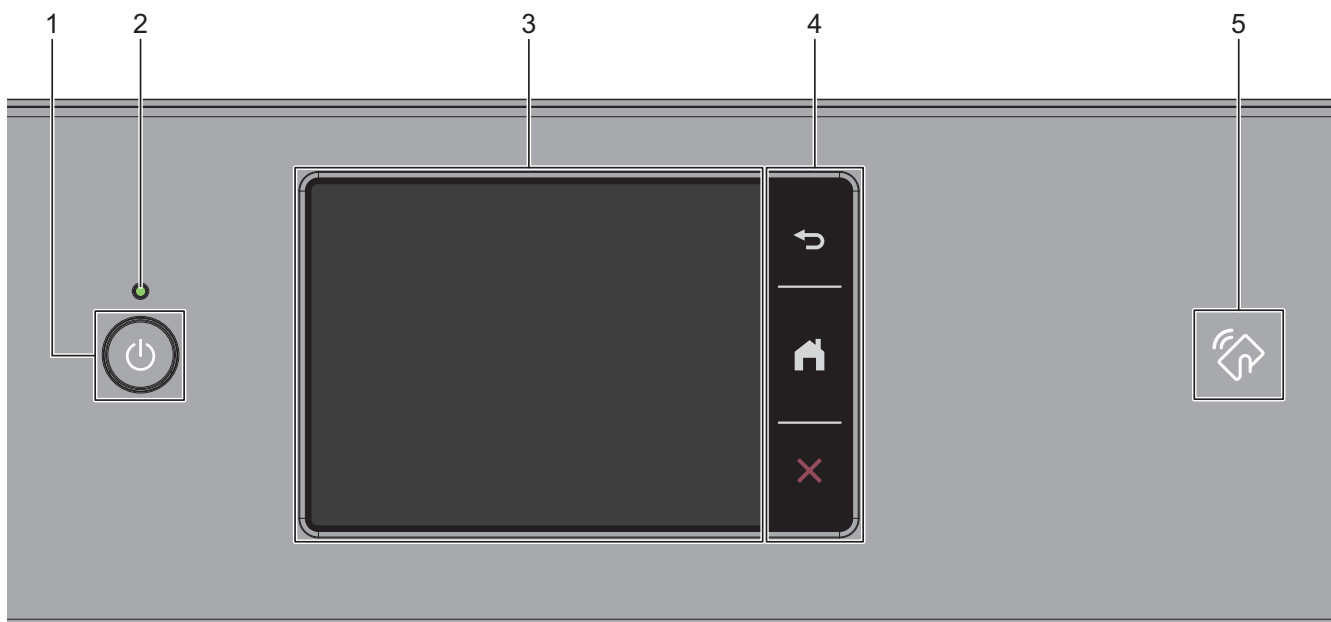

Pritisnite kako biste prekinuli radnju.

MFC-J3960DW/MFC-J6960DW/MFC-J6975DW/MFC-J6977DW



1. **Uključivanje/isključivanje napajanja**

Pritisnite  kako biste uključili uređaj.

Pritisnite i držite  kako biste isključili uređaj. Na dodirnom zaslonu prikazuje se poruka [Isključivanje] na nekoliko sekundi prije nego se zaslon isključi. Spojeni eksterni telefon ili telefonski govorni automat (TGA) uvijek će ostati dostupni.

Ako isključite uređaj gumbom , on će i dalje povremeno čistiti ispisnu glavu kako bi se održala kvaliteta ispisa. Kako biste produžili vijek trajanja ispisne glave, pružili bolju učinkovitost tinte i održali kvalitetu ispisa, neka uređaj uvijek bude priključen na izvor napajanja.

2. **LED pokazatelj za napajanje**

LED će zasvijetliti ovisno o statusu napajanja uređaja.

LED će treperiti kada uređaj bude u stanju mirovanja.

3. **Zaslon s tekućim kristalima osjetljiv na dodir (LCD)**

Pristupite izbornicima i opcijama tako da ih pritisnete na dodirnom zaslonu.

4. **Gumbi izbornika**

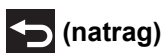

Pritisnite za povratak na prethodni izbornik.



Pritisnite za povratak na početni zaslon.



Pritisnite kako biste prekinuli radnju.

5.  **Simbol NFC (komunikacija kratkog dometa)**

(MFC-J6975DW/MFC-J6977DW)

Možete upotrebljavati provjeru autentičnosti kartice tako da dodirnete IC karticu pokraj NFC-ova simbola na upravljačkoj ploči.

 **Srodne informacije**

- [Upoznavanje s uređajem](#)
-

Pregled dodirnog LCD zaslona

Prstom pritisnite ◀▶ ili ▲▼ na LCD-u kako bi se prikazale opcije uređaja i kako biste im mogli pristupiti.



(MFC-J3960DW/MFC-J6960DW/MFC-J6975DW/MFC-J6977DW) Svim opcijama uređaja možete pristupiti klizanjem lijevo, desno, gore ili dolje na LCD-u i pregledati ih.

Početne zaslone možete mijenjati pritiskom na ◀ ili ▶.

S početnih zaslona možete pristupiti različitim postavkama.

Početni zaslon

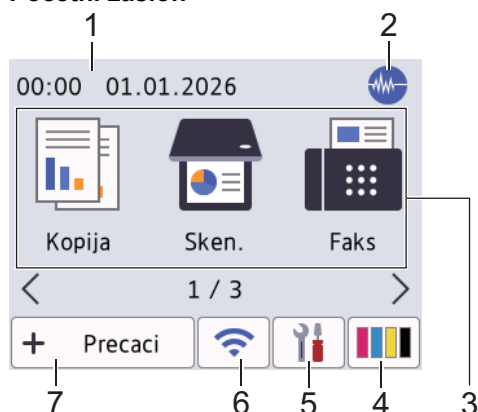

Ovaj zaslon prikazuje status uređaja dok je u stanju pripravnosti. Kada se prikaže, znači da je uređaj pripravan za primanje sljedeće naredbe.

1. Datum i vrijeme

Prikazuju se datum i vrijeme postavljeni na uređaju.

2. Tihi način rada

Ova će se ikona pojaviti kada postavku [Tihi način] podesite na [Uklj].

Postavkom tihog načina rada može se smanjiti buka tijekom ispisivanja. Kada se uključi tihi način rada, ispisivanje će se usporiti.

3. Načini rada:

Pritisnite za prijelaz na svaki način rada.

- [Kopija]
- [Sken.]
- [Faks]
- [Siguran ispis] (MFC-J6975DW/MFC-J6977DW)
- [Web]
- [Aplikacije]
- [USB]
- [Precaci A3 kopiranja]
- [Preuzmi softver]
- [Ciscenje ispisne gl.]

4. [Tinta]

Prikazuje približnu dostupnu količinu tinte. Pritisnite za pristup izborniku [Tinta].





Kada je spremnik tinte pri kraju upotrebe ili ako postoji problem, prikazat će se ikona o pogrešci na pokazatelju boje tinte.

5.  [Postavke]

Pritisnite za pristup izborniku [Postavke].

6.  Status bežične veze

Svaka ikona u sljedećoj tablici prikazuje status bežične mreže:

	WLAN postavke je onemogućena na vašem uređaju. Pritisnite ovaj gumb kako biste konfigurirali postavke bežične veze. Više detaljnih informacija >> <i>Kratki korisnički priručnik</i>
	Povezana je bežična mreža. Pokazatelj od tri razine na svakom od početnih zaslona prikazuje jačinu trenutačnoga bežičnog signala.
	Ne može se povezati s bežičnom mrežom pomoću konfiguriranih bežičnih postavki.
	WLAN postavka je omogućena na vašem uređaju, ali bežične postavke nisu konfigurirane.



Postavke bežične veze možete konfigurirati tako da pritisnete gumb statusa bežične veze.

7.  [Precaci]

Stvorite prečace za često korištene radnje kao što su skeniranje ili kopiranje.



- Dostupne su tri kartice s prečacima sa šest prečaca na svakoj kartici.

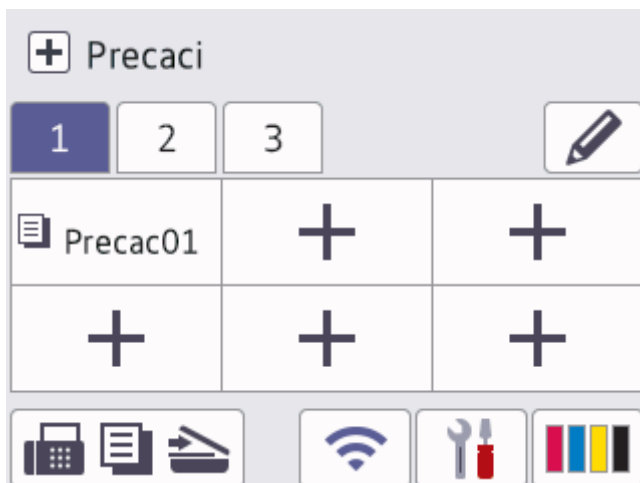

- Kako biste pristupili početnim zaslonima, pritisnite  koji je prikazan na dnu zaslona.

8. Ikona za informacije

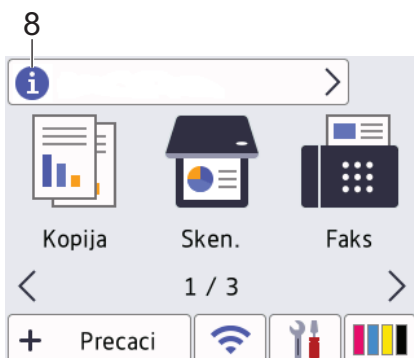

Novo pojednosti pojavljuju se na informativnoj traci pod sljedećim uvjetima:



- [Poruka od Brotherera] postavljeno je na [Uklj].
- Mogućnost [Nacin azuriranja] za postavku [Postav. azur. firm.] postavljena je na [Aut. provjera].

(Potrebna je internetska veza, a moguća je primjena tarifa pružatelja podatkovnih usluga.)

Za pregled pojedinosti pritisnite .

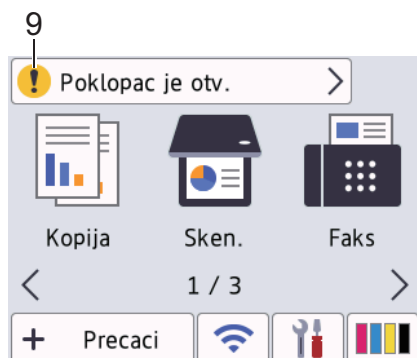
9. Ikona upozorenja



Ikona upozorenja  pojavljuje se u slučaju poruke o pogrešci ili održavanju. Za pregled pojedinosti pritisnite  i zatim pritisnite  za povratak na početni zaslon.

VAŽNO

NEMOJTE pritiskati LCD oštrim predmetom, poput olovke ili elektroničke olovke. Uređaj bi se mogao oštetiti.

NAPOMENA

NEMOJTE dodirivati LCD odmah nakon što ste ukopčali kabel napajanja ili uključili uređaj. Time biste mogli prouzročiti pogrešku.



Ovaj proizvod prihvaća font tvrtke ARPHIC TECHNOLOGY CO., LTD.



Srodne informacije

- [Upoznavanje s uređajem](#)
 - [Pregled zaslona s postavkama](#)
 - [Postavite zaslon u stanju pripravnosti](#)
 - [Postavite zadani zaslon s funkcijama](#)

Srodne teme:

- [Smanjite buku tijekom ispisivanja](#)
- [Provjerite količinu tinte \(mjerac stranice\)](#)

Pregled zaslona s postavkama

Na dodirnom zaslonu će se prikazati status uređaja kada pritisnete  [Postavke].

Izbornik postavki koristite za pristup svim postavkama Brotherova uređaja.

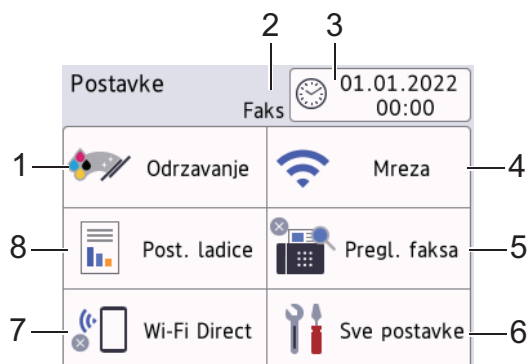

1. [Održavanje]

Pritisnite za pristup sljedećim izbornicima:

- [Pobolj. kval. ispisa]
- [Cisc. glave pisaca]
- [Uklonite kom. papira]
- [Preost.tinte]
- [Model spremnika]
- [Opcije ispisa]
- [Provjera spremnika tinte]
- [Autom. prov. kval. ispisa]

2. Način prijema

Prikazuje se trenutni način prijema.

3. [Dat. i vrij.]

Prikaz datuma i vremena.

Pritisnite za pristup izborniku [Dat. i vrij.].

4. [Mreza]

Pritisnite za podešavanje mrežne veze.

Ako se koristite bežičnom vezom, pokazatelj s tri razine  na zaslonu prikazuje trenutnu jačinu signala bežične mreže.

5. [Pregl. faksa]

Prikaz postavke za pretpregled faksa.

Pritisnite za pristup izborniku [Pregl. faksa].

6. [Sve postavke]

Pritisnite za pristup izborniku sa svim postavkama uređaja.

7. [Wi-Fi Direct]

Pritisnite za postavljanje Wi-Fi Direct mrežne veze.

8. [Post. ladice]

Pritisnite za pristup izborniku [Post. ladice].

Putem ovih opcija promijenite veličinu i vrstu papira.



Srodne informacije

- Pregled dodirnog LCD zaslona



Srodne teme:

- Provjerite količinu tinte (mjerač stranice)

Postavite zaslon u stanju pripravnosti

Zaslon u stanju pripravnosti možete podesiti tako da prikazuje određeni početni zaslon ili zaslon s prečacima.

Ako je uređaj u stanju pripravnosti ili ako pritisnete , uređaj će se vratiti na zaslon koji ste postavili.

1. Pritisnite  [Postavke] > [Sve postavke] > [Opce postavke] > [Post. zaslona] > [Početni zaslon].
2. Pritisnite ▲ ili ▼ za prikaz opcija zaslona, a zatim odaberite željenu opciju.
3. Pritisnite .



Uređaj će prijeći na novi početni zaslon.

Srodne informacije

- [Pregled dodirnog LCD zaslona](#)

Postavite zadani zaslon s funkcijama

Možete postaviti zadani zaslon za skeniranje koristeći se postavkama zaslona.

1. Pritisnite  [Postavke] > [Sve postavke] > [Opce postavke] > [Post. zaslona] > [Zaslon sken.].
2. Pritisnite ▲ ili ▼ za prikaz opcija skeniranja, zatim odaberite opciju koju želite postaviti kao zadani zaslon.
3. Pritisnite .



Srodne informacije



- [Pregled dodirnog LCD zaslona](#)

Unesite tekst na uređaju tvrtke Brother

- Dostupni znakovi mogu se razlikovati ovisno o državi.
- Izgled tipkovnice može se razlikovati ovisno o funkciji koju podešavate.

Kada budete trebali unijeti tekst u uređaj tvrtke Brother, na dodirnom zaslonu pojavit će se tipkovnica.





- Pritisnite  kako biste pomicali između slova, brojeva i posebnih znakova.
- Pritisnite  kako biste pomicali između velikih i malih slova.
- Pritisnite ◀ ili ▶ kako biste pokazivač pomicali ulijevo ili udesno.

Umetanje razmaka

- Za unos razmaka pritisnite [Razmak.]. Ili možete pritisnuti ▶ kako biste pomaknuli pokazivač.

Ispravljanje

- Ako ste unijeli pogrešan znak i želite ga promijeniti, pritisnite ◀ ili ▶ kako biste istaknuli pogrešan znak. Pritisnite , zatim unesite točan znak.
- Za unos znaka pritisnite ◀ ili ▶ kako biste pokazivač pomaknuli do točnog mjesta, zatim unesite znak.
- Pritisnite  za svaki znak koji želite izbrisati ili pritisnite i držite pritisnuto  kako biste izbrisali sve znakove.

✓ Srodne informacije

- [Upoznavanje s uređajem](#)

Srodne teme:

- [Promjena ili brisanje prečaca](#)

Pristup uslužnim programima tvrtke Brother (Windows)

Brother Utilities pokretač je aplikacija koji pruža prikladan pristup svim aplikacijama tvrtke Brother koje su instalirane na računalu.

Za upotrebu **Brother Utilities**, morate instalirati softver Brother na svom računalu. Za instalaciju softvera Brother, posjetite stranicu **Downloads (Preuzimanja)** svog modela na support.brother.com/downloads.

1. Napravite jedno od sljedećeg:

- Windows 11

Kliknite  > **Sve** > **Brother** > **Brother Utilities**.

- Windows 10

Kliknite  > **Brother** > **Brother Utilities**.

2. Odaberite svoj uređaj.

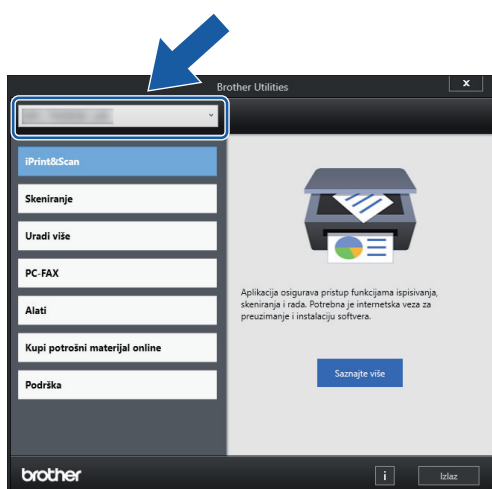

3. Odaberite željenu radnju.

Srodne informacije

- [Upoznavanje s uređajem](#)
 - [Deinstalirajte upravljačke programe i softver tvrtke Brother \(Windows\)](#)

Deinstalirajte upravljačke programe i softver tvrtke Brother (Windows)

1. Napravite jedno od sljedećeg:

- Windows 11

Kliknite  > Sve > Brother > Brother Utilities

- Windows 10

Kliknite  > Brother > Brother Utilities.

2. Kliknite na padajući popis i odaberite naziv modela (ako već nije odabran). U lijevoj navigacijskoj traci kliknite **Alati**, zatim kliknite **Deinstalacija**.

Pridržavajte se uputa navedenih u dijaloškom okviru kako biste deinstalirali softver i upravljačke programe.



Srodne informacije

- [Pristup uslužnim programima tvrtke Brother \(Windows\)](#)

Pristup aplikaciji Brother iPrint&Scan (Windows/Mac)

Upotrijebite Brother iPrint&Scan za Windows i Mac za ispis i skeniranje s računala.

- Ova funkcija nije dostupna u državama koje podliježu primjenjivim propisima o izvozu.
 - **Za preuzimanje najnovije verzije:**
 - Za Windows:
Posjetite stranicu **Downloads (Preuzimanja)** svog modela na support.brother.com/downloads i zatim preuzmite i instalirajte aplikaciju Brother iPrint&Scan.
 - Za Mac:
Preuzmite i instalirajte aplikaciju Brother iPrint&Scan iz trgovine Apple App Store.
- Ako se pojavi upit, instalirajte upravljački program i softver potrebne za upotrebu uređaja. Preuzmite najnoviji upravljački program i softver uređaja sa stranice **Downloads (Preuzimanja)** modela na support.brother.com/downloads.

1. Pokrenite Brother iPrint&Scan.

- Windows

Dvaput kliknite ikonu  (**Brother iPrint&Scan**).

- Mac

U traci izbornika **Finder (Tražilica)** kliknite **Go (Idi) > Applications (Aplikacije)** te potom dvaput kliknite ikonu iPrint&Scan.

Prikazat će se zaslone aplikacije Brother iPrint&Scan.

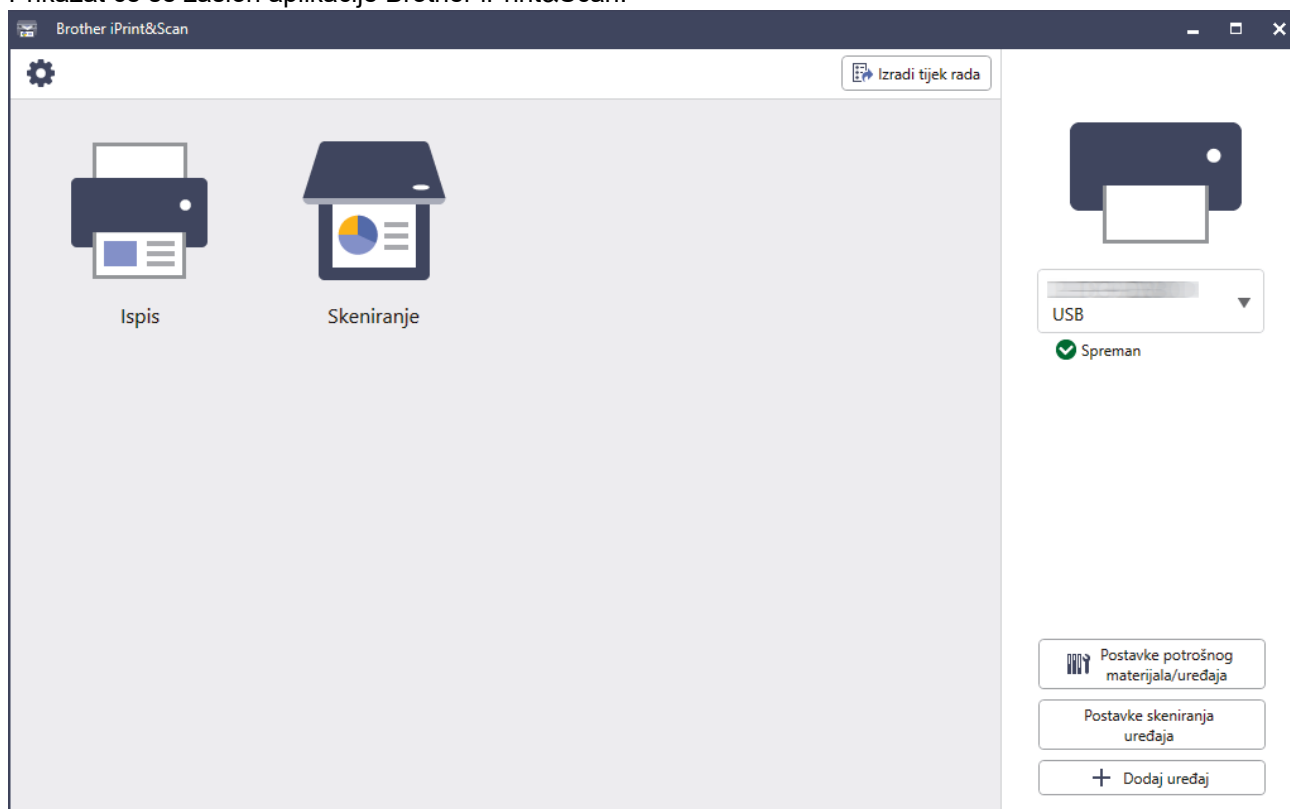

Stvarni zaslon može se razlikovati ovisno o verziji aplikacije.

Srodne informacije

- [Upoznavanje s uređajem](#)

Lokacije USB/Ethernet priključaka na Brother uređaju

- Za pojediniosti o kabelima, ►► [Specifikacije sučelja](#)
- Za instaliranje upravljačkog programa i softvera potrebnog za korištenje uređajem posjetite stranicu **Downloads (Preuzimanja)** svog modela na support.brother.com/downloads.

USB i Ethernet priključci nalaze se unutar uređaja.

1. S obje ruke podignite poklopac skenera (1) u otvoreni položaj koristeći se utorima za prste sa svake strane uređaja.

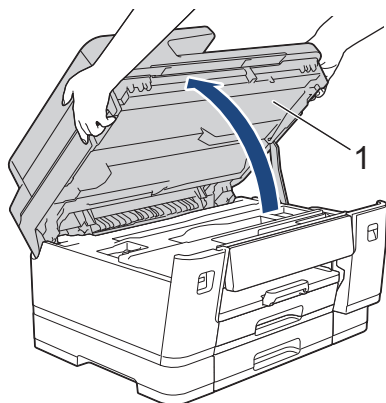

2. Pronađite odgovarajući priključak (prema kabelu koji upotrebljavate) unutar uređaja kako je prikazano na grafičkom prikazu.

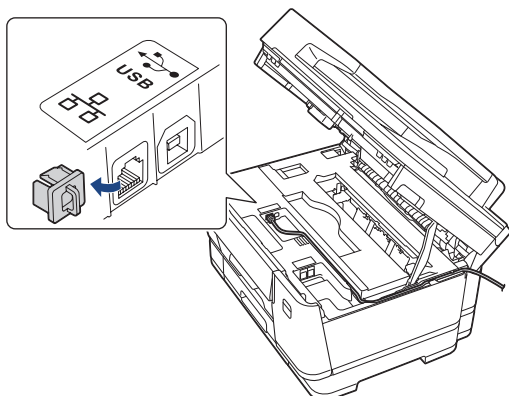

 Oprezno provucite kabel kroz kanalicu kabela te kroz izlaz na stražnjem dijelu uređaja.

3. Polako zatvorite poklopac skenera koristeći se utorima za prste s obje strane.

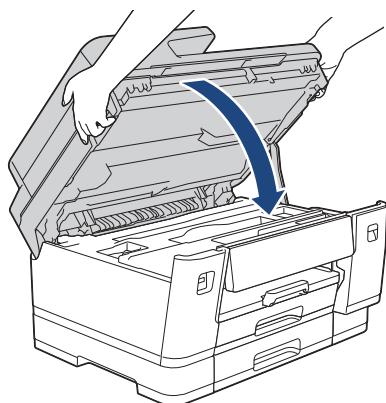

✓ Srodne informacije

- [Upoznavanje s uređajem](#)

Rukovanje papirom

- [Stavite papir](#)
- [Umetanje dokumenata](#)

Stavite papir

- Pregled stavljanja papira
- Stavite papir u ladicu za papir 1 / ladicu za papir 2 / ladicu za papir 3
- Stavite papir u višenamjensku ladicu (MP ladicu)
- Papir stavite u otvor za ručno ulaganje
- Područje na kojem ispis nije moguć
- Postavke papira
- Prihvatljivi ispisni mediji

Pregled stavljanja papira

1. Papir stavite u ladicu za papir na način prikazan u nastavku.



Dobro prozračite hrpu papira.



Veličinom papira utvrđuje se usmjerenost kod stavljanja papira.

Ladica za papir

Ladica br. 1	Ladica br. 2 ¹ Ladica br. 3 ²	Kako stavljati papir
A4 Letter Executive	A4 Letter (samo obični papir i reciklirani papir)	<p>Namjestite vodilice za papir.</p> <p>Vodoravna usmjerenost</p>
A5 A6 Foto Foto L Foto 2L Indeksna kartica Kuverte	-	<p>Namjestite vodilice za papir.</p> <p>Okomita usmjerenost</p>
A3 Ledger Legal Folio Mexico Legal India Legal	A3 Ledger Legal Folio Mexico Legal India Legal (samo obični papir i reciklirani papir)	<p>Poslužite se zelenim klizačem kako biste proširili ladicu, zatim namjestite vodilice za papir.</p> <p>Okomita usmjerenost</p>

¹ Ladica br. 2 dostupna je samo za MFC-J3960DW/MFC-J6960DW/MFC-J6975DW/MFC-J6977DW.

² Ladica br. 3 dostupna je samo za MFC-J6977DW.

MP ladica

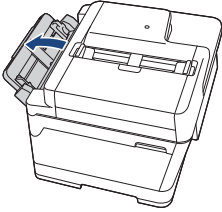
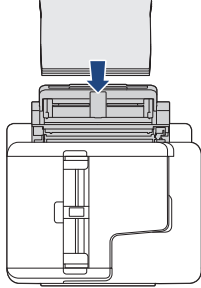
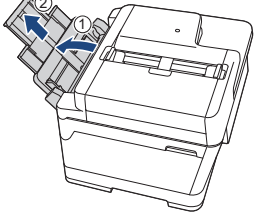
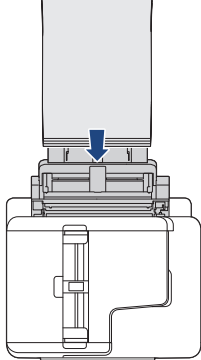



MP ladica ¹	Kako stavljati papir	
A4 Letter Executive		<p data-bbox="1200 277 1458 300">Vodoravna usmjerenost</p> <p data-bbox="855 385 1155 439">Namjestite vodilice za papir u MP ladici.</p> 
A3 Ledger Legal Folio Mexico Legal India Legal A5 A6 Foto Foto L Foto 2L Indeksna kartica Kuverte Dugi papir ^{2 3}		<p data-bbox="1216 676 1449 698">Okomita usmjerenost</p> <p data-bbox="855 819 1155 873">Namjestite vodilice za papir u MP ladici.</p> 

1 MP ladica dostupna je samo za MFC-J3960DW/MFC-J6960DW/MFC-J6975DW/MFC-J6977DW.

2 Širina: 88,9 – 297 mm / Visina: 431,9 – 1200 mm.

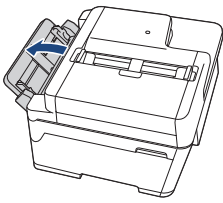
3 U MP ladicu možete stavljati samo jedan po jedan list dugog papira. Kako ne biste oštetili papir, NEMOJTE povlačiti držač papira (2) prilikom stavljanja dugog papira.

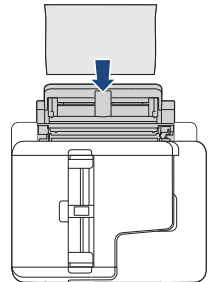
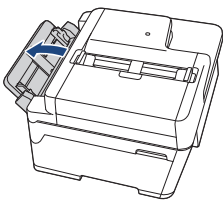
Otvor za ručno ulaganje

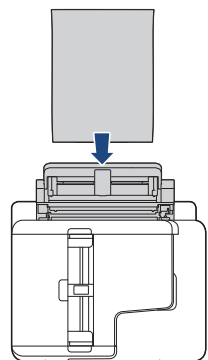
Otvor za ručno ulaganje ^{1 2}	Kako stavljati papir		
A4 Letter Executive		<p>Namjestite vodilice za papir u otvoru za ručno ulaganje papira.</p> 	<p>Vodoravna usmjerenost</p> 
A3 Ledger Legal Folio Mexico Legal India Legal A5 A6 Foto Foto L Foto 2L Indeksna kartica Kuverte		<p>Namjestite vodilice za papir u otvoru za ručno ulaganje papira.</p> 	<p>Okomita usmjerenost</p> 

1 Otvor za ručno ulaganje dostupan je samo za MFC-J3660DW/MFC-J6560DW/MFC-J6760DW.

2 U otvor za ručno ulaganje možete stavljati samo jedan po jedan list papira.

2. Izvucite dodatni držač papira.

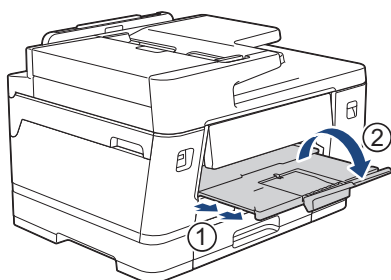

3. Po potrebi promijenite postavku veličine papira u izborniku uređaja.

✓ Srodne informacije

- [Stavite papir](#)

Stavite papir u ladicu za papir 1 / ladicu za papir 2 / ladicu za papir 3

- Stavljanje papira veličine A4, Letter ili Executive u ladicu za papir 1 / ladicu za papir 2 / ladicu za papir 3
- Stavljanje papira veličine A3, Ledger ili Legal u ladicu za papir 1 / ladicu za papir 2 / ladicu za papir 3
- Stavljanje fotografskog papira u ladicu za papir 1
- Stavljanje Kuverti u ladicu za papir 1

Stavljjanje papira veličine A4, Letter ili Executive u ladicu za papir 1 / ladicu za papir 2 / ladicu za papir 3

- Ako je postavka [Prov. papir] postavljena na [Uklj], a vi izvučete ladicu za papir iz uređaja, na LCD-u će se prikazati poruka putem koje ćete moći promijeniti veličinu i vrstu papira.
- Kada u ladicu stavite drugu veličinu papira, morate promijeniti postavku Veličina papira na uređaju ili postavku veličine papira na računalu.
Time ćete omogućiti uređaju da automatski ulaže papir iz odgovarajuće ladice ako je u upravljačkom programu pisača (u sustavu Windows) ili na uređaju postavljena opcija Automatski odabir ladice. (MFC-J3960DW/MFC-J6960DW/MFC-J6975DW/MFC-J6977DW)
- Možete se koristiti samo običnim papirom u latici 2. (MFC-J3960DW/MFC-J6960DW/MFC-J6975DW)
- Možete se koristiti samo običnim papirom u latici 2 i latici 3. (MFC-J6977DW)

U ovim se uputama opisuje kako stavljati papir u ladicu 1.

- (MFC-J3960DW/MFC-J6960DW/MFC-J6975DW) Koraci za ladicu 2 vrlo su slični.
 - (MFC-J6977DW) Koraci za ladicu 2 i ladicu 3 vrlo su slični.
1. Ako je otvoren dodatni držač papira (1), zatvorite ga i zatvorite držač papira (2).

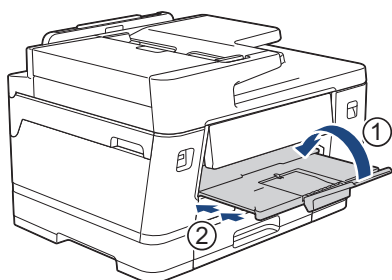

2. Iz uređaja u potpunosti izvučite ladicu za papir kao što je prikazano strelicom.

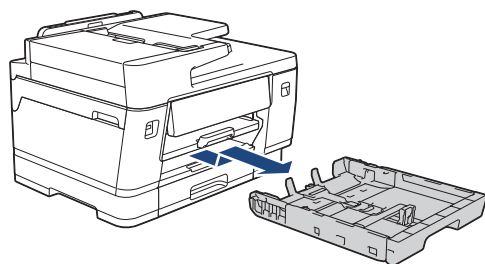

(MFC-J3960DW/MFC-J6960DW/MFC-J6975DW/MFC-J6977DW)

Kad stavite papir u ladicu 2 ili ladicu 3 (MFC-J6977DW), uklonite gornji poklopac ladice (1).

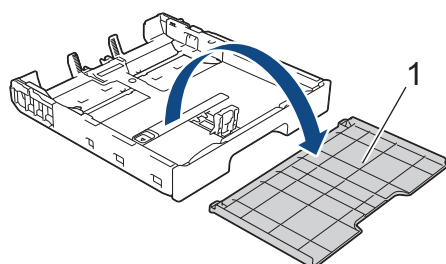

3. Pažljivo pritisnite i povucite vodilice za širinu papira (1) i zatim vodilicu za dužinu papira (2) kako bi odgovarale veličini papira.

Trokutaste oznake (3) na vodilici za širinu papira (1) i vodilici za dužinu papira (2) moraju biti u ravnini s oznakama za papir kojim se koristite.

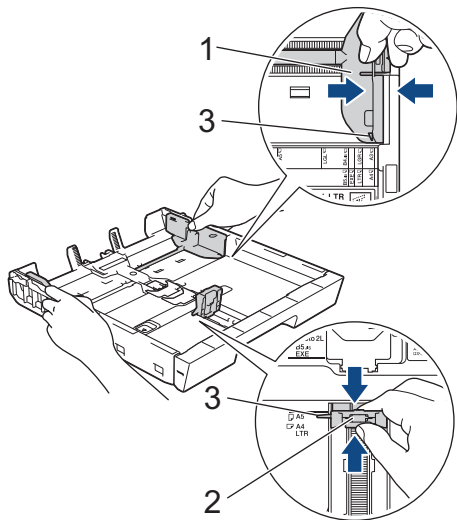

 Ako stavite papir veličine Executive u ladicu 1, podignite graničnik (4).

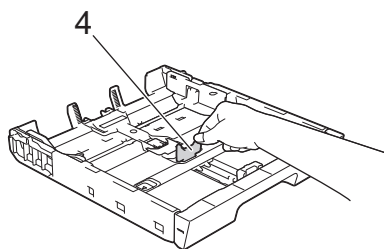

4. Dobro složite papir kako biste izbjegli zastoje papira i pogrešno ulaganje.

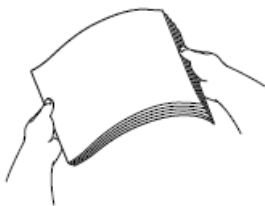

 Uvijek pripazite da papir ne bude uvijen ili naboran.

5. Pažljivo stavite papir u ladicu za papir s površinom za ispis **okrenutom prema dolje**.

Vodoravna usmjerenost

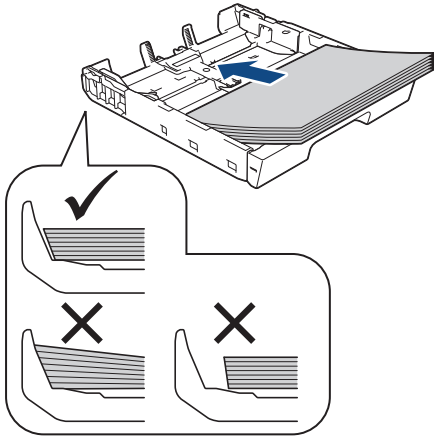

VAŽNO

Pazite da previše ne gurnete papir jer bi se mogao podignuti na stražnjem dijelu ladice i prouzročiti problem s ulaganjem papira.



Ako želite dodati papir prije nego se ladica isprazni, uklonite papir iz ladice i spojite ga s papirom koji dodajete. Uvijek dobro prolistajte hrpu papira kako uređaj ne bi uvlačio više listova odjednom.

6. Vodilica za dužinu papira (1) mora dodirivati rubove papira.

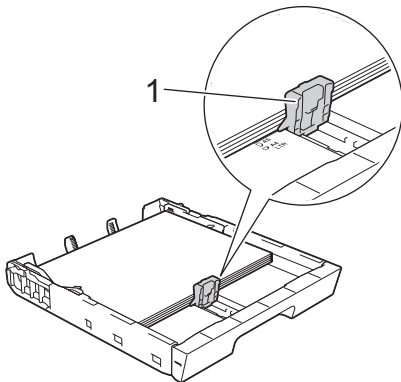

7. Pažljivo prilagodite vodilice za širinu papira (1) kako bi odgovarale papiru.

Vodilice za papir moraju dodirivati rubove papira.

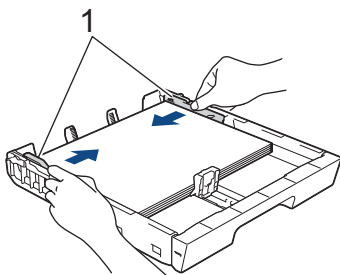

8. Papir mora biti ravan u ladici i mora se nalaziti ispod oznake za maksimalnu količinu papira (1).

Prevelika količina papira u ladici može dovesti do zastoja papira.

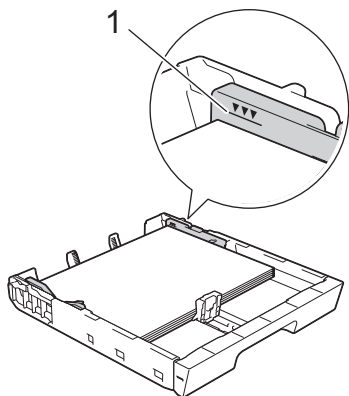

(MFC-J3960DW/MFC-J6960DW/MFC-J6975DW/MFC-J6977DW)

Kad stavite papir u ladicu 2 ili ladicu 3 (MFC-J6977DW), zamijenite gornji poklopac ladice.

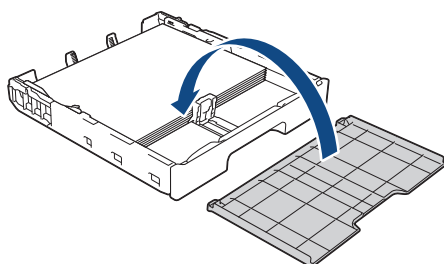

9. Polako gurnite ladicu za papir tako da potpuno uđe u uređaj.

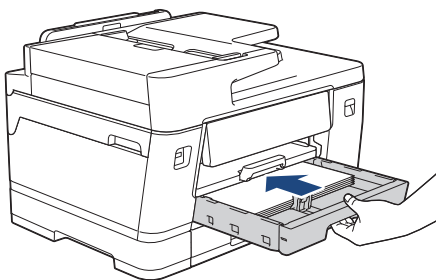

VAŽNO

NEMOJTE nasilno ili brzo gurati ladicu za papir u uređaj. Time možete izazvati zastoje papira ili probleme s uvlačenjem papira.

10. Izvlačite nosač za papir dok se ne učvrsti na mjestu.

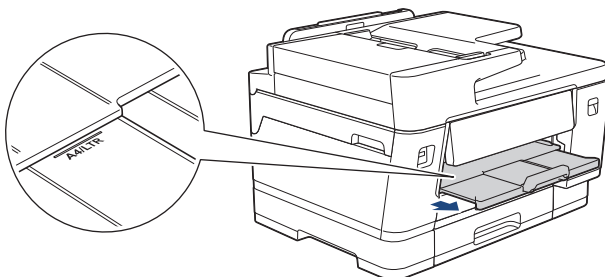

11. Po potrebi promijenite postavku veličine papira u izborniku uređaja.



Srodne informacije

- Stavite papir u ladicu za papir 1 / ladicu za papir 2 / ladicu za papir 3

Srodne teme:

- Promijenite postavke provjere papira
- Promijenite veličinu i vrstu papira

-
- Biranje odgovarajućeg ispisnog medija
-

Stavljjanje papira veličine A3, Ledger ili Legal u ladicu za papir 1 / ladicu za papir 2 / ladicu za papir 3

- Ako je postavka [Prov. papir] postavljena na [Uklj], a vi izvučete ladicu za papir iz uređaja, na LCD-u će se prikazati poruka putem koje ćete moći promijeniti veličinu i vrstu papira.
- Kada u ladicu stavite drugu veličinu papira, morate promijeniti postavku Veličina papira na uređaju ili postavku veličine papira na računalu.

Time ćete omogućiti uređaju da automatski ulaže papir iz odgovarajuće ladice ako je u upravljačkom programu pisača (u sustavu Windows) ili na uređaju postavljena opcija Automatski odabir ladice. (MFC-J3960DW/MFC-J6960DW/MFC-J6975DW/MFC-J6977DW)

- Možete se koristiti samo običnim papirom u ladici 2. (MFC-J3960DW/MFC-J6960DW/MFC-J6975DW)
- Možete se koristiti samo običnim papirom u ladici 2 i ladici 3. (MFC-J6977DW)

U ovim se uputama opisuje kako stavljati papir u ladicu 1.

- (MFC-J3960DW/MFC-J6960DW/MFC-J6975DW) Koraci za ladicu 2 vrlo su slični.
- (MFC-J6977DW) Koraci za ladicu 2 i ladicu 3 vrlo su slični.

1. Ako je otvoren dodatni držač papira (1), zatvorite ga i zatvorite držač papira (2).

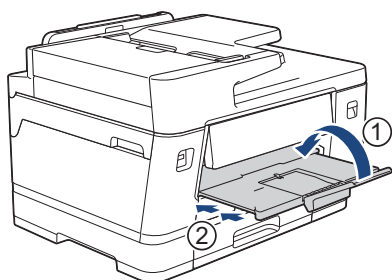

2. Iz uređaja u potpunosti izvučite ladicu za papir kao što je prikazano strelicom.

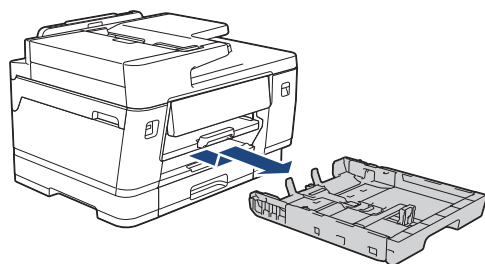

(MFC-J3960DW/MFC-J6960DW/MFC-J6975DW/MFC-J6977DW)

Kad stavite papir u ladicu 2 ili ladicu 3 (MFC-J6977DW), uklonite gornji poklopac ladice (1).

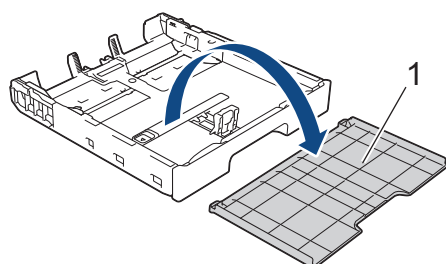

3. Ladicu stavite na ravnu površinu.

Gurnite zeleni klizač ulijevo i zatim produžite ladicu dok ne sjedne na mjesto.

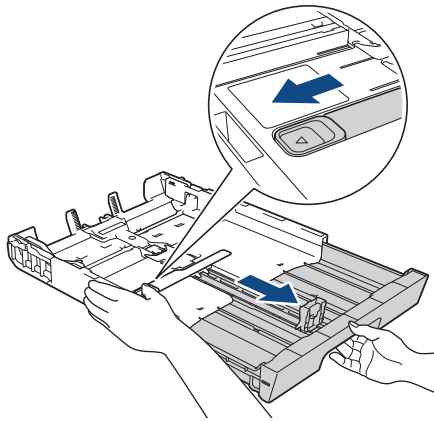

4. Pažljivo pritisnite i povucite vodilice za širinu papira (1) i zatim vodilicu za dužinu papira (2) kako bi odgovarale veličini papira.

Trokutaste oznake (3) na vodilici za širinu papira (1) i vodilici za dužinu papira (2) moraju biti u ravnini s oznakama za papir kojim se koristite.

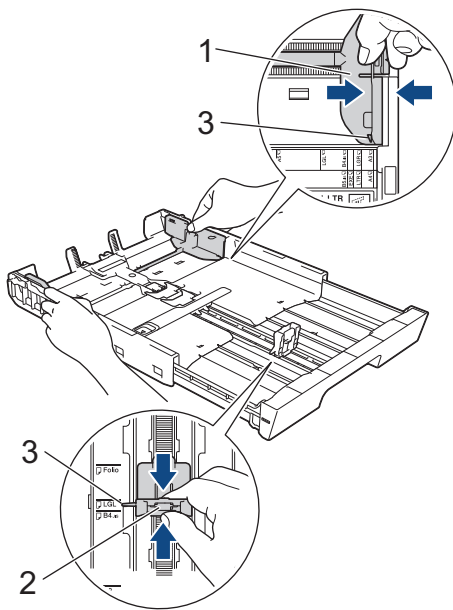

5. Dobro složite papir kako biste izbjegli zastoj papira i pogrešno ulaganje.

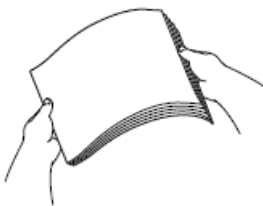

Uvijek pripazite da papir ne bude uvijen ili naboran.

6. Pažljivo stavite papir u ladicu za papir s površinom za ispis **okrenutom prema dolje**.

Okomita usmjerenost

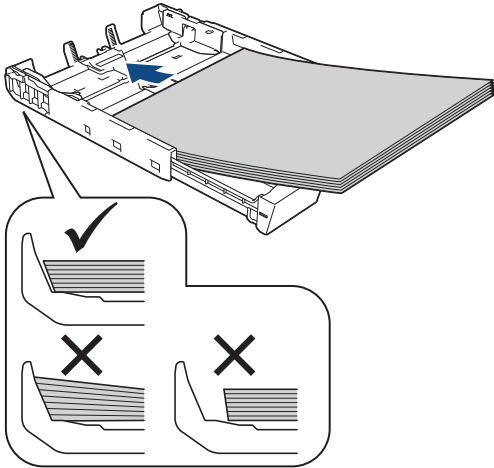

VAŽNO

Pazite da previše ne gurnete papir jer bi se mogao podignuti na stražnjem dijelu ladice i prouzročiti problem s ulaganjem papira.



Ako želite dodati papir prije nego se ladica isprazni, uklonite papir iz ladice i spojite ga s papirom koji dodajete. Uvijek dobro prolistajte hrpu papira kako uređaj ne bi uvlačio više listova odjednom.

7. Vodilica za dužinu papira (1) mora dodirivati rubove papira.

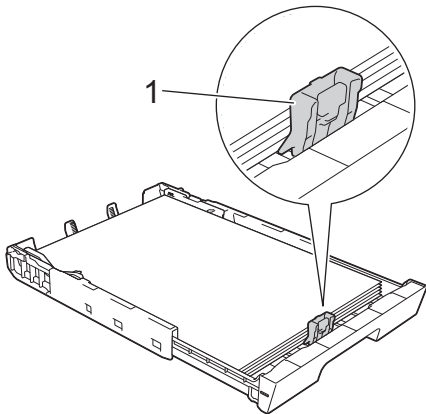

8. Pažljivo prilagodite vodilice za širinu papira (1) kako bi odgovarale papiru.

Vodilice za papir moraju dodirivati rubove papira.

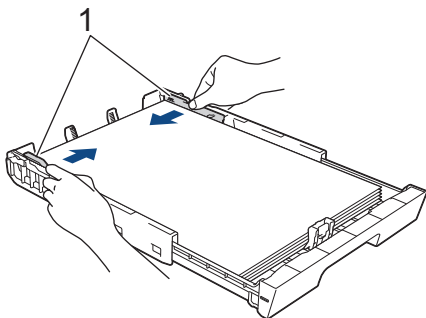

9. Papir mora biti ravan u ladici i mora se nalaziti ispod oznake za maksimalnu količinu papira (1).

Prevelika količina papira u ladici može dovesti do zastoja papira.

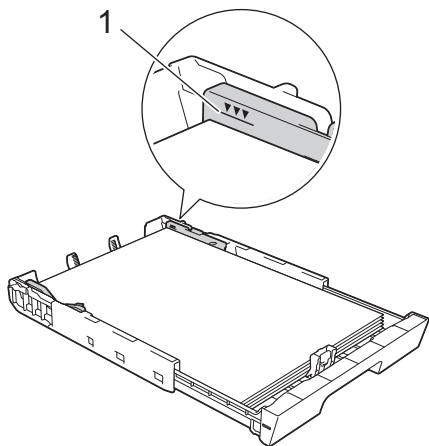

(MFC-J3960DW/MFC-J6960DW/MFC-J6975DW/MFC-J6977DW)

Kad stavite papir u ladicu 2 ili ladicu 3 (MFC-J6977DW), zamijenite gornji poklopac ladice.

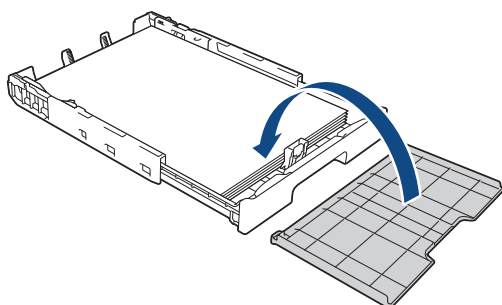

10. Polako gurnite ladicu za papir tako da potpuno uđe u uređaj.

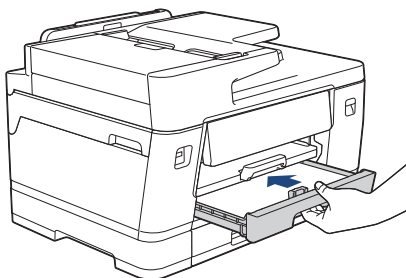

VAŽNO

NEMOJTE nasilno ili brzo gurati ladicu za papir u uređaj. Time možete izazvati zastoj papira ili probleme s uvlačenjem papira.

11. Izvucite držač papira (1) dok se ne zaključa na mjestu i zatim izvucite dodatni držač papira (2).

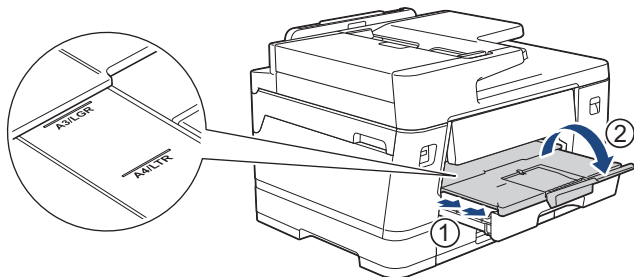

12. Po potrebi promijenite postavku veličine papira u izborniku uređaja.



Prije sklapanja ladice za papir izvadite papir iz ladice.

Ladicu stavite na ravnu površinu.

Gurnite zeleni klizač ulijevo i zatim ugurajte prednji dio ladice kako biste je sklopili dok ne sjedne na mjesto. Stavite papir u ladicu.

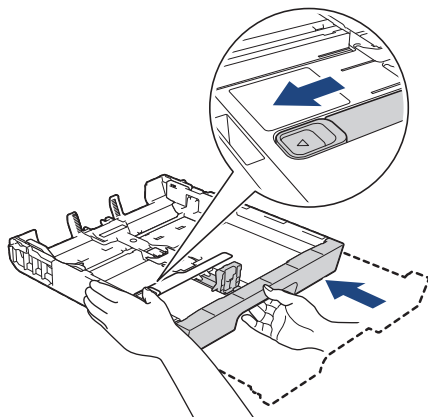

Srodne informacije

- Stavite papir u ladicu za papir 1 / ladicu za papir 2 / ladicu za papir 3

Stavljanje fotografskog papira u ladicu za papir 1

- Ako je postavka [Prov. papir] postavljena na [Uklj], a vi izvučete ladicu za papir iz uređaja, na LCD-u će se prikazati poruka putem koje ćete moći promijeniti veličinu i vrstu papira.
- Kada u ladicu stavite drugu veličinu papira, morate promijeniti postavku Veličina papira na uređaju ili postavku veličine papira na računalu.

Time ćete omogućiti uređaju da automatski ulaže papir iz odgovarajuće ladice ako je u upravljačkom programu pisača (u sustavu Windows) ili na uređaju postavljena opcija Automatski odabir ladice. (MFC-J3960DW/MFC-J6960DW/MFC-J6975DW/MFC-J6977DW)

1. Ako je otvoren dodatni držač papira (1), zatvorite ga i zatvorite držač papira (2).

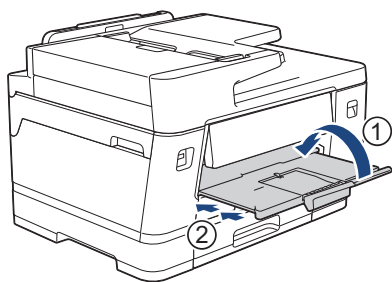

2. Iz uređaja u potpunosti izvucite ladicu za papir kao što je prikazano strelicom.

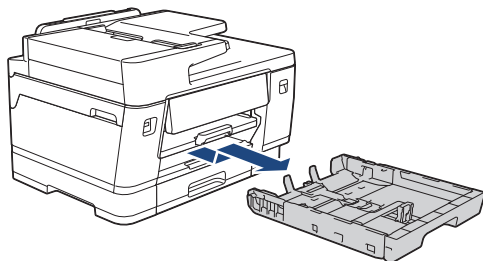

3. Napravite jedno od sljedećeg:

- Ako stavite Photo L (9 x 13 cm) u ladicu za papir, podignite graničnik za Photo L (1).
- Ako stavite Photo (10 x 15 cm) u ladicu za papir, podignite graničnik za Photo (2).
- Ako stavite Photo 2L (13 x 18 cm) u ladicu za papir, podignite graničnik za Photo 2L (3).

Pažljivo pritisnite i gurajte vodilice za širinu papira (4) tako da naliježu uz papir.

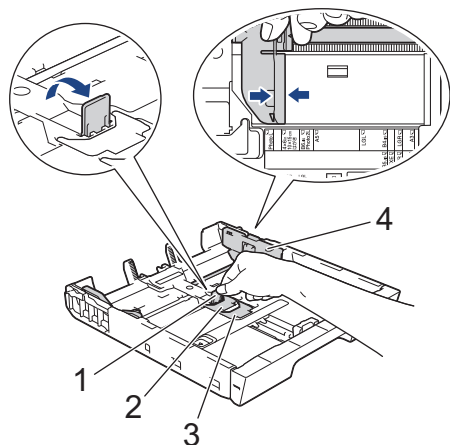

4. Stavite do 20 listova fotografskog papira u ladicu za papir tako da je strana na koju se ispisuje okrenuta **prema dolje**.

Ako stavite više od 20 listova fotopapira, može doći do zastoja papira.

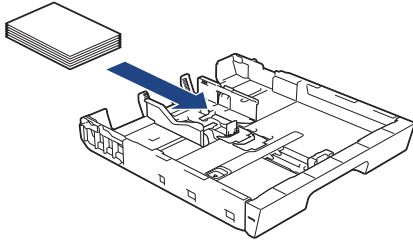

5. Pažljivo prilagodite vodilice za širinu papira (1) kako bi odgovarale papiru.
Vodilice za papir moraju dodirivati rubove papira i papir mora biti ravan u ladici.

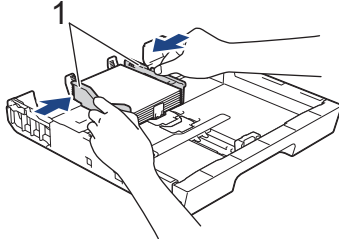

6. Polako gurnite ladicu za papir tako da potpuno uđe u uređaj.

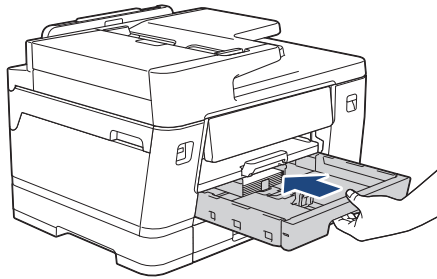

VAŽNO

NEMOJTE nasilno ili brzo gurati ladicu za papir u uređaj. Time možete izazvati zastoje papira ili probleme s uvlačenjem papira.

7. Izvlačite nosač za papir dok se ne učvrsti na mjestu.

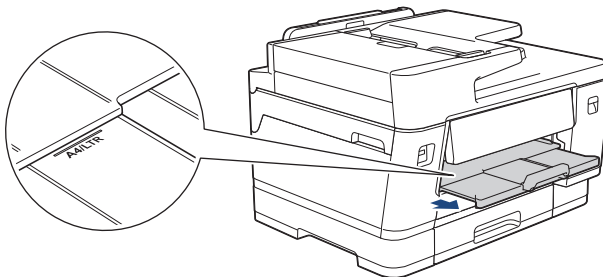

8. Po potrebi promijenite postavku veličine papira u izborniku uređaja.

✓ Srodne informacije

- Stavite papir u ladicu za papir 1 / ladicu za papir 2 / ladicu za papir 3

Srodne teme:

- Promijenite postavke provjere papira
- Promijenite veličinu i vrstu papira
- Biranje odgovarajućeg ispisnog medija

Stavljanje Kuverti u ladicu za papir 1

- Ako je postavka [Prov. papir] postavljena na [Uklj], a vi izvučete ladicu za papir iz uređaja, na LCD-u će se prikazati poruka putem koje ćete moći promijeniti veličinu i vrstu papira.
- Možete staviti kuverte različitih veličina. ►► *Srodne informacije: Vrsta i veličina papira za svaku radnju*
- Kada u ladicu stavite drugu veličinu papira, morate promijeniti postavku Veličina papira na uređaju ili postavku veličine papira na računalu.
Time ćete omogućiti uređaju da automatski ulaže papir iz odgovarajuće ladice ako je u upravljačkom programu pisača (u sustavu Windows) ili na uređaju postavljena opcija Automatski odabir ladice. (MFC-J3960DW/MFC-J6960DW/MFC-J6975DW/MFC-J6977DW)
- Prije nego što kuverte stavite u ladicu, pritisnite kutove i strane kuverti kako biste ih što više izravnali.

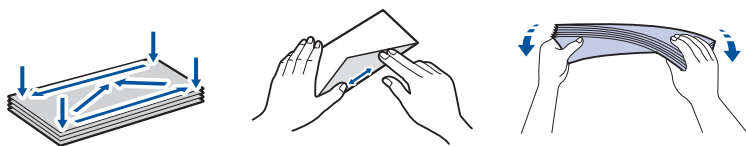

1. Ako je otvoren dodatni držač papira (1), zatvorite ga i zatvorite držač papira (2).

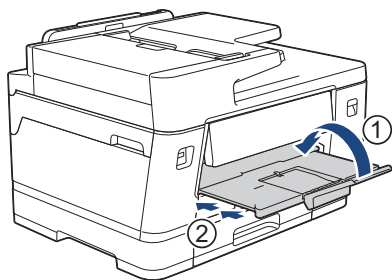

2. Iz uređaja u potpunosti izvučite ladicu za papir kao što je prikazano strelicom.

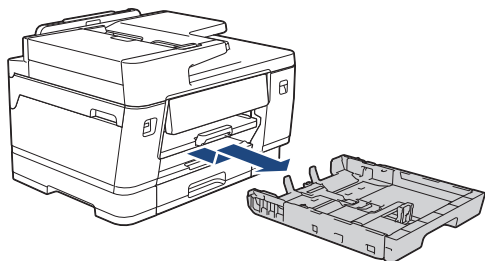

3. Stavite do 10 kuverti u ladicu za papir s površinom koja se ispisaje okrenutom **prema dolje**. Ako stavite više od 10 omotnica, može doći do zastoja papira.

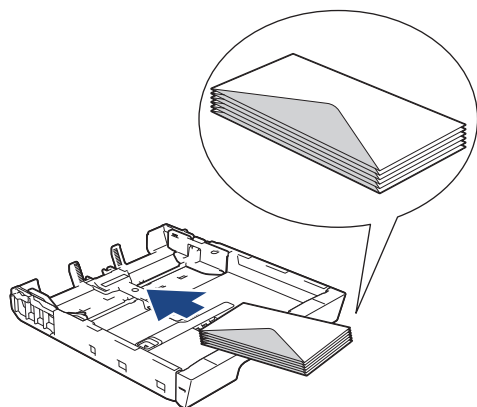

4. Pažljivo pritisnite i gurajte vodilice za širinu papira (1) i vodilicu za dužinu papira (2) tako da naliježu uz rubove omotnica.

Kuverte moraju biti ravne u ladici.

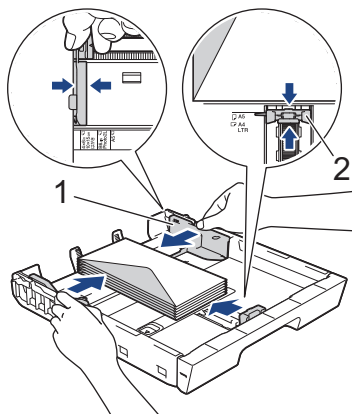

VAŽNO

Ako se istodobno uvlači više kuverti, stavljajte jednu po jednu kuvertu u ladicu za papir.

- Polako gurnite ladicu za papir tako da potpuno uđe u uređaj.

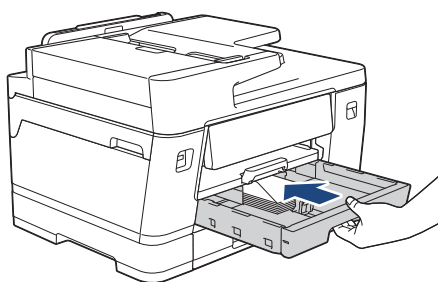

VAŽNO

NEMOJTE nasilno ili brzo gurati ladicu za papir u uređaj. Time možete izazvati zastoje papira ili probleme s uvlačenjem papira.

- Izvučite držač papira (1) dok se ne zaključa na mjestu i zatim izvučite dodatni držač papira (2).

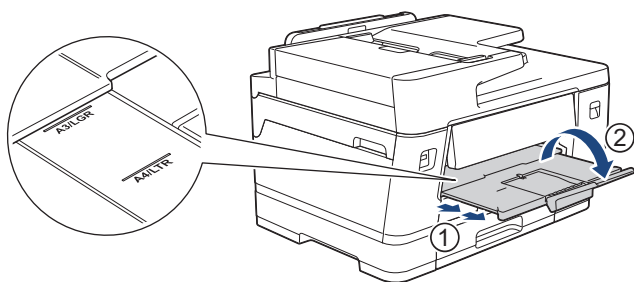

- Po potrebi promijenite postavku veličine papira u izborniku uređaja.



Srodne informacije

- Stavite papir u ladicu za papir 1 / ladicu za papir 2 / ladicu za papir 3

Srodne teme:

- Vrsta i veličina papira za svaku radnju
- Promijenite postavke provjere papira
- Promijenite veličinu i vrstu papira
- Biranje odgovarajućeg ispisnog medija

Stavite papir u višenamjensku ladicu (MP ladicu)

Srodni modeli: MFC-J3960DW/MFC-J6960DW/MFC-J6975DW/MFC-J6977DW

- Stavljanje pojedinačnih listova papira, fotografskog papira ili kuverti u višenamjensku ladicu (MP ladicu)
- Stavljanje dugog papira u višenamjensku ladicu (MP ladicu)

Stavljanje pojedinačnih listova papira, fotografskog papira ili kuverti u višenamjensku ladicu (MP ladicu)

Srodni modeli: MFC-J3960DW/MFC-J6960DW/MFC-J6975DW/MFC-J6977DW

MP ladicu upotrebljavajte za posebne ispisne medije, kao što su fotopapir ili kuverte.

- Ako je postavka [Prov. papir] postavljena na [Uklj], a vi postavite papir u MP ladicu, na LCD-u će se prikazati poruka putem koje ćete moći promijeniti veličinu i vrstu papira.
- Kada u ladicu stavite drugu veličinu papira, morate promijeniti postavku Veličina papira na uređaju ili postavku veličine papira na računalu.
Time ćete omogućiti uređaju da automatski ulaže papir iz odgovarajuće ladice ako je u upravljačkom programu pisača (u sustavu Windows) ili na uređaju postavljena opcija Automatski odabir ladice.

NAPOMENA

Kako biste spriječili ulazak prašine u uređaj, zatvorite MP ladicu kada se ladicom ne koristite.

1. Otvorite MP ladicu.

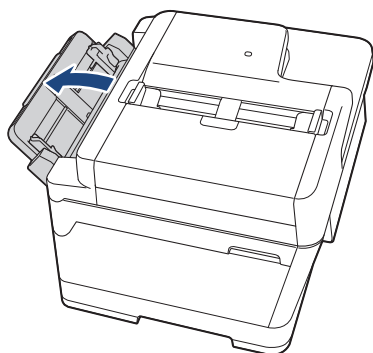

Kada želite staviti papir veći od veličina A4 ili Letter, objema rukama povucite držač papira dok ne sjedne na mjesto.

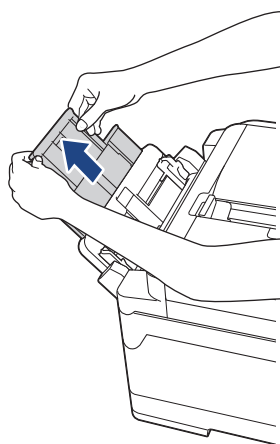

2. Vodilice za papir na MP ladici pažljivo pritisnite i kliznite tako da odgovaraju širini korištenog papira.

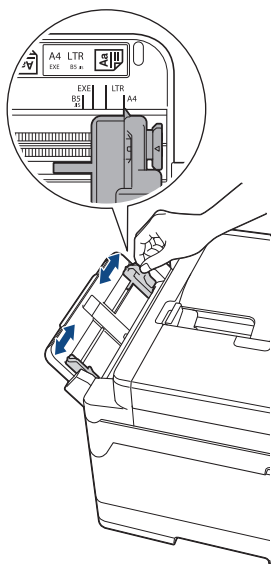

3. Dobro složite papir kako biste izbjegli zastoje papira i pogrešno ulaganje.



Uvijek pripremite da papir ne bude uvijen ili naboran.

4. Pažljivo stavite papir u MP ladicu s površinom za ispis **okrenutom prema gore**.

- Upotreba veličina A4, Letter ili Executive

Vodoravna usmjerenost

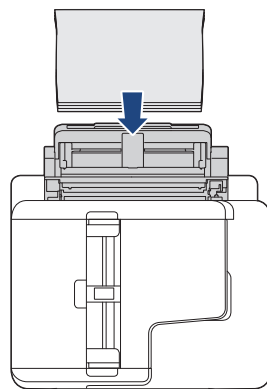
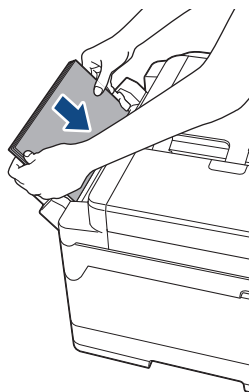

- Upotreba veličina A3, Ledger, Legal, Folio, Mexico Legal, India Legal, A5, A6, kuverti, Photo, Photo L, Photo 2L ili indeksnih kartica

Okomita usmjerenost

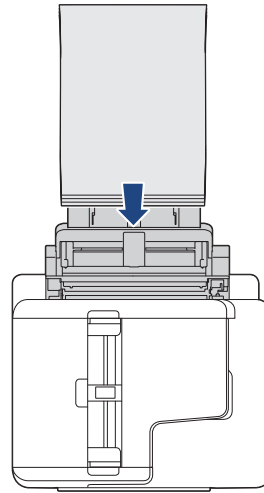
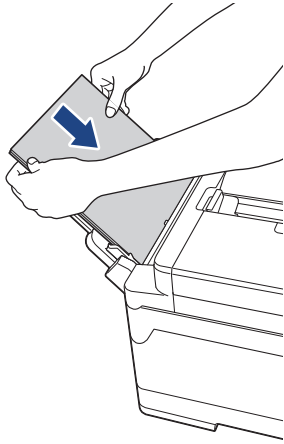

Kada upotrebljavate omotnice, stavite ih tako da je površina za ispis **okrenuta prema gore**, a da se poklopac nalazi s lijeve strane, kako je prikazano na ilustraciji.

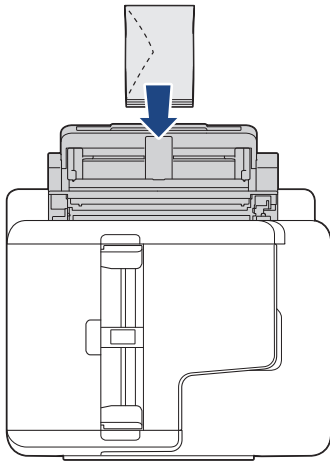

Ako imate poteškoća sa stavljanjem papira u MP ladicu, pritisnite ručicu za otpuštanje (1) u smjeru stražnje strani uređaja te potom stavite papir.

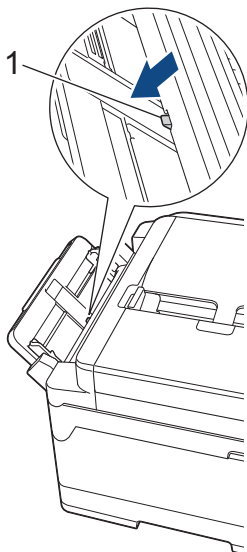

5. Objema rukama pažljivo podesite vodilice za papir u MP ladici tako da odgovaraju papiru.

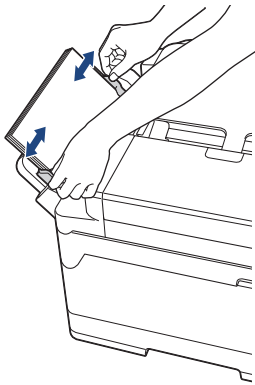

- NEMOJTE pritiskati vodilice za papir prejako uz papir. U protivnom može doći do nabiranja i zastoja papira.
- Stavite papir u sredinu MP ladice između vodilica za papir. Ako papir nije centriran, izvucite ga i stavite ponovo u srednji položaj.

6. Napravite jedno od sljedećeg:

- Kada se koristite veličinama papira A4, Letter ili manjima, izvucite držač papira dok ne sjedne na mjesto.

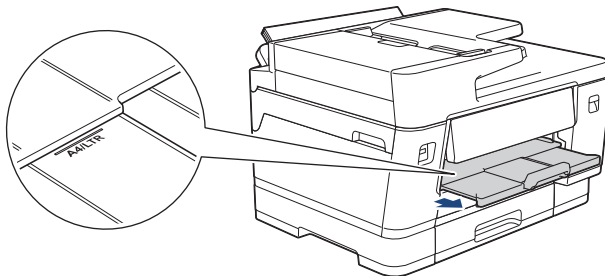

- Kada se koristite paprom većim od veličina A4, Letter ili kuvertama, izvucite držač papira (1) dok ne sjedne na mjesto i zatim izvucite dodatni držač papira (2).

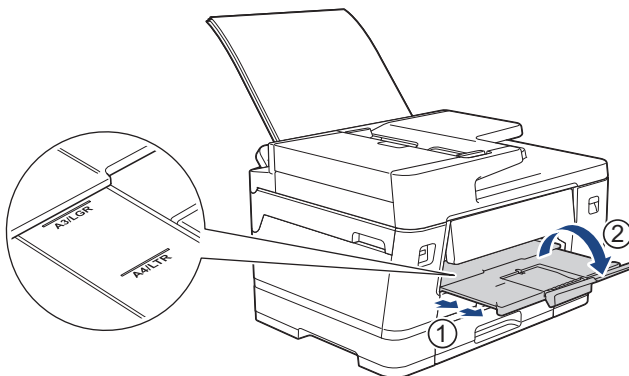

7. Po potrebi promijenite postavku veličine papira u izborniku uređaja.



Uvjerite se da je ispisivanje završilo prije nego što zatvorite MP ladicu.



Srodne informacije

- [Stavite papir u višenamjensku ladicu \(MP ladicu\)](#)

Srodne teme:

- [Biranje odgovarajućeg ispisnog medija](#)

Stavljanje dugog papira u višenamjensku ladicu (MP ladicu)

Srodni modeli: MFC-J3960DW/MFC-J6960DW/MFC-J6975DW/MFC-J6977DW

Stavljajte jedan po **jedan list** dugog papira pri upotrebi MP ladice.

- Upotrijebite MP ladicu za ispis na dugi papir (Širina: 88,9 – 297 mm / Visina: 431,9 – 1200 mm).
- Dugi papir upotrijebite samo kada ispisujete s računala ili kada ispisujete iz aplikacije AirPrint. Nemojte upotrijebiti dugi papir za kopiranje ili faksiranje.
- Ako je postavka [Prov. papir] postavljena na [Uklj], a vi postavite papir u MP ladicu, na LCD-u će se prikazati poruka putem koje ćete moći promijeniti veličinu i vrstu papira.
- Kada u ladicu stavite drugu veličinu papira, morate promijeniti postavku Veličina papira na uređaju ili postavku veličine papira na računalu.

Time ćete omogućiti uređaju da automatski ulaže papir iz odgovarajuće ladice ako je u upravljačkom programu pisača (u sustavu Windows) ili na uređaju postavljena opcija Automatski odabir ladice.

- Ako su spremnici tinte došli do kraja svog životnog vijeka kada ispisujete na dugom papiru, možete ih zamijeniti novim spremnicima tinte iste boje i nastaviti ispisivati.

Ton boje može se razlikovati nakon zamjene spremnika tinte.

NAPOMENA

Kako biste spriječili ulazak prašine u uređaj, zatvorite MP ladicu kada se ladicom ne koristite.

1. Otvorite MP ladicu.

VAŽNO

Kako ne biste oštetili papir, **NEMOJTE** povlačiti držač papira prilikom stavljanja dugog papira.

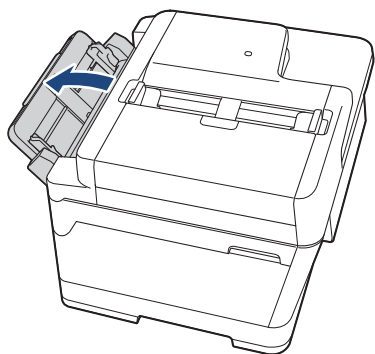

2. Vodilice za papir na MP ladicu pažljivo pritisnite i kliznite tako da odgovaraju širini korištenog papira.

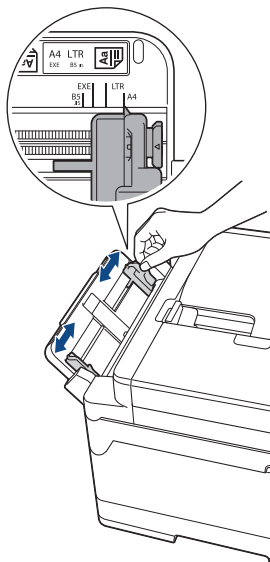

3. U MP ladicu stavite samo **jedan list papira** i to tako da je površina na kojoj se ispisiuje okrenuta **prema gore**. Objema rukama gurnite jedan list papira u MP ladicu tako da rub za ulaganje dodiruje valjke za ulaganje papira.

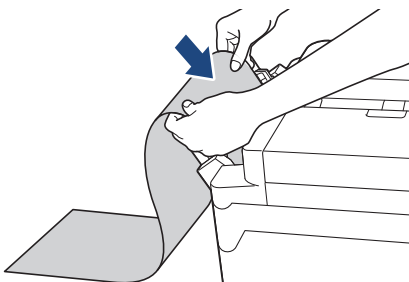

Ako imate poteškoća sa stavljanjem papira u MP ladicu, pritisnite ručicu za otpuštanje (1) u smjeru stražnje strani uređaja te potom stavite papir.

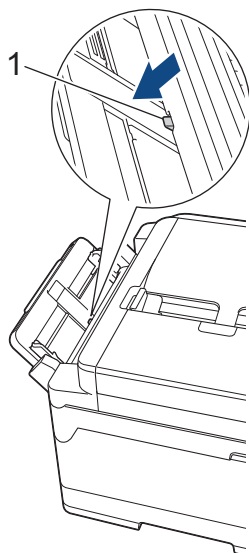

- Objema rukama pažljivo podesite vodilice za papir u MP ladicu tako da odgovaraju papiru.

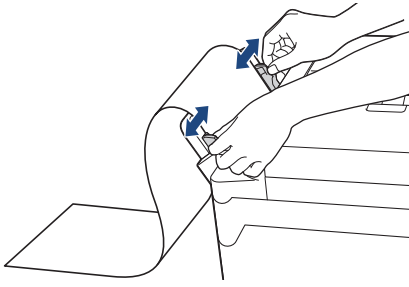

VAŽNO

NEMOJTE istodobno stavljati više od jednog lista dugog papira u MP ladicu. U protivnom može doći do zastoja papira. Pri ispisu više stranica nemojte ulagati sljedeći list papira dok se na dodirnom zaslonu ne prikaže poruka koja traži da uložite sljedeći papir.

- Izvučite držač papira (1) dok se ne zaključa na mjestu i zatim izvučite dodatni držač papira (2).

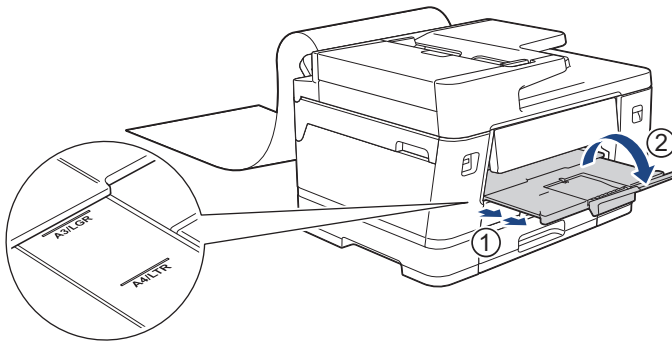

Kada ulažete dugi papir u MP ladicu, uređaj drži ispisanu stranicu nakon ispisa kako ne bi ispala. Kada se ispis završi, izvadite ispisanu stranicu i pritisnite [OK].

- Promijenite postavku veličine papira na [Kor. def. velicina] i unesite stvarnu veličinu na dodirnom zaslonu uređaja.



Uvjerite se da je ispisivanje završilo prije nego što zatvorite MP ladicu.



Srodne informacije

- Stavite papir u višenamjensku ladicu (MP ladicu)

Srodne teme:

- Biranje odgovarajućeg ispisnog medija

Papir stavite u otvor za ručno ulaganje

Srodni modeli: MFC-J3660DW/MFC-J6560DW/MFC-J6760DW

U ovaj otvor stavite jedan po jedan list posebnog ispisnog medija.



Uređaj će automatski uključiti način rada za ručno ulaganje kada stavite papir u otvor za ručno ulaganje.

1. Otvorite poklopac otvora za ručno ulaganje.

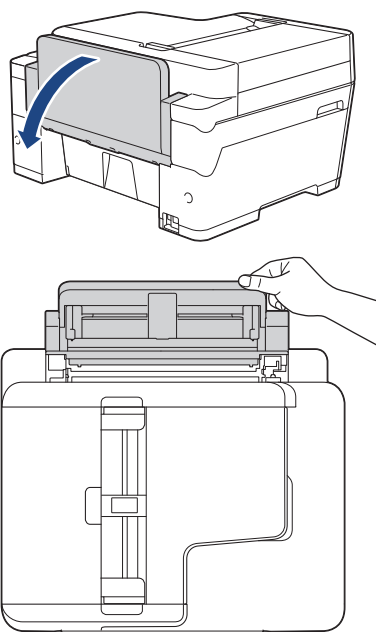

2. Vodilice za papir na otvoru za ručno ulaganje pomaknite tako da odgovaraju širini korištenog papira.

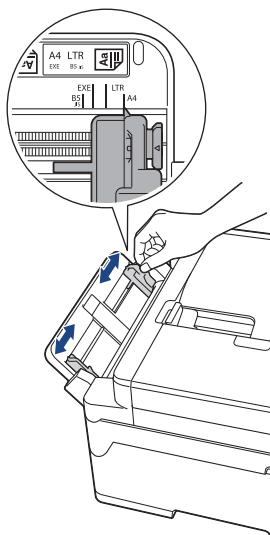

3. U otvor za ručno ulaganje stavite samo jedan list papira i to tako da je površina na kojoj se ispisiuje **okrenuta prema gore**.

Objema rukama gurnite jedan list papira u otvor za ručno ulaganje tako da rub za ulaganje dodiruje valjke za ulaganje papira. Pustite papir kada osjetite da ga je uređaj povukao. Na LCD-u će se prikazati [Utor za ručno ulaganje].

Pročitajte uputu prikazanu na LCD-u i zatim pritisnite [OK].

-
- Upotreba veličina A4, Letter ili Executive

Vodoravna usmjerenost

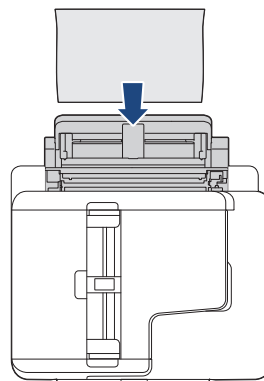
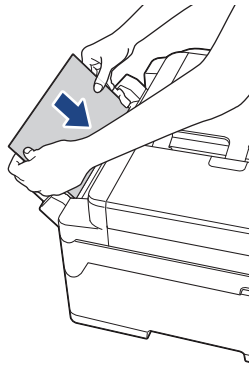

- Upotreba veličina A3, Ledger, Legal, Folio, Mexico Legal, India Legal, A5, A6, kuverti, Photo, Photo L, Photo 2L ili indeksnih kartica

Okomita usmjerenost

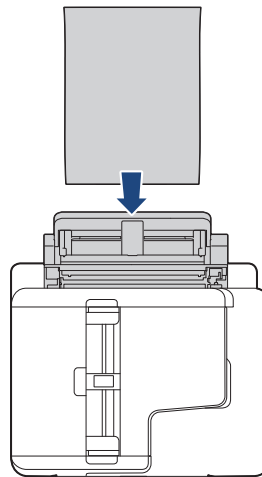
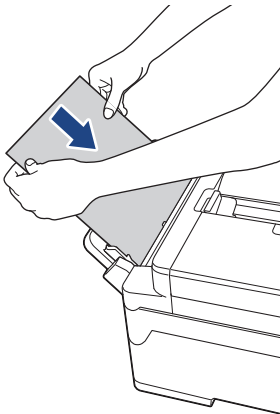

- Kada upotrebljavate kuverte, stavite ih tako da je površina za ispis **okrenuta prema gore**, a da se preklap nalazi s lijeve strane, kako je prikazano na ilustraciji.

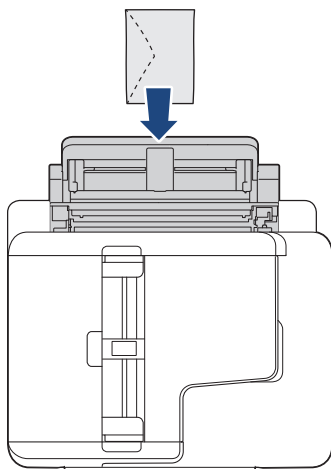

- Kada stavljate kuvertu ili list debelog papira, kuvertu gurajte u otvor za ručno ulaganje sve dok ne osjetite da su je valjci za ulaganje papira povukli.
-

VAŽNO

- NEMOJTE istodobno stavljati više od jednog lista papira u otvor za ručno ulaganje. U protivnom može doći do zastoja papira. Pri ispisu više stranica nemojte ulagati sljedeći list papira dok se na dodirnom zaslonu ne prikaže poruka koja traži da uložite sljedeći papir.
- NEMOJTE stavljati papir u otvor za ručno ulaganje kada ispis vršite iz ladice za papir. U protivnom može doći do zastoja papira.

4. Napravite jedno od sljedećeg:

- Upotreba papira veličine A4, Letter ili manjih veličina
Izvlačite nosač za papir dok se ne učvrsti na mjestu.

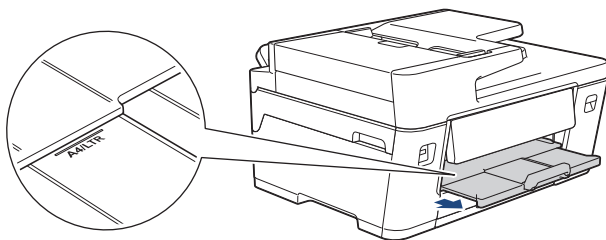

- Upotreba papira veličine veće od A4, Letter ili kuverti
Izvučite držač papira (1) dok se ne zaključa na mjestu i zatim izvučite dodatni držač papira (2).

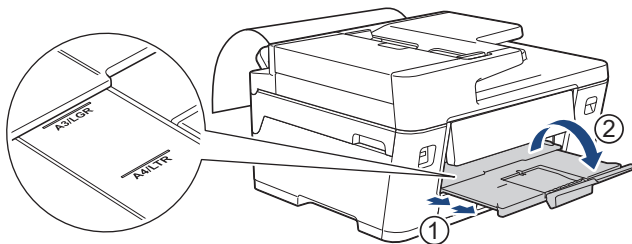

- Ako dokument ne stane na jedan list, LCD će vas obavijestiti da stavite drugi list papira. Umetnite još jedan list papira u otvor za ručno ulaganje te potom pritisnite [OK].
- Kad umetnete papir veći od veličine A4 ili Letter u otvor za ručno ulaganje, uređaj zadržava ispisanu stranicu nakon ispisa kako ne bi ispala. Kada se ispis završi, izvadite ispisanu stranicu i pritisnite [OK].
- Uvjerite se da je ispisivanje završilo prije nego što zatvorite otvor za ručno ulaganje.
- Uređaj će izbaciti papir stavljen u otvor za ručno ulaganje kada se ispisuje probna stranica, faks ili izvješće.
- Uređaj će izbaciti papir stavljen u otvor za ručno ulaganje tijekom postupka čišćenja uređaja. Pričekajte da uređaj završi s čišćenjem te potom stavite papir u otvor za ručno ulaganje.



Srodne informacije

- [Stavite papir](#)

Srodne teme:

- [Biranje odgovarajućeg ispisnog medija](#)

Područje na kojem ispis nije moguć

Područje na kojem ispis nije moguć ovisi o postavkama u aplikaciji kojom se koristite. Na slikama u nastavku prikazana su područja pojedinačnih listova papira i kuverti na kojima ispis nije moguć. Uređaj može ispisivati na zasjenjenim područjima pojedinačnih listova papira samo kada je ispisivanje bez rubova dostupno i uključeno.

Pojedinačni list papira

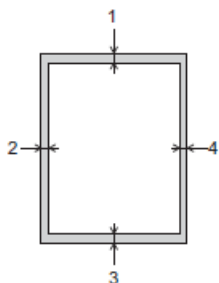

Kuverta

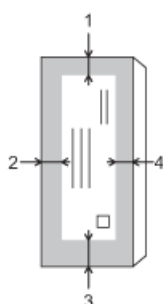

	Vrh (1)	Lijevo (2)	Dno (3)	Desno (4)
Pojedinačni list	3 mm	3 mm	3 mm ¹	3 mm
Kuverta	12 mm	3 mm	12 mm	3 mm



Ispisivanje bez rubova nije dostupno za kuverte i kod dvostranog ispisivanja.



Srodne informacije

- [Stavite papir](#)

¹ (MFC-J3960DW/MFC-J6960DW/MFC-J6975DW/MFC-J6977DW) 5 mm pri uporabi dugog papira.



Postavke papira

- Promijenite veličinu i vrstu papira
- Promijenite postavke provjere papira
- Postavljanje zadane ladice prema zadatku
- Promijenite prioritet ladice za papir

Promijenite veličinu i vrstu papira

Podesite postavke za veličinu i vrstu papira prema ladici za papir.

- Kako biste dobili najkvalitetniji ispis, podesite uređaj za vrstu papira koju upotrebljavate.
- Kada stavite drugu veličinu i vrstu papira u ladicu, morat ćete istodobno promijeniti na LCD-u postavke veličine papira.

1. (MFC-J3960DW/MFC-J6960DW/MFC-J6975DW/MFC-J6977DW) Pritisnite  [Postavke] > [Sve postavke] > [Opce postavke] > [Post. ladice]. Pritisnite željenu ladicu za papir.
2. (MFC-J3660DW/MFC-J6560DW/MFC-J6760DW) Pritisnite  [Postavke] > [Sve postavke] > [Opce postavke].
3. Pritisnite [Vrsta papira].
4. Pritisnite ▲ ili ▼ kako bi se prikazale opcije vrste papira i zatim pritisnite željenu opciju.



- (MFC-J3960DW/MFC-J6960DW/MFC-J6975DW) U ladici 2 upotrebljavajte samo obični papir.
- (MFC-J6977DW) U ladici 2 i ladici 3 upotrebljavajte samo obični papir.

5. Pritisnite [Vel. papira].
6. Pritisnite ▲ ili ▼ kako bi se prikazale opcije veličine papira i zatim pritisnite željenu opciju.



Ako se na LCD-u pojave upute za ulaganje papira, pročitajte ih, a zatim pritisnite [OK].

7. Pritisnite .



Uređaj izbacuje papir na ladicu za papir na prednjoj strani uređaja s ispisanom površinom okrenutom prema gore. Kada upotrebljavate sjajni papir, odmah uklonite svaki list kako biste spriječili razmazivanje ili zastoj papira.



Srodne informacije

- [Postavke papira](#)

Srodne teme:

- [Stavljanje papira veličine A4, Letter ili Executive u ladicu za papir 1 / ladicu za papir 2 / ladicu za papir 3](#)
- [Stavljanje fotografskog papira u ladicu za papir 1](#)
- [Stavljanje Kuverti u ladicu za papir 1](#)
- [Prihvatljivi ispisni mediji](#)

Promijenite postavke provjere papira

Ako je ova postavka postavljena na [Uklj], a ladica za papir se ukloni ili stavite papir u MP ladicu, na LCD-u će se prikazati poruka kojom ćete biti upitani želite li promijeniti postavke veličine papira i vrste papira.

Zadana postavka je [Uklj].

1. Pritisnite  [Postavke] > [Sve postavke] > [Opce postavke].
2. (MFC-J3960DW/MFC-J6960DW/MFC-J6975DW/MFC-J6977DW) Pritisnite [Post. ladice].
3. Pritisnite ▲ ili ▼ za prikaz opcije [Prov. papir], zatim je pritisnite.
4. Pritisnite [Uklj] ili [Isklj].
5. Pritisnite .

✓ Srodne informacije

- [Postavke papira](#)

Srodne teme:

- [Stavljanje papira veličine A4, Letter ili Executive u ladicu za papir 1 / ladicu za papir 2 / ladicu za papir 3](#)
- [Stavljanje fotografskog papira u ladicu za papir 1](#)
- [Stavljanje Kuverti u ladicu za papir 1](#)

Postavljanje zadane ladice prema zadatku

Srodni modeli: MFC-J3960DW/MFC-J6960DW/MFC-J6975DW/MFC-J6977DW

Promijenite zadanu ladice koju uređaj upotrebljava za svaki način rada.

Uređaj povlači papir iz najprikladnije ladice služeći se prioritarnim redoslijedom ladica koji postavite.



Ovisno o modelu neke ladice neće biti dostupne.

1. Pritisnite  [Postavke] > [Sve postavke] > [Opce postavke] > [Post. ladice].
 - Za ispis u načinu rada za kopiranje pritisnite [Kopija] > [Odabir ladice].
 - Za ispis primljenih faksova pritisnite [Faks] > [Odabir ladice].
 - Za ispis fotografija pritisnite [Post. ladice: JPEG ispis (medij)] > [Odabir ladice].
2. Pritisnite željenu ladice za papir.



Postavkom [Auto. od. ladice] uređaj se postavlja na uvlačenje papira iz najprikladnije ladice za vrstu i veličinu papira koje postavite.

3. Pritisnite .



Srodne informacije



- [Postavke papira](#)

Promijenite prioritet ladice za papir

Srodni modeli: MFC-J3960DW/MFC-J6960DW/MFC-J6975DW/MFC-J6977DW

Promijenite prioritet zadane ladice koju uređaj upotrebljava za svaki način rada.

Kada se [Auto. od. ladice] odabere u postavkama odabira ladice, uređaj uvlači papir iz najprikladnije ladice za vrstu i veličinu papira prema postavci prioriteta ladice.

1. Pritisnite  [Postavke] > [Sve postavke] > [Opce postavke] > [Post. ladice].
2. Pritisnite opcije [Kopija], [Faks], [Ispis] ili [Post. ladice: JPEG ispis (medij)].
3. Pritisnite [Prioritet lad].
4. Pritisnite željenu opciju.
5. Pritisnite .



Srodne informacije

- [Postavke papira](#)

Prihvatljivi ispisni mediji

Na kvalitetu ispisa može utjecati vrsta papira koju upotrebljavate u uređaju.

Da biste dobili najbolju kvalitetu ispisa za odabrane postavke, uvijek podesite da Vrsta papira odgovara vrsti stavljenog papira.

Možete upotrijebiti obični papir, inkjet papir (premazani papir), sjajni papir, reciklirani papir i kuverte.

Preporučamo da isprobate različite vrste papira prije nego što papir kupite u velikim količinama.

Za najbolje rezultate preporučujemo uporabu papira Brother.

- Kada ispisujete na inkjet papiru (premazanom papiru) i sjajnom papiru, provjerite jeste li odabrali odgovarajući ispisni medij u upravljačkom programu pisača, aplikaciji kojom se koristite za ispis ili postavci Vrsta papira na uređaju.
- Kada ispisujete na fotopapiru, u ladicu za papir stavite dodatni list istog fotopapira.
- Kada upotrebljavate fotopapir, odmah uklonite svaki list kako biste spriječili mrljanje ili zastoje papira.
- Izbjegavajte dodirivati ispisanu površinu papira odmah nakon ispisivanja. Površina možda neće biti posve suha pa možete zaprljati prste.



Srodne informacije

- [Stavite papir](#)
 - [Preporučeni ispisni mediji](#)
 - [Upravlajte i koristite se ispisnim medijima](#)
 - [Biranje odgovarajućeg ispisnog medija](#)

Srodne teme:

- [Promijenite veličinu i vrstu papira](#)

Preporučeni ispisni mediji

Za postizanje najbolje kvalitete ispisa, preporučujemo upotrebu papira tvrtke Brother navedenog u tablici. Papir tvrtke Brother možda nije dostupan u svim zemljama.

Ako papir tvrtke Brother nije dostupan u vašoj zemlji, preporučamo da testirate različite vrste papira prije kupovine većih količina.

Papir tvrtke Brother

Vrsta papira	Stavka
A3 / obični papir	BP60PA3
A3 / sjajni fotopapir	BP71GA3
A3 / inkjet papir (mat)	BP60MA3
A4 / obični papir	BP60PA
A4 / sjajni fotopapir	BP71GA4
A4 / inkjet papir (mat)	BP60MA
10 x 15 cm / sjajni fotopapir	BP71GP



Srodne informacije

- [Prihvatljivi ispisni mediji](#)

Upravljajte i koristite se ispisnim medijima

- Čuvajte papir u originalnom pakiranju i držite ga zatvorenog. Držite papir na ravnoj površini dalje od vlage, izravne sunčeve svjetlosti i topline.
- Izbjegavajte dodirivati sjajnu (premazanu) stranu fotopapira.
- Za neke veličine kuverta morate odrediti margine u aplikaciji. Napravite probni ispis prije nego što ispišete mnogo kuverti.

VAŽNO

NEMOJTE se koristiti sljedećim vrstama papira:

- oštećen, uvijen, zgužvan ili nepravilnog oblika;

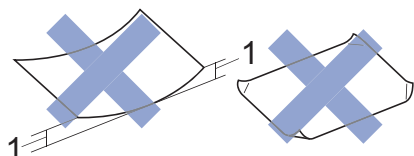

1. 2 mm ili veće uvijanje može uzrokovati zastoje papira.

- iznimno sjajan ili vrlo teksturiran;
- papir koji ne može biti ravnomjerno poslagan na hrpu;
- Papir s ljepljivom površinom

NEMOJTE se koristiti oмотnicama koje:

- su labavo konstruirane;
- imaju prozore;
- su reljefne (imaju reljefne natpise na sebi);
- imaju kopče ili spjalice na sebi;
- su već ispisane s unutarnje strane;
- su samoljepive;
- imaju dvostruke poklopce.

Samoljepive S dvostrukim poklopcem

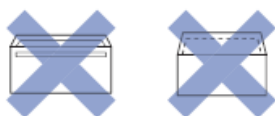

Možda ćete imati probleme s ulaganjem papira uzrokovane debljinom, veličinom ili oblikom preklopa kuverte koju koristite.

✓ Srodne informacije

- [Prihvatljivi ispisni mediji](#)

Srodne teme:

- [Stavite papir u ladicu za papir 1 / ladicu za papir 2 / ladicu za papir 3](#)

Biranje odgovarajućeg ispisnog medija

- [Vrsta i veličina papira za svaku radnju](#)
- [Usmjerenje i kapacitet papira ladica za papir](#)

Vrsta i veličina papira za svaku radnju

Vrsta papira	Veličina papira		Korištenje				
			Faksiranje	Kopiranje	Izravan ispis		Pisač
					JPEG ispis	PDF ispis ¹	
Pojedinačni list	A3	297 x 420 mm	Da	Da	Da	Da	Da
	A4	210 x 297 mm	Da	Da	Da	Da	Da
	Ledger	279,4 x 431,8 mm	Da	Da	Da	Da	Da
	Letter	215,9 x 279,4 mm	Da	Da	Da	Da	Da
	Legal	215,9 x 355,6 mm	Da	Da	-	Da	Da
	Mexico Legal	215,9 x 339,85 mm	Da	Da	-	Da	Da
	India Legal	215 x 345 mm	Da	Da	-	Da	Da
	Folio	215,9 x 330,2 mm	Da	Da	-	Da	Da
	Executive	184,1 x 266,7 mm	-	-	-	-	Da
	A5	148 x 210 mm	-	Da	-	Da	Da
	A6	105 x 148 mm	-	Da	-	Da	Da
	Dugi papir	Širina: 88,9 – 297 mm Visina: 431,9 – 1200 mm	-	-	-	-	Da
Kartice	Foto	10 x 15 cm	-	Da	Da	-	Da
	Foto L	9 x 13 cm	-	-	-	-	Da
	Foto 2L	13 x 18 cm	-	-	Da	-	Da
	Indeksna kartica	13 x 20 cm	-	-	-	-	Da
Kuverte	Kuverta C5	162 x 229 mm	-	-	-	-	Da
	Kuverta DL	110 x 220 mm	-	-	-	-	Da
	Com-10	104,7 x 241,3 mm	-	-	-	-	Da
	Monarch	98,4 x 190,5 mm	-	-	-	-	Da

¹ PDF ispis dostupan je samo za MFC-J6975DW/MFC-J6977DW.



Srodne informacije

- [Biranje odgovarajućeg ispisnog medija](#)

Srodne teme:

- [Stavljanje Kuverti u ladicu za papir 1](#)

Usmjerenje i kapacitet papira ladica za papir

	Veličina papira	Vrste papira	Broj listova	Težina	Debljina
Ladica za papir 1	<vodoravno> A4, Letter, Executive	Obični papir, reciklirani papir	250 ¹	od 64 do 120 g/m ²	od 0,08 do 0,15 mm
	<okomito> A3, Ledger, Legal, Mexico Legal, India Legal, Folio, A5, A6, kuverte (C5, Com-10, DL, Monarch), Photo (10 x 15 cm), Photo L (9 x 13 cm), Photo 2L (13 x 18 cm), indeksna kartica (13 x 20 cm)	Inkjet papir	20	od 64 do 200 g/m ²	od 0,08 do 0,25 mm
		Sjajni papir ²	20	Do 220 g/m ²	Do 0,25 mm
		Fotokartica ²	20	Do 200 g/m ²	Do 0,25 mm
		Indeksna kartica	30	Do 120 g/m ²	Do 0,15 mm
		Kuverte	10	od 80 do 95 g/m ²	Do 0,52 mm
Ladica za papir 2 (MFC-J3960DW/ MFC-J6960DW/ MFC-J6975DW/ MFC-J6977DW)	<vodoravno> A4, Letter <okomito> A3, Ledger, Legal, Mexico Legal, India Legal, Folio	Obični papir, reciklirani papir	250 ¹	od 64 do 120 g/m ²	od 0,08 do 0,15 mm
Ladica za papir br. 3 (MFC-J6977DW)	<vodoravno> A4, Letter <okomito> A3, Ledger, Legal, Mexico Legal, India Legal, Folio	Obični papir, reciklirani papir	250 ¹	od 64 do 120 g/m ²	od 0,08 do 0,15 mm
Višenamjenska ladica (MP ladica) 3 (MFC-J3960DW/ MFC-J6960DW/ MFC-J6975DW/ MFC-J6977DW)	<vodoravno> A4, Letter, Executive	Obični papir, reciklirani papir	100 ¹	od 64 do 120 g/m ²	od 0,08 do 0,15 mm
	<okomito> A3, Ledger, Legal, Mexico Legal, India Legal, Folio, A5, A6, kuverte (C5, Com-10, DL, Monarch), Photo (10 x 15 cm), Photo L (9 x 13 cm), Photo 2L (13 x 18 cm), indeksna kartica (13 x 20 cm)	Inkjet papir	20 (do A4/ Letter) 5 (iznad A4/ Letter)	od 64 do 200 g/m ²	od 0,08 do 0,25 mm
		Sjajni papir, fotokartica ²	20 (do A4/ Letter) 5 (iznad A4/ Letter)	Do 220 g/m ²	Do 0,3 mm
		Indeksna kartica	50	Do 120 g/m ²	Do 0,15 mm
		Kuverte	20 (do A4/ Letter) 5 (iznad A4/ Letter)	od 80 do 95 g/m ²	Do 0,52 mm
		Dugi papir (širina: 88,9 – 297 mm / visina: 431,9 – 1200 mm)	Obični papir, reciklirani papir, inkjet papir, sjajni papir	1	od 64 do 220 g/m ²
Otvor za ručno ulaganje (MFC-J3660DW/ MFC-J6560DW/ MFC-J6760DW)	<vodoravno> A4, Letter, Executive	Obični papir, reciklirani papir	1	od 64 do 120 g/m ²	od 0,08 do 0,15 mm
	<okomito> A3, Ledger, Legal, Mexico Legal, India Legal, Folio, A5, A6, kuverte (C5, Com-10, DL, Monarch), Photo (10 x 15 cm), Photo L (9 x 13 cm), Photo 2L	Inkjet papir	1	od 64 do 200 g/m ²	od 0,08 do 0,25 mm
		Sjajni papir ²	1	Do 220 g/m ²	Do 0,25 mm
		Fotokartica ²	1	Do 200 g/m ²	Do 0,25 mm
		Indeksna kartica	1	Do 120 g/m ²	Do 0,15 mm

	Veličina papira	Vrste papira	Broj listova	Težina	Debljina
	(13 x 18 cm), indeksna kartica (13 x 20 cm)	Kuverte	1	od 80 do 95 g/m ²	Do 0,52 mm

- 1 Pri uporabi običnog papira 80 g/m²
- 2 BP71 260 g/m² papir je posebno napravljen za inkjet uređaje tvrtke Brother.
- 3 Preporučujemo upotrebu MP ladice za sjajni papir.



Srodne informacije

- [Biranje odgovarajućeg ispisnog medija](#)
-

Umetanje dokumenata

- Umetnite dokumente u automatski ulagač dokumenata (ADF)
- Postavite dokumente na staklo skenera
- Unaprijed postavite orijentaciju dokumenata veličine A4 ili Letter pri uporabi stakla skenera
- Područje koje nije moguće skenirati

Umetnite dokumente u automatski ulagač dokumenata (ADF)

U ADF može stati više stranica i može se ulagati svaki list pojedinačno.

Upotrebljavajte papir koji je unutar određenih veličina i težina koje su prikazane u tablici. Uvijek složite stranice prije nego ih stavite u ADF.

Veličine i težine dokumenata

Duljina: ¹	od 148 do 431,8 mm
Širina:	od 105 do 297 mm
Težina papira:	od 64 do 120 g/m ²

¹ do 900 mm kod upotrebe funkcije dugog papira.

VAŽNO

- NEMOJTE povlačiti papir dok se ulaže.
- NEMOJTE upotrebljavati papir koji je uvijen, zgužvan, presavijen, poderan, spojen, pričvršćen spajalicom, zalijepljen ili s ljepljivom trakom.
- NEMOJTE upotrebljavati karton, novine ili tkaninu.
- Obavezno provjerite jesu li se osušili dokumenti koji su ispravljani korektorom ili ispisani tintom.



(MFC-J3960DW/MFC-J6760DW/MFC-J6960DW/MFC-J6975DW/MFC-J6977DW)

Dvostrani dokumenti mogu se faksirati, kopirati ili skenirati do veličine A3 služeći se ADF-om.

1. Dobro složite papir.
2. Podesite vodilice za papir (1) kako bi odgovarale veličini papira.

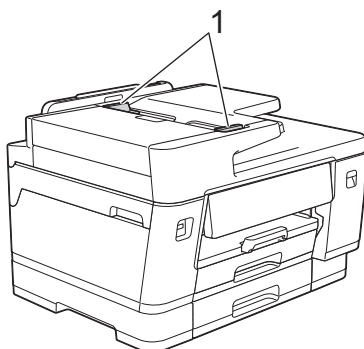

3. Dokument položite u ADF tako da bude **licem okrenut prema gore**, kao što je prikazano na slici, dok ne osjetite da je dokument dotaknuo graničnike za ulaganje.

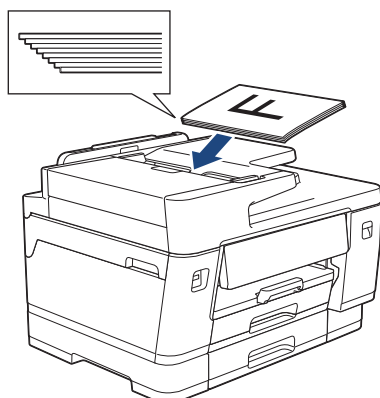



Ako stavite mali dokument i ne možete ga ukloniti, podignite držač za dokumente na ADF-u (1) i uklonite dokument.

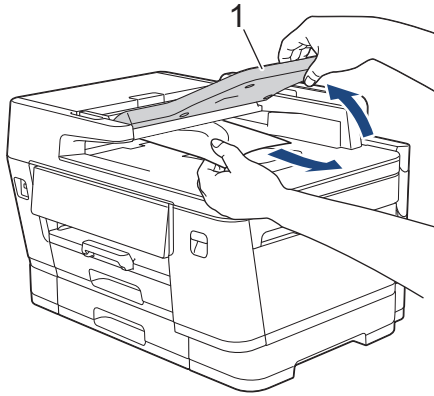

VAŽNO

NEMOJTE ostavljati dokumente na staklu skenera. Ako to napravite, ADF bi se mogao zaglaviti.



Srodne informacije

- [Umetanje dokumenata](#)

Postavite dokumente na staklo skenera

Staklo skenera rabite za faksiranje, kopiranje ili skeniranje jedne po jedne stranice.

Podržane veličine dokumenata

Duljina:	Do 431,8 mm
Širina:	Do 297 mm
Težina:	Do 2 kg



Kako biste mogli upotrebljavati staklo skenera, ADF mora biti prazan.

1. Podignite poklopac za dokument.
2. Dokument stavite **licem okrenutim prema dolje** u gornji lijevi kut stakla skenera na način prikazan na slici.

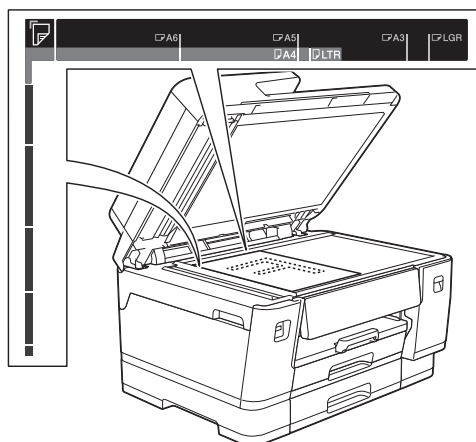

3. Zatvorite poklopac za dokument.

VAŽNO

Ako skenirate knjigu ili debeli dokument, **NEMOJTE** nasilno zatvoriti ili pritisnuti poklopac za dokumente.



Srodne informacije

- [Umetanje dokumenata](#)

Unaprijed postavite orijentaciju dokumenata veličine A4 ili Letter pri uporabi stakla skenera

Dokumenti veličine A4 ili Letter mogu se postaviti na staklo skenera u okomitoj ili vodoravnoj usmjerenosti. Slijedite ove upute za postavljanje željene usmjerenosti dokumenta.

Okomita usmjerenost

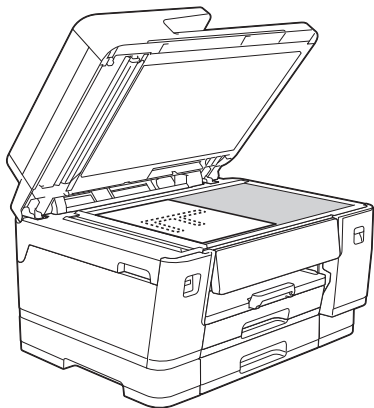

Vodoravna usmjerenost

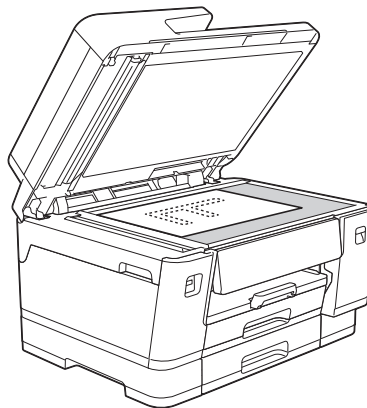

1. Pritisnite  [Postavke] > [Sve postavke] > [Opce postavke] > [Orijen. papira A4/ Letter].
2. Odaberite jednu od sljedećih opcija:

Opcija	Opis
Automatsko otkrivanje	Kada na staklo skenera postavite dokument A4 ili Letter, uređaj automatski prepoznaje usmjerenost.
Portretno	Postavite okomitu usmjerenost.
Pejzazno	Postavite vodoravnu usmjerenost.

3. Ako se pojavi poruka o usmjerenosti dokumenta, pritisnite [OK] za potvrdu.
4. Pritisnite .



Nakon što postavite željenu usmjerenost u izborniku [Orijen. papira A4/Letter], provjerite jeste li dokumente postavili na staklo skenera u toj usmjerenosti.

✓ Srodne informacije

- [Umetanje dokumenata](#)

Područje koje nije moguće skenirati

Područje na stranici koje se ne može skenirati ovisi o postavkama u aplikaciji koju upotrebljavate. Na slikama u nastavku prikazane su uobičajene dimenzije područja koje se ne može skenirati.

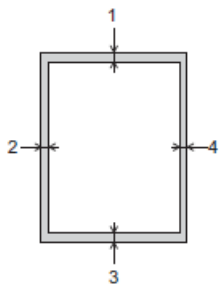

Korištenje	Veličina dokumenta	Vrh (1) Dno (3)	Lijevo (2) Desno (4)
Faksiranje	A3	3 mm	4,5 mm
	A4		3 mm
	Ledger		3,7 mm
	Letter		4 mm
	Legal		
Kopiranje	Sve veličine papira		3 mm
Skeniranje		1 mm	1 mm

✓ Srodne informacije

- [Umetanje dokumenata](#)

Rješavanje problema

Za najnovije odgovore na često postavljana pitanja (FAQ) i savjete za rješavanje problema posjetite support.brother.com/faqs.

Redovito održavanje

- Zamijenite spremnike tinte
- Poboľšavanje kvalitete ispisa
- Provjerite svoj Brother uređaj
- Očistite svoj Brother uređaj
- Ažurirajte firmver svog uređaja
- Resetirajte svoj uređaj
- Zapakirajte i pošaljite uređaj

Zamijenite spremnike tinte

Vaš Brother uređaj opremljen je brojačem točkica tinte. Brojač točkica tinte automatski nadzire razinu tinte u svakom od četiri spremnika tinte. Kad uređaj otkrije da u spremniku tinte ponestaje tinte, prikazat će se poruka.

Na LCD-u se prikazuje koji je spremnik tinte potrebno zamijeniti. Svakako slijedite upute s LCD-a kako biste zamijenili spremnike tinte pravilnim redoslijedom.

Premda vas uređaj navodi da zamijenite spremnik tinte, u spremniku tinte nalazi se mala preostala količina tinte.

! OPREZ

Ako tinta uđe u oči, odmah ih isperite s puno vode. Ako ništa ne poduzmete, može se pojaviti crvenilo ili blaga upala oka. U slučaju bilo kakvog poremećaja, zatražite savjet liječnika.

VAŽNO

- Preporučujemo upotrebu originalnog potrošnog materijala tvrtke Brother kako biste osigurali stabilnu kvalitetu ispisa i performanse. Iako ne moraju svi neoriginalni potrošni materijali uzrokovati probleme s kvalitetom, neki od njih mogu negativno utjecati na kvalitetu ispisa ili uzrokovati kvar na uređaju. Tvrtka Brother može naplatiti popravak vašeg uređaja ako se dokaže da su neoriginalni potrošni materijali uzrokovali štetu, čak i ako je uređaj još uvijek pokriven jamstvom.
- Broj modela potrošnog materijala razlikuje se među državama i regijama, posjetite go.brother/original.

1. Otvorite poklopac spremnika tinte (1).

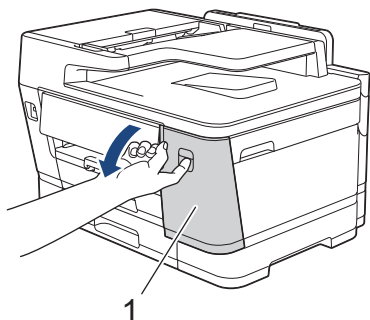

2. Pritisnite ručicu za otpuštanje blokade kako biste otpustili spremnik tinte boje prikazane na LCD-u i izvadili spremnik tinte iz uređaja, kako je prikazano na slici.

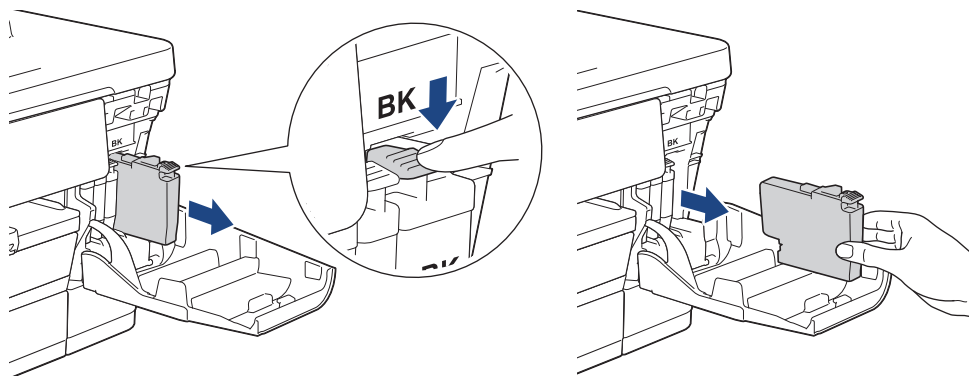



MFC-J6975DW/MFC-J6977DW:

Ako upotrebljavate serijski spremnik tinte LC528XL, pritisnite ručicu za otpuštanje blokade kako biste uklonili spremnik tinte, kao što je prikazano na slici.

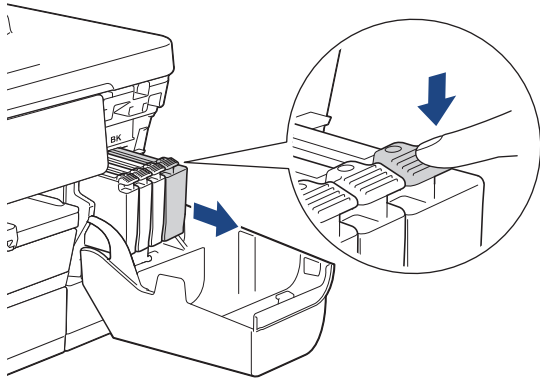

3. Otvorite novu vrećicu spremnika tinte za boju prikazanu na LCD-u i izvadite spremnik tinte.

VAŽNO

- NE dodirujte spremnik tinte u označenom području (1) jer se time može spriječiti uređaj da prepozna spremnik tinte.

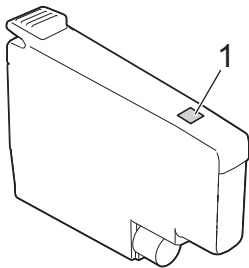

- Brzo protresite samo **crni** spremnik tinte vodoravno 15 puta kako je prikazano prije nego li ga umetnete u uređaj.

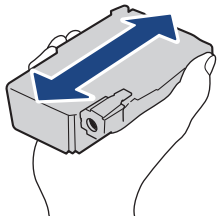

4. Umetnite spremnik tinte u smjeru strelice prikazane na naljepnici.

Svaka boja ima svoj vlastiti ispravan položaj.

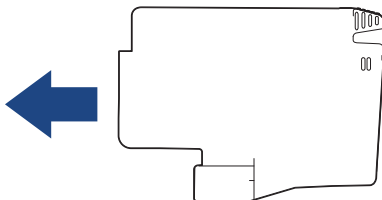

5. Lagano gurajte područje označeno s „PUSH” dok se spremnik tinte ne uglati te potom zatvorite poklopac spremnika tinte.

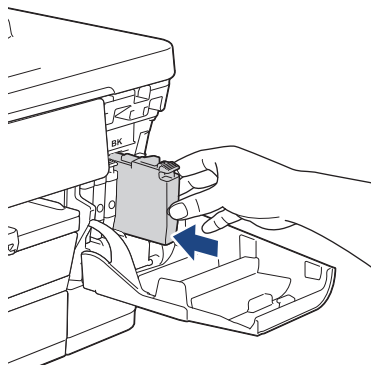

Uređaj resetira brojač točkica tinte.



- Ako uređaj ne prepozna spremnik tinte nakon što ste ga postavili, provjerite je li spremnik tinte ispravno postavljen. Izvadite spremnik tinte i polako ga ponovno umetnite tako da se pravilno uglati.

- MFC-J6975DW/MFC-J6977DW:

Ako upotrebljavate serijske spremnike tinte LC528XL, spremnici tinte odgovaraju uređaju kao što je prikazano na slici.

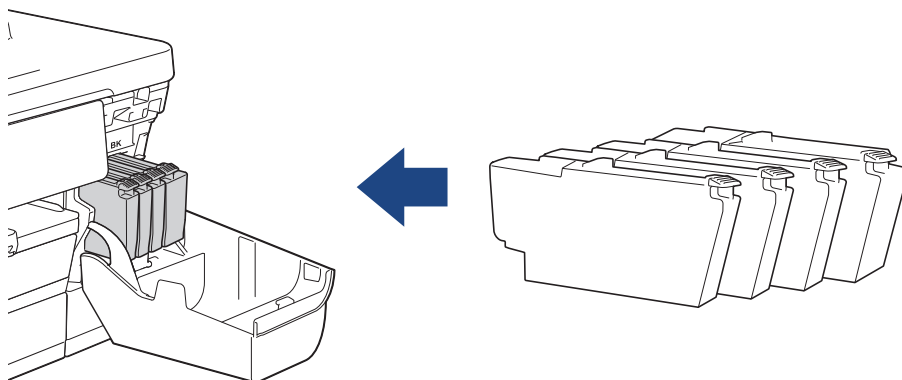

VAŽNO

- NEMOJTE tresti spremnike tinte nakon što ih postavite u uređaj. Ako tintom zaprljate kožu ili odjeću, odmah je operite sapunom ili deterdžentom.
- NE vadite spremnike tinte ako ih ne trebate zamijeniti. U protivnom uređaj neće znati količinu tinte koja je preostala u spremniku tinte.
- NE dodirujte utore za umetanje spremnika tinte jer tinta može ostaviti tragove na koži.
- Upotrebljavajte neotvorene spremnika tinte do roka upotrebe navedenog na pakiranju spremnika tinte.
- NE rastavljajte i NE otvarajte spremnik tinte jer navedeno može uzrokovati curenje tinte iz spremnika tinte.



Srodne informacije

- [Redovito održavanje](#)

Srodne teme:

- [Zapakirajte i pošaljite uređaj](#)

Poboljšavanje kvalitete ispisa

- Očistite ispisnu glavu uređaja Brother
- Očistite ispisnu glavu putem upravljanja temeljenog na webu
- Očistite ispisnu glavu s računala (Windows)
- Automatsko otkrivanje i poboljšavanje stanja mlaznica ispisnih glava
- Ispravite ulaganje papira kako bi okomite crte nestale
- Promijenite opcije ispisa kako biste poboljšali rezultate ispisa

Očistite ispisnu glavu uređaja Brother

Kako bi održao dobru kvalitetu ispisa, uređaj će po potrebi automatski čistiti ispisnu glavu. Ako se pojavi problem u kvaliteti ispisa, ručno pokrenite postupak čišćenja.

- Očistite ispisnu glavu ako se na ispisanim stranicama pojavljuje okomita linija ili ako se pojavljuju praznine unutar teksta ili grafika.
- Čišćenjem ispisne glave troši se tinta.
- Preučestalim čišćenjem nepotrebno se troši tinta.



VAŽNO

NE dodirujte ispisnu glavu. Dodirivanjem ispisne glave može se prouzročiti trajno oštećenje i za nju može biti poništeno jamstvo.

1. Pritisnite  [Tinta] > [Cisc. glave pisaca].
2. Pritisnite [Pokreni].
Uređaj će očistiti ispisnu glavu.

NAPOMENA

Ako ispisnu glavu očistite nekoliko puta, a ispis se nije poboljšao, pokušajte primijeniti posebnu metodu čišćenja. Posebnom metodom čišćenja primjenjuje se najveća snaga tijekom čišćenja ispisnih glava, no također se troši i najviše tinte.

1. Pritisnite  [Tinta] > [Cisc. glave pisaca].
2. Pet sekundi držite pritisnutim .
Uređaj započinje s čišćenjem.



- Za čišćenje ispisne glave potrebna je velika količina tinte kada se primjenjuje posebna metoda čišćenja.
- Posebnu metodu čišćenja primijenite samo ako ste prethodno nekoliko puta očistili ispisnu glavu, a kvaliteta ispisa nije se poboljšala.
- Ispisnu glavu također možete očistiti putem svog računala.



Srodne informacije

- [Poboljšavanje kvalitete ispisa](#)

Srodne teme:

- [Očistite ispisnu glavu s računala \(Windows\)](#)
- [Očistite ispisnu glavu putem upravljanja temeljenog na webu](#)

Očistite ispisnu glavu putem upravljanja temeljenog na webu

Kako bi održao dobru kvalitetu ispisa, uređaj će po potrebi automatski čistiti ispisnu glavu. Ako se pojavi problem u kvaliteti ispisa, ručno pokrenite postupak čišćenja.

1. Pokrenite upravljanje temeljeno na webu. >> [Pristup upravljanju temeljenom na webu](#)
2. Na lijevoj navigacijskoj traci kliknite na **General (Općenito)** > **Print Head Cleaning (Čišćenje ispisne glave)**.



Ako lijeva navigacijska traka nije vidljiva, navigaciju započnite s ☰.

3. Ako imate problema s kvalitetom ispisa, pokušajte očistiti ispisnu glavu nekoliko puta. Ako se kvaliteta ispisa ne poboljša, upotrijebite opciju **Special (Posebno)**. Opcijom **Special (Posebno)** primjenjuje se najveća snaga tijekom čišćenja ispisne glave, no također se troši i najviše tinte.
4. Kliknite **Start (Početak)**.



Kada se primjenjuje opcija **Special (Posebno)**, za čišćenje ispisne glave potrebna je velika količina tinte.

5. Kliknite **Yes (Da)**.

Uređaj započinje s čišćenjem.



(Windows) Ispisnu glavu također možete očistiti putem upravljačkog programa pisača.



Srodne informacije



- [Poboljšavanje kvalitete ispisa](#)

Srodne teme:

- [Pristup upravljanju temeljenom na webu](#)
- [Očistite ispisnu glavu uređaja Brother](#)
- [Očistite ispisnu glavu s računala \(Windows\)](#)

Očistite ispisnu glavu s računala (Windows)

Kako bi održao dobru kvalitetu ispisa, uređaj će po potrebi automatski čistiti ispisnu glavu. Ako se pojavi problem u kvaliteti ispisa, ručno pokrenite postupak čišćenja.

1. Držite tipku  i pritisnite tipku  na tipkovnici računala kako biste pokrenuli **Pokreni**.
2. Upišite "**control printers**" u polje **Otvori:** i kliknite **U redu**.

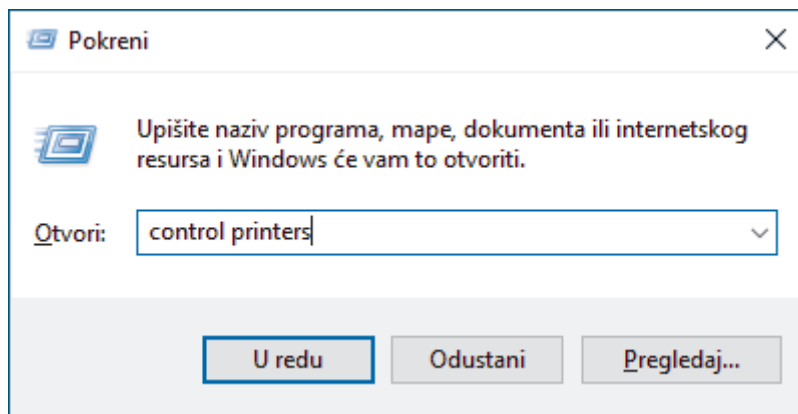

Pojavit će se prozor **Uređaji i pisači**.



Ako se prozor **Uređaji i pisači** ne pojavi, kliknite **Uređaji > Više uređaja i postavki pisača**.

3. Desnom tipkom miša kliknite ikonu vašeg modela pa odaberite **Osobne postavke ispisa**. (Ako se pojave opcije upravljačkog programa pisača, odaberite svoj upravljački program pisača.)
Prikazat će se dijaloški okvir upravljačkog programa pisača.
4. Kliknite karticu **Održavanje**.
5. Odaberite jednu od sljedećih opcija:

Opcija	Opis
Provjeri kvalitetu ispisa...	Koristi se za ispis probne stranice i provjeru kvalitete ispisa.
Čišćenje glave pisača...	Koristi se za ručno pokretanje postupka čišćenja. Odaberite ako se linija ili praznine pojavljuju unutar teksta ili grafike na probnoj stranici.

6. Kliknite **Start**.



Srodne informacije



- [Poboljšavanje kvalitete ispisa](#)

Srodne teme:

- [Očistite ispisnu glavu uređaja Brother](#)
- [Očistite ispisnu glavu putem upravljanja temeljenog na webu](#)

Automatsko otkrivanje i poboljšavanje stanja mlaznica ispisnih glava

Ako se na ispisima pojave izblijeđene ili prošarane boje i tekst, možda su začepljene mlaznice na ispisnoj glavi. Kada se ta postavka postavi na [Uklj], uređaj automatski otkriva stanje mlaznica ispisne glave i čisti ispisnu glavu prema potrebi.

- Zadana postavka je [Uklj].
 - Čišćenjem ispisne glave troši se tinta.
1. Pritisnite  [Tinta] > [Autom. prov. kval. ispisa].
 2. Pritisnite [Uklj] ili [Isklj].
 3. Pritisnite .

Srodne informacije

- [Poboljšavanje kvalitete ispisa](#)

Ispravite ulaganje papira kako bi okomite crte nestale

Prilagodite ulaganje papira kako biste smanjili okomite crte.

Prije podešavanja ulaganja papira prvo dovršite provjeru kvalitete ispisa tako da pritisnete  [Tinta] > [Pobolj. kval. ispisa] > [Prov. kval. ispisa].

1. Pritisnite  [Tinta] > [Pobolj. kval. ispisa] > [Popravi ulaganje papira].
2. Pritisnite [Dalje].
3. Pritisnite [Da] nakon što se na LCD-u pojavi poruka potvrde ako je provjera kvalitete ispisa dovršena.
4. Pritisnite [Auto] ili [Rucno].
 - Ako odaberete način rada [Auto], ulaganje papira automatski se podešava skeniranjem lista za provjeru.
 - Ako odaberete način rada [Rucno], informacije ispisane na listu za provjeru morate ručno unijeti.
5. Odaberite veličinu papira koju želite prilagoditi.
6. Odaberite vrstu papira koju želite prilagoditi. (Samo podržani modeli)
7. Pridržavajte se upute na LCD-u za stavljanje papira u ladicu i zatim pritisnite [Pokreni].
Uređaj ispisuje list za provjeru.
8. Pridržavajte se uputa na LCD-u kako biste dovršili prilagodbe.



Srodne informacije

- [Poboljšavanje kvalitete ispisa](#)

Promijenite opcije ispisa kako biste poboljšali rezultate ispisa

Ako ispisani materijali ne izgledaju kako ste očekivali, promijenite postavke ispisa na svom Brother uređaju kako biste poboljšali kvalitetu ispisa. Brzina ispisa može biti sporija kada se koristite ovim postavkama.



- Ovim vam se uputama omogućuje poboljšanje rezultata ispisa kada se svojim uređajem koristite za kopiranje ili za ispisivanje s medija ili s mobilnog uređaja.
- Ako imate lošu kvalitetu ispisa tijekom ispisa s računala, promijenite postavke u upravljačkom programu pisača ili u aplikaciji kojom se koristite za ispis.

1. Pritisnite  [Tinta] > [Opcije ispisa].
2. Pritisnite jednu od sljedećih opcija:

Opcija	Opis
Smanji razmazivanje	Odaberite ovu opciju ako se pojave problemi s nejasnim ispisom ili zaglavljivanjem papira.
Smanji nejednake linije	Odaberite ovu opciju s obzirom na veličinu papira koju upotrebljavate ako imate problema s neujednačenim linijama.
Poboljš. ispis	Odaberite ovu opciju ako imate problema s mutnim ispisima.

3. Slijedite izbornike na LCD-u.
4. Pritisnite .



Srodne informacije

- [Poboljšavanje kvalitete ispisa](#)

Provjerite svoj Brother uređaj

- [Provjera podataka o uređaju](#)
- [Provjerite kvalitetu ispisa](#)
- [Provjerite poravnavanje ispisa sa svog Brother uređaja](#)
- [Provjerite količinu tinte \(mjerač stranice\)](#)
- [Nadzor stanja uređaja aplikacijom Brother iPrint&Scan \(Windows/Mac\)](#)

Provjera podataka o uređaju

Prateći sljedeće upute provjerite informacije svog uređaja kao što su serijski broj ili verzija firmvera.

1. Pritisnite  [Postavke] > [Sve postavke] > [Info uređaja].
2. Pritisnite jednu od sljedećih opcija:

Opcija	Opis
Serijski br.	Provjerite serijski broj uređaja.
Verzija ugr.soft.	Provjerite verziju firmvera uređaja.
Azuriranje firmvera	Ažurirajte uređaj na najnoviju verziju firmvera.
Postav. azur. firm.	Postavite dane i vremena za automatska ažuriranja firmvera.
Brojac str.	Provjerite ukupan broj stranica koje je uređaj ispisao.



3. Pritisnite .

Srodne informacije

- [Provjerite svoj Brother uređaj](#)

Provjerite kvalitetu ispisa

Ako se na ispisima pojave izbljeđene ili prošarane boje i tekst, možda su začepljene mlaznice na ispisnoj glavi. Ispišite list za provjeru i pregledajte uzorak za provjeru mlaznica.

1. Pritisnite  [Tinta] > [Pobolj. kval. ispisa] > [Prov. kval. ispisa].
2. Pritisnite [Pokreni].
Uređaj ispisuje list za provjeru.
3. Provjerite kvalitetu četiri bloka boja na listu.
4. Kada putem poruke na LCD-u budete upitani da provjerite kvalitetu ispisa, učinite jedno od sljedećeg:
 - Ako su sve crte jasne i vidljive, pritisnite [Ne], zatim pritisnite  kako biste dovršili provjeru kvalitete ispisa.
 - Ako se crte nisu ispisale (pogledajte u nastavku primjer za **Loše**), pritisnite [Da].

U redu

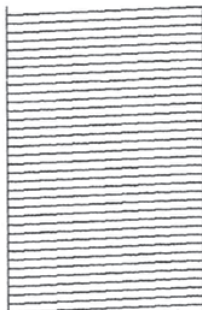

Loše

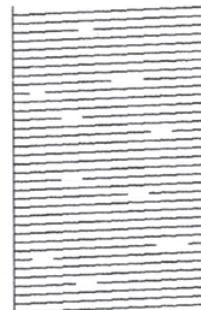

5. Kada putem poruke na LCD-u budete upitani da provjerite kvalitetu ispisa svake boje, pritisnite broj uzorka (1 – 4) koji najviše odgovara rezultatu ispisivanja.
6. Napravite jedno od sljedećeg:
 - Ako je potrebno očistiti ispisnu glavu, pritisnite [Pokreni] kako biste započeli s postupkom čišćenja.
 - Ako nije potrebno očistiti ispisnu glavu, na dodirnom će se zaslonu ponovno prikazati zaslon izbornika. Pritisnite .
7. Po završetku postupka čišćenja, porukom na LCD-u bit ćete upitani da ponovno ispišete list za provjeru. Pritisnite [Da], zatim pritisnite [Pokreni].
Uređaj ponovno ispisuje list za provjeru. Ponovno provjerite kvalitetu četiri bloka boja na listu.

Ako ispisnu glavu očistite nekoliko puta, a ispis se nije poboljšao, pokušajte primijeniti posebnu metodu čišćenja.

>> Srodne informacije

VAŽNO

NE dodirujte ispisnu glavu. Dodirivanjem ispisne glave može se prouzročiti trajno oštećenje i za nju može biti poništeno jamstvo.



Ako se mlaznica ispisne glave začepi, ispisani uzorak izgleda ovako:



Nakon što se mlaznica ispisne glave očisti, crte će nestati:



Srodne informacije

- Provjerite svoj Brother uređaj

Srodne teme:

- Očistite ispisnu glavu uređaja Brother
- Provjerite poravnavanje ispisa sa svog Brother uređaja
- Ispravite ulaganje papira kako bi okomite crte nestale

Provjerite poravnavanje ispisa sa svog Brother uređaja

Ako je nakon transporta uređaja ispisani tekst mutan ili ako su slike blijede, podesite poravnanje ispisa.

Prije podešavanja poravnanja ispisa prvo provedite provjeru kvalitete ispisa tako da pritisnete  [Tinta] > [Pobolj. kval. ispisa] > [Prov. kval. ispisa].

1. Pritisnite  [Tinta] > [Pobolj. kval. ispisa] > [Poravnanje].
2. Pritisnite [Dalje].
3. Pritisnite [Da] nakon što se na LCD-u pojavi poruka potvrde ako je provjera kvalitete ispisa dovršena.
4. Pritisnite [Auto] ili [Rucno].
 - Ako odaberete način rada [Auto], poravnanje ispisa automatski se podešava skeniranjem lista za provjeru.
 - Ako odaberete način rada [Rucno], informacije ispisane na listu za provjeru morate ručno unijeti.
5. Odaberite veličinu papira koju želite prilagoditi.
6. Odaberite vrstu papira koju želite prilagoditi. (Samo podržani modeli)
7. Ako ste odabrali način rada [Rucno], odaberite [Osnovno poravnanje] ili [Napredno poravnanje] u sljedećem koraku.
8. Pridržavajte se upute na LCD-u za stavljanje papira u ladicu i zatim pritisnite [Pokreni].
Uređaj ispisuje list za provjeru.
9. Pridržavajte se uputa na LCD-u kako biste dovršili prilagodbe.



Kada poravnanje ispisa nije pravilno podešeno, tekst je mutan ili iskrivljen kao na slici u nastavku:

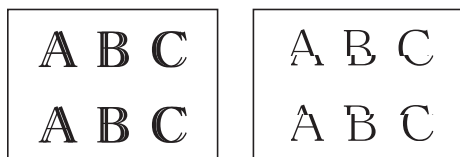

Nakon što se poravnanje ispisa pravilno podesi, tekst izgleda ovako:

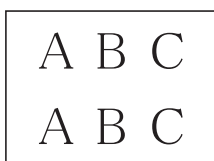

✓ Srodne informacije

- [Provjerite svoj Brother uređaj](#)

Provjerite količinu tinte (mjerač stranice)

Iako je ikona količine tinte prikazana na LCD-u uređaja, možete vidjeti veći grafikon na kojem je prikazana približna količina tinte preostala u svakom od spremnika tinte.

1. Pritisnite  [Tinta] > [Preost.tinte].



Na dodirnom zaslonu prikazuje se količina tinte i mjerač stranica ¹.



- a. Prikazuje razinu tinte spremnika.
- b. Prikazuje količinu tinte preostalu u unutarnjem spremniku tinte.
- c. Pritisnite za promjenu postavke prikaza približnog kapaciteta stranica.
- d. Mjerač stranica ¹ prikazuje približni broj preostalih stranica koje se mogu ispisati koristeći se spremnicima.



- Kada je spremnik tinte pri kraju upotrebe ili ako postoji problem, prikazat će se jedna od sljedećih ikona:

	Razina tinte je niska.
	Potrebno je zamijeniti spremnik tinte.

- Kako biste provjerili ili ispisali brojeve modela spremnika tinte, pritisnite  (Natrag) kako biste se vratili na zaslom izbornika [Tinta].

Pritisnite [Model spremnika] i pridržavajte se uputa na dodirnom zaslonu.

2. Pritisnite .



- Količinu tinte također možete provjeriti i na svom računalu.
- Za detaljne informacije o metodama mjerenja primijenjenima za približne kapacitete posjetite support.brother.com/yield.



Srodne informacije

- [Provjerite svoj Brother uređaj](#)

Srodne teme:

- [Pregled dodirnog LCD zaslona](#)
- [Pregled zaslona s postavkama](#)
- [Nadzor stanja uređaja aplikacijom Brother iPrint&Scan \(Windows/Mac\)](#)

¹ Mjerač stranica predstavlja procjenu za informativne svrhe. Njime se ne prikazuje stvarni preostali kapacitet stranica. Za informacije o stvarnom kapacitetu spremnika tinte posjetite support.brother.com/yield.

Nadzor stanja uređaja aplikacijom Brother iPrint&Scan (Windows/Mac)

Brother iPrint&Scan omogućuje nadzor stanja Brother uređaja.

1. Pokrenite Brother iPrint&Scan.

- Windows

Dvaput kliknite ikonu  (Brother iPrint&Scan).

- Mac



U traci izbornika **Finder (Tražilica)** kliknite **Go (Idi) > Applications (Aplikacije)** te potom dvaput kliknite ikonu iPrint&Scan.

Prikazat će se zaslone aplikacije Brother iPrint&Scan.

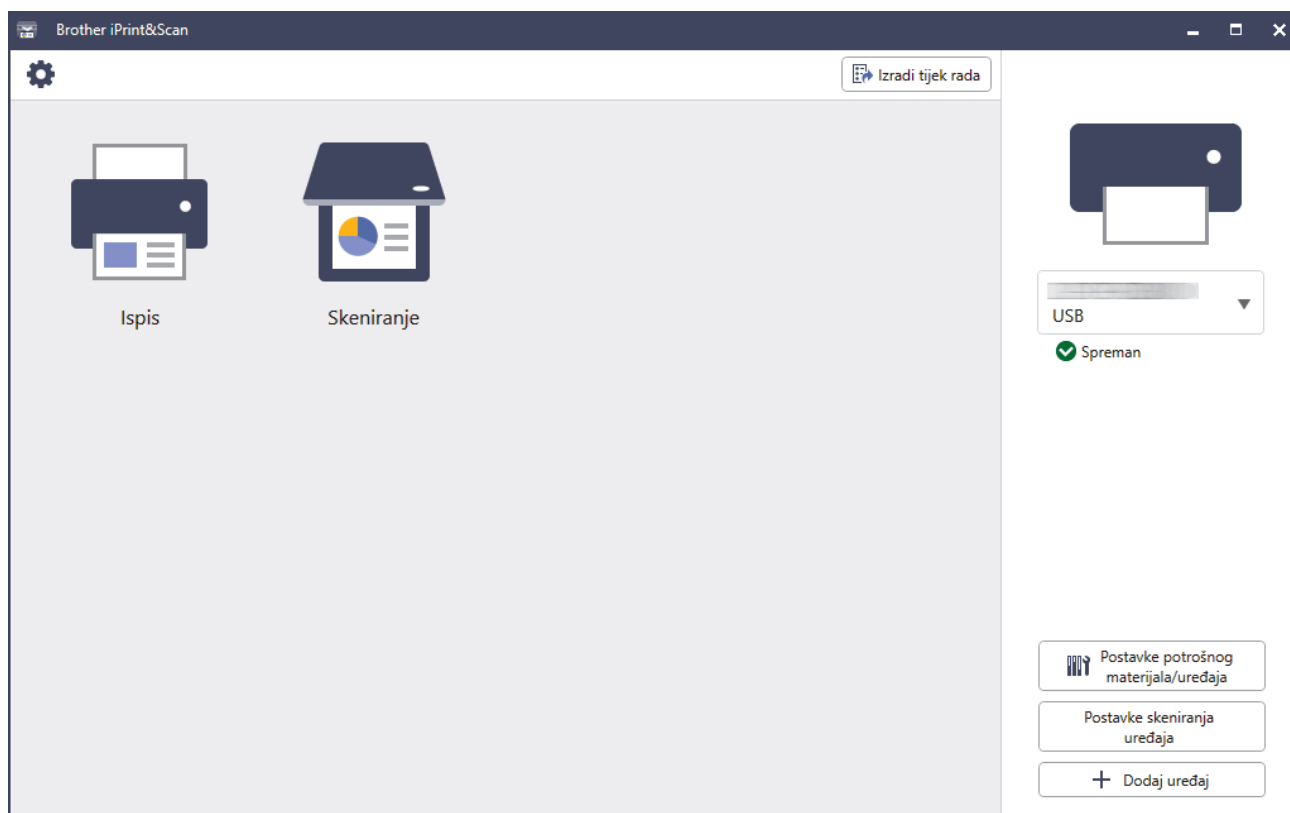
2. Ako vaš Brother uređaj nije odabran, kliknite na gumb **Dodaj uređaj / Odaberite svoj uređaj** te potom odaberite naziv svog modela s popisa. Kliknite **U redu**.





Ikone statusa

Ikona	Opis
	Zelena ikona ukazuje na normalno stanje mirovanja.
	Žuta ikona ukazuje na upozorenje.
	Crvena ikona ukazuje na to da je došlo do pogreške.

Ikona	Opis
	Siva ikona ukazuje da je uređaj izvan mreže.

Ikone pogreške

Ikona	Opis
	Razina tinte je niska.
	Potrebno je zamijeniti spremnik tinte.



- Stvarni zaslon može se razlikovati ovisno o verziji aplikacije.
- Preostala količina tinte je približna i može se razlikovati od stvarne količine preostale tinte.
- Količinu tinte također možete provjeriti putem upravljanja temeljenog na webu.



Srodne informacije

- [Provjerite svoj Brother uređaj](#)

Srodne teme:

- [Provjerite količinu tinte \(mjerač stranice\)](#)

Očistite svoj Brother uređaj

- Očistite skener
- Očistite senzor za dokumente na ADF-u
- Očistite LCD uređaja
- Očistite uređaj izvana
- Očistite ploču pisača uređaja
- Očistite valjke za ulaganje papira
- Očistite podlogu za odvajanje
- Očistite valjke za sakupljanje papira za ladicu za papir 1
- Očistite valjke za sakupljanje papira za ladice za papir 2 i 3

Očistite skener

1. Iskopčajte uređaj iz električne utičnice.
2. Podignite poklopac za dokument (1). Mekom krpom koja ne ostavlja dlačice i koju ste namočili u vodi očistite staklo skenera (2) i bijelu plastiku (3).

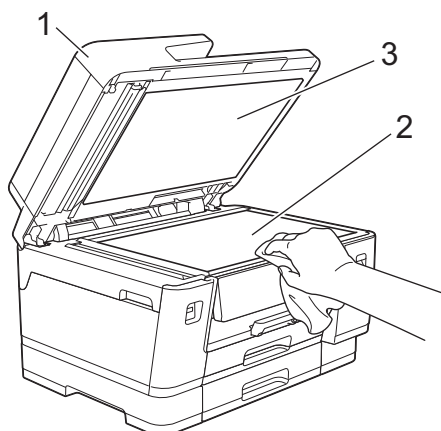

3. U jedinici ADF-a mekom krpom koja ne ostavlja dlačice i koju ste namočili u vodi očistite bijelu traku (1) i staklenu prugu (2).

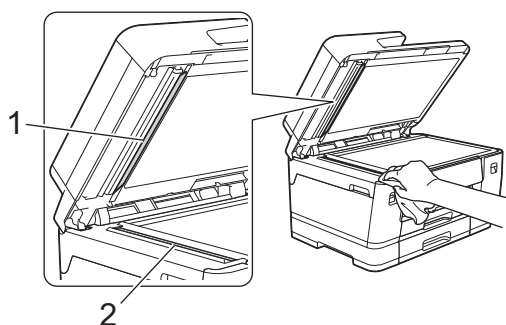

4. (MFC-J3960DW/MFC-J6760DW/MFC-J6960DW/MFC-J6975DW/MFC-J6977DW) Otvorite pokrov stakla skenera (1) i mekom krpom koja ne ostavlja dlačice i koju ste namočili u vodi očistite bijelu traku (2) i staklenu prugu (3).

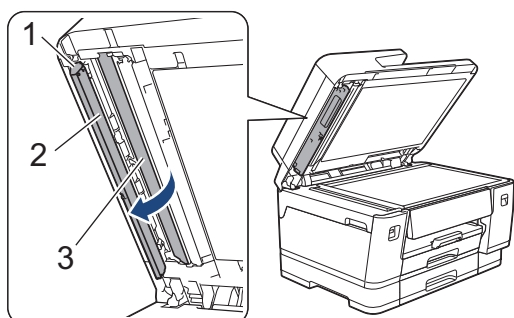

5. Zatvorite poklopac za dokument.
6. Ponovno spojite kabel napajanja.



Ako osjetite nečistoću ili ostatke, staklo ponovno očistite. Postupak čišćenja možda ćete morati ponoviti tri ili četiri puta. Za potrebe provjere izradite kopiju nakon svakog pokušaja čišćenja.

Kada se na staklenoj pruzi nalazi prljavština ili korektor, na ispisanom uzorku pojavit će se okomita linija.



Nakon čišćenja staklene pruge okomita linija više se neće pojavljivati.



Srodne informacije

- [Očistite svoj Brother uređaj](#)

Očistite senzor za dokumente na ADF-u

Srodni modeli: MFC-J6975DW/MFC-J6977DW

Redovnim čišćenjem senzora za dokumente na ADF-u može se spriječiti da uređaj prepozna pogrešnu veličinu dokumenta.

1. Suhom, mekom krpom koja ne ostavlja dlačice očistite senzor za dokumente na ADF-u (1).

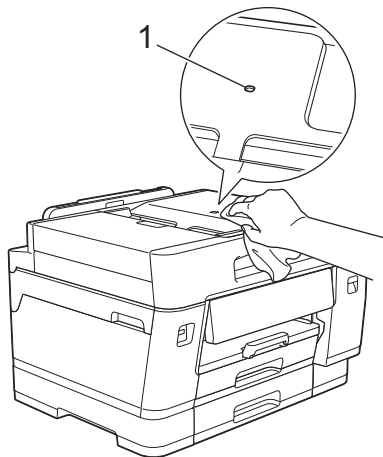

Srodne informacije

- [Očistite svoj Brother uređaj](#)

Očistite LCD uređaja

VAŽNO

NEMOJTE upotrebljavati tekuća sredstva za čišćenje (uključujući etanol).

1. Pritisnite i držite  kako biste isključili uređaj. Prije isključivanja napajanja, na LCD-u će nekoliko sekundi biti prikazana poruka [Isključivanje].
2. LCD očistite suhom krpom koja ne ostavlja dlačice.

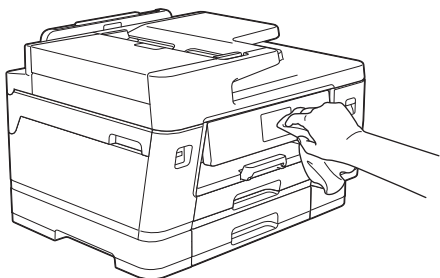

Srodne informacije

- [Očistite svoj Brother uređaj](#)

Očistite uređaj izvana

VAŽNO

- Čišćenjem hlapljivim tekućinama poput razrjeđivača ili benzina oštetit će se vanjska površina uređaja.
- NEMOJTE upotrebljavati sredstva za čišćenje koja sadrže amonijak.
- NEMOJTE upotrebljavati izopropilni alkohol za čišćenje prašine s upravljačke ploče. Ploča bi mogla puknuti.

1. Ako je otvoren dodatni držač papira, zatvorite ga te potom zatvorite držač papira.
2. Iz uređaja u potpunosti izvucite ladice za papir (1) kao što je prikazano strelicom.

- Ladica br. 1

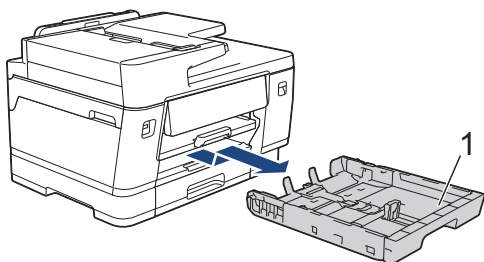

- Ladica br. 2 (MFC-J3960DW/MFC-J6960DW/MFC-J6975DW/MFC-J6977DW)

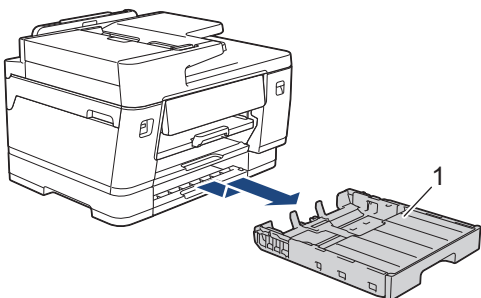

- Ladica br. 3 (MFC-J6977DW)

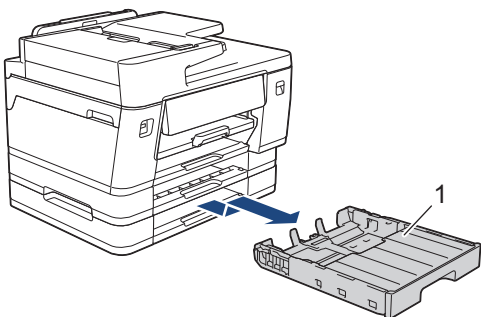

3. Podignite držač papira (1) te ga potom pod kutom u potpunosti izvucite iz uređaja kao što je prikazano strelicom.

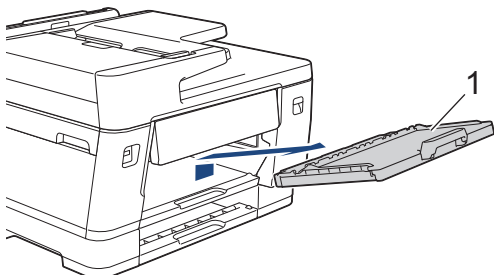

4. Prebrišite vanjsku stranu uređaja suhom krpom koja ne ostavlja dlačice.

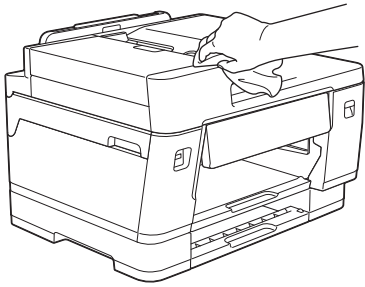

5. MFC-J3960DW/MFC-J6960DW/MFC-J6975DW/MFC-J6977DW:
Uklonite gornji poklopac ladice s ladice 2 ili ladice 3 (MFC-J6977DW).

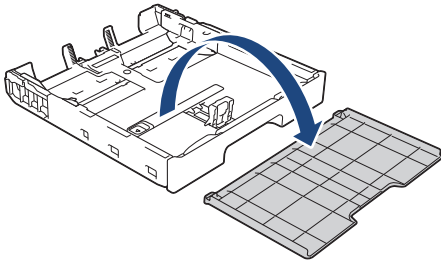

6. Uklonite sve što je zapelo unutar ladice za papir. Ladicu za papir obrišite iznutra i izvana suhom krpom koja ne ostavlja dlačice kako biste uklonili prašinu.

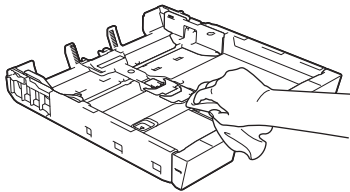

7. Prebrišite vanjsku stranu držača papira suhom krpom koja ne ostavlja dlačice.

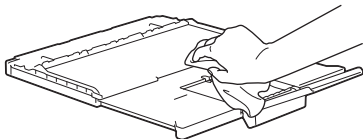

8. Držać papira čvrstim pokretom vratite u uređaj. Uvjerite se da ste držać papira uveli u kanalice.

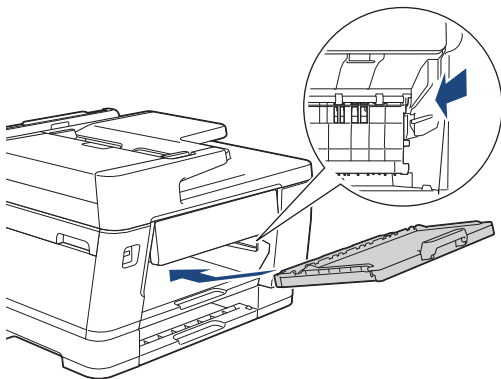

9. MFC-J3960DW/MFC-J6960DW/MFC-J6975DW/MFC-J6977DW:
Zamijenite gornji poklopac ladice s ladice 2 ili ladice 3 (MFC-J6977DW).
10. Polako gurnite ladicu za papir tako da potpuno uđe u uređaj.

✓ Srodne informacije

- Očistite svoj Brother uređaj

Očistite ploču pisača uređaja

⚠ UPOZORENJE

⚡ Uvjerite se da ste iskopčali uređaj iz električne utičnice prije čišćenja ploče pisača kako biste izbjegli strujni udar.

1. Iskopčajte uređaj iz električne utičnice.
2. S obje ruke podignite poklopac skenera u otvoreni položaj koristeći se utorima za prste sa svake strane uređaja.
3. Očistite ploču pisača uređaja (1) i područje oko nje te suhom, mekom krpom koja ne ostavlja dlačice obrišite ostatke tinte.

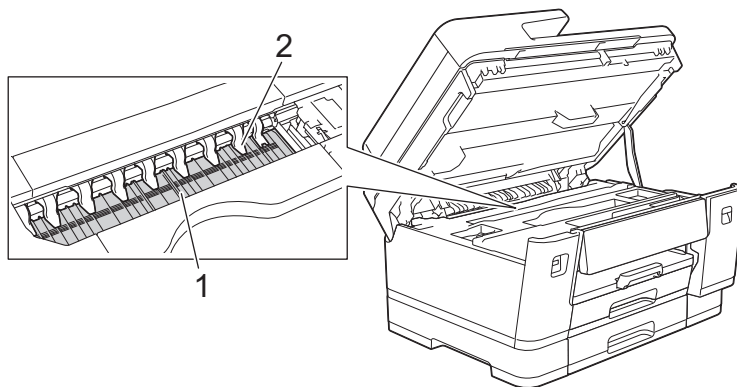

VAŽNO

NEMOJTE savijati devet jezičaka (2) niti vršiti preveliki pritisak na njih. Mogu se oštetiti.

4. Polako zatvorite poklopac skenera koristeći se utorima za prste s obje strane.

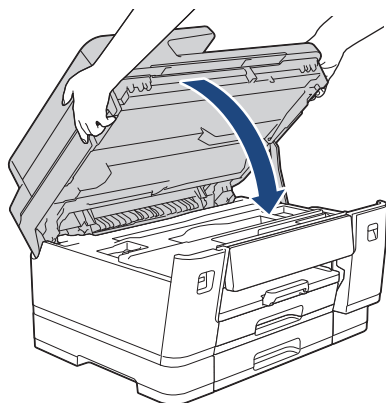

5. Ponovno spojite kabel napajanja.



Srodne informacije

- [Očistite svoj Brother uređaj](#)

Očistite valjke za ulaganje papira

Ako su valjci za ulaganje papira zamrljani tintom ili ako se na njima nakupila papirna prašina, to može uzrokovati probleme s ulaganjem papira.

1. Iskopčajte uređaj iz električne utičnice.
2. Ako je otvoren dodatni držač papira, zatvorite ga te potom zatvorite držač papira.
3. Iz uređaja u potpunosti izvucite ladicu za papir (1) kao što je prikazano strelicom.

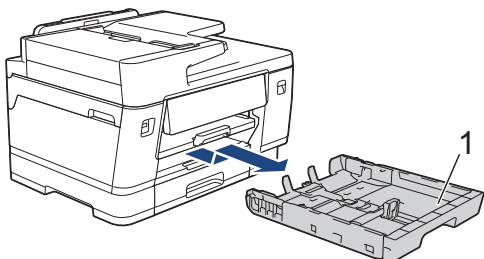

4. Podignite držač papira (1) te ga potom pod kutom u potpunosti izvucite iz uređaja kao što je prikazano strelicom.

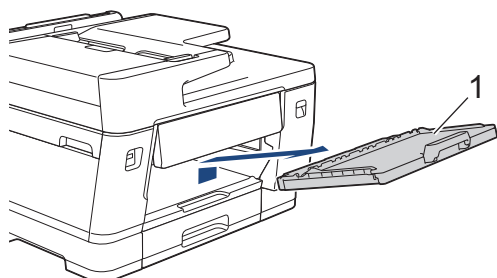

5. Mekom krpom koja ne ostavlja dlačice i koju ste namočili u vodi očistite prednju stranu valjaka za ulaganje papira (1) i to tako da krpom prelazite od jedne strane valjka do druge. Nakon čišćenja, valjke obrišite suhom, mekom krpom koja ne ostavlja dlačice kako biste odstranili svu vlagu.

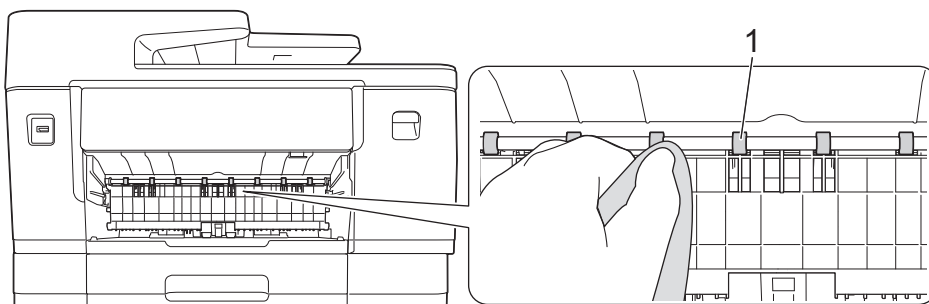

6. Podignite unutarnji poklopac (2) te potom mekom krpom koja ne ostavlja dlačice i koju ste namočili u vodi očistite stražnju stranu valjaka za uvlačenje papira (1). Nakon čišćenja, valjke obrišite suhom, mekom krpom koja ne ostavlja dlačice kako biste odstranili svu vlagu.

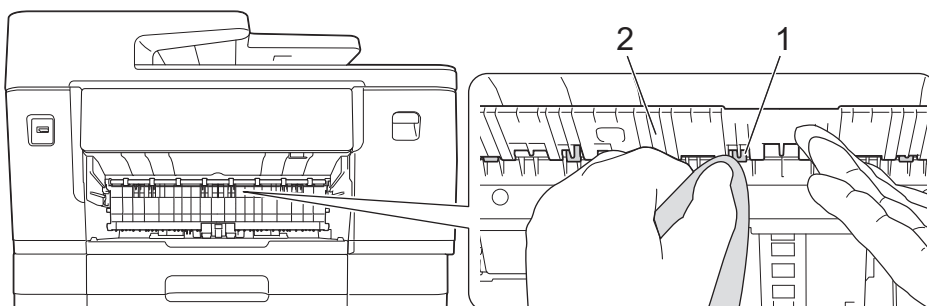

7. Držač papira čvrstim pokretom vratite u uređaj. Uvjerite se da ste držač papira uveli u kanalice.

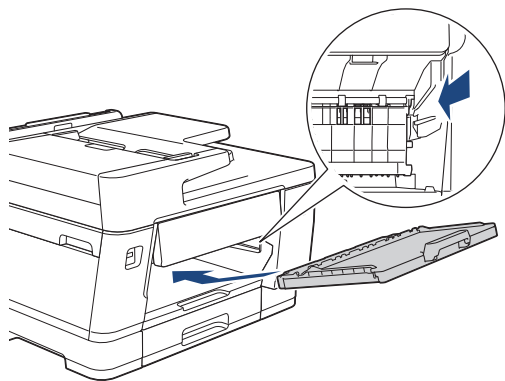

8. Polako gurnite ladicu za papir tako da potpuno uđe u uređaj.

9. Ponovno spojite kabel napajanja.



Uređajem se nemojte ponovno koristiti sve dok se valjci ne osuše. Ako se uređajem koristite prije nego što se valjci osuše, to može uzrokovati probleme s ulaganjem papira.



Srodne informacije

- [Očistite svoj Brother uređaj](#)
-

Očistite podlogu za odvajanje

Povremenim čišćenjem podloge za odvajanje može se spriječiti da uređaj uloži više listova papira kada ih ostane samo nekoliko u ladici.

1. Ako je otvoren dodatni držač papira, zatvorite ga te potom zatvorite držač papira.
 2. Iz uređaja u potpunosti izvucite ladice za papir (1) kao što je prikazano strelicom.
- Ladica br. 1

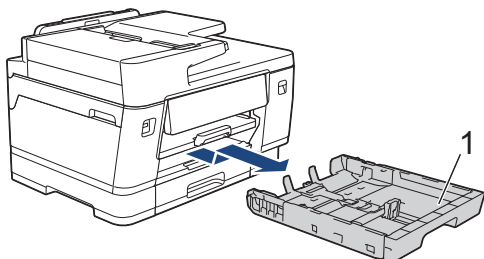

- Ladica br. 2 (MFC-J3960DW/MFC-J6960DW/MFC-J6975DW/MFC-J6977DW)

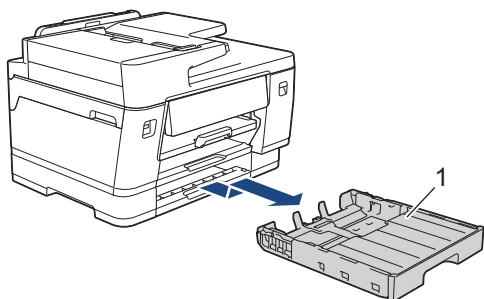

- Ladica br. 3 (MFC-J6977DW)

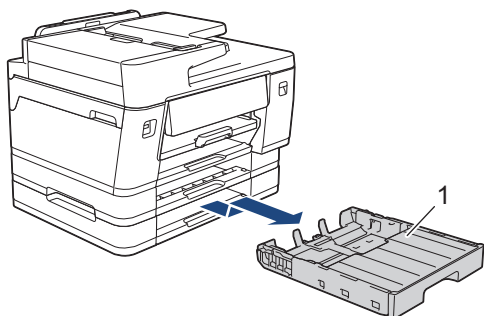

3. Mekom krpom koja ne ostavlja dlačice i koju ste namočili u vodi očistite podlogu za odvajanje (1). Nakon čišćenja, podlogu obrišite suhom, mekom krpom koja ne ostavlja dlačice kako biste odstranili svu vlagu.

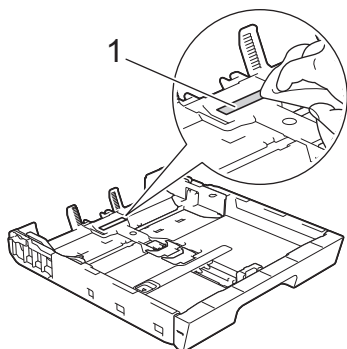

4. Polako gurnite ladicu za papir tako da potpuno uđe u uređaj.



Srodne informacije

- Očistite svoj Brother uređaj

Očistite valjke za sakupljanje papira za ladicu za papir 1

Povremenim čišćenjem valjaka za sakupljanje papira mogu se spriječiti zastoji papira jer se time osigurava pravilno ulaganje papira.

1. Iskopčajte uređaj iz električne utičnice.
2. Ako je otvoren dodatni držač papira, zatvorite ga te potom zatvorite držač papira.
3. Iz uređaja u potpunosti izvucite ladicu za papir (1) kao što je prikazano strelicom.

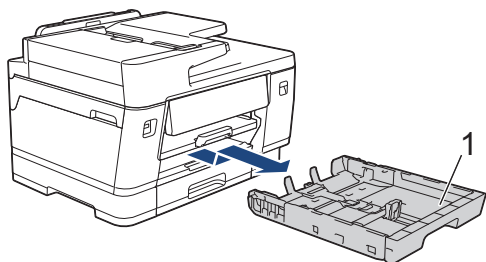

4. Podignite držač papira (1) te ga potom pod kutom u potpunosti izvucite iz uređaja kao što je prikazano strelicom.

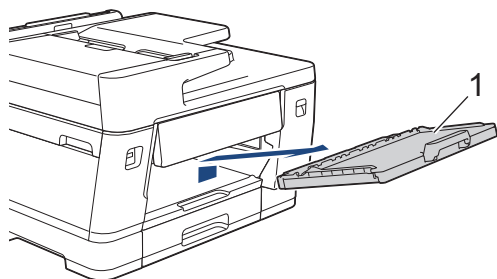

5. Očistite valjke za sakupljanje papira (1) mekanom krpom koja ne ostavlja dlačice navlaženom vodom. Polako okrećite valjke tako da se čisti cijela površina. Nakon čišćenja, valjke obrišite suhom, mekanom krpom koja ne ostavlja dlačice kako biste odstranili svu vlagu.

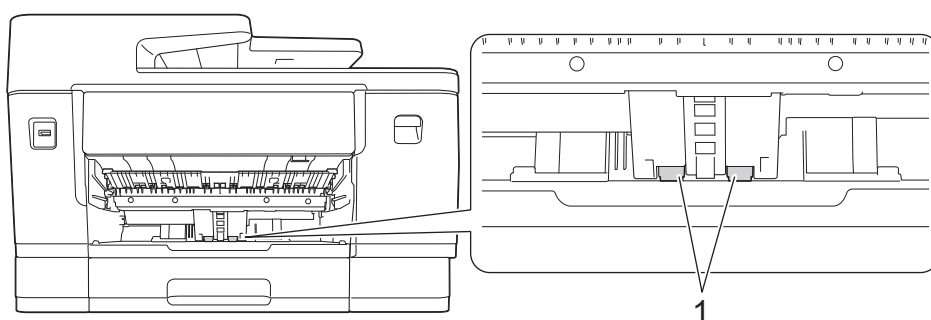

6. Držač papira čvrstim pokretom vratite u uređaj. Uvjerite se da ste držač papira uveli u kanalice.

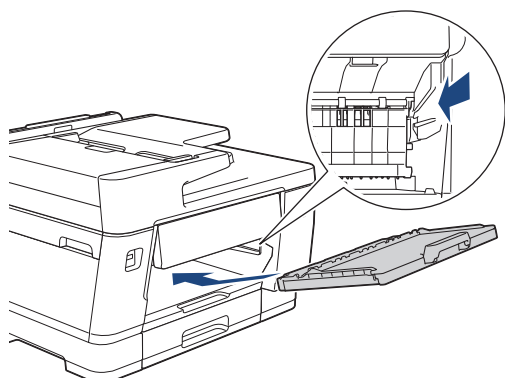

7. Polako gurnite ladicu za papir tako da potpuno uđe u uređaj.
8. Ponovno spojite kabel napajanja.



Srodne informacije

- Očistite svoj Brother uređaj
-

Očistite valjke za sakupljanje papira za ladice za papir 2 i 3

Srodni modeli: MFC-J3960DW/MFC-J6960DW/MFC-J6975DW/MFC-J6977DW

U ovim je uputama opisano kako očistiti valjke za sakupljanje papira za ladicu 2.
(MFC-J6977DW) Koraci za ladicu 3 veoma su slični.

1. Iskopčajte uređaj iz električne utičnice.
2. Ako je otvoren dodatni držač papira, zatvorite ga te potom zatvorite držač papira.
3. Iz uređaja u potpunosti izvucite ladicu 2 (1) kao što je prikazano strelicom.

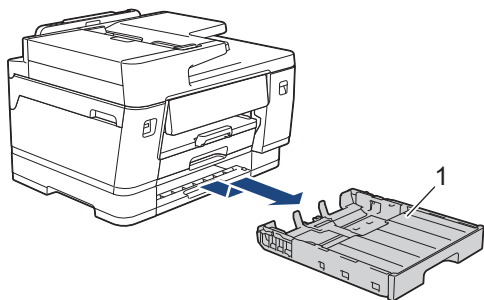

4. Očistite valjke za sakupljanje papira za ladicu 2 (1) mekom krpom koja ne ostavlja dlačice navlaženom vodom. Polako okrećite valjke tako da se čisti cijela površina. Nakon čišćenja, valjke obrišite suhom, mekom krpom koja ne ostavlja dlačice kako biste odstranili svu vlagu.

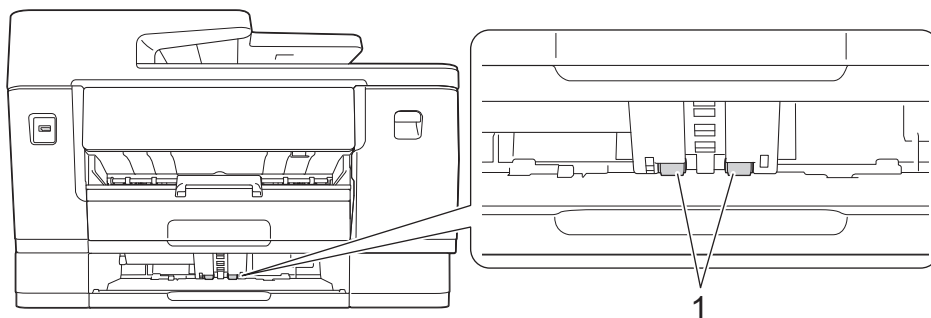

5. Polako gurnite ladicu 2 tako da potpuno uđe u uređaj.
6. Ponovno spojite kabel napajanja.

✓ Srodne informacije

- [Očistite svoj Brother uređaj](#)

Ažurirajte firmver svog uređaja

- Za ažuriranje firmvera potrebna je internetska veza.
- Ne iskapčajte kabel za napajanje tijekom ažuriranja firmvera.

Kako bi vaš uređaj bio ažuriran, povremeno provjerite support.brother.com/downloads za najnoviji firmver. Bez najnovijeg firmvera neke od funkcija vašeg uređaja mogu postati nedostupne.

Također možete ručno ažurirati firmver izravno sa svoga uređaja ili ga postaviti na povremeno ažuriranje slijedeći korake u nastavku:

1. Pritisnite  [Postavke] > [Sve postavke] > [Info uređaja].
2. Napravite jedno od sljedećeg:

Opcija	Opis
Ručno ažurirajte firmver.	Pritisnite Azuriranje firmvera . Pridržavajte se uputa na LCD-u.
Postavite uređaj na automatsko ažuriranje firmvera.	Pritisnite Postav. azur. firm. > Način azuriranja > Automatska instalacija , a zatim odaberite dane i upišite vrijeme za ažuriranje firmvera. Pritisnite  .

Srodne informacije

- [Redovito održavanje](#)

Srodne teme:

- [Provjerite lozinku svojeg uređaja](#)

Resetirajte svoj uređaj

- [Pregled funkcija resetiranja](#)
- [Resetirajte svoj uređaj](#)

Pregled funkcija resetiranja

Dostupne su sljedeće funkcije resetiranja:

1. [Resetiraj uređaj]

Možete resetirati sve postavke uređaja koje ste promijenili, npr. datum i vrijeme.

Ostat će sljedeće:

- Adresar, podaci faksa i povijest poziva
- Lozinka administratora
- Mrežne postavke
- Postavke sigurnosnog zaključavanja funkcija (za modele s funkcijom sigurnosnog zaključavanja funkcija)

2. [Mreza]

Resetirajte ispisni poslužitelj na tvornički zadane postavke (uključujući sve informacije o IP adresama, osim lozinke administratora).



Možete resetirati lozinku administratora pomoću opcije resetiranja [Sve postavke].

3. [Adresar i faks]

Adresar i faks resetiraju sljedeće:

- Adresar i grupe za podešavanje
- Programirani faks zadaci u memoriji
 - Odgođeni faks i Odgođeni skupni prijenos
- ID stanice
 - Ime i broj
- Opcije za primanje u memoriju
 - Prosljeđivanje faksova
- Izvješće
 - Izvještaj provjere prijenosa, Adresar i dnevnik faks
- Povijest
 - Odlazni poziv
- Faksovi u memoriji

4. [Pohr. pod. o faksu]

Spremljeni podaci faksa resetiraju sljedeće:

- Povijest
 - Odlazni poziv
- Faksovi u memoriji

5. [Sve postavke]

Upotrijebite funkciju resetiranja kako biste resetirali sve postavke uređaja na one tvornički zadane.

Strogo preporučamo da ovu radnju provedete prilikom odlaganja uređaja u otpad.



Iskopčajte kabel za povezivanje prije nego odaberete [Mreza] ili [Sve postavke].



Srodne informacije

- [Resetirajte svoj uređaj](#)

Srodne teme:

- [Resetirajte svoj uređaj](#)

Resetirajte svoj uređaj

1. Pritisnite  [Postavke] > [Sve postavke] > [Poc. post.] > [Ponisti].
2. Pritisnite opciju za resetiranje koju želite upotrijebiti.
3. Pritisnite [Dalje].
4. Pritisnite [OK] na dvije sekunde za ponovno pokretanje uređaja.
5. Pričekajte da se uređaj ponovno pokrene i da LED indikator napajanja zasvijetli prije isključivanja uređaja iz napajanja.



Srodne informacije

- [Resetirajte svoj uređaj](#)

Srodne teme:

- [Pregled funkcija resetiranja](#)

Zapakirajte i pošaljite uređaj

- Prilikom prijevoza uređaja upotrebljavajte ambalažne materijale isporučene s uređajem. Ne naginjite proizvod i ne okrećite ga naglavačke. Ako ne zapakirate uređaj na ispravan način, jamstvo neće pokriti oštećenja koja eventualno nastanu tijekom prijevoza.
- Uređaj bi ujedno trebao biti prikladno osiguran od strane prijevoznika.

VAŽNO

Važno je dozvoliti uređaju da „parkira” ispisnu glavu nakon ispisnog zadatka. Pozorno slušajte zvukove uređaja prije iskopčavanja kako biste se uvjerali da se više ne čuju nikakvi mehanički zvukovi. Ako ne dozvolite uređaju da dovrši postupak parkiranja, može doći do problema s ispisivanjem i eventualnog oštećenja ispisne glave.

1. Iskopčajte uređaj iz električne utičnice.
2. S obje ruke podignite poklopac skenera u otvoreni položaj koristeći se utorima za prste sa svake strane uređaja. Potom iskopčajte uređaj iz telefonske zidne utičnice i izvucite telefonski kabel iz uređaja.
3. Iskopčajte kabel sučelja iz uređaja ako je spojen.
4. Polako zatvorite poklopac skenera koristeći se utorima za prste s obje strane.

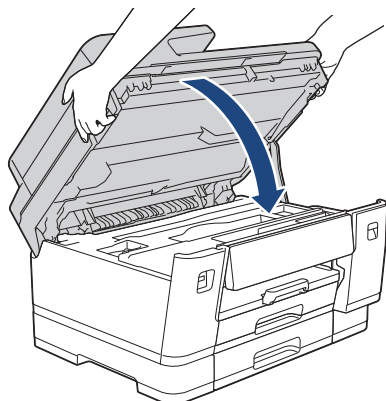

5. Otvorite vratašca spremnika tinte.
6. Pritisnite ručice za otpuštanje tinte kako biste otpustili spremnike tinte i zatim izvadite spremnike tinte.

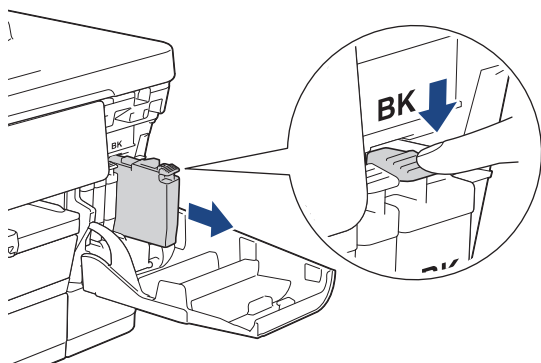

7. Zatvorite vratašca spremnika tinte.

8. Zamotajte uređaj u vrećicu.

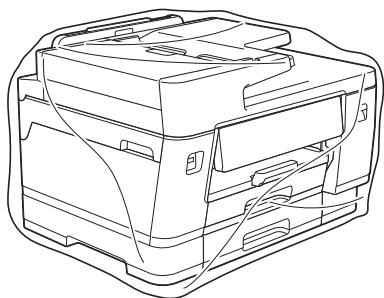

9. Zapakirajte uređaj u originalnu kartonsku kutiju s originalnim ambalažnim materijalom, kao što je prikazano u nastavku. (Originalni ambalažni materijal može se razlikovati ovisno o državi.)

Nemojte zapakirati upotrijebljeni spremnik tinte u kartonsku kutiju.

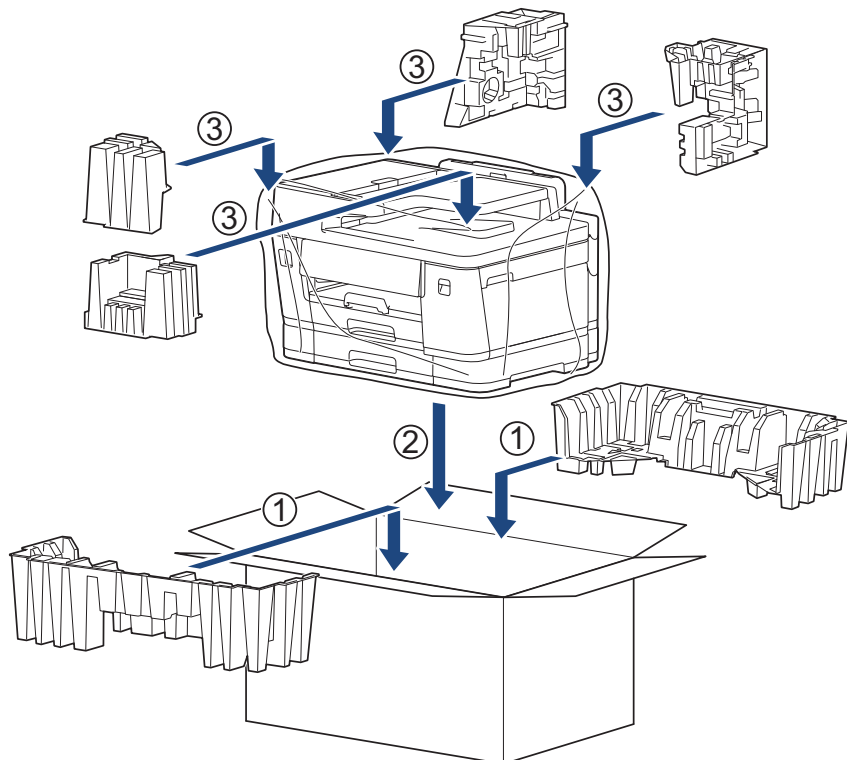

10. Zatvorite kartonsku kutiju i zalijepite je.



Srodne informacije

- [Redovito održavanje](#)

Srodne teme:

- [Zamijenite spremnike tinte](#)

Postavke uređaja

Prilagodite postavke i značajke kako bi vaš uređaj postao još učinkovitijim alatom.

- [Provjerite lozinku svojeg uređaja](#)
- [Promjena postavki uređaja na upravljačkoj ploči](#)
- [Promjena postavki uređaja upotrebom programa Web Based Management](#)

Provjerite lozinku svojeg uređaja

Ako se od vas zatraži da unesete lozinku, provjerite sljedeće informacije:

>> [Pronađite zadanu lozinku](#)

>> [Promijenite lozinku](#)

>> [Resetirajte lozinku](#)

Pronađite zadanu lozinku

Zadana lozinka za upravljanje postavkama ovog uređaja nalazi se na stražnjoj strani uređaja pod oznakom „Pwd”.

Promijenite lozinku

Preporučujemo da odmah promijenite zadanu lozinku kako biste svoj uređaj zaštitili od neovlaštenog pristupa.

Za promjenu lozinke upotrijebite Upravljanje temeljeno na webu.

Više informacija >> [Srodne informacije](#)

Resetirajte lozinku

Ako ste zaboravili lozinku, resetirajte uređaj na tvornički zadane postavke. Lozinka će se također resetirati na zadanu lozinku.

Više informacija >> [Srodne informacije](#)



Srodne informacije

- [Postavke uređaja](#)

Srodne teme:

- [Promijenite lozinku za prijavu putem upravljanja temeljenog na mreži](#)
- [Ažurirajte firmver svog uređaja](#)
- [Resetirajte svoj uređaj](#)

Promjena postavki uređaja na upravljačkoj ploči

- U slučaju prekida opskrbe električnom energijom (pohrana u memoriju)
- Općenite postavke
- Spremanje postavki favorita u obliku prečaca
- Ispis izvještaja
- Tablica postavki i značajki

U slučaju prekida opskrbe električnom energijom (pohrana u memoriju)

- Postavke izbornika trajno su pohranjene i neće se izbrisati.
- Privremene postavke (primjerice: kontrast i inozemni način rada) bit će izgubljene.
- Datum i vrijeme i zadatci programirani putem mjerača vremena za faksiranje (na primjer, odgođeni faks) gube se.
- Ostali zadaci faksiranja u memoriji uređaja neće biti izgubljeni.



Srodne informacije



- [Promjena postavki uređaja na upravljačkoj ploči](#)
-

Općenite postavke

- Postavite datum i vrijeme
- Prilagođavanje glasnoće uređaja
- Postavite odbrojavanje stanja mirovanja
- Postavite uređaj na automatsko isključivanje
- Smanjite buku tijekom ispisivanja
- Promijenite jezik koji se prikazuje na LCD-u

Postavite datum i vrijeme

Na LCD-u se prikazuju datum i vrijeme. Ako nisu ažurni, ponovno ih unesite. Na svaki faks koji šaljete možete dodati datum i vrijeme tako da postavite svoj ID stanice.

1. Pritisnite  [Postavke].
2. Pritisnite  [Dat. i vrij.].
3. Pritisnite [Datum].
4. Unesite posljednje dvije znamenke godine na dodirnom zaslonu i zatim pritisnite [OK].
5. Koristeći se dodirnim zaslonom unesite dvije znamenke za mjesec i zatim pritisnite [OK].
6. Koristeći se dodirnim zaslonom unesite dvije znamenke za dan i zatim pritisnite [OK].
7. Pritisnite [Vrijeme].
8. Unesite vrijeme (u 24-satnom formatu) koristeći se dodirnim zaslonom.
Pritisnite [OK].
(Na primjer, unesite 19:45 za 7:45 PM.)
9. Pritisnite .

Srodne informacije

- [Općenite postavke](#)

Prilagođavanje glasnoće uređaja

1. Pritisnite  [Postavke] > [Sve postavke] > [Opće postavke] > [Glasnoca].
2. Pritisnite jednu od sljedećih opcija:

Opcija	Opis
Zvono	Podesite glasnoću zvona.
Zvuc. sig.	Podesite glasnoću zvuka koji će se oglasiti kad pritisnete neki gumb, pogriješite ili nakon slanja/primanja faksa.
Zvucnik	Podesite glasnoću zvučnika.

3. Pritisnite ▲ ili ▼ za prikaz opcija [Isklj], [Nisko], [Sred] ili [Visoka], zatim pritisnite željenu opciju.
4. Pritisnite .



Srodne informacije

- [Općenite postavke](#)

Postavite odbrojavanje stanja mirovanja

Postavka stanja mirovanja (ili načina rada uštede energije) može smanjiti potrošnju energije. Kada je uređaj u stanju mirovanja, ponaša se kao da je isključen. Uređaj će se „probuditi” i početi s ispisivanjem kada dobije ispisni zadatak ili faks. Upotrijebite ove upute kako biste postavili vremensku odgodu (odbrojavanje) za slanje uređaja u stanje mirovanja.

- Mjerač vremena ponovno će se pokrenuti ako se izvrši bilo kakva radnja na uređaju, poput primanja faksa ili ispisnog zadatka.
- Tvornička postavka je jedna minuta.

1. Pritisnite  [Postavke] > [Sve postavke] > [Opce postavke] > [Ekologija] > [Vrij. mir.].
2. Unesite željeni broj minuta (od 1 do 60) na dodirnom zaslonu pa pritisnite [OK].
3. Pritisnite .



Kada uređaj prijeđe u način mirovanja, isključit će se pozadinsko svjetlo LCD-a.



Srodne informacije

- [Općenite postavke](#)



Srodne teme:

- [Postavite uređaj na automatsko isključivanje](#)

Postavite uređaj na automatsko isključivanje

Značajkom Automatsko isključivanje može se smanjiti potrošnja energije. Ako uređaj određeno vrijeme ne prima zadatke, ovisno o modelu i postavkama, automatski će prijeći u stanje bez napajanja. Uređaj neće prijeći u stanje bez napajanja ako je povezan na mrežu, USB kabel, NFC, Wi-Fi Direct ili telefonsku liniju ili ako u njegovoj memoriji ima pohranjenih zaštićenih ispisnih podataka. Dostupne značajke i sučelja mogu se razlikovati ovisno o modelu.

Kako biste uključili uređaj nakon što je bio isključen putem značajke automatskog isključivanja napajanja, pritisnite .

1. Pritisnite  [Postavke] > [Sve postavke] > [Opce postavke] > [Ekologija] > [Auto. iskljuc.].
2. Pritisnite ▲ ili ▼ kako bi se prikazale opcije [Isklj], [20minute], [1sat], [2sati], [4sati] ili [8sati] i zatim pritisnite željenu opciju.
3. Pritisnite .

Srodne informacije

- [Općenite postavke](#)

Srodne teme:

- [Postavite odbrojanje stanja mirovanja](#)



Smanjite buku tijekom ispisivanja

Postavkom tihog načina rada može se smanjiti buka tijekom ispisivanja. Kada se uključi tihi način rada, ispisivanje će se usporiti.

Tvornička postavka je [Isklj].



Kada je postavka Tihi način rada uključena, na početnom zaslonu prikazuje se ikona .

1. Pritisnite  [Postavke] > [Sve postavke] > [Opce postavke] > [Ekologija] > [Tihi način].
2. Pritisnite [Uklj] ili [Isklj].
3. Pritisnite .



Srodne informacije

- [Općenite postavke](#)



Srodne teme:

- [Pregled dodirnog LCD zaslona](#)

Promijenite jezik koji se prikazuje na LCD-u

Prema potrebi promijenite jezik LCD-a.

Ova značajka nije dostupna u nekim zemljama.

1. Pritisnite  [Postavke] > [Sve postavke] > [Poc. post.] > [Lokalni jezik].
2. Pritisnite željeni jezik.
3. Pritisnite .

Srodne informacije

- [Općenite postavke](#)

Spremanje postavki favorita u obliku prečaca

- Dodavanje prečaca
- Promjena ili brisanje prečaca
- Dodijelite prečac IC kartici









Dodavanje prečaca

Možete dodati postavke koje najčešće upotrebljavate za funkcije kao što su kopiranje i skeniranje spremanjem kao prečaca. Kasnije možete pritiskom određenog prečaca primijeniti željene postavke umjesto da ih ručno unosite.



Neki izbornici s prečacima neće biti dostupni, što ovisi o modelu uređaja.

Ovim uputama opisan je postupak dodavanja prečaca za kopiranje. Upute za dodavanje prečaca za ostale funkcije vrlo su slične.

1. Ako se pojavi početni zaslon, pritisnite  [Precaci].
2. Pritisnite neku od kartica od [1] do [3].
3. Na mjestu gdje niste dodali prečac pritisnite .
4. Pritisnite  ili  kako bi se prikazao gumb [Kopija].
5. Pritisnite [Kopija].
6. Pritisnite  [Opcije].
7. Pritisnite  ili  kako bi se prikazale dostupne postavke, a zatim pritisnite postavku koju želite promijeniti.
8. Pritisnite  ili  za prikaz dostupnih opcija za određenu postavku i nakon toga pritisnite željenu opciju.
Ponavljajte ovaj i prethodni korak dok ne odaberete sve postavke za ovaj prečac. Po završetku pritisnite [OK].
9. Pritisnite [OK].
10. Pročitajte i potvrdite prikazani popis odabranih postavki, zatim pritisnite [OK].
11. Unesite naziv prečaca pomoću LCD-a, a zatim pritisnite [OK].



- Kada u prečace dodajete funkcije faksiranja ili skeniranja, bit ćete upitani želite li da to budu senzorski prečaci. Pridržavajte se uputa na LCD-u.
- Prilikom dodavanja kopiranja senzorskom prečacu, morate odabrati [Kopija u boji] ili mogućnost [Crno-bijela kopija] u prečacu.

Pritisnite  [Opcije] > [Prečac na dodir], odaberite [Kopija u boji] ili [Crno-bijela kopija], a zatim promijenite ostale postavke. Pridržavajte se uputa na LCD-u.



Srodne informacije

- [Spremanje postavki favorita u obliku prečaca](#)

Promjena ili brisanje prečaca

Možete promijeniti postavke u prečacu.

Ne možete mijenjati prečace za povezivanje s mrežnim sadržajima ili prečace aplikacija. Ako ih trebate promijeniti, izbrišite ih pa dodajte novi prečac.

1. Ako se pojavi početni zaslon, pritisnite  [Precaci].
2. Pritisnite neku od kartica od [1] do [3] kako bi se prikazao prečac koji želite promijeniti.
3. Pritisnite i držite prečac koji želite promijeniti.
4. Pritisnite [Uredi].



Ako prečac želite izbrisati, pritisnite [Izbrisi]. Kako biste uredili naziv prečaca, pritisnite [Prom. ime] i slijedite izbornike na LCD-u.

5. Pritisnite  [Opcije].
6. Pritisnite ▲ ili ▼ kako bi se prikazale dostupne postavke, a zatim pritisnite postavku koju želite promijeniti.
7. Po potrebi promijenite postavke za prečac koji se odabrali. Pritisnite [OK].
8. Pritisnite [OK] kada završite s mijenjanjem postavki.
9. Za potvrdu pritisnite [OK].



Srodne informacije

- [Spremanje postavki favorita u obliku prečaca](#)

Srodne teme:

- [Unesite tekst na uređaju tvrtke Brother](#)
- [Dodavanje prečaca](#)

Dodijelite prečac IC kartici

- Dodijelite prečac IC kartici putem NFC-a
- Dodijelite prečac IC kartici putem čitača IC kartica

Dodijelite prečac IC kartici putem NFC-a

Srodni modeli: MFC-J6975DW/MFC-J6977DW

Svojoj IC kartici možete dodijeliti jedan prečac. Kada svojom IC karticom dotaknete simbol NFC-a uređaja, vaš će se osobni prečac automatski prikazati na dodirnom zaslonu.



- Istu IC karticu ne možete upotrijebiti za različite prečace.
- Ako IC karticu želite upotrijebiti za neki drugi prečac, najprije poništite registraciju kartice i zatim je registrirajte s novim prečacem.

1. Ako se pojavi početni zaslon, pritisnite **+** [Precaci].
2. Pritisnite karticu koja sadrži prečac koji želite dodijeliti svojoj IC kartici.
3. Pritisnite prečac i držite ga pritisnutog dok se ne pojavi opcija.
4. Pritisnite ▲ ili ▼ za prikaz opcije [Registriraj stavku Kartica/NFC], zatim je pritisnite.
5. IC karticom dotaknite simbol NFC-a.
6. Pritisnite [Registriraj].
Prečac će biti dodijeljen IC kartici.



Srodne informacije

- [Dodijelite prečac IC kartici](#)

Dodijelite prečac IC kartici putem čitača IC kartica

Svojoj IC kartici možete dodijeliti jedan prečac. Kada svojom IC karticom dotaknete čitač IC kartica povezan s vašim uređajem, vaš će se osobni prečac automatski pojaviti na dodirnom zaslonu.



- Istu IC karticu ne možete upotrijebiti za različite prečace.
- Ako IC karticu želite upotrijebiti za neki drugi prečac, najprije poništite registraciju kartice i zatim je registrirajte s novim prečacem.

Prije nego što IC kartici dodijelite prečac, registrirajte eksterni čitač IC kartica. Čitač kartica registrirajte putem upravljanja temeljenog na webu. Vaš uređaj podržava eksterne čitače IC kartica koji podržavaju upravljačke programe klase HID.

1. Pokrenite upravljanje temeljeno na webu. ►► [Pristup upravljanju temeljenom na webu](#)
2. Na lijevoj navigacijskoj traci kliknite na **Administrator (Administrator)** > **External Card Reader (Vanjski čitač kartica)**.



Ako lijeva navigacijska traka nije vidljiva, navigaciju započnite s ☰.

3. Unesite potrebne podatke pa kliknite **Submit (Pošalji)**.
4. Ponovno pokrenite Brotherov uređaj kako biste aktivirali konfiguraciju.
5. Spojite čitač kartica na uređaj.

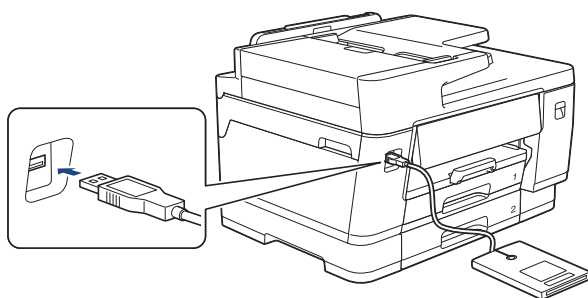

6. Ako se pojavi početni zaslon, pritisnite **+** [Precaci] na LCD-u.
7. Pritisnite karticu od [1] do [3] kako biste odabrali zaslon prečaca koji sadrži prečac koji želite dodijeliti svojoj IC kartici.
8. Pritisnite prečac i držite ga pritisnutog dok se ne pojavi opcija.
9. Pritisnite ▲ ili ▼ za prikaz opcije [Registriraj stavku Kartica/NFC], zatim je pritisnite.
10. IC karticom dodirnite čitač IC kartica povezan s vašim uređajem.
11. Pritisnite [Registriraj].
Prečac će biti dodijeljen IC kartici.



Srodne informacije

- [Dodijelite prečac IC kartici](#)

Srodne teme:

- [Pristup upravljanju temeljenom na webu](#)

Ispis izvještaja

- [Pregled izvještaja](#)
- [Ispis izvještaja](#)

Pregled izvještaja

Dostupni su sljedeći izvještaji:

Provjera prijena

Funkcijom Provjera prijena ispisa se izvještaj provjere prijena za vaš posljednji prijenos.

Adresar

U izvješću o adresaru ispisa se popis imena i brojeva pohranjenih u memoriji adresara.

Faks dnevnik

Faks dnevnik ispisa popis informacija o posljednjih 200 dolaznih i odlaznih faksova. (TX je kratica za Transmit (Prijenos), RX za Receive (Primanje).)

Postavke korisnika

Izvještaj o postavkama korisnika ispisa popis trenutnih postavki.

Mrežna konfiguracija (mrežni modeli)

Izvještaj o mrežnoj konfiguraciji ispisa popis trenutnih mrežnih postavki.

Ispis popisa datoteka (dostupno na određenim modelima)

Značajka Ispisa popisa datoteka služi za ispis popisa fontova te makro postavki ispisa pohranjenih u uređaju.

WLAN izvještaj (bežični modeli)



WLAN izvještaj ispisa dijagnozu povezivosti za bežični LAN.



Srodne informacije

- [Ispis izvještaja](#)

Ispis izvještaja

1. Pritisnite  [Postavke] > [Sve postavke] > [Ispis izvj.].
2. Pritisnite ▲ ili ▼ za prikaz opcija izvješća, a zatim pritisnite željenu opciju.
3. Pritisnite [Da].
4. Pritisnite .



Srodne informacije

- [Ispis izvještaja](#)

Tablica postavki i značajki

- Tablice postavki (2,7" (67,5 mm)/3,5" (87,6 mm) modeli s dodirnim zaslonom)
- Tablice značajki (2,7" (67,5 mm)/3,5" (87,6 mm) modeli s dodirnim zaslonom)

Tablice postavki (2,7" (67,5 mm)/3,5" (87,6 mm) modeli s dodirnim zaslonom)

Ove tablice poslužit će vam kao pomoć u tome da razumijete stavke i opcije izbornika svog uređaja.

>> [Postavke]
 >> [Opce postavke]
 >> [Postavke precaca]
 >> [Faks]
 >> [Pisac]
 >> [Mreza]
 >> [Ispis izvj.]
 >> [Info uređaja]
 >> [Poc. post.]

[Postavke]



[Postavke]

Razina 1	Razina 2	Razina 3	Opisi
 (Dat. i vrij.)	-	-	Pristupite izbornicima za postavljanje datuma i vremena.
Održavanje	-	-	Pristupite izbornicima postavki održavanja.
Mreza	Zicani LAN	-	Pristupite izbornicima postavki žičnog LAN-a.
	WLAN (Wi-Fi)	-	Pristupite izbornicima postavki WLAN-a.
	Wi-Fi Direct	-	Pristupite izbornicima postavki Wi-Fi Direct mreže.
Post. ladice	-	-	Pristupite izbornicima s postavkama ladice.
Pregl. faksa	-	-	Pregledajte primljene faksove na LCD-u.
Wi-Fi Direct	-	-	Pristupite izbornicima postavki Wi-Fi Direct mreže.
Sve postavke	-	-	Konfigurirajte detaljne postavke.

[Opce postavke]



[Sve postavke] > [Opce postavke]

Razina 3	Razina 4	Razina 5	Opisi
Održavanje	Pobolj. kval. ispisa	Prov. kval. ispisa	Provjerite i ispravite kvalitetu ispisa, poravnanje i ulaganje papira prema uputama na LCD-u.
		Poravnanje	
		Popravi ulaganje papira	
	Cisc. glave pisaca	-	Očistite ispisnu glavu prema uputama na LCD-u.
	Uklonite kom. papira	-	Uklonite komad papira iz uređaja prema uputama na LCD-u.
	Preost. tinte	-	Provjerite dostupnu količinu tinte.
Model spremnika	-	Provjerite brojeve spremnika tinte.	

Razina 3	Razina 4	Razina 5	Opisi
Održavanje	Opcije ispisa	Smanji razmazivanje	Smanjite razmazivanje boje na papiru ili zaglavljivanje papira tijekom ispisivanja.
		Smanji nejednake linije	Smanjite nejednačene linije na papiru tijekom ispisivanja.
		Poboljš. ispis	Poboljšajte kvalitetu ispisa kako biste smanjili zamućenost.
	Provjera spremnika tinte	-	Pogledajte informacije o svom spremniku tinte.
	Autom. prov. kval. ispisa	-	Automatski otkriva stanje ispisne glave i čisti je prema potrebi.
Vrsta papira (MFC-J3660DW/ MFC-J6560DW/ MFC-J6760DW)	-	-	Postavite vrstu papira u ladici za papir.
Vel. papira (MFC-J3660DW/ MFC-J6560DW/ MFC-J6760DW)	-	-	Postavite veličinu papira u ladici za papir.
Prov. papir (MFC-J3660DW/ MFC-J6560DW/ MFC-J6760DW)	-	-	Provjerite vrstu papira i veličinu papira kada izvučete ladicu iz uređaja.
Post. ladice (MFC-J3960DW/ MFC-J6960DW/ MFC-J6975DW/ MFC-J6977DW)	Ladica 1	Vrsta papira	Postavite vrstu papira u ladici 1.
		Vel. papira	Postavite veličinu papira u ladici 1.
	Ladica 2	Vel. papira	Postavite veličinu papira u ladici 2.
	Ladica 3 (MFC-J6977DW)	Vel. papira	Postavite veličinu papira u ladici 3.
	MP Ladica	Vrsta papira	Postavite vrstu papira u MP ladici.
		Vel. papira	Postavite veličinu papira u MP ladici.
	Kopija	Odabir ladice	Odaberite ladicu koja će se koristiti za kopiranje.
		Prioritet lad	Promijenite prioritet ladica za kopiranje.
	Faks	Odabir ladice	Odaberite ladicu koja će se koristiti za faksiranje.
		Prioritet lad	Promijenite prioritet ladica za faksiranje.
	Ispis	Prioritet lad	Promijenite prioritet ladica za ispisivanje s računala.
	Post. ladice: JPEG ispis (medij)	Odabir ladice	Odaberite ladicu koja će se koristiti za ispisivanje fotografije s USB Flash uređaja.
		Prioritet lad	Promijenite prioritet ladica za ispisivanje fotografije s USB Flash uređaja.
	Pres. lad. (MFC-J6977DW)	-	Odaberite određenu ladicu koju ne želite koristiti; ako je napunjena papirom pogrešne veličine.

Razina 3	Razina 4	Razina 5	Opisi
Post. ladice (MFC-J3960DW/ MFC-J6960DW/ MFC-J6975DW/ MFC-J6977DW)	Prov. papir	-	Provjerite vrstu papira i veličinu papira kada izvučete ladicu iz uređaja ili kada stavite papir u MP ladicu.
Glasnoća	Zvono	-	Podesite glasnoću zvona.
	Zvuc. sig.	-	Podesite glasnoću dojavljivača.
	Zvucnik	-	Podesite glasnoću zvučnika.
LCD postavke	Poz. svjetlo	-	Podesite pozadinsku svjetlinu LCD-a.
	Vrijeme tamn.	-	Postavite koliko dugo će pozadinsko svjetlo LCD-a ostati uključeno nakon posljednjeg pritiska naredbe.
Post. zaslona	Pocetni zaslon	-	Postavite zaslon koji se prikazuje kada pritisnete  .
	Zaslon sken.	-	Postavite zadane postavke zaslona za skeniranje.
Postavke obavijesti	Upozorenje dokumenta	-	Prikaz upozorenja kada je dokument ostavljen na staklu skenera.
	Savjet za kopiranje	-	Prikaz vodiča za postavljanje dokumenta kada otvorite poklopac za dokument.
	Rez. sken. (Presk. praz. str.)	-	Prikaz rezultata skeniranja „Preskoči praznu stranicu” po dovršetku.
Postavke tipkovnice	-	-	Odaberite vrstu tipkovnice za LCD.
Ekologija	Eko način	-	Uključite sljedeće postavke uređaja: <ul style="list-style-type: none"> • 2-strani ispis: Dugi rub ¹ (samo podržani modeli) • Vrij. mir.: 1 Min • Vrijeme tamn.: 10 sek • Tihi način: Uklj ¹
	Vrij. mir.	-	Postavite koliko dugo uređaj mora biti neaktivan prije nego prijeđe u stanje mirovanja.
	Tihi način	-	Smanjite buku tijekom ispisivanja.
	Auto. iskljuc.	-	Odaberite koliko dugo uređaj mora čekati prije nego što će se automatski prebaciti u način rada bez napajanja. Kada je opcija isključena, uređaj će neće automatski isključivati.
Obrisi sprem (MFC-J6975DW/ MFC-J6977DW)	Makro ID=	-	Izbrišite registrirane makro podatke.
	Font ID=	-	Izbrišite registrirane podatke o fontu.
	Izbrisi sve	-	Vratite podatke o makronaredbama i fontovima uređaja na tvorničke postavke.
Orijen. papira A4/ Letter	-	-	Postavite usmjerenost za dokumente veličine A4 ili Letter na staklu skenera.

¹ Promjena ove postavke moguća je nakon što promijenite određene postavke uređaja pomoću Upravljanja temeljenog na webu.

[Postavke prečaca]



[Sve postavke] > [Postavke prečaca]

Razina 3	Razina 4	Opisi
(Odaberite gumb prečaca.)	Prom. ime	Promijenite naziv prečaca.
	Uredi	Promijenite postavke prečaca.
	Izbrisi	Izbrišite prečac.
	Registriraj stavku Kartica/NFC	Dodijelite prečac IC kartici.
	Izbrisite stavku Kartica/NFC	Uklonite prečac s IC kartice.

[Faks]



[Sve postavke] > [Faks]

Razina 3	Razina 4	Razina 5	Opisi	
Post. primanje	Pauza zvana	-	Postavite koliko će puta uređaj zvoniti prije nego preuzme poziv u načinima primanja Samo faks ili Faks/Tel.	
	Nacin primanja	-	Odaberite način primanja koji najviše odgovara vašim potrebama.	
	F/T vrij. zvo.	-	Postavite koliko će dugo uređaj zvoniti pseudo/dvostrukim zvonom u načinu primanja Faks/Tel.	
	Pregl. faksa	-	Pregledajte primljene faksove na LCD-u.	
	Faks traženje	-	Automatski primite faks poruke kada preuzmete poziv i čujete faks tonove.	
	Dalj.kodovi	-	Preuzmite poziv na internom ili vanjskom telefonu i koristite kodove kako biste uključili ili isključili daljinske kodove. Kodove možete prilagoditi.	
	Auto smanjenje	-	Umanjite svaku stranicu dolazećeg faksa kako bi stala na vaš papir. Uređaj izračunava omjer smanjenja uporabom veličine stranice faksa i Vaše postavku veličine papira.	
	PC faks prijem	-	Uređaj podesite da šalje faksove na računalo. Možete uključiti sigurnosnu značajku ispisivanja sigurnosne kopije.	
	Prijem u mem.	Isklj	-	
		Proslj. faksa	-	Uređaj postavite za prosljeđivanje faks poruka ili pohranjivanje dolaznih faksova u memoriju (kako biste ih mogli dohvatiti kada niste u blizini uređaja). Ako ste odabrali prosljeđivanje faksova, možete uključiti sigurnosnu značajku ispisivanja sigurnosne kopije.
Sprem. faksa				
Prosl. u oblak		-	Prosljedite dolazne faksove na mrežnu uslugu.	
Proslijedi na mrežu	-	Prosljedite dolazne faksove na mrežno odredište.		
Faks Rx zig	-		Ispišite vrijeme i datum primanja na vrhu dolaznih faksova.	
Post. izvjest.	XMIT izvjestaj	-	Odaberite početno podešavanje za izvještaj provjere prijena.	

Razina 3	Razina 4	Razina 5	Opisi
Post. izvjest.	Period dnevn.	-	Postavite interval za automatsko ispisivanje dnevnika faksova. Ako ste odabrali bilo koju opciju osim Off (Isključeno) i Every 50 Faxes (Svaki 50 faksova), moći ćete postaviti vrijeme za tu opciju. Ako ste odabrali Every 7 Days (Svaki 7 dana), moći ćete postaviti dan u tjednu.
Ispis faks	-	-	Ispišite dolazne faksove pohranjene u memoriji uređaja. Sve se faksove briše iz memorije uređaja nakon ispisivanja.
Dalji.pristup	-	-	Postavite vlastiti kôd za daljinsko pronalaženje.
Ogran. biranja	Brojcanik	-	Sprječite slučajno biranje pogrešnog broja ili ograničite biranje kada se služite odabranom metodom.
	Adresar	-	
	Precaci	-	
	LDAP poslužitelj	-	
Preost.poslovi	-	-	Provjerite koji se planirani zadaci nalaze u memoriji uređaja i otkažite odabrane zadatke.

[Pisac]



[Sve postavke] > [Pisac]

(MFC-J6975DW/MFC-J6977DW)

Razina 3	Razina 4	Razina 5	Opisi
Emulacija	-	-	Odaberite način rada emulacije.
Kvaliteta	-	-	Odaberite kvalitetu ispisa.
Opcije ispisa	Popis fontova	HP LaserJet	Ispišite popis internih fontova uređaja.
		BR-Skripta 3	
	Probni ispis	-	Ispišite testnu stranicu.
2-strano	2-strani ispis	-	Omogućite ili onemogućite dvostrano ispisivanje i odaberite dugi ili kratki rub.
Izlazna boja	-	-	Postavlja izlaznu boju.
Vrsta papira	-	-	Postavite vrstu papira.
Vel. papira	-	-	Postavite veličinu papira.
Orijentacija	-	-	Postavite hoće li se stranice ispisivati u okomitom ili vodoravnom smjeru.
Automatski FF	-	-	Omogućite da uređaj automatski ispisuje preostale podatke.
HP LaserJet	Broj fonta	Broj fonta	Konfigurirajte način rada HP LaserJet. (Dostupne mogućnosti ovise o instaliranim fontovima na Vašem uređaju.)
		Br. soft fonta	
	Nagib fonta	-	
	Tocke fonta	-	
	Postavi simbol	-	
	Ispis tablice	-	

Razina 3	Razina 4	Razina 5	Opisi
HP LaserJet	Automatski LF	-	Konfigurirajte način rada HP LaserJet. (Dostupne mogućnosti ovise o instaliranim fontovima na Vašem uređaju.)
	Automatski CR	-	
	Automatski PRELOM	-	
	Automatski PRESKOK	-	
	Lijeva margina	-	
	Desna margina	-	
	Gornja margina	-	
	Donja margina	-	
	Linije	-	
Nar. ladice	-		
BR-Skripta 3	Greska ispisa	-	Odaberite hoće li uređaj ispisati podatke o pogrešci kada se neka pogreška pojavi.
PDF	Visestr.Dok.	-	Postavite raspored stranice prilikom ispisa više stranica.
	Opcije ispisa u PDF-u	-	Prilagodite postavku PDF ispisivanja na ispisivanje komentara (bilježaka) ili pečata s tekstem u PDF datoteci.
	Prilagodi PDF stranici	-	Odaberite hoće li uređaj skalirati ili promijeniti veličinu stranica u PDF datoteci kako bi stala na odabranu veličinu papira.
Ponisti postavke pisaca	-	-	Vratite postavke uređaja na tvorničke vrijednosti.

[Mreza]



[Sve postavke] > [Mreza]

Razina 3	Razina 4	Razina 5	Razina 6	Opisi
Zicani LAN	TCP/IP	BOOT metoda	-	Odaberite metodu za pokretanje sustava koja najbolje odgovara vašim potrebama.
		IP adresa	-	Unesite IP adresu.
		Maska podmreže	-	Unesite masku podmreže.
		Pristupnik	-	Unesite adresu pristupnika.
		Naziv cvora	-	Unesite naziv čvora.
		WINS konfiguracija	-	Odaberite način rada WINS konfiguracije.
		WINS posluž.	-	Odredite IP adresu primarnog ili sekundarnog WINS poslužitelja.
		DNS posluž.	-	Odredite IP adresu primarnog ili sekundarnog DNS poslužitelja.
		APIPA	-	Postavite uređaj za automatsko dodjeljivanje IP adrese iz raspona lokalnih adresa.

Razina 3	Razina 4	Razina 5	Razina 6	Opisi	
Zicani LAN	TCP/IP	IPv6	-	Uključite ili isključite protokol IPv6.	
	Ethernet	-	-	Odaberite način rada Ethernet veze.	
	Status zic.	-	-	Pogledajte trenutni status žične mreže.	
	MAC adresa	-	-	Pregledajte MAC adresu uređaja.	
	Postavi na zadano	-	-	Vratite postavke žične mreže na tvorničke vrijednosti.	
	Omog. zicani	-	-	Ručno uključite ili isključite sučelje žičnog LAN-a.	
WLAN (Wi-Fi)	Pronadji Wi-Fi mrežu	-	-	Ručno konfigurirajte postavke bežične mreže.	
	Podrska za podesav.	-	-	Konfigurirajte svoje postavke bežične mreže u skladu s informacijama prikazanim na LCD-u.	
	WPS/tipka	-	-	Konfigurirajte postavke bežične mreže pritiskom na jedan gumb.	
	WPS/PIN kod	-	-	Konfigurirajte postavke bežične mreže koristeći WPS s PIN kodom.	
	Oporavi WLAN	-	-	Resetirajte i ponovno pokrenite bežičnu mrežu.	
	WLAN stanje	Stanje	-	-	Pregledajte trenutni status bežične mreže.
		Signal	-	-	Pregledajte trenutnu jačinu signala bežične mreže.
		SSID	-	-	Pregledajte trenutni SSID.
		Kom. način	-	-	Pregledajte trenutni način komunikacije.
	TCP/IP	BOOT metoda	-	-	Odaberite metodu za pokretanje sustava koja najbolje odgovara vašim potrebama.
		IP adresa	-	-	Unesite IP adresu.
		Maska podmreže	-	-	Unesite masku podmreže.
		Pristupnik	-	-	Unesite adresu pristupnika.
		Naziv cvora	-	-	Unesite naziv čvora.
		WINS konfiguracija	-	-	Odaberite način rada WINS konfiguracije.
WINS posluž.		-	-	Odredite IP adresu primarnog ili sekundarnog WINS poslužitelja.	
DNS posluž.		-	-	Odredite IP adresu primarnog ili sekundarnog DNS poslužitelja.	
APIPA	-	-	Postavite uređaj za automatsko dodjeljivanje IP		

Razina 3	Razina 4	Razina 5	Razina 6	Opisi	
WLAN (Wi-Fi)	TCP/IP			adrese iz raspona lokalnih adresa.	
		IPv6	-	Uključite ili isključite protokol IPv6.	
	MAC adresa	-	-	Pregledajte MAC adresu uređaja.	
	Postavi na zadano	-	-	Vratite postavke bežične mreže na tvorničke vrijednosti.	
	Omoguci WLAN	-	-	Uključite ili isključite bežičnu mrežnu vezu.	
Wi-Fi Direct	Rucno	-	-	Ručno konfigurirajte postavke Wi-Fi Direct mreže.	
	Vlasnik grupe	-	-	Postavite uređaj da bude vlasnik grupe.	
	Tipka	-	-	Konfigurirajte postavke Wi-Fi Direct mreže pritiskom na jedan gumb.	
	PIN kod	-	-	Konfigurirajte postavke Wi-Fi Direct mreže WPS-om s PIN kodom.	
	Podaci o uređaju	Naziv uređaja	-	-	Pregledajte naziv uređaja.
		SSID	-	-	Pregledajte SSID vlasnika grupe. Kada uređaj nije povezan, na LCD-u se prikazuje poruka da nije povezan.
		IP adresa	-	-	Pregledajte trenutni IP adresu uređaja.
	Informacije o stat.	Stanje	-	-	Pregledajte trenutni status Wi-Fi Direct mreže.
		Signal	-	-	Pregledajte trenutnu jačinu signala Wi-Fi Direct mreže. Kada je uređaj vlasnik grupe, na LCD-u je uvijek prikazan pokazatelj jakog signala.
	Omoguci I/F	-	-	-	Uključite ili isključite Wi-Fi Direct vezu.
NFC (MFC-J6975DW/ MFC-J6977DW)	-	-	-	Uključite/isključite NFC funkciju.	
E-posta/IFAX	Adresa poste	-	-	Unesite adresu e-pošte. (do 60 znakova)	
	Post. posluž.	SMTP	Poslužitelj	Unesite naziv i adresu SMTP poslužitelja.	
			Ulaz	Unesite broj SMTP priključka.	
		Aut. za SMTP	Odaberite sigurnosnu metodu za obavijest putem e-pošte.		

Razina 3	Razina 4	Razina 5	Razina 6	Opisi	
E-pošta/IFAX	Post. posluž.	SMTP	SSL/TLS	Pošaljite ili primite poruku e-pošte putem poslužitelja e-pošte kojem je potrebna zaštićena SSL/TLS komunikacija.	
			Potvrdite certifikat	Automatska provjera certifikat SMTP poslužitelja.	
		POP3/IMAP4	Protokol	Odaberite protokol za primanje e-pošte s poslužitelja.	
			Poslužitelj	Unesite naziv poslužitelja i adresu.	
			Ulaz	Unesite broj priključka.	
			Naziv pretinca	Unesite naziv pretinca. (do 60 znakova)	
			Lozinka post. pret.	Upišite lozinku za prijavu na poslužitelja. (do 128 znaka)	
			Odaberi mapu	Odaberite zadanu mapu u pretincu koristeći IMAP4 protokol.	
			SSL/TLS	Pošaljite ili primite poruku e-pošte putem poslužitelja e-pošte kojem je potrebna zaštićena SSL/TLS komunikacija.	
			Potvrdite certifikat	Automatska provjera certifikat poslužitelja.	
		Prov. aut. za POP3/IMAP4	Odaberite sigurnosnu metodu za obavijest putem e-pošte.		
		Post. RX poste	Auto provj.	Auto provj.	Automatsko provjeravanje ima li novih poruka na poslužitelju.
				Frekv. provj.	Postavite interval za provjeru novih poruka na poslužitelju.
			Zaglavlje	-	Odaberite sadržaje zaglavlja e-poruke za ispis.
	Obriši/pročitaj por. o pog.		-	Postavite uređaj za automatsko brisanje poruka e-pošte o pogrešci.	
	Obavijest		-	Primite poruke s obavijestima.	
	Post, TX poste	Ogran. vel.	Ogran. vel.	Ograničite veličinu dokumenata e-pošte.	
			Maks. vel. (MB)		
	Post. prijenos	Proslijedi slanje	Obavijest	-	Pošaljite poruke s obavijestima.
			Prenesi domenu	-	Prenesite dokument na drugi faks uređaj.
			Prenesi izvj.	-	Registrirajte naziv domene. Ispišite izvještaj prijena slijednog slanja.

Razina 3	Razina 4	Razina 5	Razina 6	Opisi
E-posta/IFAX	Rucno prim.	-	-	Ručno provjerite ima li novih poruka na poslužiteljima POP3 ili IMAP4.
Poruka od Brothera	Poruka od Brothera	-	-	Prikažite poruke i obavijesti tvrtke Brother.
	Stanje	-	-	
Postavke mrezne veze	Proxy postavke	Proxy veza	-	Promijenite postavke internetske veze.
		Adresa	-	
		Ulaz	-	
		Korisnicko ime	-	
		Lozinka	-	
Upr. webom	-	-	-	Omogućite ili onemogućite upravljanje temeljeno na webu. Ako omogućite ovu funkciju, obavezno odredite način povezivanja koji će koristiti upravljanje temeljeno na webu.
IPs.	-	-	-	IPsec opcijka je sigurnosna značajka IP protokola koja pruža usluge provjere autentičnosti i šifriranja. Preporučujemo da kontaktirate mrežnog administratora prije promjene ove postavke.
IP filter	-	-	-	Ograničite pristup svom uređaju omogućavanjem IP filtra.
Global Detect	Dopusti otkrivanje	-	-	Omogućite ili onemogućite globalno otkrivanje, funkcija koja otkriva da se korisnik nehotično povezoao s globalnom mrežom i o tome ga obavještava.
	Odbij pristup	-	-	Onemogućite veze s globalnom mrežom.
Ponist. mreze	-	-	-	Vratite mrežne postavke uređaja na tvorničke postavke, osim lozinke administratora.

[Ispis izvj.]



[Sve postavke] > [Ispis izvj.]

Razina 3	Opisi
XMIT provjera	Ispišite izvještaj provjere prijenosa za posljednji prijenos.
Adresar	Ispišite popis primatelja pohranjen u adresar.
Faks dnevnik	Ispišite popis informacija o posljednjih 200 dolaznih i odlaznih faksova. (TX znači prijenos. RX znači primljeno.)

Razina 3	Opisi
Post.korisnika	Ispišite popis vaših korisničkih postavki.
Konfiguracija mreže	Ispišite popis mrežnih postavki.
Popis isp. dat. (MFC-J6975DW/MFC-J6977DW)	Ispišite popis podataka spremljenih u memoriju uređaja.
WLAN izvjestaj	Ispišite rezultate povezivanja s bežičnim LAN-om.

[Info uređaja]



[Sve postavke] > [Info uređaja]

Razina 3	Razina 4	Opisi
Serijski br.	-	Provjerite serijski broj uređaja.
Verzija ugr.soft.	Verzija Main	Provjerite verziju firmvera uređaja.
	Sigurnosna verzija	
Azuriranje firmvera	-	Ažurirajte uređaj na najnoviju verziju firmvera.
Postav. azur. firm.	-	Postavite dane i vremena za automatska ažuriranja firmvera.
Brojac str.	-	Provjerite ukupan broj stranica koje je uređaj ispisao.

[Poc. post.]



[Sve postavke] > [Poc. post.]

Razina 3	Razina 4	Opisi
Dat. i vrij.	Datum	Dodajte datum i vrijeme na zaslone i u zaglavlja faksova koje šalžete.
	Vrijeme	
	Auto pom. sat	Postavite uređaj za automatski prijelaz između ljetnog i zimskog računanja vremena.
	Vremenska zona	Postavite vremensku zonu.
ID postaje	Faks	Unesite svoje ime i broj faksa kako bi bili vidljivi na svakoj stranici koju faksirate.
	Ime	
Tonsko/pulsno (Dostupno samo za neke zemlje.)	-	Odaberite način biranja.
Faks. auto. pon. bir.	-	Postavite uređaj za ponovno biranje posljednjeg faks broja ako faks nije prošao zbog zauzete linije. Ako je linija zauzeta dok automatski šalžete faks, uređaj u intervalima od pet minuta do tri puta ponovno bira broj.
Zvuk linije	-	Skratite pauzu otkrivanja tona biranja.
Post. linije	-	Odaberite vrstu telefonske linije.
Kompatibilnost	-	Prilagodite ujednačavanje kako biste riješili probleme u prijenosu. Pružatelji usluge VoIP nude podršku za faks upotrebom raznih standarda. Ako vam se redovito pojavljuju pogreške prilikom prijenosa faksa, odaberite osnovnu postavku (za VoIP).
Ponisti	Resetiraj uređaj	Vratite sve postavke uređaja koje ste promijenili, kao što su datum i vrijeme.
	Mreža	Vratite mrežne postavke uređaja na tvorničke postavke, osim lozinke administratora.

Razina 3	Razina 4	Opisi
Ponisti	Adresar i faks	Izbrišite sve pohranjene telefonske brojeve, podatke o faksu i postavke faksa.
	Pohr. pod. o faksu	Izbrišite sve spremljene podatke i povijest faksa.
	Sve postavke	Vratite sve postavke uređaja na tvorničke vrijednosti.
Lokalni jezik (Dostupno samo za neke zemlje.)	-	Promijenite jezik na LCD-u.



Srodne informacije



- [Tablica postavki i značajki](#)

Tablice značajki (2,7" (67,5 mm)/3,5" (87,6 mm) modeli s dodirnim zaslonom)

Ove tablice poslužit će vam kao pomoć u tome da razumijete stavke funkcija i privremene opcije svog uređaja.

- >>  [Kopija]
- >>  [Sken.]
- >>  [Faks]
- >>  [Siguran ispis]
- >>  [Web]
- >>  [Aplikacije]
- >>  [USB]
- >>  [Precaci A3 kopiranja]
- >>  [Preuzmi softver]
- >>  [Ciscenje ispisne gl.]
- >>  [Precaci]
- >>  [Tinta]
- >>  Postavljanje Wi-Fi mreže
- >> Kada USB Flash uređaj stavite u USB utor

[Kopija]











Razina 3	Razina 4	Razina 5	Opisi
Spremi kao precac	-	-	Spremite trenutne postavke kao prečac.
ID	-	-	Napravite kopiju osobne iskaznice.
 Pregled (MFC-J6975DW/ MFC-J6977DW)	-	-	Pregledajte rezultat kopiranja na LCD-u prije početka ispisa na uređaju.
 Opcije	Kvaliteta	-	Odaberite razlučivost kopije za vrstu dokumenta.
	Precac na dodir	-	Odaberite Kopija u boji ili mogućnost Crno-bijela kopija prilikom registracije senzorskog prečaca.
	Vel. dokumenta	-	Odaberite željenu opciju veličine dokumenta.
	Odabir ladice (MFC-J3960DW/MFC-J6960DW/ MFC-J6975DW/MFC-J6977DW)	-	Odaberite ladicu koju ćete koristiti u načinu rada za kopiranje.
	Vrsta papira	-	Odaberite vrstu papira koja odgovara papiru u ladici.
	Vel. papira	-	Odaberite veličinu papira koja odgovara papiru u ladici.
	Uvecaj/smanji		100%







Razina 3	Razina 4	Razina 5	Opisi	
 Opcije	Uvecaj/smanji	Prema stranici	Podesite veličinu kopije kako bi odgovarala veličini papira koji ste postavili.	
		Uvecaj	Odaberite omjer povećanja za sljedeću kopiju.	
		Smanji	Odaberite omjer smanjenja za sljedeću kopiju.	
		Prilag. (25-400%)	Unesite omjer povećanja ili smanjenja.	
	Gustoca	-	Podesite gustoću.	
	Uklonite boju pozadine	Post. crno-bij. kop.	-	Promijenite količinu uklonjene boje pozadine.
		Post. kop. u boji		
	2-str. kop.	-	Isključite ili uključite dvostrano kopiranje, zatim odaberite preokretanje po duljini ili širini.	
	Hrpa/sort.	-	Odaberite za slaganje na hrpu ili razvrstavanje više kopija.	
	Izgled str.	-	Izradite kopije N u 1, 2 u 1 ID, 1 na 2 ili kopije postera.	
	Auto poravnanje	-	Postavite uređaj za ispravljanje ukošene kopije.	
	Napredne postavke	-	Odaberite napredne postavke kopiranja.	
	Pregled (MFC-J6975DW/MFC-J6977DW)	-	Pregledajte rezultat kopiranja na LCD-u prije početka ispisa na uređaju.	
Post. novo zadano	-	Spremite postavke kao zadane.		
Tvor. postav.	-	Vraćanje svih postavki na tvorničke vrijednosti.		



[Sken.]

Razina 3	Razina 4	Razina 5	Razina 6	Opisi
na medij (kada je USB izbrisivi memorijski pogon umetnut)	Ostale rad. fun. Sken. U	-	-	Skenirajte dokumente i spremite ih izravno na USB Flash memorijski uređaj bez korištenja računala.
	 Opcije	-	-	
	Spremi kao precac	-	-	
na Moju e-postu (MFC-J6975DW/MFC-J6977DW)	-	-	-	Skenirajte crno-bijeli ili dokument u boji na vašu adresu e-pošte.
na Moju mapu (MFC-J6975DW/MFC-J6977DW)	-	-	-	Pošaljite skenirane podatke u mapu na CIFS poslužitelju u sklopu lokalne mreže ili na internet.
na PC	na datoteku	Ostale rad. fun. Sken. U	-	Skenirajte dokumente i spremite ih u mapu na računalo.

Razina 3	Razina 4	Razina 5	Razina 6	Opisi	
na PC	na datoteku	(Odaberite USB ili PC)	 Opcije	Skenirajte dokumente i spremite ih u mapu na računalu.	
			Spremi kao precac		
	na OCR	Ostale rad. fun. Sken. U (Odaberite USB ili PC)	-	 Opcije	Pretvorite skenirani dokument u tekstualnu datoteku koju možete uređivati.
			Spremi kao precac		
	na sliku	Ostale rad. fun. Sken. U (Odaberite USB ili PC)	-	 Opcije	Skenirajte fotografije ili grafiku u grafičke aplikacije.
			Spremi kao precac		
	na e-postu	Ostale rad. fun. Sken. U (Odaberite USB ili PC)	-	 Opcije	Pošaljite skenirani dokument kao privitak e-pošte.
			Spremi kao precac		
	na posl. e-poste	Ostale rad. fun. Sken. U	-	-	Omogućite komunikaciju uređaja s vašom mrežom i poslužiteljem e-pošte kako biste mogli poslati skenirane podatke na poslužitelj e-pošte.
		Rucno	Dalje	Spremi kao precac	
				 Pregled (MFC-J6975DW/ MFC-J6977DW)	
				 Opcije	
Odredista					
Dodaj adresu				-	
 Odredista				-	
Adresar		Dalje	Spremi kao precac		
			 Pregled (MFC-J6975DW/ MFC-J6977DW)		
			 Opcije		
			Odredista		
			Dodaj adresu	-	
	 Odredista		-		
na FTP (MFC-J3660DW/ MFC-J3960DW/ MFC-J6560DW/	Ostale rad. fun. Sken. U	-	-	Skenirajte dokumente izravno na FTP poslužitelj.	
	(Odaberite naziv profila)	 Opcije	-		



Razina 3	Razina 4	Razina 5	Razina 6	Opisi
MFC-J6760DW/ MFC-J6960DW)	(Odaberite naziv profila)	Spremi kao precac	-	Skenirajte dokumente izravno na FTP poslužitelj.
na FTP/SFTP (MFC-J6975DW/ MFC-J6977DW)	(Odaberite naziv profila)	 Pregled	-	Pošaljite skenirane podatke putem FTP/SFTP poslužitelja.
		 Opcije	-	
		Spremi kao precac	-	
na mrežu	(Odaberite naziv profila)	 Pregled (MFC-J6975DW/ MFC-J6977DW)	-	Skenirajte dokumente izravno na poslužitelj CIFS na svojoj lokalnoj mreži ili na internetu.
		 Opcije	-	
		Spremi kao precac	-	
na SharePoint (MFC-J6975DW/ MFC-J6977DW)	(Odaberite naziv profila)	 Pregled	-	Pošaljite skenirane podatke putem SharePoint poslužitelja.
		 Opcije	-	
		Spremi kao precac	-	
na Web	-	-	-	Prenesite skenirane podatke na internetsku uslugu.
WS sken. (Pojavit će se kad instalirate skener web-servisa koji je prikazan u pregledniku mreže na računalu.)	Ostale rad. fun. Sken. U	-	-	Skenirajte podatke pomoću protokola mrežnih servisa.
	Sken.	-	-	
	Sken. za e-postu	-	-	
	Sken. za faks	-	-	
	Sken. za ispis	-	-	



[Faks]



(Kada je [Pregl. faksa] postavljen na [Isklj])



Razina 3	Razina 4	Razina 5	Opisi
Pauza	-	-	Pri unošenju broja faksa ili telefona na upravljačkoj ploči na LCD-u se prikazuje stavka za pauziranje. Pritisnite gumb za pauzu kada vam treba odgoda tijekom biranja brojeva, npr. za pristupne kodove i brojeve kreditnih kartica.

Razina 3	Razina 4	Razina 5	Opisi	
			Pauzu možete pohraniti i kada podešavate adrese.	
Tel / R	-	-	Kada je PBX odabran kao vrsta telefonske linije, Tel se mijenja u R. R možete koristiti za pristup vanjskoj liniji ili prijenos poziva na drugi interni broj kada ste spojeni na PBX.	
Pov. poziva	Ponovi	-	Ponovno birajte posljednji birani broj.	
	Odlazni poziv	Primijeni Uredi	Odaberite broj iz povijesti odlaznih poziva, zatim mu pošaljite faks, dodajte ga u adresar ili ga izbrišite.	
Adresar	 (Traži:)	-	Kada je LDAP isključen, pretraživanje se odvija samo u lokalnom adresaru. Kada je LDAP uključen, pretraživanje se odvija u lokalnom adresaru i na LDAP poslužitelju.	
		Detalji (Prikazuje se jedino ako je uključen LDAP.)	Pregledajte detaljne informacije o odabranoj adresi.	
	Uredi	-	Spremite brojeve u adresar, postavite grupne brojeve za prijenos te promijenite i izbrišite brojeve u adresaru.	
	(Odaberite adresar)	Primijeni	Započnite slanje faksa primjenom adresara.	
 Opcije	Rezolucija	-	Postavite rezoluciju za odlazne faksove.	
	Kontrast	-	Prilagodite kontrast.	
	2-strani faks (MFC-J3960DW/ MFC-J6760DW/ MFC-J6960DW/ MFC-J6975DW/ MFC-J6977DW)	-	Postavite format za dvostrano skeniranje.	
	Vel. dokumenta	-	Postavite veličinu dokumenta za odlazne faksove.	
	Sken. dugi pap.	-	Skenirajte dugi dokument služeći se ADF-om.	
	Posilj Predmet	-	Uredite predmet odlaznog faksa.	
	Slanje	Dodaj broj	Pošaljite istu faks poruku na više faks brojeva.	
	Pregled	-	Pregledajte faks poruku prije nego je pošaljete.	
	Postavka boje	-	Postavite hoće li se faksovi slati kao crno-bijeli ili u boji.	
	Odgodj. faks	Odgodj. faks	-	Postavite vrijeme kada će se poslati odgođeni faksovi.
		Post.vrij.		
	Grupno slanje	-	Kombinira odgođene faksove na isti broj faksa, istog trenutka i u jednom prijenosu.	
	Trenutacna TX	-	Pošaljite faks bez upotrebe memorije.	
	Interk. nacin	-	Uključite ako imate problema sa slanjem faksova u inozemstvo.	
	Pov. poziva	Ponovi	-	Ponovno birajte posljednji birani broj.
Odlazni poziv		-	Odaberite broj iz povijesti odlaznih poziva, zatim mu pošaljite faks, dodajte ga u adresar ili ga izbrišite.	
Adresar		-	Kada je LDAP isključen, pretraživanje se odvija samo u lokalnom adresaru.	

Razina 3	Razina 4	Razina 5	Opisi
 Opcije	Adresar	(Traži:)	Kada je LDAP uključen, pretraživanje se odvija u lokalnom adresaru i na LDAP poslužitelju.
		Uredi	Spremite brojeve u adresar, postavite grupne brojeve za prijenos te promijenite i izbrišite brojeve u adresaru.
	Post. novo zadano	-	Spremite postavke kao zadane.
	Tvor. postav.	-	Vraćanje svih postavki na tvorničke vrijednosti.
Spremi kao precac	-	-	Spremite trenutne postavke kao prečac.

(Kada je [Pregl. faksa] postavljen na [Uklj])

Razina 3	Razina 4	Razina 5	Razina 6	Opisi	
Slanje faksova	Pauza	-	-	Pri unošenju broja faksa ili telefona na upravljačkoj ploči na LCD-u se prikazuje stavka za pauziranje. Pritisnite gumb za pauzu kada vam treba odgoda tijekom biranja brojeva, npr. za pristupne kodove i brojeve kreditnih kartica. Pauzu možete pohraniti i kada podešavate adrese.	
	Tel / R	-	-	Kada je PBX odabran kao vrsta telefonske linije, Tel se mijenja u R. R možete koristiti za pristup vanjskoj liniji ili prijenos poziva na drugi interni broj kada ste spojeni na PBX.	
	Pov. poziva	Ponovi	-	-	Ponovno birajte posljednji birani broj.
		Odlazni poziv		Primijeni Uredi	Odaberite broj iz povijesti odlaznih poziva, zatim mu pošaljite faks, dodajte ga u adresar ili ga izbrišite.
	Adresar	 (Traži:)	-	-	Kada je LDAP isključen, pretraživanje se odvija samo u lokalnom adresaru. Kada je LDAP uključen, pretraživanje se odvija u lokalnom adresaru i na LDAP poslužitelju.
			Detalji (Prikazuje se jedino ako je uključen LDAP.)		Pregledajte detaljne informacije o odabranoj adresi.
		Uredi	-	-	Spremite brojeve u adresar, postavite grupne brojeve za prijenos te promijenite i izbrišite brojeve u adresaru.
		(Odaberite adresar)		Primijeni	Započnite slanje faksa primjenom adresara.
	 Opcije	Rezolucija	-	-	Postavite rezoluciju za odlazne faksove.
		Kontrast	-	-	Prilagodite kontrast.

Razina 3	Razina 4	Razina 5	Razina 6	Opisi
Slanje faksova	 Opcije	2-strani faks (MFC-J3960DW/ MFC-J6760DW/ MFC-J6960DW/ MFC-J6975DW/ MFC-J6977DW)	-	Postavite format za dvostrano skeniranje.
		Vel. dokumenta	-	Postavite veličinu dokumenta za odlazne faksove.
		Sken. dugi pap.	-	Skenirajte dugi dokument služeći se ADF-om.
		Posilj Predmet	-	Uredite predmet odlaznog faksa.
		Slanje	Dodaj broj	Pošaljite istu faks poruku na više faks brojeva.
		Pregled	-	Pregledajte faks poruku prije nego je pošaljete.
		Postavka boje	-	Postavite hoće li se faksovi slati kao crno-bijeli ili u boji.
		Odgodj. faks	Odgodj. faks	Postavite vrijeme kada će se poslati odgođeni faksovi.
			Post.vrij.	
		Grupno slanje	-	Kombinira odgođene faksove na isti broj faksa, istog trenutka i u jednom prijenosu.
		Trenutacna TX	-	Pošaljite faks bez upotrebe memorije.
		Interk. nacin	-	Uključite ako imate problema sa slanjem faksova u inozemstvo.
		Pov. poziva	Ponovi	Ponovno birajte posljednji birani broj.
			Odlazni poziv	Odaberite broj iz povijesti odlaznih poziva, zatim mu pošaljite faks, dodajte ga u adresar ili ga izbrišite.
		Adresar	 (Traži:)	Kada je LDAP isključen, pretraživanje se odvija samo u lokalnom adresaru. Kada je LDAP uključen, pretraživanje se odvija u lokalnom adresaru i na LDAP poslužitelju.
Uredi	Spremite brojeve u adresar, postavite grupne brojeve za prijenos te promijenite i izbrišite brojeve u adresaru.			
Post. novo zadano	-	Spremite postavke kao zadane.		
Tvor. postav.	-	Vraćanje svih postavki na tvorničke vrijednosti.		
Spremi kao precac	-	Spremite trenutne postavke kao prečac.		
Primljeni faksovi	Ispiši/izbriši	Ispisi sve (novi faksovi)	-	Ispišite nove primljene faksove.
		Ispisi sve (stari faksovi)	-	Ispišite stare primljene faksove.

Razina 3	Razina 4	Razina 5	Razina 6	Opisi
Primljeni faksovi	Ispiši/izbriši	Izbrisi sve (novi faksovi)	-	Izbrišite nove primljene faksove.
		Izbrisi sve (stari faksovi)	-	Izbrišite stare primljene faksove.
Adresar	 (Traži:)	-	-	Kada je LDAP isključen, pretraživanje se odvija samo u lokalnom adresaru. Kada je LDAP uključen, pretraživanje se odvija u lokalnom adresaru i na LDAP poslužitelju.
		Detalji (Prikazuje se jedino ako je uključen LDAP.)	-	Pregledajte detaljne informacije o odabranoj adresi.
	Uredi	-	-	Spremite brojeve u adresar, postavite grupne brojeve za prijenos te promijenite i izbrišite brojeve u adresaru.
	(Odaberite adresar)	Primijeni	-	Započnite slanje faksa primjenom adresara.
Pov. poziva	Ponovi	-	-	Ponovno birajte posljednji birani broj.
	Odlazni poziv	Primijeni	-	Odaberite broj iz povijesti odlaznih poziva, zatim mu pošaljite faks, dodajte ga u adresar ili ga izbrišite.
Uredi		-		



[Siguran ispis]

(MFC-J6975DW/MFC-J6977DW)

Razina 1	Razina 2	Razina 3	Opisi
Siguran ispis	(Odaberite korisnika)	-	Kada unesete četveroznamenkastu lozinku, možete ispisati podatke pohranjene u memoriji uređaja. Aktivno je jedino kada uređaj posjeduje zaštićene ispisne podatke.



[Web]





Razina 1	Opisi
Web	Spojite Brother uređaj na internetski servis.



[Aplikacije]

Razina 1	Opisi
Aplikacije	Povežite Brother uređaj s uslugom Brother Apps.

 [USB]

Razina 3	Razina 4	Razina 5	Razina 6	Opisi
PDF ispis (MFC-J6975DW/ MFC-J6977DW)	(Odaberite PDF datoteku.)	 Post. ispisa	-	Ispišite PDF datoteku izravno s USB Flash uređaja.
JPEG ispis	Odaberi datoteke	OK	 Post. ispisa	Podesite svoje fotografije putem opcija.
		Ispisi sve	-	Ispišite sve fotografije na svom USB flash memorijskom uređaju.
	Ispis kazala	Ispis lista s kazalom	 Post. ispisa	Ispišite stranicu sa sličicama.
		Ispis fotografija	 Post. ispisa	Ispišite fotografije tako da odaberete brojeve indeksa.
Sken. na medij	-	-	-	Skenirajte dokumente na USB izbrisivi memorijski pogon.
Web	-	-	-	Spojite Brother uređaj na internetski servis.

 [Precaci A3 kopiranja]

Razina 2	Razina 3	Razina 4	Opisi
A3 2u1 A3 A4⇒A3 A3⇒A4 A4 + bilj. (L) A4 + bilj. (P) A4 + mreza A4 + prazno A4 sredina	 Opcije	Kvaliteta	Odaberite razlučivost kopije za vrstu dokumenta.
		Vel. dokumenta	Odaberite željenu opciju veličine dokumenta.
		Odabir ladice (MFC-J3960DW/ MFC-J6960DW/ MFC-J6975DW/ MFC-J6977DW)	Uređaj automatski odabire ladicu koja sadrži najprikladniji papir.
		Vrsta papira	Pregledajte dostupnu vrstu papira.
		Vel. papira	Postavite veličinu papira u latici za papir.
		Gustoca	Podesite gustoću.
		Auto poravnanje	Postavite uređaj za ispravljanje ukošene kopije.

 [Preuzmi softver]

Razina 1	Opisi
Preuzmi softver	Prikazuju se informacije o preuzimanju i instaliranju softvera za mobilne uređaje i računala.

 [Ciscenje ispisne gl.]

Razina 1	Opisi
Ciscenje ispisne gl.	Očistite ispisnu glavu prema uputama na LCD-u.

+ [Precaci]

Razina 2	Razina 3	Razina 4	Opisi	
+ Dodaj precac	Kopija	-	Promijenite postavke u opcijama kopiranja.	
	Faks	-	Promijenite postavke u opcijama faksiranja.	
	Sken.	na medij		Skenirajte dokumente i spremite ih izravno na USB Flash memorijski uređaj bez korištenja računala.
		na PC (datot.)		Skenirajte dokumente i spremite ih u mapu na računalu.
		na PC (OCR)		Pretvorite skenirani dokument u tekstualnu datoteku koju možete uređivati.
		na PC (sliku)		Skenirajte fotografije ili grafiku u grafičke aplikacije.
		na PC (e-postu)		Pošaljite skenirani dokument kao privitak e-pošte.
		na posl. e-poste		Skenirajte crno-bijeli ili dokument u boji na poslužitelj e-pošte.
		na mrežu		Skenirane podatke pošaljite na CIFS poslužitelj na svojoj lokalnoj mreži ili na internet.
		na FTP (MFC-J3660DW/ MFC-J3960DW/ MFC-J6560DW/ MFC-J6760DW/ MFC-J6960DW)		Skenirane podatke pošaljite putem FTP-a.
na FTP/SFTP (MFC-J6975DW/ MFC-J6977DW)		Pošaljite skenirane podatke putem FTP/SFTP poslužitelja.		
na SharePoint (MFC-J6975DW/ MFC-J6977DW)		Pošaljite skenirane podatke putem SharePoint poslužitelja.		
Web	-	Spojite Brother uređaj na internetski servis.		
Aplikacije	-	Povežite Brother uređaj s uslugom Brother Apps.		
Taj se popis prikazuje kada se svaka ikona prečaca pritisne na 2 sekunde.	Prom. ime	-	Promijenite naziv prečaca.	
	Uredi	-	Promijenite postavke prečaca.	
	Izbrisi	-	Izbrišite prečac.	
	Registriraj stavku Kartica/NFC	-	Dodijelite prečac IC kartici.	
	Izbrisite stavku Kartica/NFC	-	Uklonite prečac s IC kartice.	
 Uredi/izbrisi	(Odaberite gumb prečaca.)	Prom. ime	Promijenite naziv prečaca.	
		Uredi	Promijenite postavke prečaca.	
		Izbrisi	Izbrišite prečac.	

Razina 2	Razina 3	Razina 4	Opisi
 Uredi/izbrisi	(Odaberite gumb prečaca.)	Registriraj stavku Kartica/NFC	Dodijelite prečac IC kartici.
		Izbrisite stavku Kartica/NFC	Uklonite prečac s IC kartice.



[Tinta]

Razina 2	Razina 3	Opisi
Preost. tinte	-	Provjerite dostupnu količinu tinte.
Model spremnika	-	Provjerite brojeve spremnika tinte.
Pobolj. kval. ispisa	Prov. kval. ispisa	Provjerite i ispravite kvalitetu ispisa, poravnanje i ulaganje papira prema uputama na LCD-u.
	Poravnanje	
	Popravi ulaganje papira	
Cisc. glave pisaca	-	Očistite ispisnu glavu prema uputama na LCD-u.
Uklonite kom. papira	-	Uklonite komad papira iz uređaja prema uputama na LCD-u.
Opcije ispisa	Smanji razmazivanje	Smanjite razmazivanje boje na papiru ili zaglavljivanje papira tijekom ispisivanja.
	Smanji nejednake linije	Smanjite neujednačene linije na papiru tijekom ispisivanja.
	Poboljš. ispis	Poboljšajte kvalitetu ispisa kako biste smanjili zamućenost.
Provjera spremnika tinte	-	Pogledajte informacije o svom spremniku tinte.
Autom. prov. kval. ispisa	-	Automatski otkriva stanje ispisne glave i čisti je prema potrebi.



Postavljanje Wi-Fi mreže

Razina 2	Opisi
Pronadji Wi-Fi mrežu	Ručno konfigurirajte postavke bežične mreže.
Podrska za podesav.	Konfigurirajte svoje postavke bežične mreže u skladu s informacijama prikazanim na LCD-u.
WPS/tipka	Konfigurirajte postavke bežične mreže pritiskom na jedan gumb.
Oporavi WLAN	Resetirajte i ponovno pokrenite bežičnu mrežu.

Kada USB Flash uređaj stavite u USB utor

Razina 1	Opisi
PDF ispis (MFC-J6975DW/MFC-J6977DW)	Ispišite PDF datoteku izravno s USB Flash uređaja.
JPEG ispis	Odaberite izbornik za fotografije.
Sken. na medij	Skenirajte dokumente na USB izbrisivi memorijski pogon.
Web	Spojite Brother uređaj na internetski servis.



Srodne informacije

- Tablica postavki i značajki

Promjena postavki uređaja upotrebom programa Web Based Management

Web Based Management uslužni je program koji putem standardnog web-preglednika upravlja uređajem primjenom HTTP (Hyper Text Transfer Protocol) ili HTTPS protokola (Hyper Text Transfer Protocol over Secure Socket Layer).

- [Što je upravljanje temeljeno na webu](#)
- [Pristup upravljanju temeljenom na webu](#)
- [Promijenite lozinku za prijavu putem upravljanja temeljenog na mreži](#)
- [Postavljanje adresara na uređaju upotrebom upravljanja temeljenog na web-u](#)

Što je upravljanje temeljeno na webu

Web Based Management uslužni je program koji putem standardnog web-preglednika upravlja uređajem primjenom HTTP (Hyper Text Transfer Protocol) ili HTTPS protokola (Hyper Text Transfer Protocol over Secure Socket Layer).



- Preporučujemo da koristite najnovije verzije sljedećih web-preglednika:
 - Microsoft Edge, Firefox i Google Chrome™ za Windows
 - Safari, Firefox i Google Chrome™ za Mac
 - Google Chrome™ za Android™
 - Safari i Google Chrome™ za iOS
- JavaScript i kolačići uvijek moraju biti omogućeni, neovisno o korištenom pregledniku.
- Provjerite je li uređaj uključen i povezan na istu mrežu kao i računalo te podržava li mreža TCP/IP protokol.

The screenshot displays the Brother Web Based Management interface. On the left is a dark blue sidebar with a 'Logout' button and a menu with categories: Home (Status, Auto Refresh Interval), General, Address Book, Fax, Print, Scan, Administrator, Online Functions, and Network. The main content area is white and features the 'brother' logo in the top right. The 'Status' section includes: 'Device Status' (Spreman, shown in a green bar), 'Automatic Refresh' (radio buttons for Off and On), 'Estimated Ink Level' (Cartridge and Internal Ink Reservoir bars for M, C, Y, BK), 'Remaining Page Yield' (Approximate Page Yield bars for M, C, Y, BK with a disclaimer), 'Web Language' (a dropdown menu set to 'Auto'), and 'Device Location' (Contact and Location fields).

Zaslon u stvarnosti može izgledati drukčije nego gore prikazani zaslon.



Srodne informacije

- Promjena postavki uređaja upotrebom programa Web Based Management

Pristup upravljanju temeljenom na webu

- Preporučujemo da koristite najnovije verzije sljedećih web-preglednika:
 - Microsoft Edge, Firefox i Google Chrome™ za Windows
 - Safari, Firefox i Google Chrome™ za Mac
 - Google Chrome™ za Android™
 - Safari i Google Chrome™ za iOS
- JavaScript i kolačići uvijek moraju biti omogućeni, neovisno o korištenom pregledniku.
- Ako postavite novu lozinku tijekom početnog postavljanja, upotrijebite novu lozinku koju ste naveli za svoj uređaj.
- Ako niste postavili novu lozinku, upotrijebite zadanu lozinku za upravljanje postavkama ovog uređaja. Zadana lozinka nalazi se na stražnjoj strani uređaja pod oznakom „**Pwd**”. Zadana lozinka također je navedena u izvješću o konfiguraciji mreže. Preporučamo da odmah promijenite zadanu lozinku kako biste svoj uređaj zaštitili od neovlaštenog pristupa.
- Ako unesete neispravnu lozinku nekoliko puta, neko se vrijeme nećete moći prijaviti. Postavke zaključavanja mogu se promijeniti u upravljanju temeljenom na webu.
- Do osam računala ili mobilnih uređaja može se istovremeno prijaviti u upravljanje temeljeno na webu. Ako prijavite deveti uređaj, prvi će se uređaj odjaviti.
- Preporučujemo korištenje HTTPS sigurnosnog protokola prilikom konfiguriranja postavki putem upravljanja temeljenom na web-u. Ako upotrebljavate HTTP kada konfigurirate postavke pomoću upravljanja temeljenog na webu, slijedite upite na zaslonu za prebacivanje na sigurnu HTTPS vezu.
- Kada koristite HTTPS za konfiguraciju upravljanja temeljenog na webu, u pregledniku će se prikazati dijaloški okvir s upozorenjem. Kako se dijaloški okvir upozorenja ne bi prikazao, možete instalirati samopotpisni certifikat za upotrebu SSL/TLS komunikacije.

>> [Započinjanje iz web preglednika](#)

>> [Započinjanje iz aplikacije Brother iPrint&Scan \(Windows/Mac\)](#)

>> [Započinjanje iz uslužnih programa tvrtke Brother \(Windows\)](#)

>> [Pokretanje iz aplikacije Brother Mobile Connect](#)

Započinjanje iz web preglednika

1. Pokrenite web preglednik.
2. Unesite „https://IP adresa uređaja” u adresnu traku web preglednika (sadržaj u navodnicima „IP adresa uređaja” odgovara IP adresi uređaja).

Na primjer:

https://192.168.1.2

IP adresu vašeg uređaja moguće je pronaći u Izvješću o konfiguraciji mreže.



- Ako koristite DNS sustav ili ste omogućili NetBIOS naziv, umjesto IP adrese moći ćete unijeti drugi naziv, primjerice „Dijeljeni_pisač”.

Na primjer: https://DijeljeniPisač

- Ako omogućite NetBIOS naziv, možete koristiti i ime čvora.

Na primjer: https://brn123456abcdef

- NetBIOS naziv možete pronaći u izvještaju mrežne konfiguracije.

Prikazat će se upravljanje temeljeno na webu.

3. Ako je potrebno, upišite lozinku u polje **Login (Prijava)**, a zatim kliknite **Login (Prijava)**.
4. Ako navigacijsku traku želite prikvačiti na lijevu stranu zaslona, kliknite ☰ te potom 🗖.

Sada možete promijeniti postavke uređaja.

Ako promijenite postavke protokola, uređaj morate ponovno pokrenuti nakon što kliknete **Submit (Pošalji)** za aktiviranje konfiguracije.

Nakon konfiguriranja postavki kliknite **Logout (Odjava)**.



Ako uređaj miruje određeno vrijeme, korisnik se automatski odjavljuje. Promijenite postavke odjave u **Web Based Management Logout Time (Vrijeme odjave upravljanja temeljenog na mreži)** izborniku.

Započinjanje iz aplikacije Brother iPrint&Scan (Windows/Mac)

1. Pokrenite Brother iPrint&Scan.

- Windows

Dvaput kliknite ikonu  (**Brother iPrint&Scan**).

- Mac

U traci izbornika **Finder (Tražilica)** kliknite **Go (Idi) > Applications (Aplikacije)** te potom dvaput kliknite ikonu iPrint&Scan.

Prikazat će se zaslon aplikacije Brother iPrint&Scan.

2. Ako vaš Brother uređaj nije odabran, kliknite na gumb **Dodaj uređaj / Odaberite svoj uređaj** te potom odaberite naziv svog modela s popisa. Kliknite **U redu**.



3. Kliknite gumb **Postavke potrošnog materijala/uređaja**.



Ako se pojavi prozor **Postavke potrošnog materijala/uređaja**, kliknite poveznicu **Sve postavke**.

Prikazat će se upravljanje temeljeno na webu.

4. Ako je potrebno, u polje **Login (Prijava)** unesite lozinku te potom kliknite **Login (Prijava)**.

5. Ako navigacijsku traku želite prikvačiti na lijevu stranu zaslona, kliknite  te potom .

Sada možete promijeniti postavke uređaja.

Ako promijenite postavke protokola, uređaj morate ponovno pokrenuti nakon što kliknete **Submit (Pošalji)** za aktiviranje konfiguracije.

Nakon konfiguriranja postavki kliknite **Logout (Odjava)**.



Ako uređaj miruje određeno vrijeme, korisnik se automatski odjavljuje. Promijenite postavke odjave u **Web Based Management Logout Time (Vrijeme odjave upravljanja temeljenog na mreži)** izborniku.



Započinjanje iz uslužnih programa tvrtke Brother (Windows)

1. Pokrenite  (**Brother Utilities**) pa kliknite padajući popis i odaberite naziv modela (ako ga već niste odabrali).

2. U lijevoj navigacijskoj traci kliknite **Alati**, zatim kliknite **Postavke uređaja**.

Prikazat će se upravljanje temeljeno na webu.

3. Ako je potrebno, u polje **Login (Prijava)** unesite lozinku te potom kliknite **Login (Prijava)**.

4. Ako navigacijsku traku želite prikvačiti na lijevu stranu zaslona, kliknite  te potom .

Sada možete promijeniti postavke uređaja.

Ako promijenite postavke protokola, uređaj morate ponovno pokrenuti nakon što kliknete **Submit (Pošalji)** za aktiviranje konfiguracije.

Nakon konfiguriranja postavki kliknite **Logout (Odjava)**.



Ako uređaj miruje određeno vrijeme, korisnik se automatski odjavljuje. Promijenite postavke odjave u **Web Based Management Logout Time (Vrijeme odjave upravljanja temeljenog na mreži)** izborniku.

Pokretanje iz aplikacije Brother Mobile Connect

Instalirajte i postavite aplikaciju Brother Mobile Connect na svom mobilnom uređaju.

1. Pokrenite Brother Mobile Connect na svom mobilnom uređaju.
2. Dodirnite naziv svog modela na vrhu zaslona.



Ako se vaš uređaj Brother ne prikazuje na mobilnom uređaju, prijedite prstom za odabir naziva modela uređaja.

3. Dodirnite **All Machine Settings (Sve postavke uređaja)**.
Prikazat će se upravljanje temeljeno na webu.
4. Ako je potrebno, u polje **Login (Prijava)** unesite lozinku te potom dodirnite **Login (Prijava)**.
5. Ako navigacijsku traku želite prikvačiti s lijeve strane zaslona, dodirnite ☰ te potom .

Sada možete promijeniti postavke uređaja.

Ako promijenite postavke protokola, uređaj morate ponovno pokrenuti nakon što dodirnete **Submit (Pošalji)** za aktiviranje konfiguracije.

Nakon konfiguriranja postavki dodirnite **Logout (Odjava)**.



Ako uređaj miruje određeno vrijeme, korisnik se automatski odjavljuje. Promijenite postavke odjave u **Web Based Management Logout Time (Vrijeme odjave upravljanja temeljenog na mreži)** izborniku.

Srodne informacije

- [Promjena postavki uređaja upotrebom programa Web Based Management](#)

Promijenite lozinku za prijavu putem upravljanja temeljenog na mreži

Zadana lozinka za upravljanje postavkama ovog uređaja nalazi se na stražnjoj strani uređaja pod oznakom „Pw”. Promijenite zadanu lozinku slijedeći upute na zaslonu prilikom prve prijave. Preporučujemo da odmah promijenite zadanu lozinku kako biste svoj uređaj zaštitili od neovlaštenog pristupa.

1. Pokrenite upravljanje temeljeno na webu. >> [Pristup upravljanju temeljenom na webu](#)
2. Na lijevoj navigacijskoj traci kliknite na **Administrator (Administrator)** > **Login Password (Lozinka za prijavu)**.



- Zadana lozinka za upravljanje postavkama ovog uređaja nalazi se na stražnjoj strani uređaja pod oznakom „Pw”.
- Ako lijeva navigacijska traka nije vidljiva, navigaciju započnite s ☰.

3. Želite li promijeniti lozinku, unesite trenutačnu lozinku u polje **Enter Old Password (Unos stare lozinke)**.
4. Slijedeći smjernice **Login Password (Lozinka za prijavu)** prikazane na zaslonu, unesite novu lozinku u polje **Enter New Password (Unesite novu lozinku)**.
5. Ponovno unesite novu lozinku u polje **Confirm New Password (Potvrdite novu lozinku)**.
6. Kliknite **Submit (Pošalji)**.



Možete i promijeniti postavke zaključavanja u izborniku **Login Password (Lozinka za prijavu)**.



Srodne informacije

- [Promjena postavki uređaja upotrebom programa Web Based Management](#)

Srodne teme:

- [Provjerite lozinku svojeg uređaja](#)
- [Pristup upravljanju temeljenom na webu](#)

Postavljanje adresara na uređaju upotrebom upravljanja temeljenog na web-u

- Preporučujemo upotrebu HTTPS sigurnosnog protokola pri konfiguriranju postavki s pomoću upravljanja temeljenog na web-u.
- Kada koristite HTTPS za konfiguriranje upravljanja temeljenog na web-u, u pregledniku će se prikazati dijaloški okvir s upozorenjem.

1. Pokrenite upravljanje temeljeno na webu. >> [Pristup upravljanju temeljenom na webu](#)
2. Na lijevoj navigacijskoj traci kliknite na **Address Book (Adresar)**.



Ako lijeva navigacijska traka nije vidljiva, navigaciju započnite s ☰.

3. Kliknite na ciljne brojeve adresa, a zatim prema potrebi dodajte ili ažurirajte podatke adresara.
4. Kliknite **Submit (Pošalji)**.



Srodne informacije

- [Promjena postavki uređaja upotrebom programa Web Based Management](#)

Srodne teme:

- [Pristup upravljanju temeljenom na webu](#)

Dodatak

- [Specifikacije](#)
- [Specifikacije potrošnih materijala](#)
- [Podaci o zaštiti okoliša i usklađenosti s propisima](#)
- [Pomoć i podrška korisnicima tvrtke Brother](#)

Specifikacije

- >> Opće specifikacije
- >> Specifikacije veličine dokumenta
- >> Specifikacije ispisnih medija
- >> Specifikacije faksa
- >> Specifikacije za kopiranje
- >> Specifikacija za USB flash memorijski uređaj
- >> Specifikacije skenera
- >> Specifikacije pisača
- >> Specifikacije sučelja
- >> Specifikacije mreže
- >> Potrebne specifikacije računala

Opće specifikacije

Vrsta pisača	Inkjet	
Ispisna glava	Crno-bijeli	Piezo s 420 mlaznica x 1
	U boji	Piezo s 420 mlaznica x 3
Kapacitet memorije	<ul style="list-style-type: none"> • MFC-J3660DW/MFC-J3960DW/MFC-J6560DW/MFC-J6760DW/MFC-J6960DW 512 MB • MFC-J6975DW/MFC-J6977DW 1 GB 	
LCD (zaslon s tekućim kristalima) ¹	<ul style="list-style-type: none"> • MFC-J3660DW/MFC-J6560DW/MFC-J6760DW 2,7-inčni (67,5 mm) dodirni TFT LCD zaslon u boji • MFC-J3960DW/MFC-J6960DW/MFC-J6975DW/MFC-J6977DW 3,5-inčni (87,6 mm) dodirni TFT LCD zaslon u boji 	
Izvor napajanja	Od AC 220 do 240 V 50/60 Hz	
Potrošnja energije ²	<ul style="list-style-type: none"> • MFC-J3660DW/MFC-J3960DW/MFC-J6560DW/MFC-J6760DW/MFC-J6960DW/MFC-J6975DW Kopiranje ³: Približno 31 W U stanju pripravnosti ⁴: Približno 5,5 W Mirovanje ⁴: Približno 0,9 W Isključeno napajanje ^{4 5}: Približno 0,03 W • MFC-J6977DW Kopiranje ³: Približno 35 W U stanju pripravnosti ⁴: Približno 6,0 W Mirovanje ⁴: Približno 0,9 W Isključeno napajanje ^{4 5}: Približno 0,03 W 	

Dimenzije

- MFC-J3660DW/MFC-J6560DW/MFC-J6760DW

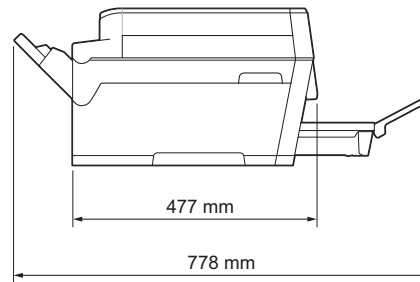
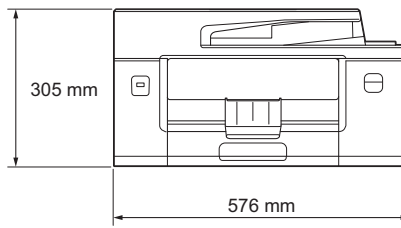

- MFC-J3960DW/MFC-J6960DW

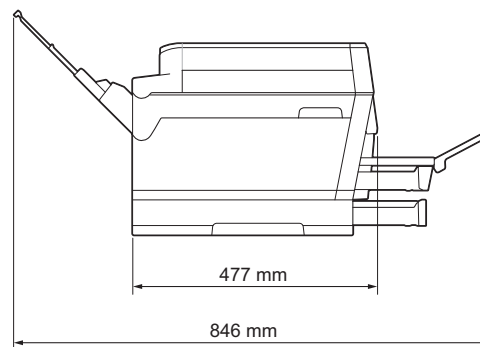
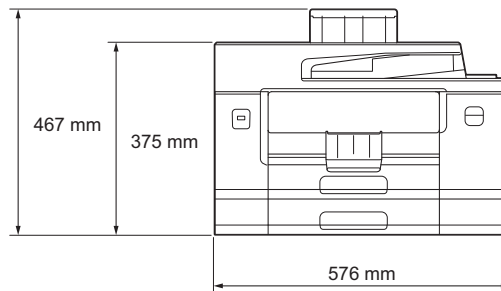

- MFC-J6975DW

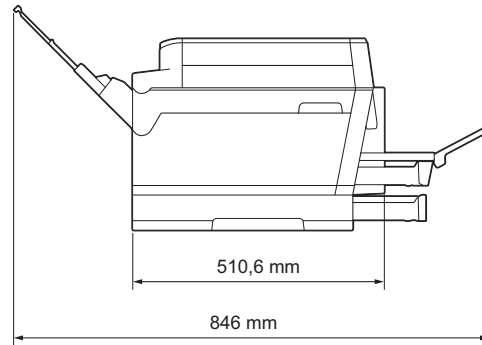
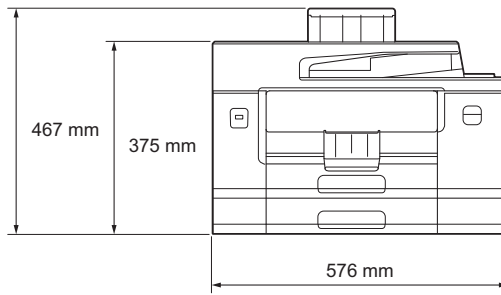

- MFC-J6977DW

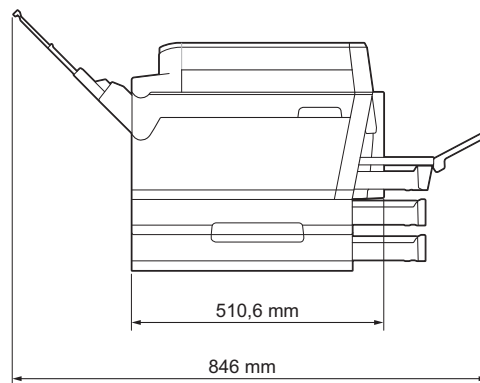
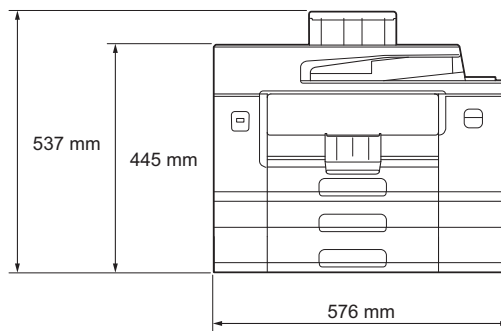

Težine

- MFC-J3660DW
20,0 kg
- MFC-J3960DW
23,3 kg
- MFC-J6560DW
20,1 kg
- MFC-J6760DW
20,1 kg
- MFC-J6960DW
23,4 kg

			<ul style="list-style-type: none"> MFC-J6975DW 23,5 kg MFC-J6977DW 27,6 kg
Razina buke	Zvučni tlak ⁶	Tijekom rada	<ul style="list-style-type: none"> Ispisivanje 54,5 dB(A) (približno) Kopiranje (uz upotrebu stakla skenera) 53,0 dB(A) (približno)
	Jačina zvuka ⁷	Ispisivanje ⁸	LWAc =6,89 B(A) (monokromatski) LWAc =6,77 B(A) (u boji)
Temperatura	Tijekom rada		od 10 do 35 °C
	Najbolja kvaliteta ispisa		od 20 do 33 °C
Vlažnost	Tijekom rada		od 20 % do 80 % (bez kondenzacije)
	Najbolja kvaliteta ispisa		od 20 % do 80 % (bez kondenzacije)
Automatski ulagač dokumenata (ADF)			Do 50 stranica Papir: 80 g/m ²

¹ Izmjereno dijagonalno.

² Izmjereno dok je uređaj bio spojen putem iste mrežne veze kao u načinu ispitivanja prema normi ENERGY STAR Ver. 3.2. Potrošnja energije malo varira ovisno o okruženju upotrebe ili istrošenosti dijelova.

³ Prilikom upotrebe ADF-a, jednostrano ispisivanje i skeniranje, razlučivost: standardna / dokument: ispisani uzorak ISO/IEC 24712.

⁴ Mjereno u skladu s izdanjem 2.0 norme IEC 62301.

⁵ Čak i kada je uređaj isključen, povremeno će se automatski uključiti zbog održavanja ispisne glave, nakon čega će se isključiti.

⁶ Buka ovisi o uvjetima ispisivanja.

⁷ Izmjereno u skladu s načinom opisanim u normi ISO 7779.

⁸ Brzina ispisa:

31 str/min (crno/bijelo) / 30 str/min (u boji)

Ove su brzine ispisivanja predviđene za jednostrano ispisivanje, a izmjerene su u skladu sa standardom ISO/IEC 24734.

Specifikacije veličine dokumenta

Veličina dokumenta	Širina ADF-a	od 105 do 297 mm
	Duljina ADF-a ¹	od 148 do 431,8 mm
	Širina stakla skenera	Maks. 297 mm
	Duljina stakla skenera	Maks. 431,8 mm

¹ Do 900 mm kod upotrebe funkcije dugog papira.

Specifikacije ispisnih medija

Ulaz papira	Ladica za papir br. 1	Vrsta papira ¹	Obični papir, inkjet papir (premazani papir), sjajni papir, reciklirani papir
		Veličina papira	(vodoravno) A4, Letter, Executive (okomito) A3, Ledger, Legal, Mexico Legal, India Legal, Folio, A5, A6, kuverte (C5, Com-10, DL, Monarch), Photo (10 x 15 cm), Photo L (9 x 13 cm), Photo 2L (13 x 18 cm), indeksna kartica (13 x 20 cm)
		Maksimalan kapacitet papira	Do 250 listova običnog papira od 80 g/m ²
	Ladica za papir br. 2	Vrsta papira	Obični papir, reciklirani papir

	(MFC-J3960DW/ MFC-J6960DW/ MFC-J6975DW/ MFC-J6977DW)	Veličina papira	(vodoravno) A4, Letter (okomito) A3, Ledger, Legal, Mexico Legal, India Legal, Folio		
		Maksimalan kapacitet papira	Do 250 listova običnog papira od 80 g/m ²		
	Ladica za papir br. 3 (MFC-J6977DW)	Vrsta papira	Obični papir, reciklirani papir		
		Veličina papira	(vodoravno) A4, Letter (okomito) A3, Ledger, Legal, Mexico Legal, India Legal, Folio		
		Maksimalan kapacitet papira	Do 250 listova običnog papira od 80 g/m ²		
	Višenamjenska ladica (MP ladica) ² (MFC-J3960DW/ MFC-J6960DW/ MFC-J6975DW/ MFC-J6977DW)	Vrsta papira ¹	Obični papir, inkjet papir (premazani papir), sjajni papir, reciklirani papir		
Veličina papira / maksimalni kapacitet papira		(vodoravno) A4, Letter, Executive (okomito) A3, Ledger, Legal, Mexico Legal, India Legal, Folio, A5, A6, kuverte (C5, Com-10, DL, Monarch), Photo (10 x 15 cm), Photo L (9 x 13 cm), Photo 2L (13 x 18 cm), indeksna kartica (13 x 20 cm)	Do 100 listova običnog papira od 80 g/m ²		
		Dugi papir (širina: 88,9 – 297 mm / visina: 431,9 – 1200 mm)	Do 1 lista		
Otvor za ručno ulaganje (MFC-J3660DW/ MFC-J6560DW/ MFC-J6760DW)	Vrsta papira ¹	Obični papir, inkjet papir (premazani papir), sjajni papir, reciklirani papir			
	Veličina papira	(vodoravno) A4, Letter, Executive (okomito) A3, Ledger, Legal, Mexico Legal, India Legal, Folio, A5, A6, kuverte (C5, Com-10, DL, Monarch), Photo (10 x 15 cm), Photo L (9 x 13 cm), Photo 2L (13 x 18 cm), indeksna kartica (13 x 20 cm)			
	Maksimalan kapacitet papira	Do 1 lista			
Izlaz papira ¹		<ul style="list-style-type: none"> Veličina papira do A4/Letter Do 100 listova običnog papira od 80 g/m² (isporuka ispisa okrenutog prema gore u izlaznoj ladici za papir) Veličina papira veća od A4/Letter size Do 50 listova običnog papira od 80 g/m² (isporuka ispisa okrenutog prema gore u izlaznoj ladici za papir) 			

¹ Za sjajni papir, odmah uklonite sve ispisane stranice iz izlazne ladice za papir kako biste spriječili mrljanje.

² Preporučujemo upotrebu MP ladice za sjajni papir.

Specifikacije faksa

Kompatibilnost	ITU-T Super Group 3
Brzina modema	Brzina: 33 600 bps

Širina skeniranja (Jednostrani dokument)	288 mm (A3)
Širina i duljina skeniranja (Dvostrani dokument) (MFC-J3960DW/MFC-J6760DW/MFC-J6960DW/MFC-J6975DW/ MFC-J6977DW)	Širina: 288 mm (A3) (ADF) Duljina: 425,8 mm (ADF)
Širina ispisivanja	291 mm (A3)
Sivi tonovi	Crno-bijelo: 8-bitno (256 razina) U boji: 24-bitno (8-bitno po boji/256 razina)
Razlučivost (vodoravno)	203 dpi
Razlučivost (okomito)	Standardna: 98 dpi (crno-bijelo) 196 dpi (u boji) Fina: 196 dpi (crno-bijelo) 196 dpi (u boji) Vrlo fina: 392 dpi (crno-bijelo) Photo: 196 dpi (crno-bijelo)
Adresar	100 imena x 2 broja ili adresa e-pošte
Grupe	Do 6
Slijedno slanje	250 (200 adresar/50 ručno biranje)
Automatsko ponovno biranje	3 puta u intervalima od 5 minuta
Prijenos memorije	Do 150 stranica ¹
Prihvata bez papira	Do 150 stranica ¹

¹ Pojam „stranice” se odnosi na „ITU-T testnu tablicu br. 1” (obično poslovno pismo, standardna rezolucija, MMR kôd).

Specifikacije za kopiranje

U boji/crno-bijelo	Da/Da
Širina kopije	291 mm ¹
Više kopija	Slaganje na hrpu/razvrstavanje do 999 stranica
Povećavanje/smanjivanje	od 25 % do 400 % (u koracima od 1 %)
Razlučivost	Ispisi do 1200 × 4800 dpi
Automatsko dvostrano kopiranje (MFC-J3960DW/MFC-J6760DW/ MFC-J6960DW/MFC-J6975DW/ MFC-J6977DW)	Vrsta papira Obični papir, reciklirani papir Veličina papira A3, Ledger, Legal, Mexico Legal, India Legal, Folio, A4, A5, Letter

¹ Kada se kopira na papir veličine A3.

Specifikacija za USB flash memorijski uređaj

Kompatibilni mediji	USB flash memorijski uređaj ¹
----------------------------	--

JPEG ispis	Razlučivost	Do 1200 × 4800 dpi
	Vrsta papira	Obični papir, inkjet papir (premazani papir), sjajni papir, reciklirani papir
	Veličina papira	A4, Letter, A3, Ledger, Photo (10 x 15 cm), Photo 2L (13 x 18 cm)
	Format datoteke	JPEG (Progresivni JPEG format nije podržan)
PDF ispis (MFC-J6975DW/MFC-J6977DW)	Razlučivost	Do 1200 × 1800 dpi
	Vrsta papira	Obični papir, reciklirani papir
	Veličina papira	A4, Letter, A3, Ledger, Legal, Mexico Legal, India Legal, Folio, A5, A6
	Format datoteke	PDF inačica 2.0
Skeniranje u medijske datoteke	Format datoteke	JPEG, PDF (u boji, sivo)
		TIFF, PDF (crno-bijelo)

¹ USB flash memorijski uređaj nije uključen. Full-Speed USB 2.0. Standard USB masovne pohrane. Podržani formati: FAT12/FAT16/FAT32/exFAT

Specifikacije skenera

U boji/crno-bijelo	Da/Da
Suglasan s TWAIN-om	Da (Windows 10 / Windows 11)
Suglasan s WIA-om	Da (Windows 10 / Windows 11)
Dubina boje	48-bitna obrada boja (ulaz) 24-bitna obrada boja (izlaz)
Sivi tonovi	16-bitna obrada boja (ulaz) 8-bitna obrada boja (izlaz)
Razlučivost	Do 19 200 × 19 200 dpi (interpolirano) ¹ Do 1200 × 2400 dpi (optički) (sa stakla skenera) Do 600 × 600 dpi (optički) (s ADF-a)
Širina i duljina skeniranja (Jednostrani dokument)	(Staklo skenera) Širina: Do 295 mm Duljina: Do 429,8 mm (ADF) Širina: Do 295 mm Duljina: Do 429,8 mm
Širina i duljina skeniranja (Dvostrani dokument) (MFC-J3960DW/MFC-J6760DW/MFC-J6960DW/MFC-J6975DW/ MFC-J6977DW)	Širina: Do 295 mm (ADF) Duljina: Do 429,8 mm (ADF)

¹ Samo TWAIN upravljački program (skeniranje maksimalno 1200 × 1200 dpi uz WIA upravljački program u programima Windows 10 i Windows 11)

Specifikacije pisača

Emulacija (MFC-J6975DW/MFC-J6977DW)	PCL6, BR-Script3, PDF inačica 2.0
---	-----------------------------------

Razlučivost	Do 1200 × 4800 dpi	
Širina ispisivanja ¹	291 mm Bez rubova ² : 297 mm	
Bez rubova	A4, Letter, A3, Ledger, A6, Photo (10 x 15 cm), Photo L (9 x 13 cm), Photo 2L (13 x 18 cm), Indeksna kartica (13 x 20 cm)	
Automatsko dvostrano ispisivanje	Vrsta papira	Obični papir, reciklirani papir
	Veličina papira	A3, Ledger, Legal, Mexico Legal, India Legal, Folio, A4, A5, Letter, Executive
Brzina ispisa	Posjetite stranicu svog modela na web-mjestu lokalne tvrtke Brother.	

¹ Kada se ispisuje na papiru veličine A3.

² Kada je značajka ispisivanja bez rubova postavljena na „uključeno”.

Specifikacije sučelja

USB ^{1 2}	Upotrijebite kabel sučelja USB 2.0 (tip A/B) koji nije dulji od 5 m.
LAN	Upotrijebite ravni kabel kategorije 5e (ili veće) s upletenom paricom za 10Base-T/100Base-TX/1000Base-T.
Bežični LAN	IEEE 802.11a/b/g/n (infrastruktura) IEEE 802.11a/g/n (Wi-Fi Direct)
NFC (MFC-J6975DW/MFC-J6977DW)	Da

¹ Uređaj je opremljen sučeljem USB 2.0 Hi-Speed. Uređaj se također može povezati s računalom koje ima USB 1.1 sučelje.

² USB priključci neovisnih proizvođača nisu podržani.

Specifikacije mreže



Svoj uređaj možete spojiti s mrežom za mrežno ispisivanje, mrežno skeniranje, PC-FAX slanje i PC-FAX primanje (samo u sustavu Windows).

Mrežna sigurnost (žična)	APOP, SMTP-AUTH, SSL/TLS (IPP, HTTP, SMTP, POP3, IMAP4, FTP, LDAP), SNMP v3, 802.1x (EAP-MD5, EAP-FAST, PEAP, EAP-TLS, EAP-TTLS), OAuth (SMTP, POP3, IMAP4), Kerberos, IPsec	
Mrežna sigurnost (bežična)	APOP, SMTP-AUTH, SSL/TLS (IPP, HTTP, SMTP, POP3, IMAP4, FTP, LDAP), SNMP v3, 802.1x (EAP-FAST, PEAP, EAP-TLS, EAP-TTLS), OAuth (SMTP, POP3, IMAP4), Kerberos, IPsec	
Sigurnost bežične mreže ¹	WEP 64/128 bit, WPA-PSK (TKIP/AES), WPA2-PSK (TKIP/AES), WPA3-SAE (AES)	
Uslužni program za podršku podešavanju bežične mreže	WPS	Da

¹ Wi-Fi Direct podržava samo WPA2-PSK (AES).

Potrebne specifikacije računala

Podržani operacijski sustavi i funkcije softvera

Računalna platforma i verzija operacijskog sustava	Sučelje računala			Procesor	Prostor na tvrdom disku potreban za instaliranje ¹	
	USB ²	Žični LAN	Bežični LAN		Za upravljačke programe	Za aplikacije (uključujući upravljačke programe)
Windows 10 Home ³ ⁴ Windows 10 Pro ^{3 4} Windows 10 Education ^{3 4} Windows 10 Enterprise ^{3 4}	Ispisivanje PC Fax ⁵ Skeniranje			32-bitni (x86) ili 64-bitni (x64) procesor	80 MB	2,0 GB
Windows 11 Home ³ ⁴ Windows 11 Pro ^{3 4} Windows 11 Education ^{3 4} Windows 11 Enterprise ^{3 4}				64-bitni (x64) procesor		
Windows Server 2016 Windows Server 2019 Windows Server 2022	Ispisivanje Skeniranje	Ispisivanje		64-bitni (x64) procesor	80 MB	80 MB
macOS v13 ⁶ macOS v14 ⁶ macOS v15 ⁶	Ispisivanje PC Fax (slanje) ⁵ Skeniranje			64-bitni procesor	N/D	500 MB
ChromeOS™	Ispisivanje Skeniranje			N/D	N/D	N/D
Linux (Podržani sustav za upravljanje paketima: dpkg, rpm) ⁷	Ispisivanje PC Fax (slanje) ⁵ Skeniranje			32-bitni (x86) ili 64-bitni (x64) procesor	20 MB	20 MB

¹ Za instalaciju softvera potrebna je internetska veza.

² Nisu podržani neovisni USB priključci.

³ Za WIA, rezolucije 1200 x 1200.

⁴ PaperPort™ 14SE podržava sustave Windows 10 i Windows 11.

⁵ PC-Fax podržava samo crno-bijele faksove.

⁶ Izjava o odricanju od odgovornosti za macOS

Omogućen AirPrint: za ispis, skeniranje ili faksiranje putem računala (slanje) putem sustava macOS potreban je AirPrint. Upravljački programi za Mac ne isporučuju se uz ovaj uređaj.

⁷ Poznato je da upravljački program radi na sljedećim distribucijama Linux.

Red Hat Enterprise Linux 8.6 64bit, Red Hat Enterprise Linux 9.1 64bit, Fedora 39 64bit, Mageia 9 32bit, Mageia 9 64bit, openSUSE 15.5 64bit, SUSE Enterprise15-SP4 64bit, Debian 12.2.0 32bit, Debian 12.2.0 64bit, Ubuntu MATE 18.04 32bit, Ubuntu 22.04 64bit, Ubuntu 23.10 64bit, Linux Mint 21.2 64bit i Ubuntu 24.04 64bit.

Za najnovija ažuriranja upravljačkih programa posjetite **Downloads (Preuzimanja)** stranicu svog modela na support.brother.com/downloads.

Za najnoviji podržani operacijski sustav posjetite stranicu **Supported OS** svog modela na support.brother.com/os.

Svi zaštitni znaci, marke i nazivi proizvoda u vlasništvu su njihovih odgovarajućih tvrtki.



Srodne informacije

- [Dodatak](#)

Specifikacije potrošnih materijala

- >> MFC-J3660DW/MFC-J3960DW
- >> MFC-J6560DW/MFC-J6760DW/MFC-J6960DW
- >> MFC-J6975DW/MFC-J6977DW

MFC-J3660DW/MFC-J3960DW

Tinta	Uređaj upotrebljava pojedinačne crne, žute, cijan i magenta spremnike tinte koji su odvojeni od sklopa ispisne glave.	
Vijek trajanja spremnika tinte	Prvi put kada umetnete spremnike tinte, uređaj će upotrijebiti više tinte kako bi napunio tintne cijevi. Ovaj će se postupak jednom izvršiti kako bi se omogućilo vrlo kvalitetno ispisivanje. Stvarni kapacitet početnih spremnika možda je drugačiji od zamjenskih spremnika zbog inicijalizacije sustava tinte.	
Zamjenski potrošni materijal	<Crna> LC552BK <Žuta> LC552Y <Cijan> LC552C <Magenta> LC552M	Crna, žuta, cijan i magenta – približno 550 stranica ¹
	<Crna> LC552XLBK <Žuta> LC552XLY <Cijan> LC552XLC <Magenta> LC552XLM	Crna – približno 3000 stranica ¹ Žuta, cijan i magenta – približno 1500 stranica ¹

¹ Svi zamjenski spremnici tinte dat će približni kapacitet stranica u skladu s ISO/IEC 24711. Za više informacija o kapacitetu stranica pogledajte go.brother/pageyield.

MFC-J6560DW/MFC-J6760DW/MFC-J6960DW

Tinta	Uređaj upotrebljava pojedinačne crne, žute, cijan i magenta spremnike tinte koji su odvojeni od sklopa ispisne glave.	
Vijek trajanja spremnika tinte	Prvi put kada umetnete spremnike tinte, uređaj će upotrijebiti više tinte kako bi napunio tintne cijevi. Ovaj će se postupak jednom izvršiti kako bi se omogućilo vrlo kvalitetno ispisivanje. Stvarni kapacitet početnih spremnika možda je drugačiji od zamjenskih spremnika zbog inicijalizacije sustava tinte.	
Zamjenski potrošni materijal	<Crna> LC527BK <Žuta> LC527Y <Cijan> LC527C <Magenta> LC527M	Crna – približno 1300 stranica ¹ Žuta, cijan i magenta – približno 900 stranica ¹
	<Crna> LC527XLBK <Žuta> LC527XLY <Cijan> LC527XLC <Magenta> LC527XLM	Crna – približno 3000 stranica ¹ Žuta, cijan i magenta – približno 2000 stranica ¹
	<Crna> LC528BK <Žuta> LC528Y <Cijan> LC528C <Magenta> LC528M	Crna – približno 6000 stranica ¹ Žuta, cijan i magenta – približno 5000 stranica ¹

¹ Svi zamjenski spremnici tinte dat će približni kapacitet stranica u skladu s ISO/IEC 24711. Za više informacija o kapacitetu stranica pogledajte go.brother/pageyield.

MFC-J6975DW/MFC-J6977DW

Tinta	Uređaj upotrebljava pojedinačne crne, žute, cijan i magenta spremnike tinte koji su odvojeni od sklopa ispisne glave.	
Vijek trajanja spremnika tinte	Prvi put kada umetnete spremnike tinte, uređaj će upotrijebiti više tinte kako bi napunio tintne cijevi. Ovaj će se postupak jednom izvršiti kako bi se omogućilo vrlo kvalitetno ispisivanje. Stvarni kapacitet početnih spremnika možda je drugačiji od zamjenskih spremnika zbog inicijalizacije sustava tinte.	
Zamjenski potrošni materijal	<Crna> LC527BK <Žuta> LC527Y <Cijan> LC527C <Magenta> LC527M	Crna – približno 1300 stranica ¹ Žuta, cijan i magenta – približno 900 stranica ¹
	<Crna> LC527XLBK <Žuta> LC527XLY <Cijan> LC527XLC <Magenta> LC527XLM	Crna – približno 3000 stranica ¹ Žuta, cijan i magenta – približno 2000 stranica ¹
	<Crna> LC528BK <Žuta> LC528Y <Cijan> LC528C <Magenta> LC528M	Crna – približno 6000 stranica ¹ Žuta, cijan i magenta – približno 5000 stranica ¹
	<Crna> LC528XLBK <Žuta> LC528XLY <Cijan> LC528XLC <Magenta> LC528XLM	Crna – približno 12 000 stranica ¹ Žuta, cijan i magenta – približno 10 000 stranica ¹

¹ Svi zamjenski spremnici tinte dat će približni kapacitet stranica u skladu s ISO/IEC 24711. Za više informacija o kapacitetu stranica pogledajte go.brother/pageyield.

Srodne informacije

- [Dodatak](#)

Podaci o zaštiti okoliša i usklađenosti s propisima

- [Informacije o recikliranom papiru](#)
- [Dostupnost servisnih dijelova](#)
- [Kemijske tvari \(EU REACH\)](#)

Informacije o recikliranom papiru

- Reciklirani papir iste je kvalitete kao i papir za čiju se proizvodnju upotrebljavaju prirodni šumski resursi. Standardima koji se odnose na suvremeni reciklirani papir osigurava se udovoljavanje najvišim zahtjevima kvalitete kod raznih postupaka ispisivanja. Oprema za obradu slike koju isporučuje tvrtka Brother prikladna je za upotrebu s recikliranim papirom koji udovoljava normi EN 12281:2002.
- Kupovinom recikliranog papira štite se prirodni resursi i promiče kružno gospodarstvo. Papir se proizvodi od celuloznih vlakana koja se dobivaju od drveta. Sakupljanjem i recikliranjem papira produžuje se vijek trajanja vlakana na više životnih ciklusa, čime se resursi iskorištavaju na najbolji način.
- Proces proizvodnje recikliranog papira je kraći. Vlakna su već obrađena, stoga je manja potrošnja vode, energije i kemikalija.
- Recikliranjem papira štedi se ugljik tako što se papirni proizvodi preusmjeravaju s alternativnih načina zbrinjavanja, kao što su odlagališta i pogoni za spaljivanje otpada. Otpad s odlagališta ispušta plin metan koji stvara snažan učinak staklenika.



Srodne informacije

- [Podaci o zaštiti okoliša i usklađenosti s propisima](#)

Dostupnost servisnih dijelova

Jamčimo da će servisni dijelovi biti dostupni najmanje sedam godina od datuma posljednjeg stavljanja modela u prodaju.

Za nabavku servisnih dijelova obratite se dobavljaču ili prodavaču proizvoda.



Srodne informacije

- [Podaci o zaštiti okoliša i usklađenosti s propisima](#)
-

Kemijske tvari (EU REACH)

Informacije o kemijskim tvarima koje sadržavaju naši proizvodi u skladu s odredbama uredbe REACH mogu se pronaći na mrežnoj stranici <https://www.brother.eu/reach>.



Srodne informacije

- [Podaci o zaštiti okoliša i usklađenosti s propisima](#)
-

Pomoć i podrška korisnicima tvrtke Brother

Ako vam treba pomoć s korištenjem proizvoda tvrtke Brother, posjetite support.brother.com za FAQ i savjete za rješavanje problema. Također možete preuzeti najnoviji softver, upravljačke programe i firmver kako biste poboljšali učinkovitost svog uređaja, kao i korisničku dokumentaciju, a možete i saznati kako na najbolji mogući način možete upotrebljavati svoj Brother uređaj.

Dodatne informacije o proizvodima i podršci dostupne su na web-mjestu lokalnog ureda tvrtke Brother. Posjetite global.brother/en/gateway kako biste pronašli kontakt podatke lokalnog ureda tvrtke Brother te kako biste registrirali svoj novi proizvod.



Srodne informacije

- [Dodatak](#)
-

brother



CRO
Verzija 0