



Spletni priročnik za uporabnike

MFC-J3660DW
MFC-J3960DW
MFC-J6560DW
MFC-J6760DW
MFC-J6960DW
MFC-J6975DW
MFC-J6977DW

Vsebina

Preden uporabite svojo napravo	1
Opredelitve opomb.....	2
Blagovne znamke.....	3
Opombe o odprtokodnih licencah	4
Avtorske pravice in licenca.....	5
Pomembne opombe.....	6
Predstavitev vaše naprave	7
Pred uporabo naprave	8
Pregled nadzorne plošče	9
Pregled LCD-zaslona na dotik	12
Pregled zaslona z nastavitvami	15
Nastavitev zaslona za pripravljenost	17
Nastavite privzete zaslone s funkcijami.....	18
Vnašanje besedila v napravo Brother	19
Dostop do pripomočkov Brother (Windows).....	20
Odstranjevanje programske opreme in gonilnikov Brother (Windows)	21
Dostop do Brother iPrint&Scan (Windows/Mac)	22
Mesta vrat USB/Ethernet na vaši napravi Brother	23
Podajanje papirja	24
Vstavljanje papirja.....	25
Pregled vstavljanja papirja	26
Vstavite papir na pladenj za papir 1 /pladenj za papir 2/pladenj za papir 3	29
Vstavite papir v večnamenski pladenj za papir (MP-pladenj).....	44
Papir naložite v režo za ročno vstavljanje	52
Območje, v katerem ni mogoče tiskati	55
Nastavitve papirja.....	56
Sprejemljivi mediji za tiskanje.....	61
Vstavljanje dokumentov	68
Dokumente vstavite v samodejni podajalnik dokumentov (ADF)	69
Nalaganje dokumentov na steklo skenerja	71
Nastavitev usmerjenosti dokumentov velikosti A4 ali Letter pri uporabi stekla skenerja.....	72
Območje, ki ga ni mogoče skenirati	73
Reševanje težav	74
Redno vzdrževanje.....	75
Zamenjajte kartuše.....	76
Izboljšanje kakovosti tiskanja	79
Čiščenje tiskalne glave iz naprave Brother	80
Očistite tiskalno glavo s pomočjo spletnega upravljanja	81
Čiščenje tiskalne glave iz vašega računalnika (Windows)	82
Samodejno zaznavanje in izboljšanje stanja šob tiskalne glave	83
Popravljanje podajanja papirja za odpravljanje navpičnih črt.....	84
Preverjanje možnosti tiskanja za izboljšanje rezultatov tiskanja	85
Preverjanje vaše naprave Brother.....	86
Preverjanje informacij o napravi	87





Preverjanje kakovosti tiskanja	88
Preverjanje poravnave tiskanja iz naprave Brother	90
Preverite količino črnila (Merilnik strani)	91
Spremljanje stanja naprave z uporabo orodja Brother iPrint&Scan (Windows/Mac)	92
Čiščenje vaše naprave Brother	94
Očistite skener	95
Čiščenje tipala dokumenta v ADF-enoti	97
Čiščenje LCD-prikazovalnika naprave	98
Očistite zunanost naprave	99
Očistite ploščo tiskalnika naprave	102
Očistite podajalne valjčke za papir	103
Čiščenje ločilne ploščice	105
Čiščenje pobiranih valjčkov za papir za pladenj za papir 1	106
Čiščenje pobiranih valjčkov za papir za pladnja za papir 2 in 3	108
Posodobite vgrajeno programsko opremo naprave	109
Ponastavite napravo	110
Pregled funkcij za ponastavitev	111
Ponastavite napravo	112
Pakiranje in pošiljanje naprave	113
Nastavitve naprave	115
Preverite geslo naprave	116
Spreminjanje nastavitve naprave na nadzorni plošči	117
V primeru izpada energije (pomnilniške enote)	118
Splošne nastavitve	119
Svoje priljubljene nastavitve shranite kot bližnjico	126
Poročila o tiskanju	132
Tabele nastavitve in funkcij	135
Spreminjanje nastavitve naprave s spletnim upravljanjem	160
Kaj je spletno upravljanje	161
Dostop do spletnega upravljanja	163
Spremenite geslo za prijavo s pomočjo spletnega upravljanja	166
Priprava imenika naprave s spletnim upravljanjem	167
Dodatek	168
Tehnični podatki	169
Tehnični podatki za potrošni material	179
Podatki o okolju in skladnosti	181
Informacije o recikliranem papirju	182
Razpoložljivost nadomestnih delov	183
Kemične snovi (EU REACH)	184
Pomoč in podpora za stranke družbe Brother	185

Predn uporabite svojo napravo

- [Opredelitve opomb](#)
- [Blagovne znamke](#)
- [Opombe o odprtokodnih licencah](#)
- [Avtorske pravice in licenca](#)
- [Pomembne opombe](#)

Opredelitve opomb

V teh navodilih za uporabo uporabljamo naslednje simbole in prakse:

 OPOZORILO	OPOZORILO označuje potencialno nevarno situacijo, ki bi lahko, če se ji ne izognete, povzročila smrt ali hude telesne poškodbe.
 POZOR	POZOR označuje potencialno nevarno situacijo, ki bi lahko, če se ji ne izognete, povzročila manjše ali srednje telesne poškodbe.
POMEMBNO	POMEMBNO označuje potencialno nevarno situacijo, ki lahko, če se ji ne izognete, povzroči materialno škodo ali izgubo funkcionalnosti izdelka.
OPOMBA	OPOMBA določa okolje delovanja, pogoje namestitve ali posebne pogoje uporabe.
	Ikone nasvetov označujejo priročne nasvete in dodatne informacije.
	Ikone za nevarnost električnega udara vas opozarjajo na možnost električnega udara.
Krepko	Krepki slog označuje gumbe na nadzorni plošči naprave ali zaslonu računalnika.
<i>Ležeče</i>	Ležeča pisava poudarja pomembno točko ali vas opozarja na povezano temo.
Courier New	Pisava Courier New označuje obvestila na LCD-prikazovalniku naprave.



S tem povezane informacije

- [Preden uporabite svojo napravo](#)

Blagovne znamke

Apple, App Store, AirPrint, Mac, macOS, iPadOS, iPad, iPhone, iPod touch in Safari so blagovne znamke družbe Apple Inc., registrirane v ZDA in drugih državah.

Kofax in Kofax PaperPort sta blagovni znamki ali registrirani blagovni znamki podjetja Tungsten Automation ali njegovih podružnic v ZDA in/ali drugih državah.

Wi-Fi[®], Wi-Fi Alliance[®] in Wi-Fi Direct[®] so zaščitene blagovne znamke združenja Wi-Fi Alliance[®].

WPA[™], WPA2[™], WPA3[™] in Wi-Fi Protected Setup[™] so blagovne znamke združenja Wi-Fi Alliance[®].

Android, Google Drive, Google Play in ChromeOS so blagovne znamke družbe Google LLC. Uporabo teh blagovnih znamk urejajo dovoljenja podjetja Google.

EVERNOTE je blagovna znamka družbe Evernote Corporation in se uporablja z licenco.

Ime Bluetooth[®] je zaščitena blagovna znamka družbe Bluetooth SIG, Inc. in za vsako uporabo tega imena je družba Brother Industries, Ltd. pridobila licenco. Druge blagovne znamke in blagovna imena so last svojih lastnikov.

Mopria[™], logotip Mopria[™] ter besedna znamka in logotip Mopria Alliance[™] so registrirane in/ali neregistrirane blagovne in storitvene znamke družbe Mopria Alliance, Inc. v Združenih državah Amerike in drugih državah. Nedovoljena uporaba je strogo prepovedana.

Linux[®] je zaščitena blagovna znamka Linusa Torvaldsa v ZDA in drugih državah.

QR-Code je registrirana blagovna znamka družbe DENSO WAVE INCORPORATED.

Adobe[®] in Reader[®] sta registrirani blagovni znamki ali blagovni znamki družbe Adobe Systems Incorporated v ZDA in/ali drugih državah.

Vsako podjetje, katerega programska oprema je omenjena v teh navodilih, za svojo lastniško programsko opremo izdaja ustrezno licenčno pogodbo.

Blagovne znamke za programsko opremo

FlashFX[®] je zaščitena blagovna znamka podjetja Datalight, Inc.

FlashFX[®] Pro[™] je blagovna znamka podjetja Datalight, Inc.

FlashFX[®] Tera[™] je blagovna znamka podjetja Datalight, Inc.

Reliance[™] je blagovna znamka podjetja Datalight, Inc.

Reliance Nitro[™] je blagovna znamka podjetja Datalight, Inc.

Datalight[®] je zaščitena blagovna znamka podjetja Datalight, Inc.

Vsa blagovna imena in imena izdelkov drugih podjetij, ki se navajajo na izdelkih, dokumentaciji ter drugih gradivih podjetja Brother, so blagovne znamke ali zaščitene blagovne znamke ustreznih podjetij.



S tem povezane informacije

- [Preden uporabite svojo napravo](#)

Opombe o odprtokodnih licencah

Ta izdelek vključuje odprtokodno programsko opremo.

Za informacije o licencah za odprtokodno programsko opremo in informacije o avtorskih pravicah glejte **Manuals** za vaš model na support.brother.com/manuals.



S tem povezane informacije

- [Preden uporabite svojo napravo](#)
-

Avtorske pravice in licenca

©2025 Brother Industries, Ltd. Vse pravice pridržane.

Ta izdelek vključuje programsko opremo, ki so jo razvili naslednji dobavitelji:

Ta izdelek vključuje programsko opremo »KASAGO TCP/IP«, ki jo je razvila družba ZUKEN ELMIC, Inc.

Avtorske pravice 1989-2020 Datalight, Inc., Vse pravice pridržane.

FlashFX® Avtorske pravice 1998-2020 Datalight, Inc.



S tem povezane informacije

- [Preden uporabite svojo napravo](#)
-

Pomembne opombe

- Glejte support.brother.com/downloads za posodobitve gonilnikov in programske opreme Brother.
- Za posodabljanje in ohranjanje delovanja vaše naprave na strani support.brother.com/downloads preverite najnovejše nadgradnje vgrajene programske opreme. V nasprotnem primeru nekatere funkcije vaše naprave morda ne bodo na voljo.
- Tega izdelka ne uporabljajte zunaj države nakupa, saj lahko s tem kršite predpise o brezžičnih telekomunikacijskih napravah in njihovi moči v svoji državi.
- Preden daste svojo napravo komu drugemu, jo zamenjate ali zavržete, priporočamo, da jo ponastavite na tovarniške nastavitve, da odstranite vse osebne podatke.
- Windows 10 v tem dokumentu označuje operacijske sisteme Windows 10 Home, Windows 10 Pro, Windows 10 Education in Windows 10 Enterprise.
- Windows 11 v tem dokumentu označuje operacijske sisteme Windows 11 Home, Windows 11 Pro, Windows 11 Education in Windows 11 Enterprise.
- V tem priročniku za uporabnika se uporabljajo obvestila na LCD-prikazovalniku naprave MFC-J6960DW, če ni drugače določeno.
- V tem priročniku za uporabnika so uporabljene ilustracije za model MFC-J6960DW, če ni drugače določeno.
- Zasloni ali slike v teh navodilih za uporabo so uporabljeni samo za namene ponazoritve in se lahko razlikujejo od dejanskih izdelkov.
- Zasloni, prikazani v tem priročniku, se lahko razlikujejo od zaslonskega prikaza računalnika, kar je odvisno od operacijskega sistema.
- Vsebina tega dokumenta in tehnični podatki tega izdelka se lahko spremenijo brez predhodnega obvestila.



S tem povezane informacije

- [Preden uporabite svojo napravo](#)

Sorodne teme:

- [Ponastavite napravo](#)

Predstavitev vaše naprave

- [Pred uporabo naprave](#)
- [Pregled nadzorne plošče](#)
- [Pregled LCD-zaslona na dotik](#)
- [Vnašanje besedila v napravo Brother](#)
- [Dostop do pripomočkov Brother \(Windows\)](#)
- [Dostop do Brother iPrint&Scan \(Windows/Mac\)](#)
- [Mesta vrat USB/Ethernet na vaši napravi Brother](#)

Pred uporabo naprave

Pred kakršnim koli tiskanjem preverite naslednje:

- Prepričajte se, da ste namestili ustrezno programsko opremo in gonilnike za svojo napravo.
- Za uporabo USB ali žičnega omrežnega vmesnika: Prepričajte se, da je vmesniški kabel fizično zavarovan.

Izbira pravilne vrste papirja

Za tiskanje visoke kakovosti je pomembna izbira ustrezne vrste papirja. Prepričajte se, da ste prebrali informacije o sprejemljivih vrstah papirja, preden kupite papir, in ste določili območje tiskanja glede na nastavitve v gonilniku tiskalnika in aplikaciji, ki jo uporabljate za tiskanje.

Hkratno tiskanje, skeniranje in faksiranje

Vaša naprava omogoča tiskanje iz računalnika, ko pošilja ali v pomnilnik sprejema faks ali ko skenira dokument v računalnik. Med tiskanjem iz računalnika se pošiljanje faksa ne ustavi. Vseeno pa naprava pri kopiranju ali sprejemanju faksa na papir prekine tiskanje, ki ga potem nadaljuje, ko je kopiranje ali sprejemanje faksa končano.

Požarni zid (Windows)

Če je vaš računalnik zaščiten s požarnim zidom programa in ne morete uporabljati omrežnega tiskanja, omrežnega skeniranja ali funkcije PC-FAX, boste morali konfigurirati nastavitve požarnega zidu. Če uporabljate požarni zid programa Windows in ste s koraki v namestitvenem programu namestili gonilnike, so potrebne nastavitve požarnega zidu že nastavljene. Če uporabljate drugo osebno programsko opremo za požarni zid, glejte Navodila za uporabo za svojo programsko opremo ali stopite v stik s ponudnikom programske opreme.



S tem povezane informacije

- [Predstavitev vaše naprave](#)

Pregled nadzorne plošče

>> MFC-J3660DW/MFC-J6560DW/MFC-J6760DW

>> MFC-J3960DW/MFC-J6960DW/MFC-J6975DW/MFC-J6977DW

MFC-J3660DW/MFC-J6560DW/MFC-J6760DW

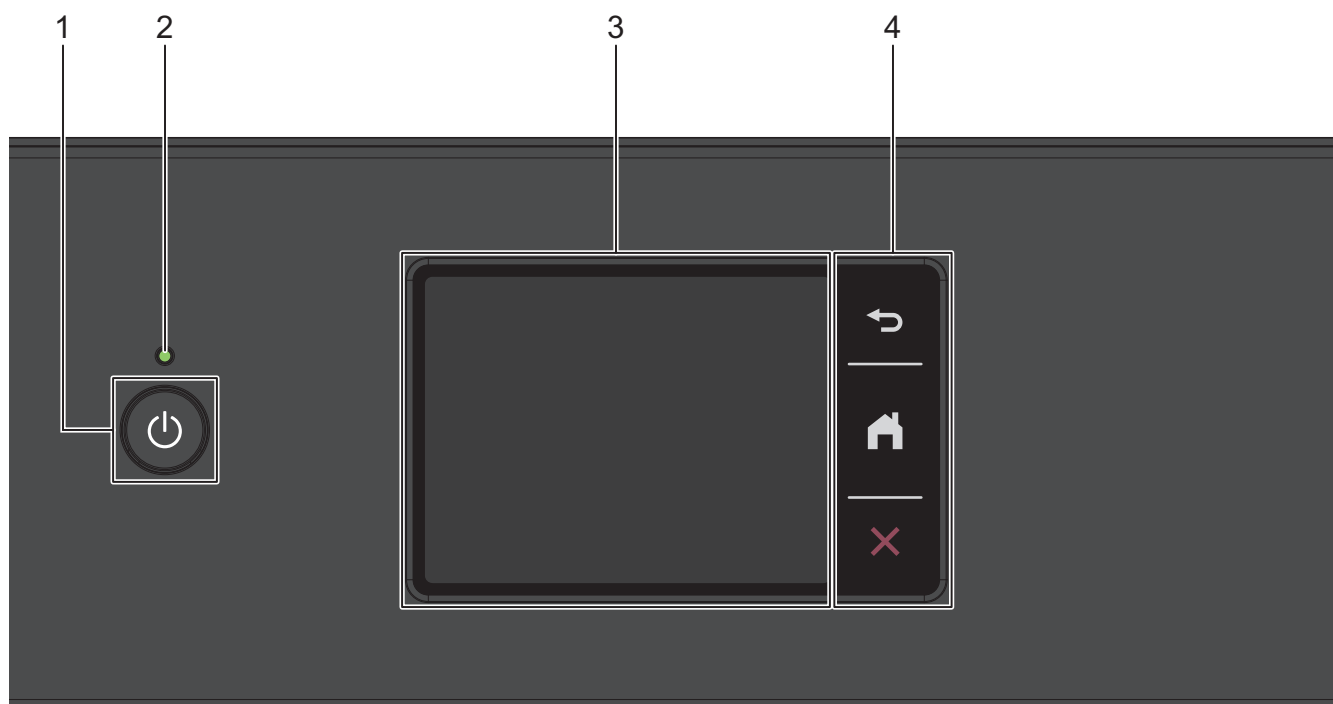

1. **Vklop/izklop**

Pritisnite  za vklop naprave.

Pridržite , da izklopite napravo. Zaslon na dotik prikaže [Zaustavljanje] in ostane vključen še nekaj sekund, nato pa se izklopi. Priklučen zunanji telefon ali telefonski odzivnik (TAD) vedno ostane na voljo.

Če napravo izključite z gumbom , bo še vedno redno čistila tiskalno glavo, da se ohrani kakovost tiskanja. Če želite podaljšati življenjsko dobo tiskalne glave, zagotoviti boljšo učinkovitost porabe črnila in ohranjati kakovost tiskanja, mora biti naprava vedno prikjučena na napajanje.

2. **LED-lučka za vklop**

LED-lučka zasveti glede na stanje vklopa naprave.

Ko je naprava v načinu spanja, LED-lučka utripa.

3. **Zaslon na dotik s prikazovalnikom s tekočimi kristali (LCD)**

Do menijev in možnosti imate dostop s pritiskom na zaslon na dotik.

4. **Menijski gumbi**

 **(nazaj)**

Pritisnite za vrnitev v prejšnji meni.

 **(domov)**

Pritisnite za vrnitev na domači zaslon.



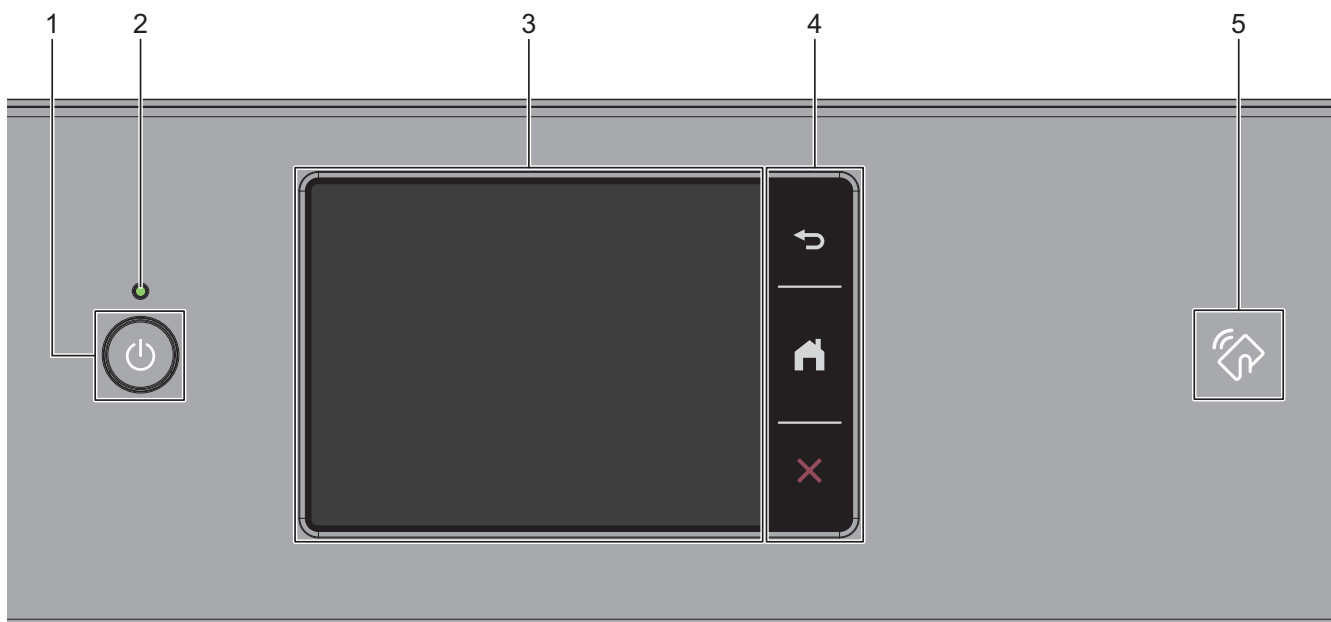

Pritisnite za preklic postopka.

MFC-J3960DW/MFC-J6960DW/MFC-J6975DW/MFC-J6977DW



1. **Vklop/izklop**

Pritisnite  za vklop naprave.

Pridržite , da izklopite napravo. Zaslona na dotik prikaže [Zaustavljanje] in ostane vključen še nekaj sekund, nato pa se izklopi. Priključen zunanji telefon ali telefonski odzivnik (TAD) vedno ostane na voljo.

Če napravo izključite z gumbom , bo še vedno redno čistila tiskalno glavo, da se ohrani kakovost tiskanja. Če želite podaljšati življenjsko dobo tiskalne glave, zagotoviti boljšo učinkovitost porabe črnila in ohranjati kakovost tiskanja, mora biti naprava vedno prikjučena na napajanje.

2. **LED-lučka za vklop**

LED-lučka zasveti glede na stanje vklopa naprave.

Ko je naprava v načinu spanja, LED-lučka utripa.

3. **Zaslona na dotik s prikazovalnikom s tekočimi kristali (LCD)**

Do menijev in možnosti imate dostop s pritiskom na zaslon na dotik.

4. **Menijski gumbi**



Pritisnite za vrnitev v prejšnji meni.

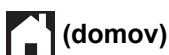

Pritisnite za vrnitev na domači zaslon.



Pritisnite za preklic postopka.

5. **Simbol za komunikacijo v bližnjem polju (NFC – Near Field Communication)**

(MFC-J6975DW/MFC-J6977DW)

Overjanje s kartico uporabite tako, da kartico IC prislonite na simbol NFC na nadzorni plošči.



S tem povezane informacije

- [Predstavitev vaše naprave](#)

Pregled LCD-zaslona na dotik

S prstom pritisnite ◀▶ ali ▲▼ na LCD-prikazovalniku za prikaz možnosti naprave in dostop do njih.



(MFC-J3960DW/MFC-J6960DW/MFC-J6975DW/MFC-J6977DW) Do vseh možnosti naprave lahko dostopate tudi tako, da podrsate v levo, desno, navzgor ali navzdol na LCD-prikazovalniku in se pomikate po njih.

Domače zaslone lahko preklopite s pritiskom na ◀ ali ▶.
Iz domačih zaslonov imate dostop do različnih nastavitev.

Domači zaslon

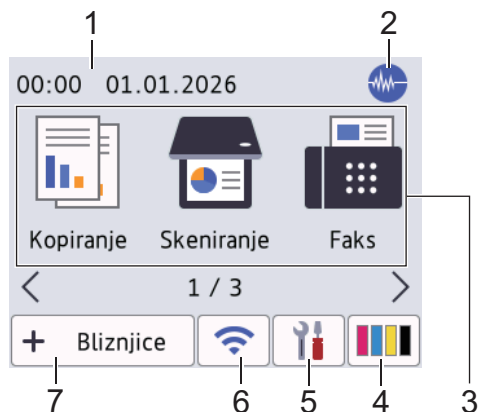

Ta zaslon kaže stanje naprave, ko miruje. Ko je prikazan, to pomeni, da je naprava pripravljena na naslednji ukaz.

1. Datum in čas

Prikaže v napravi nastavljen datum in čas.

2. Tihi način

Ta ikona se prikaže, ko je nastavev [Tihi način] nastavljen na [Vklop].

Nastavev tihega načina lahko zmanjša hrupnost tiskanja. Ko je vključen tihi način, je tiskanje počasnejše.

3. Načini:

Pritisnite za preklop v vsak način.

- [Kopiranje]
- [Skeniranje]
- [Faks]
- [Varno tiskanje] (MFC-J6975DW/MFC-J6977DW)
- [Splet]
- [Programi]
- [USB]
- [Bliz. za kop. A3]
- [Prenesite program]
- [Ciscenje tisk. gl.]

4. [Crnilo]

Prikaže približno razpoložljivo količino črnila. Pritisnite za dostop do menija [Crnilo].





Ko je kartuša s črnilom blizu konca svoje življenjske dobe ali ima težavo, se prikaže ikona napake na indikatorju barve črnila.

5.  [Nastavitve]

Pritisnite za dostop do menija [Nastavitve].

6.  **Stanje brezžičnega omrežja**

Ikone v naslednji tabeli kažejo stanje brezžičnega omrežja:

	Nastavitev omrežja WLAN je onemogočena v napravi. Pritisnite ta gumb, da konfigurirate nastavitve brezžičnega omrežja. Več podrobnih informacij >> <i>Priročnik za hitro pripravo</i>
	Brezžično omrežje je povezano. Tristopenjski kazalnik na vsakem od domačih zaslonov prikaže trenutno moč brezžičnega signala.
	Z uporabo konfiguriranih brezžičnih nastavitvev ni mogoče vzpostaviti povezave z brezžičnim omrežjem.
	Nastavitev omrežja WLAN je omogočena v napravi, vendar brezžične nastavitve niso konfigurirane.



Brezžične nastavitve lahko konfigurirate s pritiskom gumba za brezžično stanje.

7.  [Bliznjice]

Ustvarite bližnjice za pogosto uporabljene postopke, kot sta skeniranje ali kopiranje.



- Na voljo so trije jeziki s po šestimi bližnjicami.



- Za dostop do domačih zaslonov pritisnite , ki se prikaže na dnu zaslona.

8. **Informacijska ikona**

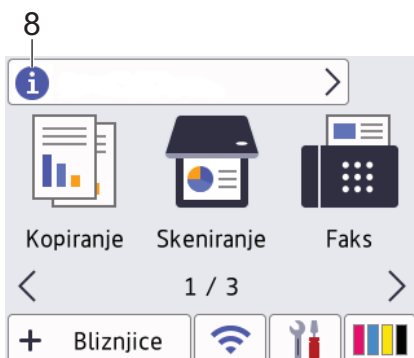

V vrstici z informacijami se prikažejo novi podatki v naslednjih primerih:



- [Sporočilo podjetja Brother] je nastavljeno na [Vklop].
- Možnost [Nacin posodobitve] za nastavitev [Nastavitev posodobitev vdelane prog. opreme] je nastavljena na [Samod. prever.].

(Zahtevana je internetna povezava, pri čemer lahko nastanejo stroški za prenos podatkov.)

Za prikaz podrobnosti pritisnite .

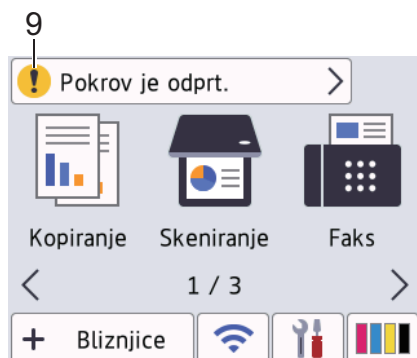
9. Opozorilna ikona



Opozorilna ikona  se prikaže, ko je prisotno obvestilo o napaki ali vzdrževanju. Pritisnite , da si ogledate podrobnosti, nato pa pritisnite  za vrnitev na domači zaslon.

POMEMBNO

Na LCD prikazovalnik NE pritiskajte z ostrim predmetom, kot je pisalo ali elektronsko pisalo. S tem lahko poškodujete napravo.

OPOMBA

LCD-prikazovalnika se NE dotikajte takoj po priključitvi napajalnega kabla ali vklopu naprave. S tem lahko povzročite napako.



Ta izdelek uporablja pisavo podjetja ARPHIC TECHNOLOGY CO., LTD.

S tem povezane informacije

- [Predstavitev vaše naprave](#)
 - [Pregled zaslona z nastavitvami](#)
 - [Nastavitev zaslona za pripravljenost](#)
 - [Nastavite privzete zaslone s funkcijami](#)

Sorodne teme:

- [Zmanjšanje hrupnosti tiskanja](#)
- [Preverite količino črnila \(Merilnik strani\)](#)

Pregled zaslona z nastavitvami

Na zaslonu za dotik se prikaže stanje naprave, ko pritisnete  [Nastavitve].

Meni z nastavitvami omogoča dostop do vseh nastavitev naprave Brother.



1. [Vzdrzevanje]

Pritisnite za dostop do naslednjih menijev:

- [Izboljšaj kakovost tiskanja]
- [Ciscenje tiskalne glave]
- [Odstranite ostanke papirja]
- [Prostor. crn.]
- [Model kartuse]
- [Možnosti tiskanja]
- [Prev. kart. s crnilom]
- [Samod. prever kakov. tiskanja]

2. Način sprejema

Prikaže trenutni način sprejema.

3. [Datum in ura]

Prikaže datum in čas.

Pritisnite za dostop do menija [Datum in ura].

4. [Omrezje]

Pritisnite za nastavev omrežne povezave.

Če uporabljate brezžično povezavo, bo kazalnik s tremi ravnmi  na zaslonu prikazal moč trenutnega brezžičnega signala.

5. [Predogl. faksa]

Prikaže nastavev za predogled faks.

Pritisnite za dostop do menija [Predogl. faksa].

6. [Vse nastav.]

Pritisnite za dostop do menija z vsemi nastavitvami naprave.

7. [Wi-Fi Direct]

Pritisnite za nastavev omrežne povezave Wi-Fi Direct.

8. [Nast. pladnja]

Pritisnite za dostop do menija [Nast. pladnja].

Te možnosti uporabite, da spremenite velikost in vrsto papirja.



S tem povezane informacije

- Pregled LCD-zaslona na dotik



Sorodne teme:

- Preverite količino črnila (Merilnik strani)

Nastavitev zaslona za pripravljenost

Zaslon pripravljenosti lahko spremenite v določen domači zaslon ali zaslon z bližnjicami.

Ko naprava miruje ali pritisnete , se naprava vrne na zaslon, ki ste ga nastavili.

1. Pritisnite  [Nastavitve] > [Vse nastav.] > [Splos. nastav.] > [Nast. Zaslona] > [Domači zaslon].
2. Pritisnite ▲ ali ▼, da prikažete možnosti zaslona, nato pa izberite željeno možnost.
3. Pritisnite .



Naprava preklopi na nov domači zaslon.

S tem povezane informacije

- [Pregled LCD-zaslona na dotik](#)

Nastavite privzete zaslone s funkcijami

Privzeti zaslon skeniranja lahko nastavite prek nastavitve zaslona.

1. Pritisnite  [Nastavitve] > [Vse nastav.] > [Splos. nastav.] > [Nast. Zaslona] > [Zaslon opt. br.].
2. Pritisnite ▲ ali ▼, da prikažete možnosti skeniranja, nato pa izberite možnost, ki jo želite nastaviti kot privzeti zaslon.
3. Pritisnite .



S tem povezane informacije



- [Pregled LCD-zaslona na dotik](#)

Vnašanje besedila v napravo Brother

- Razpoložljivi znaki se lahko razlikujejo glede na državo.
- Postavitev tipkovnice se lahko razlikuje glede na funkcijo, ki jo nastavljate.

Ko morate vnesti besedilo v svojo napravo Brother, se na zaslonu na dotik prikaže tipkovnica.





- Pritisnite  za preklop med črkami, številkami in posebnimi znaki.
- Pritisnite , da preklopite med malimi in velikimi črkami.
- Če želite kazalec premakniti v levo ali desno, pritisnite ◀ ali ▶.

Vstavljanje presledkov

- Za vnos presledka pritisnite [Presledek]. Pritisnete lahko tudi ▶, da premaknete kazalec.

Vnašanje popravkov

- Če ste vnesli napačen znak in ga želite spremeniti, pritisnite ◀ ali ▶, da označite napačni znak. Pritisnite  in vnesite pravilen znak.
- Če želite vnesti znak, pritisnite ◀ ali ▶, da premaknete kazalec na ustrezno mesto in nato vnesite znak.
- Pritisnite  za vsak znak, ki ga želite izbrisati, ali pa pridržite , da izbrišete vse znake.

S tem povezane informacije

- [Predstavitev vaše naprave](#)

Sorodne teme:

- [Spreminjanje ali brisanje bližnjic](#)

Dostop do pripomočkov Brother (Windows)

Brother Utilities je orodje za zagon aplikacije, ki ponuja priročen dostop do vseh aplikacij Brother v vašem računalniku.

Če želite uporabljati **Brother Utilities**, morate v računalnik namestiti programsko opremo Brother. Za namestitev programske opreme Brother obiščite stran **Downloads (Prenosi)** za vaš model na support.brother.com/downloads.

1. Storite nekaj izmed naslednjega:

- Windows 11

Kliknite  > **Vse** > **Brother** > **Brother Utilities**.

- Windows 10

Kliknite  > **Brother** > **Brother Utilities**.

2. Izberite svojo napravo.

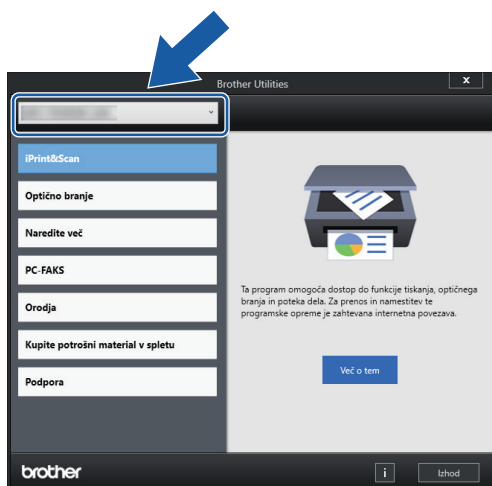

3. Izberite postopek, ki ga želite opraviti.

S tem povezane informacije

- [Predstavitev vaše naprave](#)
 - [Odstranjevanje programske opreme in gonilnikov Brother \(Windows\)](#)

Odstranjevanje programske opreme in gonilnikov Brother (Windows)

1. Storite nekaj izmed naslednjega:

- Windows 11

Kliknite  > **Vse** > **Brother** > **Brother Utilities**

- Windows 10

Kliknite  > **Brother** > **Brother Utilities**.

2. Kliknite spustni seznam in izberite ime svojega modela (če še ni izbrano). Kliknite **Orodja** na levi navigacijski vrstici in kliknite **Odstrani**.

Sledite navodilom pogovornega okna, da odstranite programsko opremo in gonilnike.



S tem povezane informacije

- [Dostop do pripomočkov Brother \(Windows\)](#)

Dostop do Brother iPrint&Scan (Windows/Mac)

Za tiskanje in skeniranje iz računalnika uporabite Brother iPrint&Scan za Windows in Mac.

- Ta funkcija ni na voljo v državah, za katere veljajo omejitve izvoza.
 - **Če želite prenesti najnovjšo različico:**
 - Za Windows:
Pojdite na stran svojega modela **Downloads (Prenosi)** na naslovu support.brother.com/downloads in nato prenesite in namestite Brother iPrint&Scan.
 - Za Mac:
Prenesite in namestite aplikacijo Brother iPrint&Scan iz trgovine Apple App Store.
- Po potrebi namestite gonilnik in programsko opremo, ki sta potrebna za uporabo vaše naprave. Prenesite najnovjši gonilnik in programsko opremo naprave s strani modela **Downloads (Prenosi)** na support.brother.com/downloads.

1. Zagon programa Brother iPrint&Scan.

- Windows

Dvokliknite ikono  (**Brother iPrint&Scan**).

- Mac

V menijski vrstici **Finder (Iskanje)** kliknite **Go (Pojdi) > Applications (Aplikacije)** in nato dvokliknite ikono iPrint&Scan.

Prikaže se zaslon programa Brother iPrint&Scan.

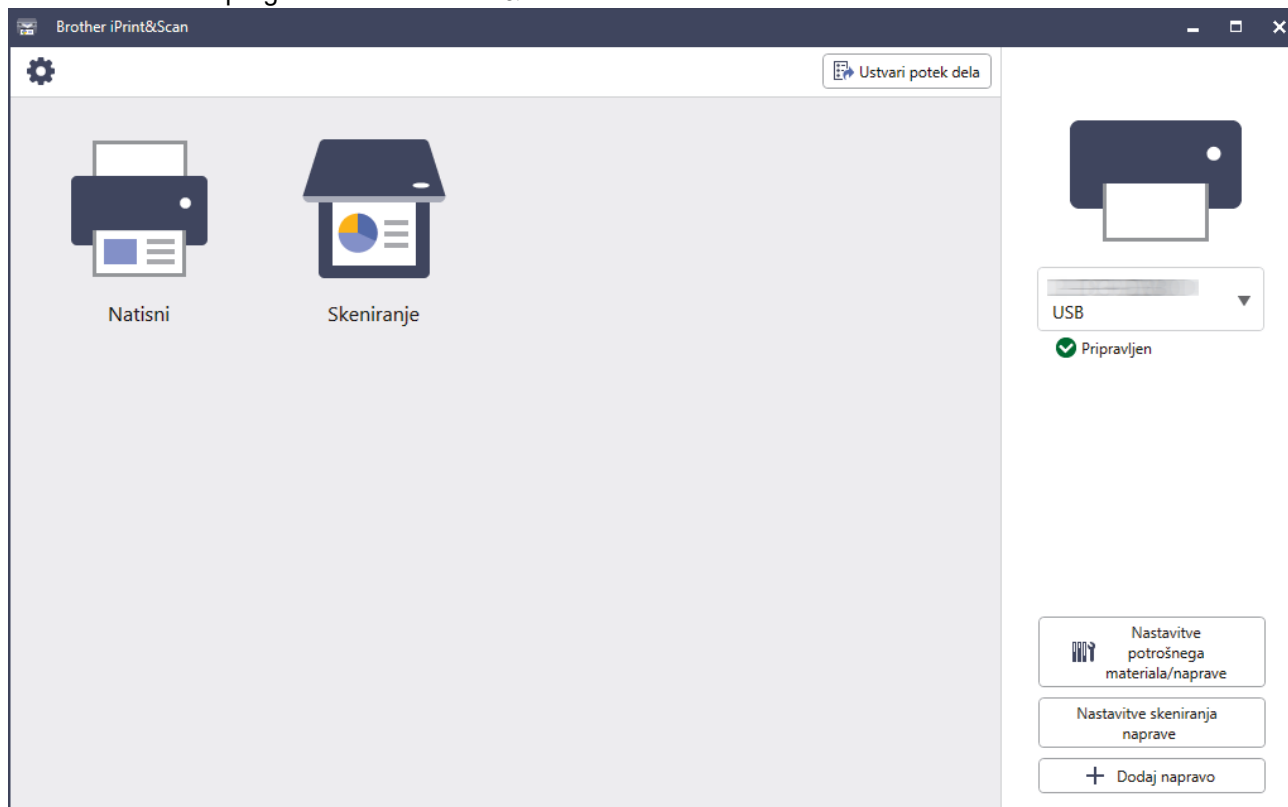

Dejanski zaslon se lahko razlikuje, saj je odvisen od različice aplikacije.

✓ S tem povezane informacije

- [Predstavitev vaše naprave](#)

Mesta vrat USB/Ethernet na vaši napravi Brother

- Za podrobnosti o kabljih glejte ►► [Specifikacije vmesnika](#)
- Če želite namestiti gonilnik in programsko opremo, ki sta potrebna za uporabo vaše naprave, pojdite na stran **Downloads (Prenosi)** za svoj model na naslovu support.brother.com/downloads.

Vrata USB in Ethernet so v napravi.

1. Uporabite držali za prste na obeh straneh naprave in z obema rokama dvignite pokrov skenerja (1) v odprt položaj.

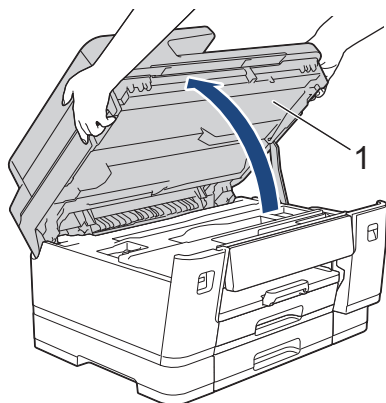

2. V napravi poiščite vrata (ki ustrezajo kablu, ki ga uporabljate), kot je prikazano na sliki.

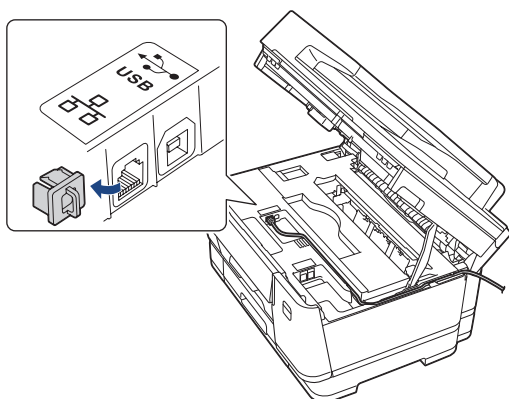

Kabel previdno napeljite skozi kabelski kanal in skozi zadnji del naprave.

3. Uporabite držali za prste na obeh straneh in nežno zaprite pokrov skenerja.

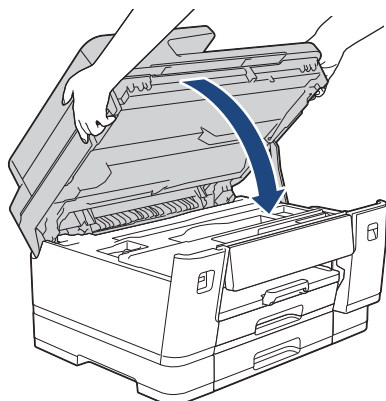

S tem povezane informacije

- [Predstavitev vaše naprave](#)

Podajanje papirja

- [Vstavljanje papirja](#)
- [Vstavljanje dokumentov](#)

Vstavljanje papirja

- Pregled vstavljanja papirja
- Vstavite papir na pladenj za papir 1 /pladenj za papir 2/pladenj za papir 3
- Vstavite papir v večnamenski pladenj za papir (MP-pladenj)
- Papir naložite v režo za ročno vstavljanje
- Območje, v katerem ni mogoče tiskati
- Nastavitve papirja
- Sprejemljivi mediji za tiskanje

Pregled vstavljanja papirja

1. Papir vstavite v pladenj za papir, kot je opisano v nadaljevanju.

 Dobro razprite sveženj papirja.

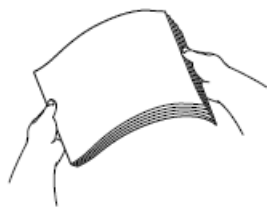

Usmerjenost papirja pri vstavljanju določa velikost papirja.

Pladenj za papir

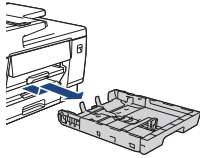
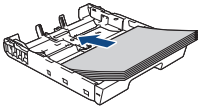
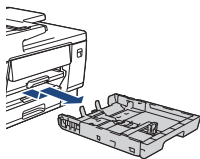
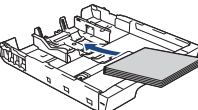
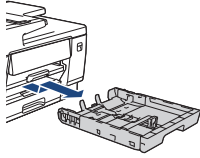
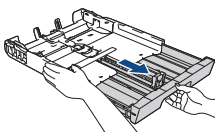
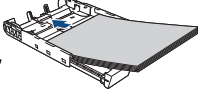
Pladenj #1	Pladenj #2 ¹ Pladenj #3 ²	Vstavljanje papirja
A4 Letter Executive	A4 Letter (samo navadni in reciklirani papir)	 <p>Prilagodite vodili za papir.</p>  <p>Ležeča usmerjenost</p>
A5 A6 Fotografija Fotografija L Fotografija 2L Kartica s kazalom Ovojnice	-	 <p>Prilagodite vodili za papir.</p>  <p>Pokončna usmerjenost</p>
A3 Ledger Legal Folio Mexico Legal India Legal	A3 Ledger Legal Folio Mexico Legal India Legal (samo navadni in reciklirani papir)	 <p>Pladenj iztegnite z zelenim drsnikom in nastavite vodili za papir.</p>   <p>Pokončna usmerjenost</p>

¹ Pladenj #2 je na voljo samo za MFC-J3960DW/MFC-J6960DW/MFC-J6975DW/MFC-J6977DW.

² Pladenj #3 je na voljo samo za MFC-J6977DW.

MP-pladenj

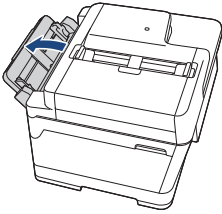
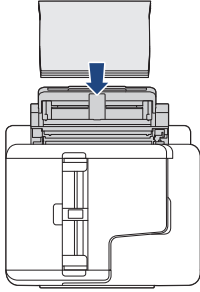
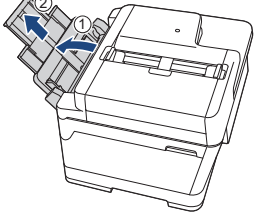
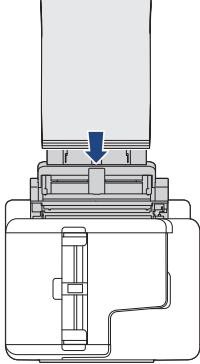



MP-pladenj ¹	Vstavljanje papirja	
A4 Letter Executive		<p data-bbox="855 383 1161 439">Prilagodite vodili za papir na MP-pladnju.</p> <p data-bbox="871 454 1058 506">➔</p> <p data-bbox="1217 275 1441 297">Ležeča usmerjenost</p> 
A3 Ledger Legal Folio Mexico Legal India Legal A5 A6 Fotografija Fotografija L Fotografija 2L Kartica s kazalom Ovojnice Dolgi papir ^{2 3}		<p data-bbox="855 819 1161 875">Prilagodite vodili za papir na MP-pladnju.</p> <p data-bbox="871 891 1058 943">➔</p> <p data-bbox="1201 674 1457 696">Pokončna usmerjenost</p> 

1 MP-pladenj je na voljo samo za MFC-J3960DW/MFC-J6960DW/MFC-J6975DW/MFC-J6977DW.

2 Širina: 88,9–297 mm/višina: 431,9–1200 mm.

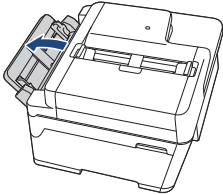
3 V MP-pladenj lahko vstavite le po en list dolgega papirja. Pri nalaganju dolgega papirja NE dvigujte podpore za papir (2), da ne poškodujete papirja.

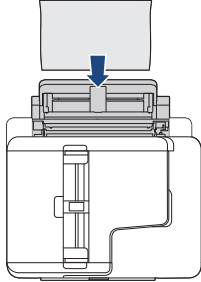
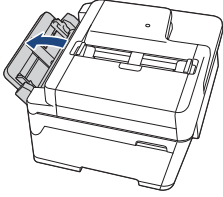
Reža za ročno vstavljanje

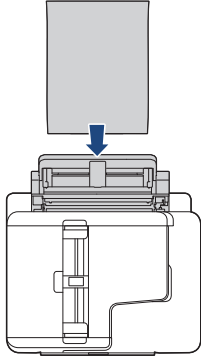
Reža za ročno vstavljanje ¹ ₂	Vstavlanje papirja	
A4 Letter Executive	 <p data-bbox="837 416 1129 472">Prilagodite vodili za papir v reži za ročno vstavljanje.</p> 	<p data-bbox="1219 309 1437 338">Ležeča usmerjenost</p> 
A3 Ledger Legal Folio Mexico Legal India Legal A5 A6 Fotografija Fotografija L Fotografija 2L Kartica s kazalom Ovojnice	 <p data-bbox="837 835 1129 891">Prilagodite vodili za papir v reži za ročno vstavljanje.</p> 	<p data-bbox="1203 689 1453 719">Pokončna usmerjenost</p> 

1 Reža za ročno vstavljanje je na voljo samo za MFC-J3660DW/MFC-J6560DW/MFC-J6760DW.

2 V režo za ročno vstavljanje lahko vstavite le en list papirja.

2. Odprite podporno loputo za papir.

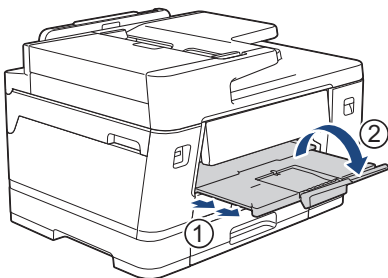

3. Po potrebi spremenite nastavitve velikosti papirja v meniju naprave.

✓ S tem povezane informacije

- Vstavlanje papirja

Vstavite papir na pladenj za papir 1 /pladenj za papir 2/pladenj za papir 3

- Nalaganje papirja velikosti A4, Letter ali Executive v pladenj za papir 1/pladenj za papir 2/pladenj za papir 3
- Nalaganje papirja velikosti A3, Ledger ali Legal v pladenj za papir 1/pladenj za papir 2/
pladenj za papir 3
- Nalaganje fotopapirja v pladenj za papir 1
- Nalaganje ovojnic v pladenj za papir 1

Nalaganje papirja velikosti A4, Letter ali Executive v pladenj za papir 1/ pladenj za papir 2/pladenj za papir 3

- Če je nastavev [Preveri papir] nastavljen na [Vklop] in iz naprave potegnete pladenj za papir, se na LCD-prikazovalniku prikaže vprašanje, ali želite spremeniti velikost in vrsto papirja.
- Ko v pladenj vstavite drugo velikost papirja, morate spremeniti nastavev velikosti papirja v napravi ali računalniku.

S tem napravi omogočite samodejno podajanje papirja iz ustreznega pladnja, če v gonilniku tiskalnika (Windows) ali v napravi izberete možnost samodejne izbire pladnja. (MFC-J3960DW/MFC-J6960DW/MFC-J6975DW/MFC-J6977DW)

- Uporabite lahko le navadni papir v pladnju 2. (MFC-J3960DW/MFC-J6960DW/MFC-J6975DW)
- Uporabite lahko le navadni papir v pladnjih 2 in 3. MFC-J6977DW

Ta navodila opisujejo, kako naložite papir v pladenj 1.

- (MFC-J3960DW/MFC-J6960DW/MFC-J6975DW) Koraki za pladenj 2 so zelo podobni.
 - (MFC-J6977DW) Koraki za pladnja 2 in 3 so zelo podobni.
1. Če je podporna loputa za papir (1) odprta, jo zaprite in nato zaprite podporo za papir (2).

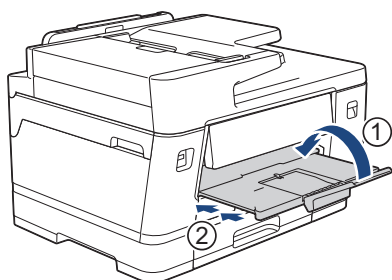

2. Do konca izvlecite pladenj za papir iz naprave, kot kaže puščica.

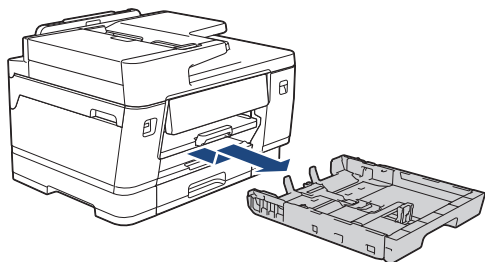

(MFC-J3960DW/MFC-J6960DW/MFC-J6975DW/MFC-J6977DW)

Ko naložite papir v pladenj 2 ali 3 (MFC-J6977DW), odstranite zgornji pokrov pladnja (1).

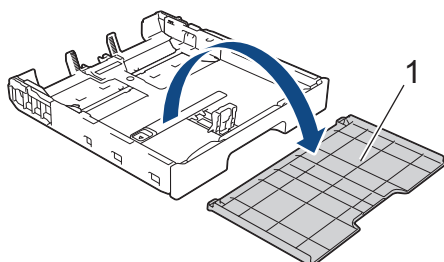

3. Vodili za širino papirja (1) in vodilo za dolžino papirja (2) previdno pritisnite ter premaknite, da jih prilagodite velikosti papirja.

Poskrbite, da je trikotna oznaka (3) na vodilu za širino papirja (1) in vodilu za dolžino papirja (2) poravnana z oznakami za papir, ki ga uporabljate.

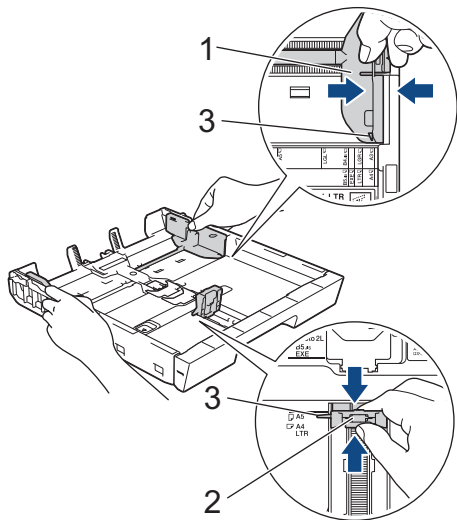

 Če naložite papir velikosti Executive v pladenj 1, dvignite ustavljalnik (4).

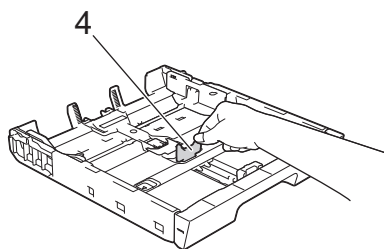

4. Snop papirja dobro razprite, da preprečite zastoje in napačno podajanje papirja.

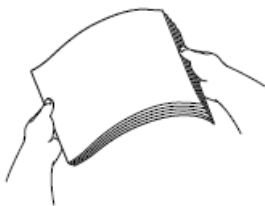

 Vedno poskrbite, da papir ni zviti ali zmečkan.

5. V pladenj za papir previdno vstavite papir s **stranjo za tiskanje obrnjeno navzdol**.

Ležeča usmerjenost

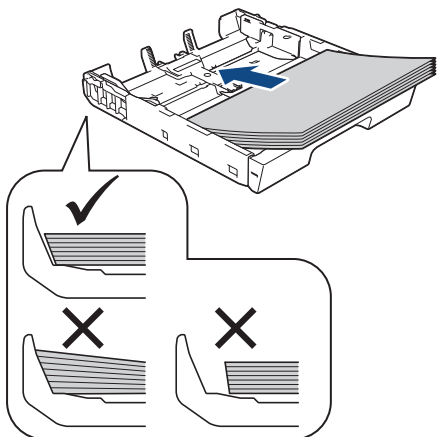

POMEMBNO

Pazite, da papirja ne vstavite predaleč; takrat se lahko dvigne na zadnji strani pladnja in povzroči težave s podajanjem papirja.



Če želite dodati papir, še preden se pladenj izprazni, odstranite papir iz pladnja in ga kombinirajte s papirjem, ki ga dodajate. Snop papirja vedno dobro razprite, da napravi preprečite podajanje več strani.

6. Poskrbite, da se vodilo za dolžino papirja (1) dotika robov papirja.

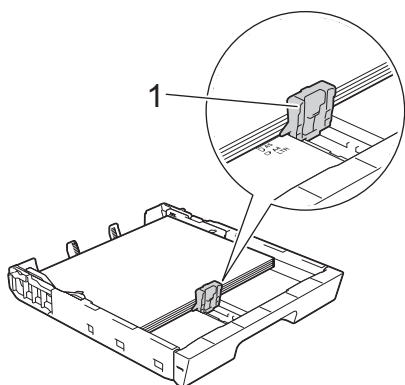

7. Vodili za širino papirja (1) previdno prilagodite širini papirja.
Poskrbite, da se vodila za papir dotikajo robov papirja.

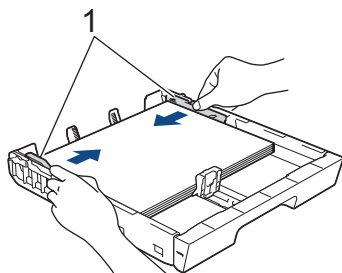

8. Poskrbite, da je papir plosko vstavljen v pladenj in pod oznako za največjo količino papirja (1).
Prenapolnjenje pladnja za papir lahko povzroči zastoje papirja.

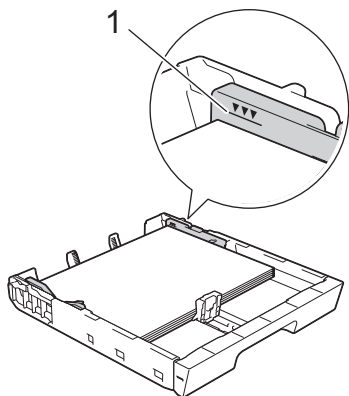

(MFC-J3960DW/MFC-J6960DW/MFC-J6975DW/MFC-J6977DW)

Ko naložite papir v pladenj 2 ali 3 (MFC-J6977DW), znova namestite zgornji pokrov pladnja.

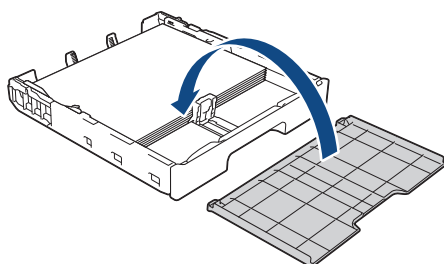

9. Počasi potisnite pladenj za papir do konca nazaj v napravo.

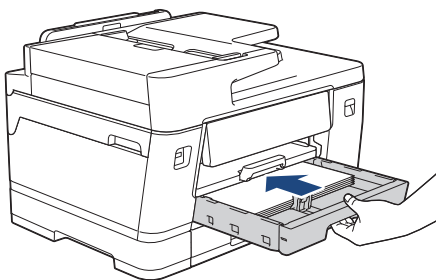

POMEMBNO

Pladnja za papir NE potisnite v napravo s silo ali hitro. S tem lahko povzročite zastoje papirja ali težave pri podajanju.

10. Izvlecite podporo za papir, tako da se zatakne na svoje mesto.

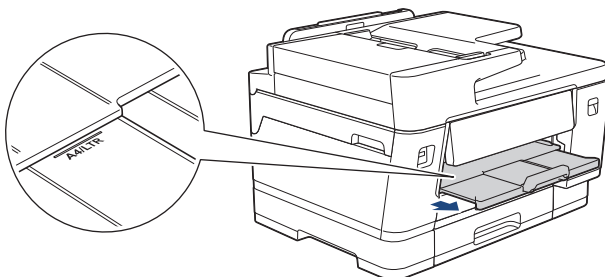

11. Po potrebi spremenite nastavev velikosti papirja v meniju naprave.



S tem povezane informacije

- Vstavite papir na pladenj za papir 1 /pladenj za papir 2/pladenj za papir 3

Sorodne teme:

- Spreminjanje nastavitve za preverjanje papirja
- Spreminjanje velikosti in vrste papirja

-
- Izberite ustrezen medij za tisk
-

Nalaganje papirja velikosti A3, Ledger ali Legal v pladenj za papir 1/ pladenj za papir 2/pladenj za papir 3

- Če je nastavev [Preveri papir] nastavljen na [Vklop] in iz naprave potegnete pladenj za papir, se na LCD-prikazovalniku prikaže vprašanje, ali želite spremeniti velikost in vrsto papirja.
- Ko v pladenj vstavite drugo velikost papirja, morate spremeniti nastavev velikosti papirja v napravi ali računalniku.

S tem napravi omogočite samodejno podajanje papirja iz ustreznega pladnja, če v gonilniku tiskalnika (Windows) ali v napravi izberete možnost samodejne izbire pladnja. (MFC-J3960DW/MFC-J6960DW/MFC-J6975DW/MFC-J6977DW)

- Uporabite lahko le navadni papir v pladnju 2. (MFC-J3960DW/MFC-J6960DW/MFC-J6975DW)
- Uporabite lahko le navadni papir v pladnjih 2 in 3. MFC-J6977DW

Ta navodila opisujejo, kako naložite papir v pladenj 1.

- (MFC-J3960DW/MFC-J6960DW/MFC-J6975DW) Koraki za pladenj 2 so zelo podobni.
 - (MFC-J6977DW) Koraki za pladnja 2 in 3 so zelo podobni.
1. Če je podporna loputa za papir (1) odprta, jo zaprite in nato zaprite podporo za papir (2).

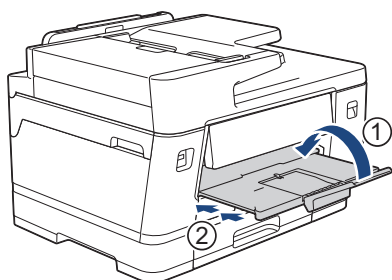

2. Do konca izvlecite pladenj za papir iz naprave, kot kaže puščica.

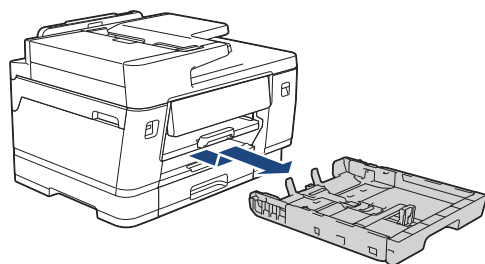

(MFC-J3960DW/MFC-J6960DW/MFC-J6975DW/MFC-J6977DW)

Ko naložite papir v pladenj 2 ali 3 (MFC-J6977DW), odstranite zgornji pokrov pladnja (1).

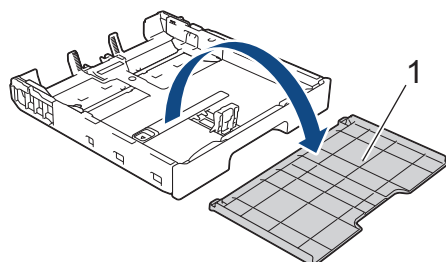

3. Pladenj odložite na ravno površino.

Potisnite zeleni drsnik na levo in nato podaljšajte pladenj, dokler se ne zaskoči.

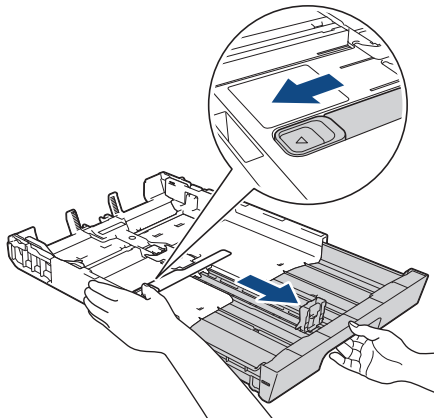

4. Vodili za širino papirja (1) in vodilo za dolžino papirja (2) previdno pritisnite ter premaknite, da jih prilagodite velikosti papirja.
 Poskrbite, da je trikotna oznaka (3) na vodilu za širino papirja (1) in vodilu za dolžino papirja (2) poravnana z oznakami za papir, ki ga uporabljate.

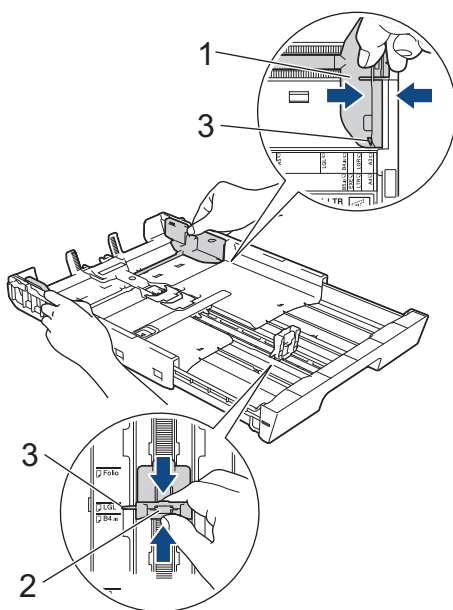

5. Snop papirja dobro razprite, da preprečite zastoje in napačno podajanje papirja.



Vedno poskrbite, da papir ni zvit ali zmečkan.

6. V pladenj za papir previdno vstavite papir s **stranjo za tiskanje obrnjeno navzdol**.

Pokončna usmerjenost

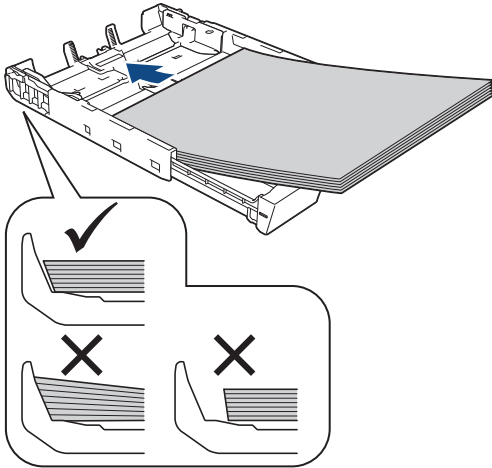

POMEMBNO

Pazite, da papirja ne vstavite predaleč; takrat se lahko dvigne na zadnji strani pladnja in povzroči težave s podajanjem papirja.



Če želite dodati papir, še preden se pladenj izprazni, odstranite papir iz pladnja in ga kombinirajte s papirjem, ki ga dodajate. Snop papirja vedno dobro razprite, da napravi preprečite podajanje več strani.

7. Poskrbite, da se vodilo za dolžino papirja (1) dotika robov papirja.

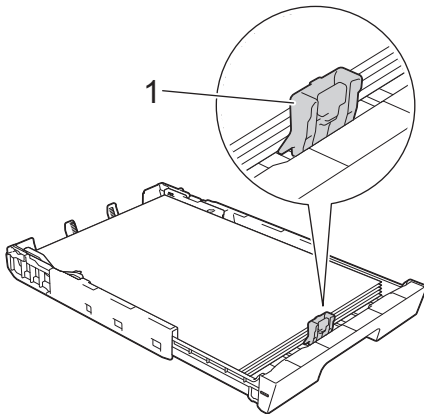

8. Vodili za širino papirja (1) previdno prilagodite širini papirja.
Poskrbite, da se vodila za papir dotikajo robov papirja.

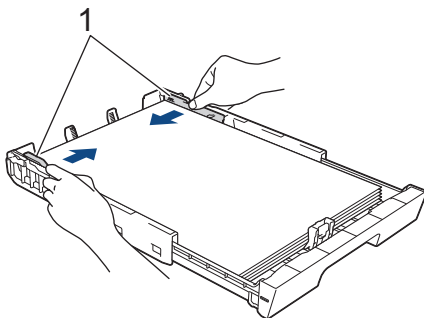

9. Poskrbite, da je papir plosko vstavljen v pladenj in pod oznako za največjo količino papirja (1).
Prenapolnjenje pladnja za papir lahko povzroči zastoje papirja.

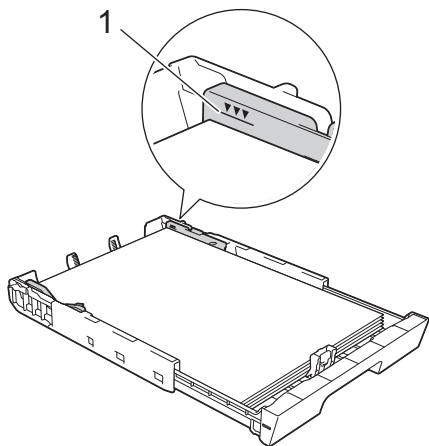

(MFC-J3960DW/MFC-J6960DW/MFC-J6975DW/MFC-J6977DW)

Ko naložite papir v pladenj 2 ali 3 (MFC-J6977DW), znova namestite zgornji pokrov pladnja.

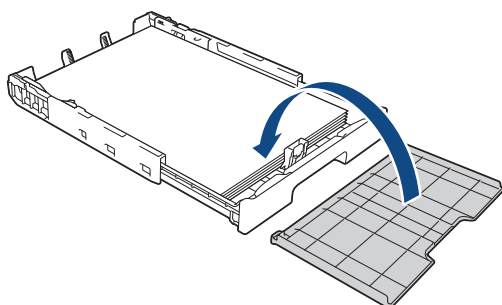

10. Počasi potisnite pladenj za papir do konca nazaj v napravo.

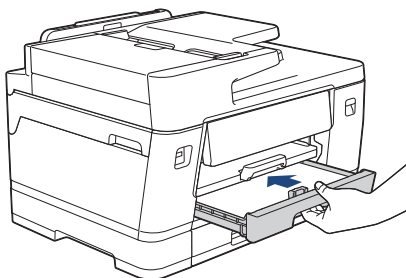

POMEMBNO

Pladnja za papir NE potisnite v napravo s silo ali hitro. S tem lahko povzročite zastoje papirja ali težave pri podajanju.

11. Podporo za papir (1) izvlecite, tako da se zatakne, in odprite podporno loputo za papir (2).

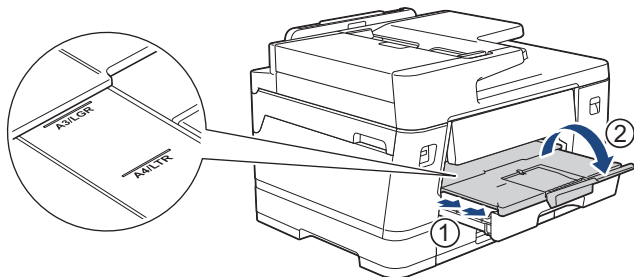

12. Po potrebi spremenite nastavev velikosti papirja v meniju naprave.



Preden potisnete pladenj za papir navznoter, s pladnja odstranite papir.

Pladenj odložite na ravno površino.

Potisnite zeleni drsnik na levo in nato pritisnite sprednji del pladnja, da ga potisnete navznoter in se zaskoči. Papir vstavite v pladenj.

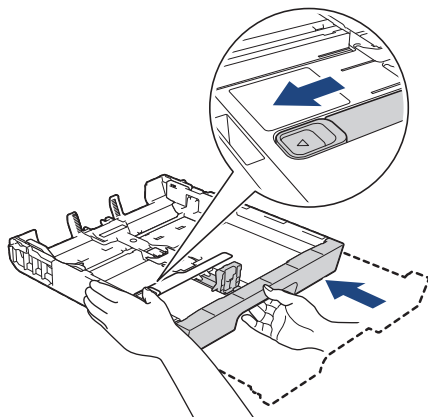

S tem povezane informacije

- Vstavite papir na pladenj za papir 1 /pladenj za papir 2/pladenj za papir 3

Nalaganje fotopapirja v pladenj za papir 1

- Če je nastavev [Preveri papir] nastavljen na [Vklop] in iz naprave potegnete pladenj za papir, se na LCD-prikazovalniku prikaže vprašanje, ali želite spremeniti velikost in vrsto papirja.
- Ko v pladenj vstavite drugo velikost papirja, morate spremeniti nastavev velikosti papirja v napravi ali računalniku.

S tem napravi omogočite samodejno podajanje papirja iz ustreznega pladnja, če v gonilniku tiskalnika (Windows) ali v napravi izberete možnost samodejne izbire pladnja. (MFC-J3960DW/MFC-J6960DW/MFC-J6975DW/MFC-J6977DW)

1. Če je podporna loputa za papir (1) odprta, jo zaprite in nato zaprite podporo za papir (2).

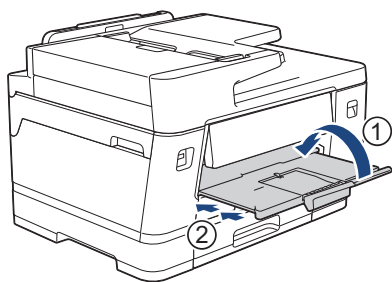

2. Do konca izvlecite pladenj za papir iz naprave, kot kaže puščica.

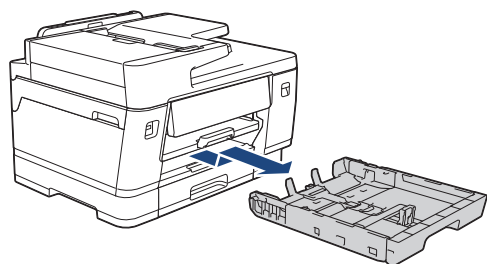

3. Storite nekaj izmed naslednjega:

- Če v pladenj za papir vstavite fotopapir L (9 x 13 cm), dvignite ustavljalnik fotopapirja L (1).
- Če v pladenj za papir vstavite fotopapir (10 x 15 cm), dvignite ustavljalnik fotopapirja (2).
- Če v pladenj za papir vstavite fotopapir 2L (13 x 18 cm), dvignite ustavljalnik fotopapirja 2L (3).

Vodili za širino papirja (4) previdno pritisnite in premaknite, da ju prilagodite velikosti papirja.

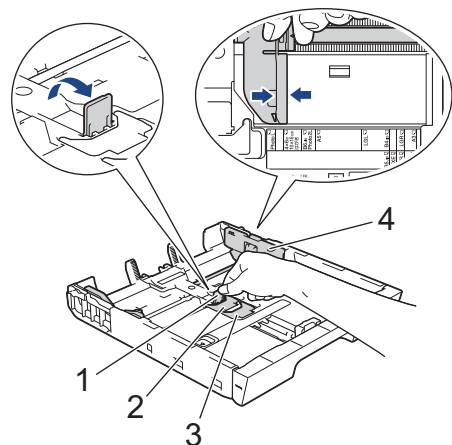

4. V pladenj za papir vstavite do 20 listov papirja s površino za tiskanje **navzdol**. Vstavljanje več kot 20 listov fotopapirja lahko povzroči zastoje papirja.

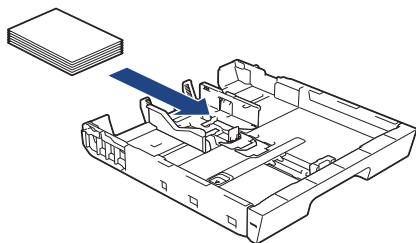

5. Vodili za širino papirja (1) previdno prilagodite širini papirja.
Poskrbite, da se vodila za papir dotikajo robov papirja in da je papir plosko vstavljen v pladenj.

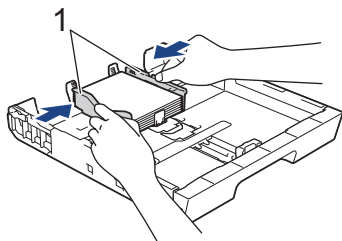

6. Počasi potisnite pladenj za papir do konca nazaj v napravo.

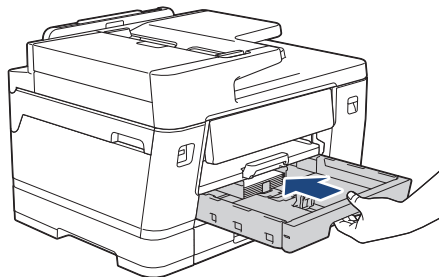

POMEMBNO

Pladnja za papir NE potisnite v napravo s silo ali hitro. S tem lahko povzročite zastoje papirja ali težave pri podajanju.

7. Izvlecite podporo za papir, tako da se zatakne na svoje mesto.

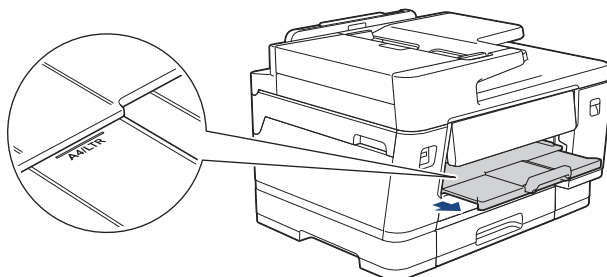

8. Po potrebi spremenite nastavev velikosti papirja v meniju naprave.

✓ S tem povezane informacije

- Vstavite papir na pladenj za papir 1 /pladenj za papir 2/pladenj za papir 3

Sorodne teme:

- Spreminjanje nastavitve za preverjanje papirja
- Spreminjanje velikosti in vrste papirja
- Izberite ustrezen medij za tisk

Nalaganje ovojnic v pladenj za papir 1

- Če je nastavev [Preveri papir] nastavljen na [Vklop] in iz naprave potegnete pladenj za papir, se na LCD-prikazovalniku prikaže vprašanje, ali želite spremeniti velikost in vrsto papirja.
- Naložite lahko ovojnice različnih velikosti. ►► *S tem povezane informacije: Vrsta in velikost papirja za vsak postopek*
- Ko v pladenj vstavite drugo velikost papirja, morate spremeniti nastavev velikosti papirja v napravi ali računalniku.

S tem napravi omogočite samodejno podajanje papirja iz ustreznega pladnja, če v gonilniku tiskalnika (Windows) ali v napravi izberete možnost samodejne izbire pladnja. (MFC-J3960DW/MFC-J6960DW/MFC-J6975DW/MFC-J6977DW)

- Pred vstavljanjem ovojnic v pladenj stisnite vogale in stranice ovojnic, da bodo kar najbolj tanke.

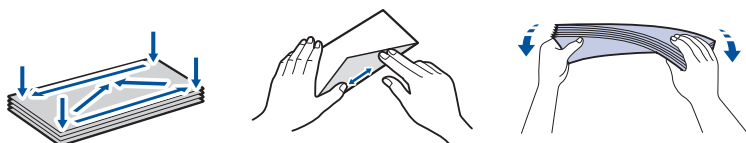

1. Če je podporna loputa za papir (1) odprta, jo zaprite in nato zaprite podporo za papir (2).

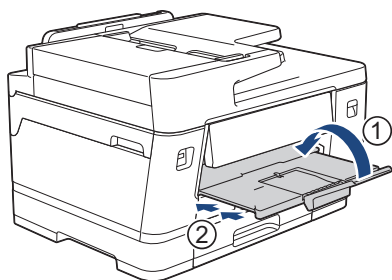

2. Do konca izvlecite pladenj za papir iz naprave, kot kaže puščica.

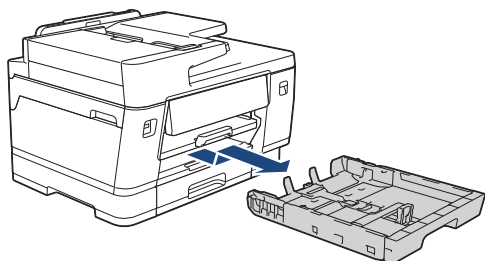

3. V pladenj za papir vstavite do 10 ovojnic s površino za tiskanje obrnjeno **navzdol**. Vstavljanje več kot 10 ovojnic lahko povzroči zastoje papirja.

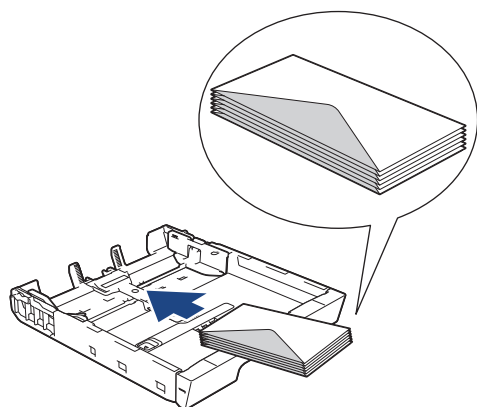

4. Vodili za širino papirja (1) in vodilo za dolžino papirja (2) previdno pritisnite in premaknite, da ju prilagodite velikosti ovojnic.

Poskrbite, da so ovojnice plosko postavljene v pladenj.

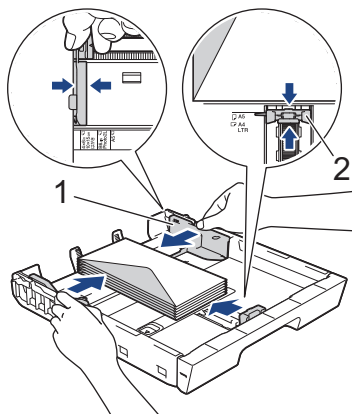

POMEMBNO

Če prihaja do večkratnega podajanja ovojnic, vstavljajte v pladenj za papir po eno ovojnico.

- Počasi potisnite pladenj za papir do konca nazaj v napravo.

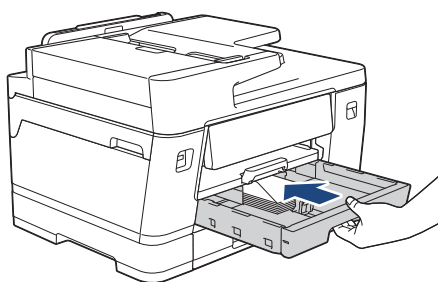

POMEMBNO

Pladnja za papir NE potisnite v napravo s silo ali hitro. S tem lahko povzročite zastoje papirja ali težave pri podajanju.

- Podporo za papir (1) izvlecite, tako da se zatakne, in odprite podporno loputo za papir (2).

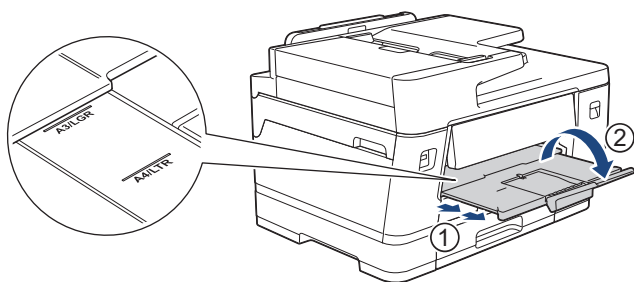

- Po potrebi spremenite nastavev velikosti papirja v meniju naprave.



S tem povezane informacije

- Vstavite papir na pladenj za papir 1 /pladenj za papir 2/pladenj za papir 3

Sorodne teme:

- Vrsta in velikost papirja za vsak postopek
- Spreminjanje nastavitve za preverjanje papirja
- Spreminjanje velikosti in vrste papirja
- Izberite ustrezen medij za tisk

Vstavite papir v večnamenski pladenj za papir (MP-pladenj)

Sorodni modeli: MFC-J3960DW/MFC-J6960DW/MFC-J6975DW/MFC-J6977DW

- Vstavljanje narezanega papirja, fotopapirja ali ovojnic v večnamenski pladenj (MP-pladenj)
- Nalaganje dolgega papirja v večnamenski pladenj (MP-pladenj)

Vstavljanje narezanega papirja, fotopapirja ali ovojnic v večnamenski pladenj (MP-pladenj)

Sorodni modeli: MFC-J3960DW/MFC-J6960DW/MFC-J6975DW/MFC-J6977DW

Uporabite MP-pladenj za tiskanje posebnih tiskalnih medijev, na primer fotopapirja ali ovojnic.

- Če je nastavev [Preveri papir] nastavljen na [Vklop] in iz naprave potegnete MP-pladenj, se na LCD-prikazovalniku prikaže vprašanje, ali želite spremeniti velikost in vrsto papirja.
- Ko v pladenj vstavite drugo velikost papirja, morate spremeniti nastavev velikosti papirja v napravi ali računalniku.

S tem napravi omogočite samodejno podajanje papirja iz ustreznega pladnja, če v gonilniku tiskalnika (Windows) ali v napravi izberete možnost samodejne izbire pladnja.

OPOMBA

Če želite preprečiti vstop prahu v napravo, se prepričajte, da ste zaprli MP-pladenj, če ga ne uporabljate.

1. Odprite MP-pladenj.

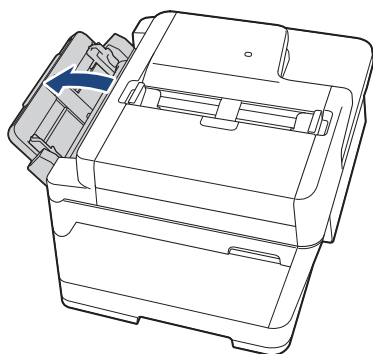

Če želite naložiti papir, ki je večji od velikosti A4 ali Letter, z obema rokama povlecite navzgor podporo za papir, da se zaskoči.

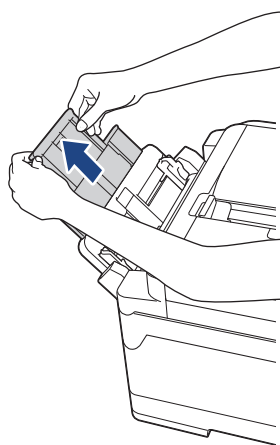

2. Nežno pritisnite in potisnite vodili za papir na MP-pladnju, da se bosta ujemali s širino uporabljenega papirja.

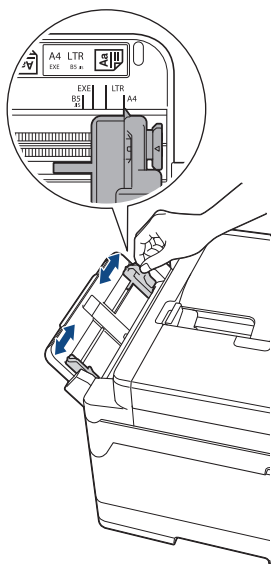

3. Snop papirja dobro razprite, da preprečite zastoje in napačno podajanje papirja.



Vedno poskrbite, da papir ni zvit ali zmečkan.

4. V MP-pladenj previdno vstavite papir s stranjo za tiskanje **obrnjeno navzgor**.

- Uporaba velikosti A4, Letter ali Executive

Ležeča usmerjenost

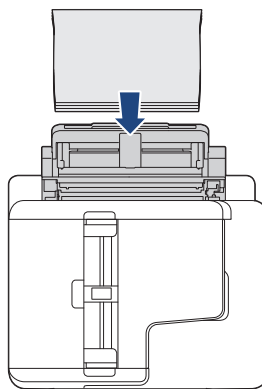
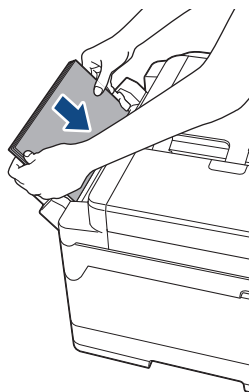

- Uporaba velikosti A3, Ledger, Legal, Folio, Mexico Legal, India Legal, A5, A6, ovojnic, fotopapirja, fotopapirja L, fotopapirja 2L ali indeksne kartice

Pokončna usmerjenost

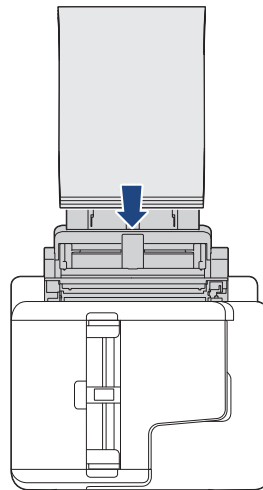
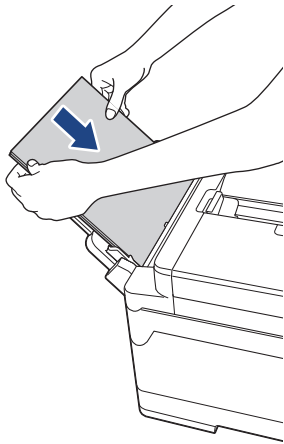

Ko uporabljate ovojnice, naložite ovojnice s stranjo za tiskanje **navzgor** in režo na levi, kot kaže ilustracija.

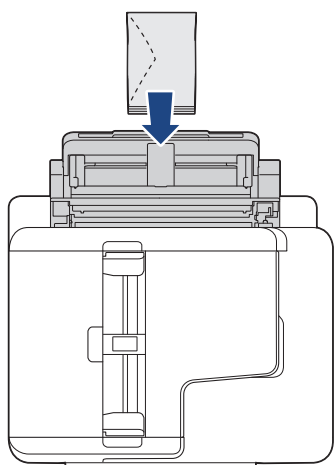

Če imate težave pri vstavljanju papirja v MP-pladenj, pritisnite ročico za sprostitev (1) proti zadnjemu delu naprave in nato vstavite papir.

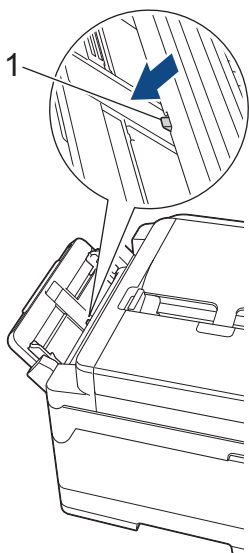

5. Z obema rokama nežno prilagodite vodili za papir na MP-pladnju tako, da se prilegata papirju.

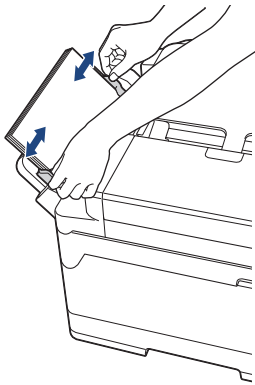

- Vodil papirja ob papir NE pritiskajte premočno. S tem lahko povzročite gubanje in zastoj papirja.
- Papir postavite na sredino MP-pladnja med vodili za papir. Če papir ni na sredini, ga izvalcite in znova vstavite v srednji položaj.

6. Storite nekaj izmed naslednjega:

- Ko uporabljate papir velikosti A4 ali Letter, izvalcite podporo za papir, da se zaskoči.

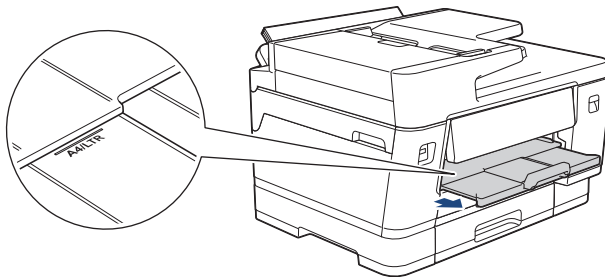

- Ko uporabljate papir, večji od velikosti A4 ali Letter, ali ovojnice, izvalcite podporo za papir (1), da se zaskoči, in nato odprite podporo loputo za papir (2).

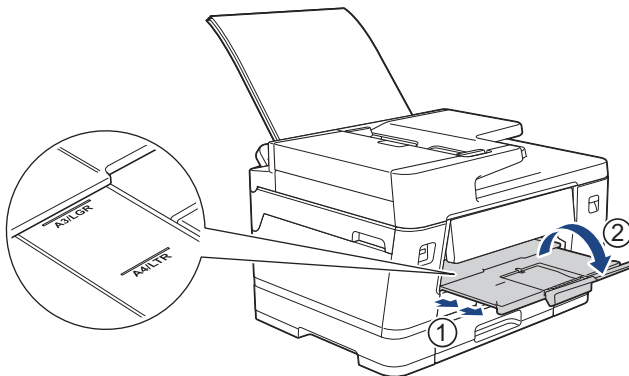

7. Po potrebi spremenite nastavev velikosti papirja v meniju naprave.



Prepričajte se, da se je tiskanje dokončalo, preden zaprete MP-pladenj.



S tem povezane informacije

- Vstavite papir v večnamenski pladenj za papir (MP-pladenj)

Sorodne teme:

- Izberite ustrezen medij za tisk

Nalaganje dolgega papirja v večnamenski pladenj (MP-pladenj)

Sorodni modeli: MFC-J3960DW/MFC-J6960DW/MFC-J6975DW/MFC-J6977DW

V MP-pladenj naložite **en list** dolgega papirja naenkrat.

- MP-pladenj uporabljajte za tiskanje dolgega papirja (širina: 88,9–297 mm/višina: 431,9–1200 mm).
- Dolgi papir uporabite le, ko tiskate iz računalnika ali s storitvijo AirPrint. Dolgega papirja ne uporabljajte za kopiranje ali pošiljanje faksov.
- Če je nastavitev [Preveri papir] nastavljena na [Vklop] in iz naprave potegnete MP-pladenj, se na LCD-prikazovalniku prikaže vprašanje, ali želite spremeniti velikost in vrsto papirja.
- Ko v pladenj vstavite drugo velikost papirja, morate spremeniti nastavitev velikosti papirja v napravi ali računalniku.

S tem napravi omogočite samodejno podajanje papirja iz ustreznega pladnja, če v gonilniku tiskalnika (Windows) ali v napravi izberete možnost samodejne izbire pladnja.

- Če se življenjska doba kartuš s črnilom izteče, ko tiskate na dolgi papir, jih lahko zamenjate z novimi kartušami s črnilom enake barve in nadaljujete tiskanje.

Odtенок barve črnila je lahko drugačen po zamenjavi kartuše.

OPOMBA

Če želite preprečiti vstop prahu v napravo, se prepričajte, da ste zaprli MP-pladenj, če ga ne uporabljate.

1. Odprite MP-pladenj.

POMEMBNO

Pri nalaganju dolgega papirja NE dvigujte podpore za papir, da ne poškodujete papirja.

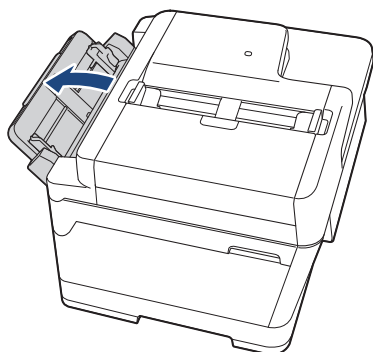

2. Nežno pritisnite in potisnite vodili za papir na MP-pladnju, da se bosta ujemali s širino uporabljenega papirja.

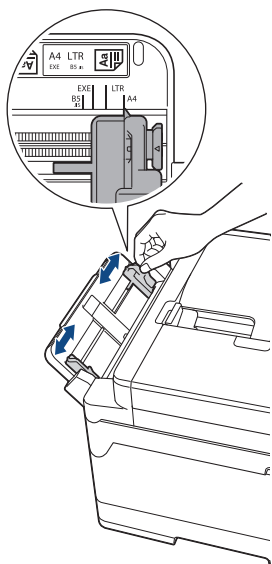

3. V MP-pladenj naložite samo **en list papirja** s stranjo za tiskanje **navzgor**. Z obema rokama potisnite en list papirja v MP-pladenj, tako da se podajalni rob dotakne podajalnih valjčkov za papir.

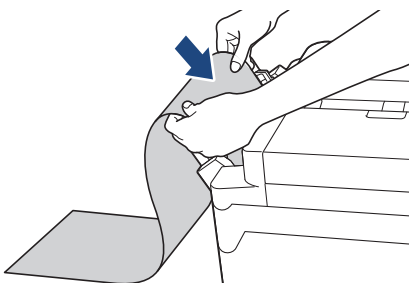

Če imate težave pri vstavljanju papirja v MP-pladenj, pritisnite ročico za sprostitev (1) proti zadnjemu delu naprave in nato vstavite papir.

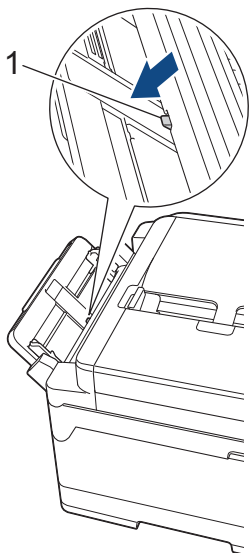

4. Z obema rokama nežno prilagodite vodili za papir na MP-pladnju tako, da se prilegata papirju.

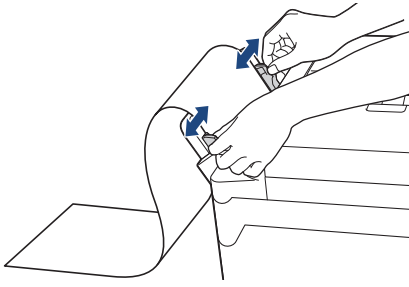

POMEMBNO

V MP-pladenj NE vstavite več kot enega lista dolgega papirja. S tem lahko povzročite zastoj papirja. Pri tiskanju več strani ne vstavljajte naslednjega lista papirja, dokler se na zaslonu na dotik ne prikaže obvestilo, da morate vstaviti naslednji list papirja.

5. Izvlecite podporo za papir (1), da se zaskoči, in odprite podporno loputo za papir (2).

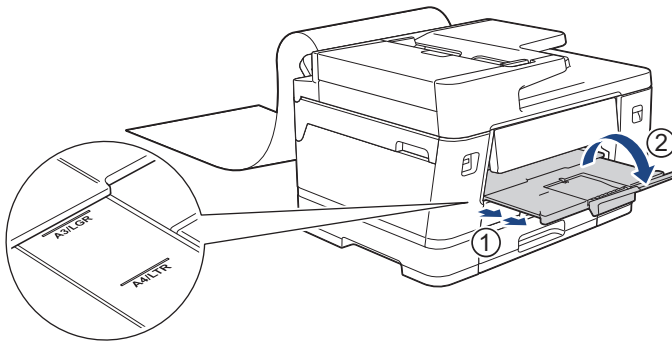

Ko vstavite dolgi papir v MP-pladenj, naprava po tiskanju zadrži natisnjeno stran, da ne pade na tla. Ko je tiskanje končano, odstranite natisnjeno stran in pritisnite [OK].

6. Spremenite nastavev za velikost papirja na [Uporabnisko določena velikost] in vnesite dejansko velikost na zaslonu na dotik na napravi.



Prepričajte se, da se je tiskanje dokončalo, preden zaprete MP-pladenj.



S tem povezane informacije

- [Vstavite papir v večnamenski pladenj za papir \(MP-pladenj\)](#)

Sorodne teme:

- [Izberite ustrezen medij za tisk](#)

Papir naložite v režo za ročno vstavljanje

Sorodni modeli: MFC-J3660DW/MFC-J6560DW/MFC-J6760DW

V to režo vstavite posebne tiskalne medije, po en list naenkrat.

 Naprava samodejno vklopi način ročnega podajanja, ko vstavite papir v režo za ročno vstavljanje.

1. Odprite pokrov reže za ročno vstavljanje.

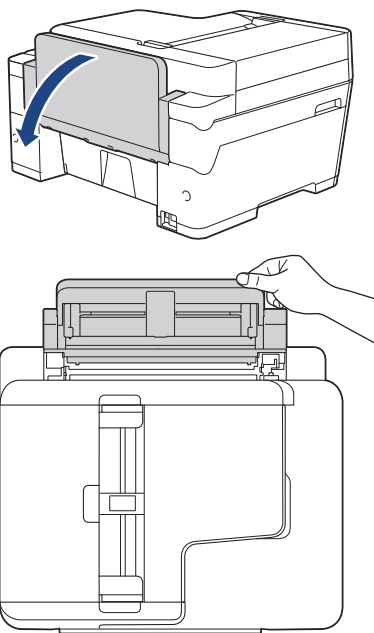

2. Vodili za papir reže za ročno vstavljanje premaknite, da ju prilagodite širini uporabljenega papirja.

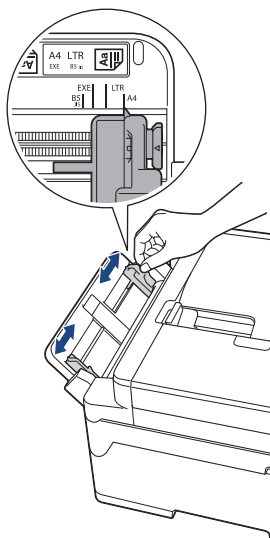

3. V režo za ročno vstavljanje naložite samo en list papirja s stranjo za tiskanje **navzgor**.

Z obema rokama potisnite en list papirja v režo za ročno vstavljanje, da se podajalni rob dotakne podajalnih valjčkov za papir. Ko začutite, da naprava vleče papir, ga spustite. LCD-prikazovalnik prikaže [Reza za ročno pod. priprav.].

Preberite navodila na LCD-prikazovalniku in nato pritisnite [OK].

-
- Uporaba velikosti A4, Letter ali Executive

Ležeča usmerjenost

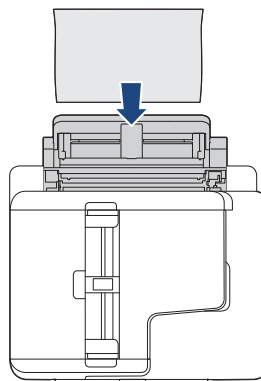
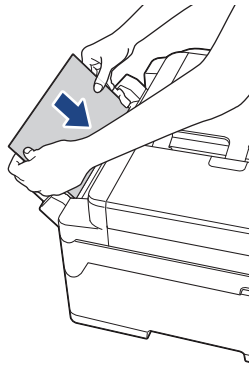

- Uporaba velikosti A3, Ledger, Legal, Folio, Mexico Legal, India Legal, A5, A6, ovojnic, fotopapirja, fotopapirja L, fotopapirja 2L ali indeksne kartice

Pokončna usmerjenost

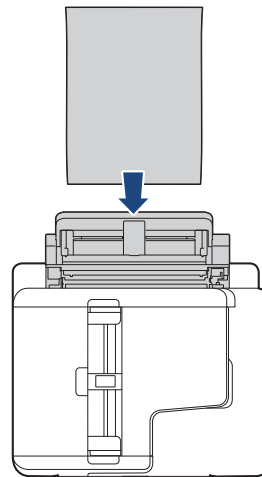
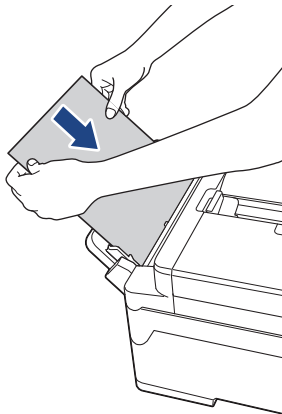

- Ko uporabljate ovojnice, naložite ovojnice s stranjo za tiskanje **navzgor** in režo na levi, kot kaže ilustracija.

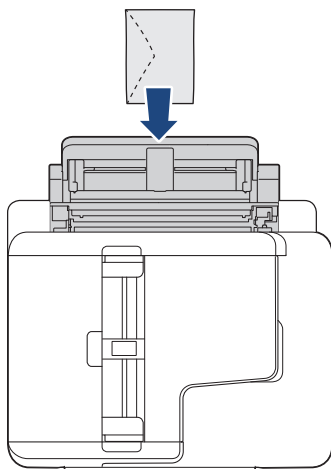

- Med vstavljanjem ovojnice ali lista debelega papirja potiskajte ovojnico v režo za ročno vstavljanje, dokler ne začutite, da jo podajalni valjčki povlečejo.
-

POMEMBNO

- V režo za ročno vstavljanje NE vstavite več kot enega lista papirja. S tem lahko povzročite zastoj papirja. Pri tiskanju več strani ne podajajte naslednjega lista papirja, dokler se na zaslonu na dotik ne prikaže obvestilo, da morate podati naslednji list papirja.
- V režo za ročno vstavljanje NE vstavljajte papirja, kadar tiskate iz pladnja za papir. S tem lahko povzročite zastoj papirja.

4. Storite nekaj izmed naslednjega:

- Uporaba papirja velikosti A4 ali Letter ali manjšega
Izvlomite podporo za papir, tako da se zatakne na svoje mesto.

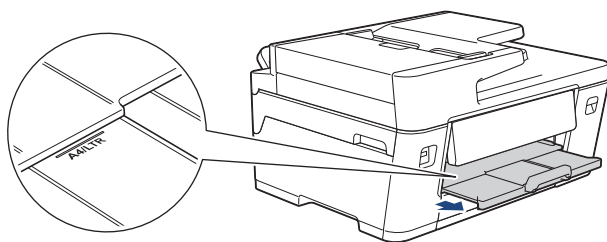

- Uporaba papirja, večjega od velikosti A4 ali Letter, ali ovojnic
Podporo za papir (1) izvlomite, tako da se zatakne, in odprite podporno loputo za papir (2).

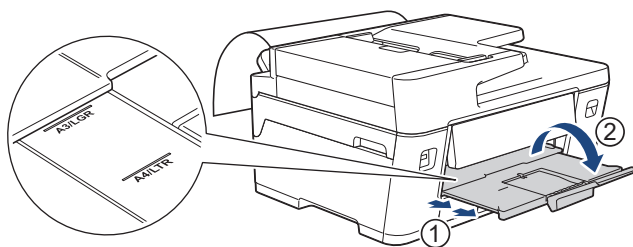

- Če je dokument prevelik za en list, se na LCD-prikazovalniku prikaže sporočilo, da morate vstaviti še en list papirja. Drugi list papirja vstavite v režo za ročno vstavljanje in nato pritisnite [OK].
- Ko v režo za ročno vstavljanje vstavite papir, ki je večji od velikosti A4 ali Letter, naprava po tiskanju zadrži natisnjeno stran, da ne pade na tla. Ko je tiskanje končano, odstranite natisnjeno stran in pritisnite [OK].
- Prepričajte se, da je tiskanje končano, preden zaprete pokrov reže za ročno vstavljanje.
- Naprava bo med tiskanjem preizkusne strani, faksa ali poročila izvrgla papir, ki je naložen v režo za ročno vstavljanje.
- Naprava bo med postopkom čiščenja naprave izvrgla papir, ki je naložen v režo za ročno vstavljanje. Počakajte, da naprava dokonča čiščenje, nato pa vstavite papir v režo za ročno vstavljanje.



S tem povezane informacije

- [Vstavljanje papirja](#)

Sorodne teme:

- [Izberite ustrezen medij za tisk](#)

Območje, v katerem ni mogoče tiskati

Območje na strani, ki ga ni mogoče natisniti, je odvisno od nastavitve v uporabljeni aplikaciji. Spodnje slike kažejo območja, na katera ni mogoče tiskati, za liste narezanega papirja in ovojnice. Naprava lahko tiska v osenčenih območjih narezanega papirja samo, ko je na voljo funkcija tiskanja brez roba in je tudi vklopljena.

Narezan papir

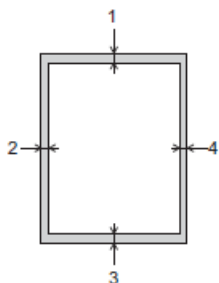

Ovojnica

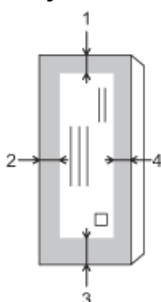

	Zgoraj (1)	Levo (2)	Spodaj (3)	Desno (4)
Narezan papir	3 mm	3 mm	3 mm ¹	3 mm
Ovojnica	12 mm	3 mm	12 mm	3 mm



Funkcija tiskanja brez roba ni na voljo za ovojnice in obojestransko tiskanje.



S tem povezane informacije

- [Vstavljanje papirja](#)

¹ (MFC-J3960DW/MFC-J6960DW/MFC-J6975DW/MFC-J6977DW) 5 mm če uporabljate dolgi papir.



Nastavitve papirja

- Spreminjanje velikosti in vrste papirja
- Spreminjanje nastavitve za preverjanje papirja
- Nastavitev privzetega pladnja na podlagi opravila
- Spremenite prioriteto pladnja za papir

Spreminjanje velikosti in vrste papirja

Nastavite nastavitve za velikost in vrsto papirja za pladenj za papir.

- Da dosežete najboljšo kakovost tiskanja, nastavite napravo na uporabljeno vrsto papirja.
- Ko spremenite velikost papirja, ki je vstavljen v pladenj, morate hkrati spremeniti nastavev velikosti papirja na LCD-prikazovalniku.

1. (MFC-J3960DW/MFC-J6960DW/MFC-J6975DW/MFC-J6977DW) Pritisnite  [Nastavitve] > [Vse nastav.] > [Splos. nastav.] > [Nast. pladnja]. Pritisnite želeno možnost za pladenj.
2. (MFC-J3660DW/MFC-J6560DW/MFC-J6760DW) Pritisnite  [Nastavitve] > [Vse nastav.] > [Splos. nastav.].
3. Pritisnite [Vrsta pap.].
4. Pritisnite ▲ ali ▼ za prikaz možnosti za vrsto papirja in nato pritisnite želeno možnost.



- (MFC-J3960DW/MFC-J6960DW/MFC-J6975DW) V pladnju 2 uporabljajte samo navadni papir.
- (MFC-J6977DW) V pladnjih 2 in 3 uporabljajte samo navadni papir.

5. Pritisnite [Vel. papirja].
6. Pritisnite ▲ ali ▼ za prikaz možnosti za velikost papirja in nato pritisnite želeno možnost.



Če se na LCD-prikazovalniku prikažejo navodila za vstavljanje papirja, preberite navodila, nato pa pritisnite [OK].

7. Pritisnite .



Naprava izvrše papir s potiskano površino navzgor v pladenj za papir na sprednji strani naprave. Kadar uporabljate svetleči papir, odstranite vsak list posebej, da preprečite zabrisan izpis ali zastoje papirja.



S tem povezane informacije

- [Nastavitve papirja](#)



Sorodne teme:

- [Nalaganje papirja velikosti A4, Letter ali Executive v pladenj za papir 1/pladenj za papir 2/pladenj za papir 3](#)
- [Nalaganje fotopapirja v pladenj za papir 1](#)
- [Nalaganje ovojnic v pladenj za papir 1](#)
- [Sprejemljivi mediji za tiskanje](#)

Spreminjanje nastavitve za preverjanje papirja

Če je nastavev nastavljena na [Vklop] in je pladenj za papir odstranjen oziroma naložite papir v MP-pladenj, se na LCD-prikazovalniku prikaže sporočilo, ki vam omogoča, da spremenite nastavitvi za velikost in vrsto papirja.

Privzeta nastavev je [Vklop].

1. Pritisnite  [Nastavitve] > [Vse nastav.] > [Splos. nastav.].
2. (MFC-J3960DW/MFC-J6960DW/MFC-J6975DW/MFC-J6977DW) Pritisnite [Nast. pladnja].
3. Pritisnite ▲ ali ▼ za prikaz možnosti [Preveri papir], nato pa jo pritisnite.
4. Pritisnite [Vklop] ali [Izkl.].
5. Pritisnite .

S tem povezane informacije

- [Nastavitve papirja](#)

Sorodne teme:

- [Nalaganje papirja velikosti A4, Letter ali Executive v pladenj za papir 1/pladenj za papir 2/pladenj za papir 3](#)
- [Nalaganje fotopapirja v pladenj za papir 1](#)
- [Nalaganje ovojnic v pladenj za papir 1](#)

Nastavitev privzetega pladnja na podlagi opravila

Sorodni modeli: MFC-J3960DW/MFC-J6960DW/MFC-J6975DW/MFC-J6977DW

Spremenite privzeti pladenj, ki ga naprava uporablja za posamezni način.

Naprava podaja papir z najustreznejšega pladnja glede na nastavljeni prednostni vrstni red pladnjev.



Nekateri pladnji niso na voljo, odvisno od modela vaše naprave.

1. Pritisnite  [Nastavitve] > [Vse nastav.] > [Splos. nastav.] > [Nast. pladnja].
 - Za tiskanje v načinu kopiranja pritisnite [Kopija] > [Izbira pladnja].
 - Za tiskanje prejetih faksov pritisnite [Faks] > [Izbira pladnja].
 - Za tiskanje fotografij pritisnite [Nast. pladnja: tisk. JPEG (medij)] > [Izbira pladnja].
2. Pritisnite želeno možnost za pladenj.



[Sam. izb. pladnja] nastavi napravo tako, da podaja papir z najustreznejšega pladnja za nastavljeno vrsto in velikost papirja.

3. Pritisnite .



S tem povezane informacije



- [Nastavitve papirja](#)

Spremenite prioriteto pladnja za papir

Sorodni modeli: MFC-J3960DW/MFC-J6960DW/MFC-J6975DW/MFC-J6977DW

Spreminjanje prioritete privzetega pladnja, ki ga naprava uporablja za vsak način.

Če je v nastavitvah izbire pladnja izbrana možnost [Sam. izb. pladnja], naprava podaja papir z najustreznejšega pladnja za vrsto in velikost papirja glede na nastavitev prednosti pladnja.

1. Pritisnite  [Nastavitve] > [Vse nastav.] > [Splos. nastav.] > [Nast. pladnja].
2. Pritisnite možnost [Kopija], [Faks], [Tiskanje] ali [Nast. pladnja: tisk. JPEG (medij)].
3. Pritisnite [Prednost pladnja].
4. Pritisnite želeno možnost.
5. Pritisnite .



S tem povezane informacije

- [Nastavitve papirja](#)

Sprejemljivi mediji za tiskanje

Na kakovost tiskanja lahko vpliva vrsta papirja, ki jo uporabljate v napravi.

Če želite doseči najboljšo kakovost tiskanja za izbrane nastavitve, vedno nastavite vrsto papirja tako, da se ujema z vstavljeno vrsto papirja.

Uporabite lahko navadni papir, papir za brizgalne tiskalnike (premazan papir), svetleči papir, reciklirani papir in ovojnice.

Priporočamo, da preizkusite različne vrste papirja, preden kupite velike količine.

Za najboljše rezultate priporočamo uporabo papirja Brother.

- Ko tiskate na papir za brizgalne tiskalnike (premazan papir) in svetleči papir, se prepričajte, da ste v gonilniku tiskalnika, aplikaciji ali nastavitvi vrste papirja v vaši napravi izbrali ustrezen medij za tisk.
- Med tiskanjem na fotopapir v pladenj za papir dodajte še en list enakega fotopapirja.
- Kadar uporabljate fotopapir, odstranite vsak list posebej, da preprečite zabrisan izpis ali zastoje papirja.
- Ne dotikajte se natisnjene površine papirja takoj po tiskanju. Površina morda ne bo popolnoma suha in lahko si umažete prste.



S tem povezane informacije

- [Vstavljanje papirja](#)
 - [Priporočeni mediji za tiskanje](#)
 - [Ravnanje z mediji za tiskanje in njihova uporaba](#)
 - [Izberite ustrezen medij za tisk](#)

Sorodne teme:

- [Spreminjanje velikosti in vrste papirja](#)

Priporočeni mediji za tiskanje

Za najboljšo kakovost tiskanja priporočamo, da uporabite Brother, ki je naveden v tabeli.

Papir Brother morda ne bo na voljo v vseh državah.

Če papir Brother ni na voljo v vaši državi, priporočamo, da preizkusite različne vrste papirja, preden kupite velike količine.

Papir Brother

Vrsta papirja	Izdelek
Navadni A3	BP60PA3
Svetleči fotopapir A3	BP71GA3
A3 za brizgalne tiskalnike (mat)	BP60MA3
Navadni A4	BP60PA
Svetleči fotopapir A4	BP71GA4
A4 za brizgalne tiskalnike (mat)	BP60MA
Svetleči fotopapir 10 x 15 cm	BP71GP



S tem povezane informacije

- [Sprejemljivi mediji za tiskanje](#)

Ravnanje z mediji za tiskanje in njihova uporaba

- Papir shranite v originalno embalažo in ga pustite zaprtega. Papir imejte na ploskem in zaščitenega pred vlago, neposredno sončno svetlobo ter toploto.
- Izogibajte se sijoči (premazani) strani fotopapirja.
- Nekatere velikosti ovojníc zahtevajo nastavitve robov v aplikaciji. Pred tiskanjem večjega števila ovojnic opravite preizkusno tiskanje.

POMEMBNO

NE uporabljajte naslednjih vrst papirja:

- Poškodovan, zmečkan, zguban ali nepravilno oblikovan

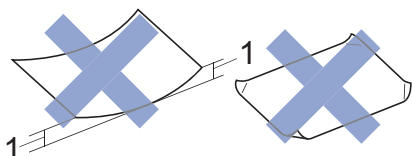

1. Vihanje velikosti 2 mm ali več lahko povzroči zastoje.

- Izjemno sijoč ali zelo teksturiran
- Ki ga ni mogoče enakomerno razporediti med nalaganjem
- Papir z lepljivo površino

NE uporabljajte ovojnic, ki:

- so ohlapno sestavljene,
- vsebujejo okna,
- so reliefne (pisava je dvignjena nad njimi),
- vsebujejo sponke ali zaponke,
- so predhodno natisnjene v notranjosti,
- so samolepilne,
- imajo dvojne zavihke.

Samolepilne Dvojni zavihki

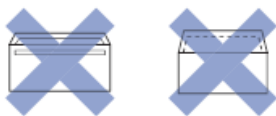

Naletite lahko na težave pri podajanju papirja, ki jih povzročijo debelina, velikost in izvedba zavihek kuvert, ki jih uporabljate.



S tem povezane informacije

- [Sprejemljivi mediji za tiskanje](#)

Sorodne teme:

- [Vstavite papir na pladenj za papir 1 /pladenj za papir 2/pladenj za papir 3](#)

Izberite ustrezen medij za tisk

- Vrsta in velikost papirja za vsak postopek
- Usmerjenost papirja in zmogljivost pladnjev za papir

Vrsta in velikost papirja za vsak postopek

Vrsta papirja	Velikost papirja		Uporaba				
			Faks	Kopiraj	Neposredno tiskanje		Tiskalni k
					Tiskanje JPEG	Tiskanje PDF ¹	
Narezan papir	A3	297 x 420 mm	Da	Da	Da	Da	Da
	A4	210 x 297 mm	Da	Da	Da	Da	Da
	Ledger	279,4 x 431,8 mm	Da	Da	Da	Da	Da
	Letter	215,9 x 279,4 mm	Da	Da	Da	Da	Da
	Legal	215,9 x 355,6 mm	Da	Da	-	Da	Da
	Mexico Legal	215,9 x 339,85 mm	Da	Da	-	Da	Da
	India Legal	215 x 345 mm	Da	Da	-	Da	Da
	Folio	215,9 x 330,2 mm	Da	Da	-	Da	Da
	Executive	184,1 x 266,7 mm	-	-	-	-	Da
	A5	148 x 210 mm	-	Da	-	Da	Da
	A6	105 x 148 mm	-	Da	-	Da	Da
	Dolgi papir	Širina: 88,9–297 mm Višina: 431,9–1200 mm	-	-	-	-	Da
Kartice	Fotografija	10 x 15 cm	-	Da	Da	-	Da
	Fotografija L	9 x 13 cm	-	-	-	-	Da
	Fotografija 2L	13 x 18 cm	-	-	Da	-	Da
	Indeksna kartica	13 x 20 cm	-	-	-	-	Da
Ovojnice	Ovojnica C5	162 x 229 mm	-	-	-	-	Da
	Ovojnica DL	110 x 220 mm	-	-	-	-	Da
	Com-10	104,7 x 241,3 mm	-	-	-	-	Da
	Monarch	98,4 x 190,5 mm	-	-	-	-	Da

¹ Tiskanje PDF je na voljo samo za MFC-J6975DW/MFC-J6977DW.



S tem povezane informacije

- [Izberite ustrezen medij za tisk](#)

Sorodne teme:

- [Nalaganje ovojnic v pladenj za papir 1](#)

Usmerjenost papirja in zmogljivost pladnjev za papir

	Velikost papirja	Vrste papirja	Št. listov	Teža	Debelina
Pladenj za papir 1	<Ležeče> A4, Letter, Executive	Navadni papir, reciklirani papir	250 ¹	Od 64 do 120 g/m ²	Od 0,08 do 0,15 mm
	<Pokončno> A3, Ledger, Legal, Mexico Legal, India Legal, Folio, A5, A6, ovojnice (C5, Com-10, DL, Monarch), fotopapir (10 x 15 cm), fotopapir L (9 x 13 cm), fotopapir 2L (13 x 18 cm), indeksna kartica (13 x 20 cm)	Papir za brizgalne tiskalnike	20	Od 64 do 200 g/m ²	Od 0,08 do 0,25 mm
		Svetleči papir ²	20	Do 220 g/m ²	Do 0,25 mm
		Fotokartica ²	20	Do 200 g/m ²	Do 0,25 mm
		Indeksna kartica	30	Do 120 g/m ²	Do 0,15 mm
		Ovojnice	10	Od 80 do 95 g/m ²	Do 0,52 mm
Pladenj za papir 2 (MFC-J3960DW/ MFC-J6960DW/ MFC-J6975DW/ MFC-J6977DW)	<Ležeče> A4, Letter <Pokončno> A3, Ledger, Legal, Mexico Legal, India Legal, Folio	Navadni papir, reciklirani papir	250 ¹	Od 64 do 120 g/m ²	Od 0,08 do 0,15 mm
Pladenj za papir 3 (MFC-J6977DW)	<Ležeče> A4, Letter <Pokončno> A3, Ledger, Legal, Mexico Legal, India Legal, Folio	Navadni papir, reciklirani papir	250 ¹	Od 64 do 120 g/m ²	Od 0,08 do 0,15 mm
Večnamenski pladenj (MP-pladenj) ³ (MFC-J3960DW/ MFC-J6960DW/ MFC-J6975DW/ MFC-J6977DW)	<Ležeče> A4, Letter, Executive	Navadni papir, reciklirani papir	100 ¹	Od 64 do 120 g/m ²	Od 0,08 do 0,15 mm
	<Pokončno> A3, Ledger, Legal, Mexico Legal, India Legal, Folio, A5, A6, ovojnice (C5, Com-10, DL, Monarch), fotopapir (10 x 15 cm), fotopapir L (9 x 13 cm), fotopapir 2L (13 x 18 cm), indeksna kartica (13 x 20 cm)	Papir za brizgalne tiskalnike	20 (do velikosti A4/ Letter) 5 (prek velikosti A4/ Letter)	Od 64 do 200 g/m ²	Od 0,08 do 0,25 mm
		Svetleči papir, fotokartica ²	20 (do velikosti A4/ Letter) 5 (prek velikosti A4/ Letter)	Do 220 g/m ²	Do 0,3 mm
		Indeksna kartica	50	Do 120 g/m ²	Do 0,15 mm
		Ovojnice	20 (do velikosti A4/ Letter) 5 (prek velikosti A4/ Letter)	Od 80 do 95 g/m ²	Do 0,52 mm
		Dolgi papir (širina: 88,9–297 mm/višina: 431,9–1200 mm)	Navadni papir, reciklirani papir, papir za brizgalne tiskalnike, svetleči papir	1	Od 64 do 220 g/m ²
Reža za ročno vstavljanje	<Ležeče> A4, Letter, Executive <Pokončno>	Navadni papir, reciklirani papir	1	Od 64 do 120 g/m ²	Od 0,08 do 0,15 mm

	Velikost papirja	Vrste papirja	Št. listov	Teža	Debelina
(MFC-J3660DW/ MFC-J6560DW/ MFC-J6760DW)	A3, Ledger, Legal, Mexico Legal, India Legal, Folio, A5, A6, ovojnice (C5, Com-10, DL, Monarch), ftopapir (10 x 15 cm), ftopapir L (9 x 13 cm), ftopapir 2L (13 x 18 cm), indeksna kartica (13 x 20 cm)	Papir za brizgalne tiskalnike	1	Od 64 do 200 g/m ²	Od 0,08 do 0,25 mm
		Svetleči papir ²	1	Do 220 g/m ²	Do 0,25 mm
		Fotokartica ²	1	Do 200 g/m ²	Do 0,25 mm
		Indeksna kartica	1	Do 120 g/m ²	Do 0,15 mm
		Ovojnice	1	Od 80 do 95 g/m ²	Do 0,52 mm

¹ Pri uporabi navadnega papirja 80 g/m².

² BP71 260 g/m² papir je posebej zasnovan za brizgalne naprave Brother.

³ Priporočamo, da za svetleči papir uporabite MP-pladenj.



S tem povezane informacije

- [Izberite ustrezen medij za tisk](#)

Vstavljanje dokumentov

- Dokumente vstavite v samodejni podajalnik dokumentov (ADF)
- Nalaganje dokumentov na steklo skenerja
- Nastavitev usmerjenosti dokumentov velikosti A4 ali Letter pri uporabi stekla skenerja
- Območje, ki ga ni mogoče skenirati

Dokumente vstavite v samodejni podajalnik dokumentov (ADF)

ADF-enota lahko vsebuje več strani in podaja vsak list posebej.

Uporabite papir, ki je skladen z velikostmi in težami v tabeli. Preden vstavite strani v ADF-enoto, jih vedno razprite.

Podprte velikosti dokumentov in teže papirja

Dolžina: ¹	Od 148 do 431,8 mm
Širina:	Od 105 do 297 mm
Teža papirja:	Od 64 do 120 g/m ²

¹ Do 900 mm pri uporabi funkcije za dolgi papir.

POMEMBNO

- NE vlecite za dokument med podajanjem.
- NE uporabljajte papirja, ki je zmečkan, naguban, prepognjen, strgan, spet, pripet ali zalepljen z lepilom ali lepilnim trakom.
- NE uporabljajte kartona, časopisnega papirja ali blaga.
- Prepričajte se, da so dokumenti s korekturno tekočino ali napisani s črnilom popolnoma suhi.



(MFC-J3960DW/MFC-J6760DW/MFC-J6960DW/MFC-J6975DW/MFC-J6977DW)

Svoje obojestranske dokumente lahko z ADF-enoto pošiljate po faksu, kopirate ali skenirate do velikosti A3.

1. Prepričajte se, da se listi papirja niso sprijeli.
2. Vodili papirja (1) nastavite na širino dokumenta.

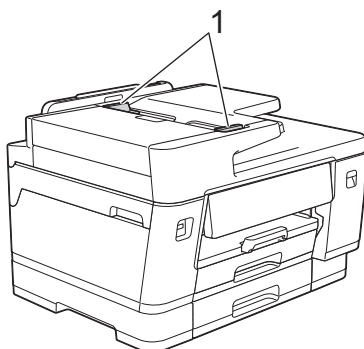

3. Dokument vstavite v ADF-enoto s **potiskano stranjo navzgor**, kot kaže ilustracija, dokler ne začutite, da se je dokument dotaknil omejevalnikov podajanja.

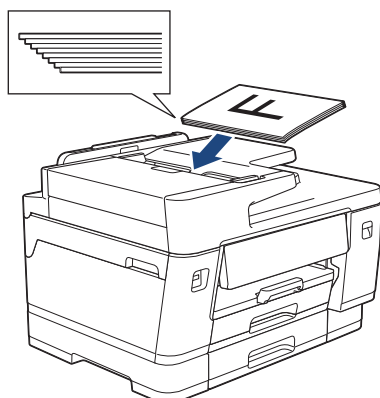



Če ste vstavili majhen dokument in ga ne morete odstraniti, dvignite podporo dokumenta na ADF-enoti (1) ter odstranite dokument.

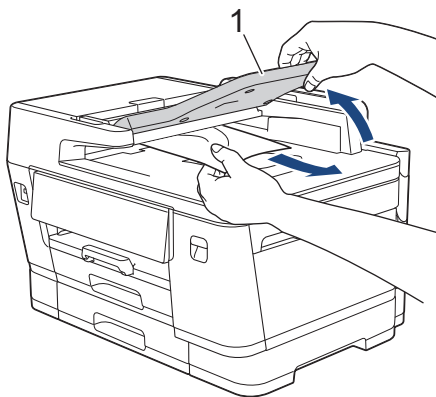

POMEMBNO

Dokumentov NE puščajte na steklu skenerja. Sicer se papir v ADF-enoti lahko zatakne.



S tem povezane informacije

- [Vstavljanje dokumentov](#)

Nalaganje dokumentov na steklo skenerja

S pomočjo stekla skenerja lahko pošiljate fakse, kopirate ali skenirate po eno stran naenkrat.

Podprte velikosti dokumentov

Dolžina:	Do 431,8 mm
Širina:	Do 297 mm
Teža:	Do 2 kg



Za uporabo stekla skenerja mora biti ADF-enota prazna.

1. Dvignite pokrov dokumenta.
2. Dokument položite na steklo skenerja s **potiskano stranjo navzdol**, kot kaže ilustracija.

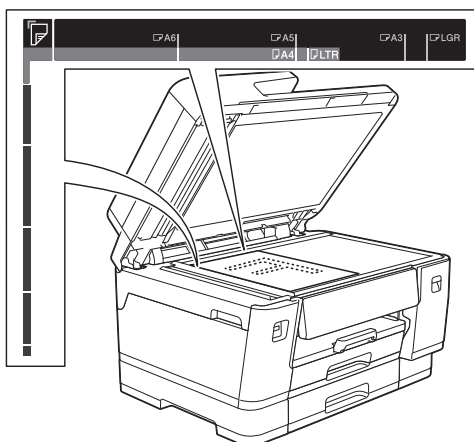

3. Zaprite pokrov dokumenta.

POMEMBNO

Če skenirate knjigo ali debel dokument, pokrova dokumenta NE zaloputnite na silo in ne pritiskajte nanj.



S tem povezane informacije

- [Vstavljanje dokumentov](#)

Nastavitve usmerjenosti dokumentov velikosti A4 ali Letter pri uporabi stekla skenerja

Dokumente velikosti A4 ali Letter lahko položite na steklo skenerja v pokončni ali ležeči usmerjenosti. Sledite tem navodilom za nastavitve usmerjenosti dokumenta.

Pokončna usmerjenost

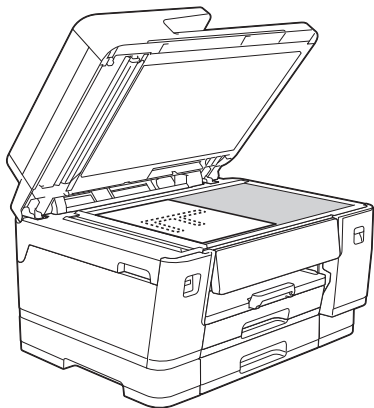

Ležeča usmerjenost

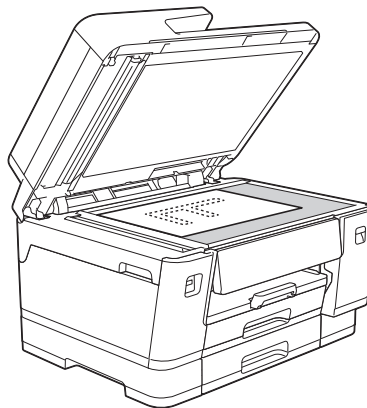

1. Pritisnite  [Nastavitve] > [Vse nastav.] > [Splos. nastav.] > [Usmerj. papirja: A4/ Letter].
2. Izberite eno od naslednjih možnosti:

Možnost	Opis
Samodejna zaznava	Ko na steklo skenerja položite list ali dokument velikosti A4 ali Letter, naprava samodejno zazna njegovo usmerjenost.
Pokoncno	Nastavite pokončno usmerjenost.
Lezece	Nastavite ležečo usmerjenost.

3. Če se prikaže sporočilo o usmerjenosti dokumenta, pritisnite [OK] za potrditev.
4. Pritisnite .



Po nastavitvi zelene usmerjenosti v meniju [Usmerj. papirja: A4/Letter], dokumente položite na steklo skenerja v isti usmerjenosti.

S tem povezane informacije

- [Vstavljanje dokumentov](#)

Območje, ki ga ni mogoče skenirati

Območje na strani, ki ga ni mogoče skenirati, je odvisno od nastavitve v uporabljeni aplikaciji. Spodnje slike prikazujejo tipične meritve, kjer skeniranje ni mogoče.

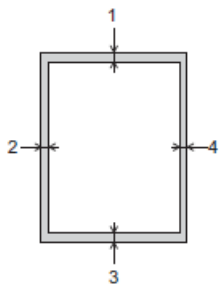

Uporaba	Velikost dokumenta	Zgoraj (1) Spodaj (3)	Levo (2) Desno (4)
Faks	A3	3 mm	4,5 mm
	A4		3 mm
	Ledger		3,7 mm
	Letter		4 mm
	Legal		
Kopiranje	Vse velikosti papirja		3 mm
Skeniranje		1 mm	1 mm

S tem povezane informacije

- [Vstavljanje dokumentov](#)

Reševanje težav

Za najnovejša pogosta vprašanja in nasvete za reševanje težav obiščite support.brother.com/faqs.

Redno vzdrževanje

- [Zamenjajte kartuše](#)
- [Izboljšanje kakovosti tiskanja](#)
- [Preverjanje vaše naprave Brother](#)
- [Čiščenje vaše naprave Brother](#)
- [Posodobite vgrajeno programsko opremo naprave](#)
- [Ponastavite napravo](#)
- [Pakiranje in pošiljanje naprave](#)

Zamenjajte kartuše

Vaša naprava Brother ima števec pik črnila. Števec pik črnila samodejno spremlja nivo črnila v vsaki od štirih kartuš. Ko naprava zazna, da v kartuši zmanjkuje črnila, se na napravi prikaže sporočilo.

Na LCD-prikazovalniku je prikazano, katero kartušo je treba zamenjati. Prepričajte se, da upoštevate na LCD-prikazovalniku prikazan poziv, da zamenjate kartuše v pravilnem vrstnem redu.

Čeprav vam naprava naroči zamenjavo kartuše, v kartuši še vedno ostane nekaj črnila.

! POZOR

Če črnilo pride v oko, ga nemudoma izperite z vodo. Če ga pustite notri, lahko povzroči rdeče oči ali blago vnetje oči. Če opazite karkoli neobičajnega, se posvetujte z zdravnikom.

POMEMBNO

- Priporočamo uporabo originalnega potrošnega materiala Brother, da zagotovite stabilno kakovost izpisov in delovanje. Čeprav vsi neoriginalni potrošni materiali ne povzročajo težav s kakovostjo, je mogoče, da nekateri negativno vplivajo na kakovost tiskanja ali povzročijo okvaro naprave. Družba Brother lahko zaračuna popravilo vaše naprave, če se dokaže, da so škodo povzročili neoriginalni potrošni materiali, tudi če je naprava še vedno v garancijskem roku.
- Številka modela napajalnika se razlikuje glede na državo in regijo, obiščite go.brother/original.

1. Odprite vratca kartuše (1).

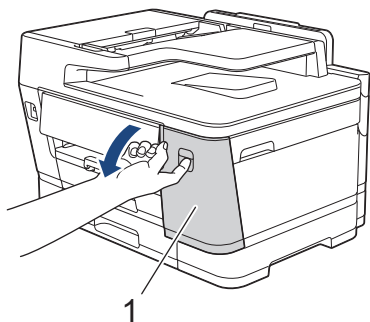

2. Pritisnite ročico za sprostitev zaklepa, da sprostite barvo kartuše, ki je označena na LCD-prikazovalniku, in odstranite kartušo iz naprave, kot je prikazano na sliki.

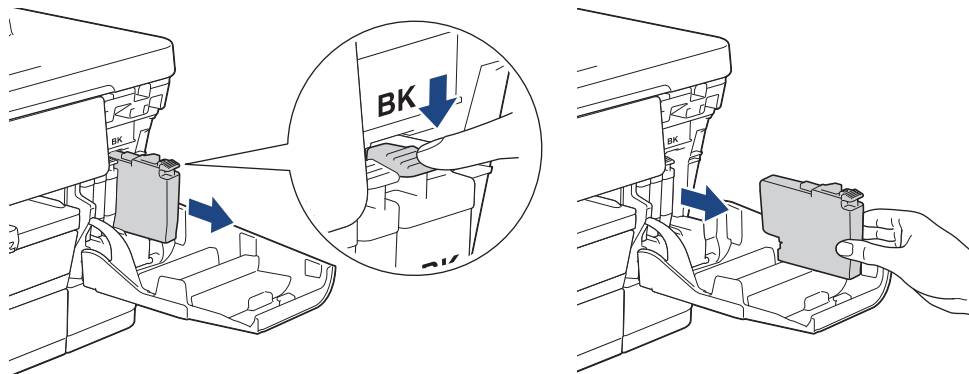



MFC-J6975DW/MFC-J6977DW:

Če uporabljate kartušo serije LC528XL, pritisnite ročico za sprostitvev, da odstranite kartušo, kot je prikazano na ilustracijah.

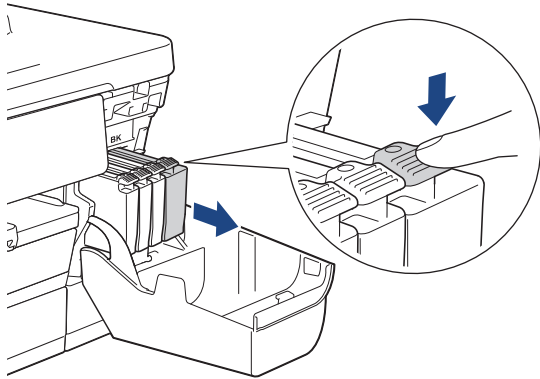

3. Odprite novo vrečko s kartušo za barvo, ki je označena na LCD-prikazovalniku, in vzemite kartušo iz vrečke.

POMEMBNO

- NE dotikajte se kartuše v označenem območju (1). S tem lahko napravi preprečite, da zazna kartušo.

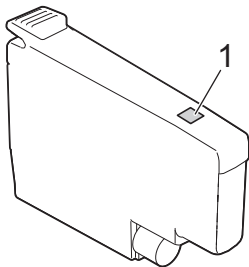

- Hitro stresite **črno** kartušo 15-krat v vodoravni smeri, kot je prikazano, nato pa jo vstavite v napravo.

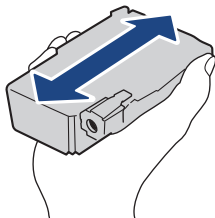

4. Kartušo vstavite v smeri puščice na nalepki.
Vsaka barva ima lasten pravilen položaj.

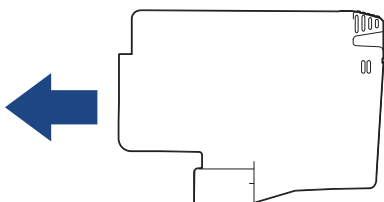

5. Nežno pritiskajte na območje z oznako »PUSH« (pritisni), dokler se kartuša ne zaskoči na svoje mesto in nato zaprite vratca kartuše.

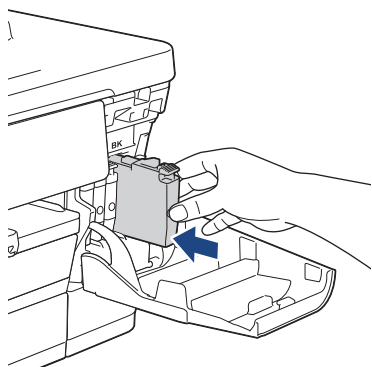

Naprava ponastavi števec pik črnila.



- Če naprava ne zazna kartuše po namestitvi, se prepričajte, da je kartuša pravilno nameščena. Odstranite kartušo in jo počasi znova namestite, dokler se ne zaskoči na mesto.
- MFC-J6975DW/MFC-J6977DW:
Če uporabljate kartušo serije LC528XL, kartušo vstavite v napravo, kot je prikazano na ilustraciji

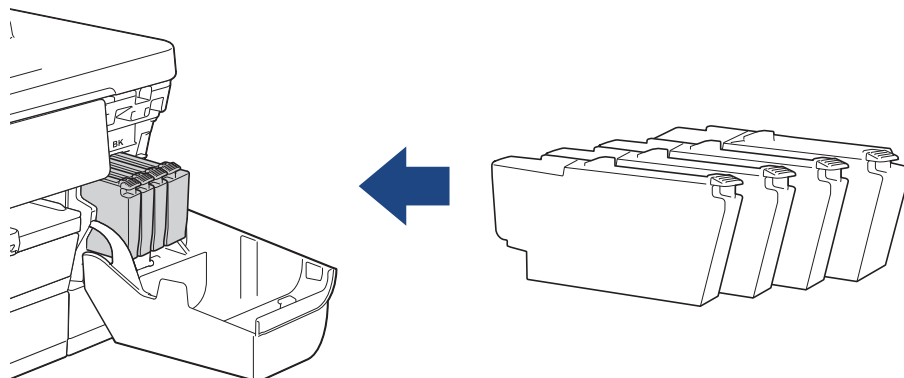

POMEMBNO

- Kartuš NE stresajte, ko jih vstavite v napravo. Če črnilo umaže vašo kožo ali oblačila, ga takoj sperite z milom ali pralnim sredstvom.
- Kartuš NE odstranite, če jih ni treba zamenjati, sicer naprava ne bo poznala količine preostalega črnila v kartuši.
- NE dotikajte se rež za vstavljanje kartuš. Črnilo lahko pusti madeže na koži.
- Neodprte kartušo za črnilo uporabite pred rokom uporabnosti, ki je napisan na embalaži kartuš.
- Kartuše NE smete razstaviti ali je spreminjati. Zaradi tega iz nje začne puščati črnilo.



S tem povezane informacije

- [Redno vzdrževanje](#)

Sorodne teme:

- [Pakiranje in pošiljanje naprave](#)

Izboljšanje kakovosti tiskanja

- Čiščenje tiskalne glave iz naprave Brother
- Očistite tiskalno glavo s pomočjo spletnega upravljanja
- Čiščenje tiskalne glave iz vašega računalnika (Windows)
- Samodejno zaznavanje in izboljšanje stanja šob tiskalne glave
- Popravljanje podajanja papirja za odpravljanje navpičnih črt
- Preverjanje možnosti tiskanja za izboljšanje rezultatov tiskanja

Čiščenje tiskalne glave iz naprave Brother

Naprava bo zaradi ohranjanja kakovosti tiska po potrebi samodejno očistila tiskalno glavo. Če imate težave s kakovostjo tiskanja, ročno zaženite postopek čiščenja.

- Če pri besedilu ali slikah na natisnjenih straneh prisotna vodoravna črta ali prazen prostor, očistite tiskalno glavo.
- Čiščenje tiskalne glave porabi veliko črnila.
- S prepogostim čiščenjem pogosto po nepotrebnem porabite veliko črnila.

POMEMBNO

Tiskalne glave se NE dotikajte. Dotikanje tiskalne glave lahko povzroči trajno škodo in razveljavi garancijo za tiskalno glavo.

1. Pritisnite  [Crnilo] > [Čiščenje tiskalne glave].

2. Pritisnite [Start].

Naprava očisti tiskalno glavo.

OPOMBA

Če večkrat očistite tiskalno glavo, vendar s tem ne izboljšate kakovosti tiska, poskusite poseben način čiščenja. Poseben način čiščenja najmočneje očisti tiskalne glave, vendar tudi porabi največ črnila.

1. Pritisnite  [Crnilo] > [Čiščenje tiskalne glave].

2. Za pet sekund pridržite .

Naprava začne čiščenje.



- Poseben način čiščenja zahteva veliko črnila za čiščenje tiskalne glave.
- Poseben način čiščenja uporabite samo, če ste tiskalno glavo pred tem večkrat očistili, vendar se kakovost tiskanja ni izboljšala.
- Tiskalno glavo lahko očistite tudi iz vašega računalnika.

S tem povezane informacije

- [Izboljšanje kakovosti tiskanja](#)

Sorodne teme:

- [Čiščenje tiskalne glave iz vašega računalnika \(Windows\)](#)
- [Očistite tiskalno glavo s pomočjo spletnega upravljanja](#)

Očistite tiskalno glavo s pomočjo spletnega upravljanja

Naprava bo zaradi ohranjanja kakovosti tiska po potrebi samodejno očistila tiskalno glavo. Če imate težave s kakovostjo tiskanja, ročno zaženite postopek čiščenja.

1. Začetek spletnega upravljanja. >> [Dostop do spletnega upravljanja](#)
2. Kliknite **General (Splošno)** > **Print Head Cleaning (Čiščenje tiskalne glave)** v levi navigacijski vrstici.



Če leva navigacijska vrstica ni vidna, navigacijo začnite v ☰.

3. Če imate težave s kakovostjo tiskanja, poskusite večkrat očistiti tiskalno glavo. Če se kakovost tiskanja ne izboljša, uporabite možnost **Special (Posebno)**. Možnost **Special (Posebno)** najmočneje očisti tiskalne glave, vendar tudi porabi največ črnila.
4. Kliknite **Start (Začni)**.



Možnost **Special (Posebno)** zahteva veliko črnila za čiščenje tiskalne glave.

5. Kliknite **Yes (Da)**.

Naprava začne čiščenje.



(Windows) Tiskalno glavo lahko očistite tudi prek gonilnika tiskalnika.



S tem povezane informacije



- [Izboljšanje kakovosti tiskanja](#)

Sorodne teme:

- [Dostop do spletnega upravljanja](#)
- [Čiščenje tiskalne glave iz naprave Brother](#)
- [Čiščenje tiskalne glave iz vašega računalnika \(Windows\)](#)

Čiščenje tiskalne glave iz vašega računalnika (Windows)

Naprava bo zaradi ohranjanja kakovosti tiska po potrebi samodejno očistila tiskalno glavo. Če imate težave s kakovostjo tiskanja, ročno zaženite postopek čiščenja.

1. Pridržite tipko  in pritisnite  tipko na tipkovnici računalnika za zagon **Zaženi**.
2. Vnesite "**control printers**" v polje **Odpri:** in kliknite **V redu**.

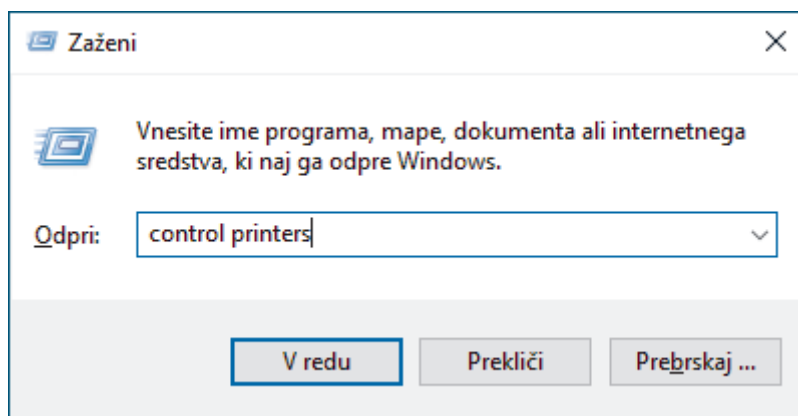

Prikaže se okno **Naprave in tiskalniki**.



Če se okno **Naprave in tiskalniki** ne prikaže, kliknite **Naprave > Več nastavitev naprav in tiskalnikov**.

3. Z desno miškino tipko kliknite ikono vašega modela, nato izberite **Nastavitve tiskanja**. (Če se prikažejo možnosti za gonilnik tiskalnika, izberite svoj gonilnik tiskalnika.)

Prikaže se pogovorno okno gonilnika tiskalnika.

4. Kliknite jeziček **Vzdrževanje**.
5. Izberite eno od naslednjih možnosti:

Možnost	Opis
Preverjanje kakovosti tiskanja...	Uporabite za tiskanje preizkusne strani in preverjanje kakovosti tiska.
Čiščenje tiskalne glave...	Uporabite za ročni zagon postopka čiščenja. Izberite, če se na besedilu ali grafiki na preizkusni strani prikažejo črte ali prazni prostori.

6. Kliknite **Start**.



S tem povezane informacije



- [Izboljšanje kakovosti tiskanja](#)

Sorodne teme:

- [Čiščenje tiskalne glave iz naprave Brother](#)
- [Očistite tiskalno glavo s pomočjo spletnega upravljanja](#)

Samodejno zaznavanje in izboljšanje stanja šob tiskalne glave

Če se na natisnjenih straneh prikažejo obledele ali črtaste barve in besedilo ali če manjka besedilo na izpisih, so šobe tiskalne glave morda zamašene. Ko je ta nastavitev nastavljena na [Vklop], naprava samodejno zazna stanje šob tiskalne glave in po potrebi očisti tiskalno glavo.

- Privzeta nastavitev je [Vklop].
 - Čiščenje tiskalne glave porabi veliko črnila.
1. Pritisnite  [Crnilo] > [Samod. prever kakov. tiskanja].
 2. Pritisnite [Vklop] ali [Izkl.].
 3. Pritisnite .

S tem povezane informacije

- [Izboljšanje kakovosti tiskanja](#)

Popravljanje podajanja papirja za odpravljanje navpičnih črt

Nastavljanje podajanja papirja, da zmanjšate navpične črte.

Pred nastavljanjem podajanja papirja dokončajte preverjanje kakovosti tiskanja, tako da pritisnete 
[Crnilo] > [Izboljšaj kakovost tiskanja] > [Preveri kakov. tiskanja].

1. Pritisnite  [Crnilo] > [Izboljšaj kakovost tiskanja] > [Popravi podajanje papirja].
2. Pritisnite [Naprej].
3. Pritisnite [Da], ko se na LCD-prikazovalniku prikaže potrditveno obvestilo o dokončanem preverjanju kakovosti tiskanja.
4. Pritisnite [Samod.] ali [Ročno].
 - Če izberete način [Samod.], se podajanje papirja samodejno prilagodi s skeniranjem lista za preverjanje.
 - Če izberete način [Ročno], morate informacije na listu za preverjanje vnesti ročno.
5. Izberite, katero velikost papirja želite prilagoditi.
6. Izberite, katero vrsto papirja želite prilagoditi. (Samo podprti modeli)
7. Pri nalaganju papirja na pladenj sledite navodilom na LCD-prikazovalniku, nato pa pritisnite [Start].
Naprava natisne list za preverjanje.
8. Za dokončanje prilagoditve sledite navodilom na LCD-prikazovalniku.



S tem povezane informacije

- [Izboljšanje kakovosti tiskanja](#)

Preverjanje možnosti tiskanja za izboljšanje rezultatov tiskanja

Če izpisi niso videti tako, kot ste pričakovali, spremenite nastavitve tiskanja v napravi Brother, da izboljšate kakovost izpisa. Hitrost tiskanja bo morda počasnejša, ko uporabljate te nastavitve.



- Ta navodila vam omogočajo izboljšanje rezultatov tiskanja, ko uporabljate napravo za kopiranje ali tiskanje s pomnilniškega medija ali iz mobilne naprave.
- Če je pri tiskanju iz računalnika kakovost tiskanja slaba, spremenite nastavitve v gonilniku tiskalnika ali v aplikaciji, ki jo uporabljate za tiskanje.

1. Pritisnite  [Crnilo] > [Možnosti tiskanja].
2. Pritisnite eno od naslednjih možnosti:

Možnost	Opis
Zmanj. zamazanosti	To možnost izberite, če imate težave z zabrisanimi izpisi ali zastoji papirja.
Zmanj. neenakom. vrstic	To možnost izberite glede na velikost papirja in če imate težave zaradi neravnih črt.
Izbolj. Tiska.	To možnost izberite, če imate težave z zabrisanimi izpisi.

3. Sledite menjem na LCD-prikazovalniku.
4. Pritisnite .



S tem povezane informacije

- [Izboljšanje kakovosti tiskanja](#)

Preverjanje vaše naprave Brother

- [Preverjanje informacij o napravi](#)
- [Preverjanje kakovosti tiskanja](#)
- [Preverjanje poravnave tiskanja iz naprave Brother](#)
- [Preverite količino črnila \(Merilnik strani\)](#)
- [Spremljanje stanja naprave z uporabo orodja Brother iPrint&Scan \(Windows/Mac\)](#)

Preverjanje informacij o napravi

Po teh navodilih preverite podatke o napravi, na primer serijsko številko ali različico vgrajene programske opreme.

1. Pritisnite  [Nastavitve] > [Vse nastav.] > [Info. naprave].
2. Pritisnite eno od naslednjih možnosti:

Možnost	Opis
Ser. st.	Preverite zaporedno številko naprave.
Razl. vdel. opr.	Preverite različico vgrajene programske opreme naprave.
Posodobitev vdelane programske opreme	Napravo posodobite na najnovejšo vgrajeno programsko opremo.
Nastavitev posodobitev vdelane prog. opreme	Nastavitev dni in ur za samodejne posodobitve vgrajene programske opreme.
Števec strani	Preverite število vseh strani, ki jih je natisnila naprava.



3. Pritisnite .

S tem povezane informacije

- [Preverjanje vaše naprave Brother](#)

Preverjanje kakovosti tiskanja

Če se na natisnjenih straneh prikažejo obledele ali črtaste barve in besedilo ali manjka besedilo na izpisih, so šobe tiskalne glave morda zamašene. Natisnite list za preverjanje in preglejte vzorec za preverjanje šob.

1. Pritisnite  [Crnilo] > [Izboljšaj kakovost tiskanja] > [Preveri kakov. tiskanja].
2. Pritisnite [Start].
Naprava natisne list za preverjanje.
3. Preverite kakovost štirih barvnih blokov na listu.
4. Ko se na LCD-prikazovalniku prikaže zahteva za preverjanje kakovosti tiskanja, naredite nekaj od naslednjega:
 - Če so črte jasne in vidne, pritisnite [Ne] in pritisnite , da končate preverjanje kakovosti tiska.
 - Če manjkajo črte (glejte **Slabo** spodaj), pritisnite [Da].

V redu

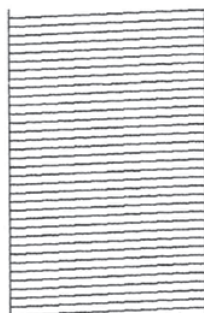

Slabo

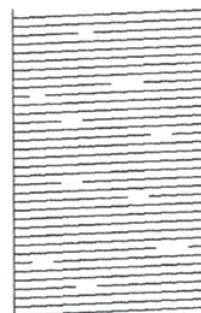

5. Ko se na LCD-prikazovalniku prikaže zahteva za preverjanje kakovosti tiskanja za posamezne barve, pritisnite številko za vzorec (1–4), ki se najbolj ujema z rezultatom tiskanja.
6. Storite nekaj izmed naslednjega:
 - Če je potrebno čiščenje tiskalne glave, pritisnite [Start] za začetek postopka čiščenja.
 - Če čiščenje tiskalne glave ni potrebno, se na zaslonu na dotik znova prikaže zaslon menija. Pritisnite .
7. Ko je postopek čiščenja končan, se na LCD-prikazovalniku prikaže sporočilo, da morate znova natisniti list za preverjanje. Pritisnite [Da] in nato [Start].
Naprava znova natisne list za preverjanje. Znova preverite kakovost štirih barvnih blokov na listu.

Če večkrat očistite tiskalno glavo, vendar s tem ne izboljšate kakovosti tiska, poskusite uporabiti poseben način čiščenja. >> [S tem povezane informacije](#)

POMEMBNO

Tiskalne glave se NE dotikajte. Dotikanje tiskalne glave lahko povzroči trajno škodo in razveljavi garancijo za tiskalno glavo.



Kadar je šoba tiskalne glave zamašena, je natisnjen izdelek videti tako:



Po čiščenju šobe tiskalne glave črte izginejo:



S tem povezane informacije

- [Preverjanje vaše naprave Brother](#)

Sorodne teme:

- [Čiščenje tiskalne glave iz naprave Brother](#)
 - [Preverjanje poravnave tiskanja iz naprave Brother](#)
 - [Popravljanje podajanja papirja za odpravljanje navpičnih črt](#)
-

Preverjanje poravnave tiskanja iz naprave Brother

Če je po transportu naprave natisnjeno besedilo zabrisano ali so slike obledele, prilagodite poravnavo za tiskanje.

Pred nastavljanjem poravnave tiskanja najprej preverite kakovost tiskanja, tako da pritisnete  [Crnilo] > [Izboljšaj kakovost tiskanja] > [Preveri kakov. tiskanja].

1. Pritisnite  [Crnilo] > [Izboljšaj kakovost tiskanja] > [Poravnava].
2. Pritisnite [Naprej].
3. Pritisnite [Da], ko se na LCD-prikazovalniku prikaže potrditveno obvestilo o dokončanem preverjanju kakovosti tiskanja.
4. Pritisnite [Samod.] ali [Rocno].
 - Če izberete način [Samod.], se poravnava tiskanja samodejno prilagodi s skeniranjem lista za preverjanje.
 - Če izberete način [Rocno], morate informacije na listu za preverjanje vnesti ročno.
5. Izberite, katero velikost papirja želite prilagoditi.
6. Izberite, katero vrsto papirja želite prilagoditi. (Samo podprti modeli)
7. Če ste izbrali način [Rocno], izberite v naslednjem koraku [Osnovna poravnava] ali [Napredna poravnava].
8. Pri nalaganju papirja na pladenj sledite navodilom na LCD-prikazovalniku, nato pa pritisnite [Start]. Naprava natisne list za preverjanje.
9. Za dokončanje prilagoditve sledite navodilom na LCD-prikazovalniku.



Kadar poravnava tiska ni nastavljena pravilno, je videti besedilo takole zamegljeno ali zamaknjeno:

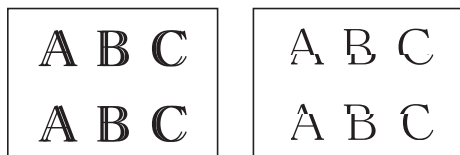

Kadar je poravnava tiska nastavljena pravilno, je videti besedilo takole:

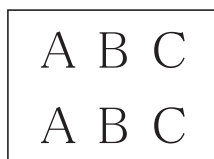

S tem povezane informacije

- [Preverjanje vaše naprave Brother](#)

Preverite količino črnila (Merilnik strani)

Na LCD-prikazovalniku naprave je sicer prikazana ikona za količino črnila, vendar pa si lahko ogledate večji graf, ki kaže približno preostalo črnilo v vsaki kartuši.

1. Pritisnite  [Crnilo] > [Prostor. crn.].



Na zaslonu na dotik se prikažeta količina črnila in merilnik strani ¹.



- a. Prikaže raven črnila v kartuši.
- b. Prikaže preostalo raven črnila v notranji posodi za črnilo.
- c. Pritisnite, da spremenite nastavitve prikaza za približno količino strani.
- d. Merilnik strani ¹ kaže približno število preostalih strani, ki jih je še mogoče natisniti s kartušami.



- Ko je kartuša blizu konca svoje življenjske dobe ali ima težavo, se prikaže ena od naslednjih ikon:

	Raven črnila je nizka.
	Kartušo morate zamenjati.

- Če želite preveriti ali natisniti številke modelov za kartuše, pritisnite  (nazaj), da se vrnete na zaslon menija [Crnilo].

Pritisnite [Model kartuse] in sledite navodilom na zaslonu na dotik.

2. Pritisnite .



- Količino črnila lahko preverite tudi v svojem računalniku.
- Za podrobne informacije o metodah merjenja za navedene približne izdatnosti obiščite support.brother.com/yield.



S tem povezane informacije

- [Preverjanje vaše naprave Brother](#)

Sorodne teme:

- [Pregled LCD-zaslona na dotik](#)
- [Pregled zaslona z nastavitvami](#)
- [Spremljanje stanja naprave z uporabo orodja Brother iPrint&Scan \(Windows/Mac\)](#)

¹ Merilnik strani je ocena samo za informacijo in ne kaže dejanskega preostalega števila strani. Za dejanske informacije o izdatnosti kartuš obiščite support.brother.com/yield.

Spremljanje stanja naprave z uporabo orodja Brother iPrint&Scan (Windows/Mac)

Brother iPrint&Scan vam omogoča, da spremljate stanje naprave Brother.

1. Zagon programa Brother iPrint&Scan.

- Windows

Dvokliknite ikono  (Brother iPrint&Scan).

- Mac



V menijski vrstici **Finder (Iskanje)** kliknite **Go (Pojdi)** > **Applications (Aplikacije)** in nato dvokliknite ikono iPrint&Scan.

Prikaže se zaslon programa Brother iPrint&Scan.

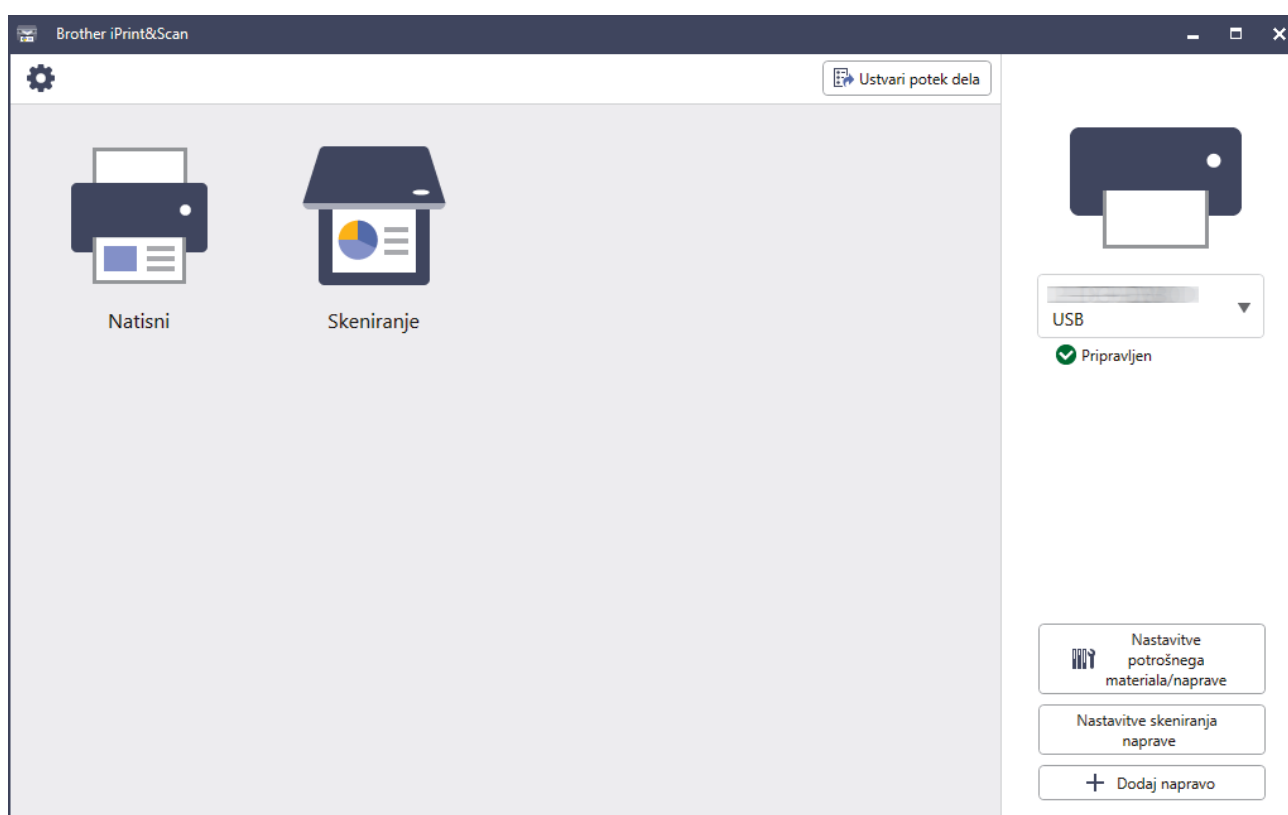
2. Če vaša naprava Brother ni izbrana, kliknite gumb **Dodaj napravo/Izberite svojo napravo** in nato s seznama izberite ime modela. Kliknite **V redu**.





Ikone stanja

Ikona (Icon)	Opis
	Zelena ikona označuje normalno stanje pripravljenosti.
	Rumena ikona označuje opozorilo.
	Rdeča ikona označuje, da je prišlo do napake.

Ikona (Icon)	Opis
	Siva ikona označuje, da naprava ni povezana z omrežjem.

Ikone napak

Ikona (Icon)	Opis
	Raven črnila je nizka.
	Kartušo morate zamenjati.



- Dejanski zaslon se lahko razlikuje, saj je odvisen od različice aplikacije.
- Količina preostalega črnila je zgolj približna in se lahko razlikuje od dejanske količine preostalega črnila.
- Preostalo količino črnila lahko preverite tudi prek spletnega upravljanja.



S tem povezane informacije

- [Preverjanje vaše naprave Brother](#)

Sorodne teme:

- [Preverite količino črnila \(Merilnik strani\)](#)

Čiščenje vaše naprave Brother

- Očistite skener
- Čiščenje tipala dokumenta v ADF-enoti
- Čiščenje LCD-prikazovalnika naprave
- Očistite zunanost naprave
- Očistite ploščo tiskalnika naprave
- Očistite podajalne valjčke za papir
- Čiščenje ločilne ploščice
- Čiščenje pobiralnih valjčkov za papir za pladenj za papir 1
- Čiščenje pobiralnih valjčkov za papir za pladnja za papir 2 in 3

Očistite skener

1. Napravo odklopite iz električne vtičnice.
2. Dvignite pokrov dokumenta (1). Očistite steklo skenerja (2) in belo plastiko (3) z mehko krpo, ki ne pušča vlaken in ste jo navlažili z vodo.

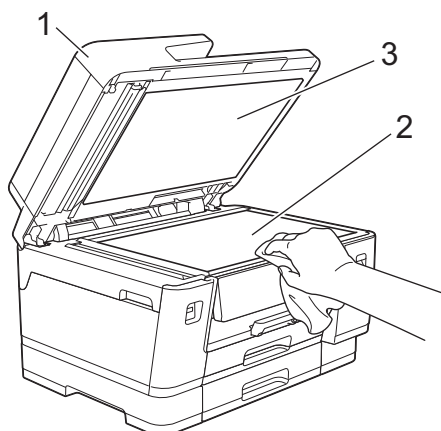

3. Belo črto (1) in stekleni trak (2) v ADF-enoti očistite s krpo, ki ne pušča vlaken in ste jo navlažili z vodo.

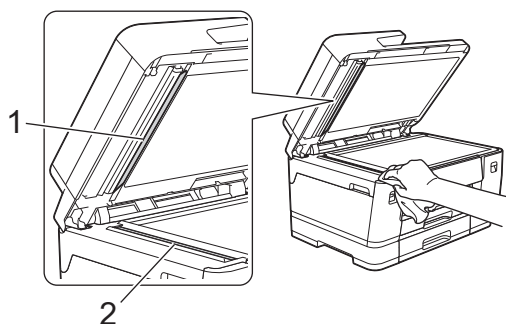

4. (MFC-J3960DW/MFC-J6760DW/MFC-J6960DW/MFC-J6975DW/MFC-J6977DW) Odprite pokrov skenerja (1), nato pa belo črto (2) in stekleni trak (3) očistite z mehko krpo, ki ne pušča vlaken in ste jo navlažili z vodo.

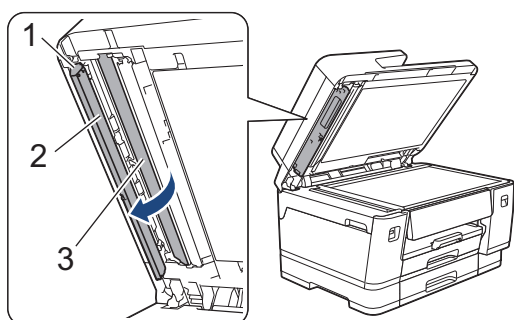

5. Zaprite pokrov dokumenta.
6. Znova priključite napajalni kabel.



Če začutite umazanijo ali ostanke, znova očistite steklo. Postopek čiščenja boste morda morali trikrat ali štirikrat ponoviti. Preizkusite ga tako, da izdelate kopijo po vsakem poskusu čiščenja.

Ko je na steklenem traku prisotna umazanija ali korekcijska tekočina, se na natisnjem vzorcu prikaže navpična črta.



Ta navpična črta izgine po čiščenju steklenega traku.



S tem povezane informacije

- Čiščenje vaše naprave Brother

Čiščenje tipala dokumenta v ADF-enoti

Sorodni modeli: MFC-J6975DW/MFC-J6977DW

Redno čiščenje tipala dokumenta v ADF-enoti lahko prepreči zaznavanje napačne velikosti dokumenta s strani naprave.

1. Očistite tipalo dokumenta v ADF-enoti (1) s suho krpo, ki ne pušča vlaken.

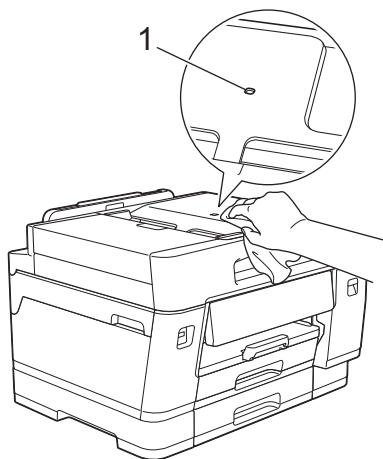

✓ S tem povezane informacije

- [Čiščenje vaše naprave Brother](#)

Čiščenje LCD-prikazovalnika naprave

POMEMBNO

NE uporabljajte tekočih čistil (vključno z etanolom).

1. Za izklop naprave pridržite . Na LCD-prikazovalniku se za nekaj sekund prikaže [Zaustavljanje], nato pa se naprava izklopi.
2. LCD-prikazovalnik očistite s suho mehko krpo, ki ne pušča vlaken.

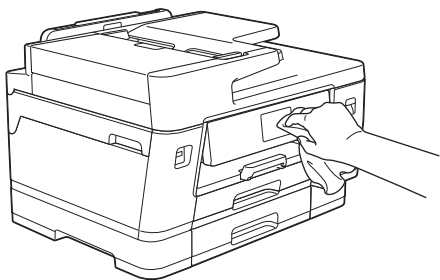

S tem povezane informacije

- [Čiščenje vaše naprave Brother](#)

Očistite zunanost naprave

POMEMBNO

- Če boste napravo čistili s hlapljivimi tekočinami, na primer z razredčilom ali bencinom, boste poškodovali zunanjo površino naprave.
- NE uporabljajte čistilnih sredstev, ki vsebujejo amoniak.
- Za odstranjevanje umazanije z nadzorne plošče NE uporabljajte izopropilnega alkohola. To lahko povzroči razpoke na plošči.

1. Če je podpora za papir odprta, jo zaprite in nato zaprite podporo za papir.
2. Do konca izvlecite pladnje za papir (1) iz naprave, kot kaže puščica.

- Pladenj #1

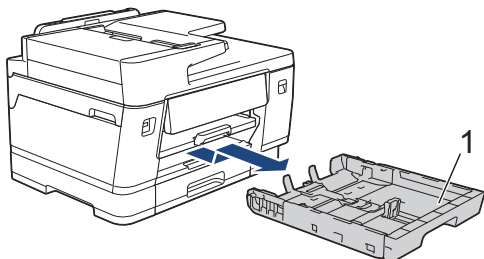

- Pladenj št. 2 (MFC-J3960DW/MFC-J6960DW/MFC-J6975DW/MFC-J6977DW)

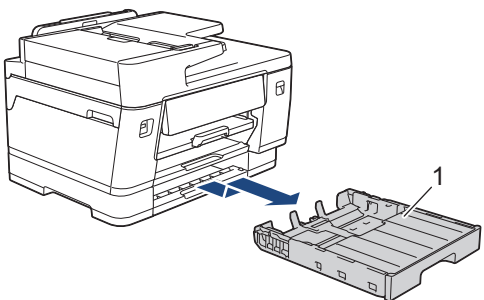

- Pladenj št. 3 (MFC-J6977DW)

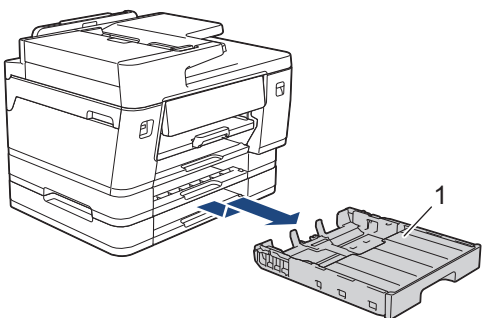

3. Dvignite podporo za papir (1) in jo nato pod kotom do konca izvlecite iz naprave, kot kaže puščica.

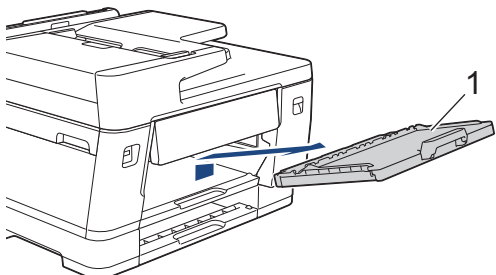

4. Prah odstranite tako, da zunanost naprave obrišete z mehko suho krpo, ki ne pušča vlaken.

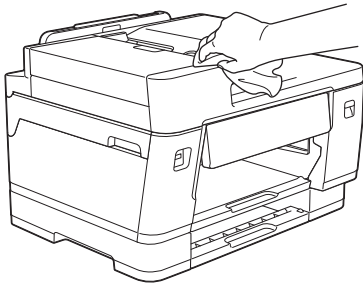

5. MFC-J3960DW/MFC-J6960DW/MFC-J6975DW/MFC-J6977DW:
Odstranite zgornji pokrov s pladnja št. 2. ali pladnja št. 3. (MFC-J6977DW).

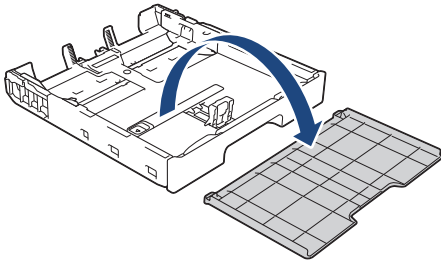

6. Odstranite vse predmete, ki so se zataknili v notranjosti pladnja za papir. Prah odstranite tako, da notranjost in zunanost pladnja za papir obrišete s suho krpo, ki ne pušča vlaken.

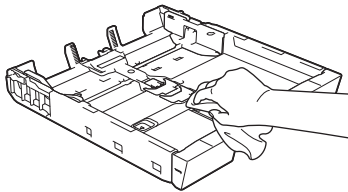

7. Prah odstranite tako, da zunanost podpore za papir obrišete s suho krpo, ki ne pušča vlaken.

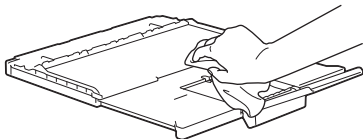

8. Podporo za papir trdno vstavite nazaj v napravo. Prepričajte se, da ste podporo za papir pravilno namestili v kanale.

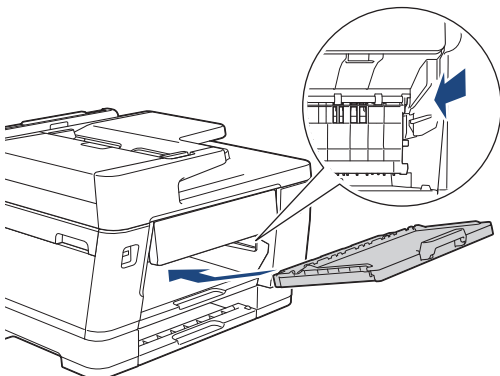

9. MFC-J3960DW/MFC-J6960DW/MFC-J6975DW/MFC-J6977DW:
Znova namestite zgornji pokrov na pladenj št. 2 ali pladenj št. 3 (MFC-J6977DW).
10. Počasi potisnite pladenj za papir do konca v napravo.



S tem povezane informacije

- Čiščenje vaše naprave Brother

Očistite ploščo tiskalnika naprave

⚠ OPOZORILO

⚡ Prepričajte se, da ste napravo odklopili iz električne vtičnice pred čiščenjem plošče tiskalnika, da preprečite električni šok.

1. Napravo odklopite iz električne vtičnice.
2. Z obema rokama uporabite držali za prste na vsaki strani naprave, da pokrov skenerja dvignete v odprt položaj.
3. Očistite tiskalni valj naprave (1) in njegovo okolico, pri čemer razpršeno črnilo obrišite s suho krpo, ki ne pušča vlaken.

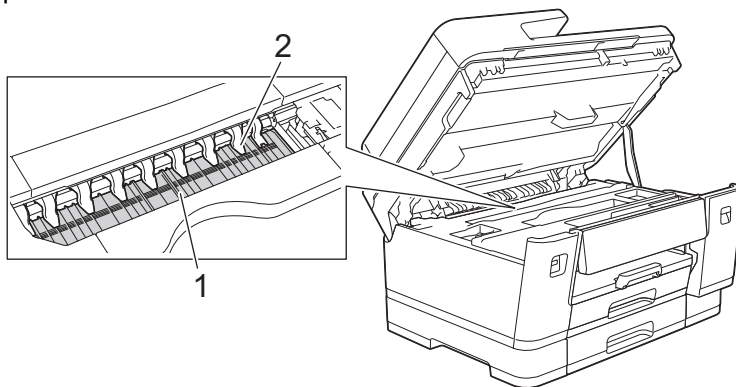

POMEMBNO

Devetih zatičev (2) NE zvijajte in ne pritiskajte preveč nanje. S tem bi jih lahko poškodovali.

4. Nežno zaprite pokrov skenerja z držali za prste na obeh straneh.

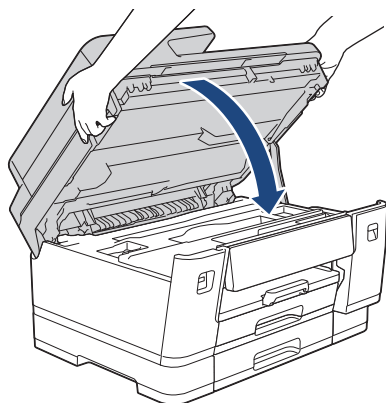

5. Znova priključite napajalni kabel.



S tem povezane informacije

- Čiščenje vaše naprave Brother

Očistite podajalne valjčke za papir

Če so podajalni valjčki papirja umazani s črnilom ali pa se na njih nabere papirni prah, lahko pride do težav s podajanjem papirja.

1. Napravo odklopite iz električne vtičnice.
2. Če je podporna loputa za papir odprta, jo zaprite in nato zaprite podporo za papir.
3. Do konca izvlecite pladenj za papir (1) iz naprave, kot kaže puščica.

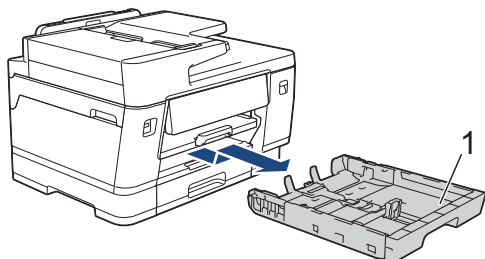

4. Dvignite podporo za papir (1) in jo nato pod kotom do konca izvlecite iz naprave, kot kaže puščica.

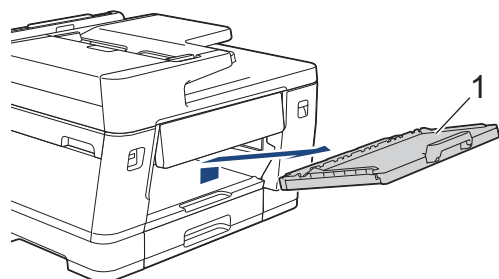

5. Sprednjo stran valjčkov podajalnika papirja (1) očistite z mehko krpo, ki ne pušča vlaken in ste jo rahlo navlažili, pri čemer jo premikajte z ene na drugo stran. Po čiščenju obrišite valjčke s suho mehko krpo, ki ne pušča vlaken, da odstranite vso vlago.

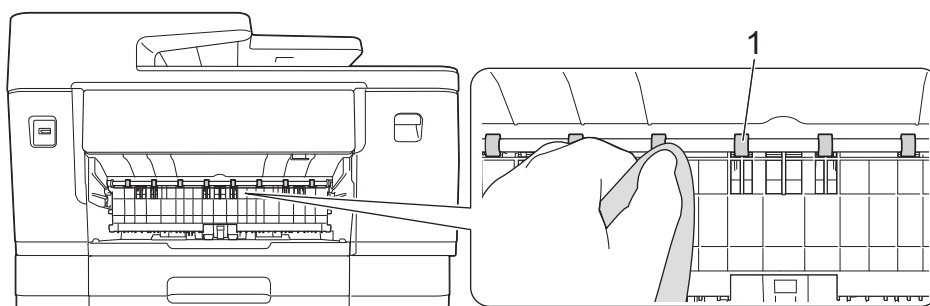

6. Dvignite notranjo loputo (2) in očistite zadnjo stran valjčkov podajalnika papirja (1) z navlaženo mehko krpo, ki ne pušča vlaken. Po čiščenju obrišite valjčke s suho mehko krpo, ki ne pušča vlaken, da odstranite vso vlago.

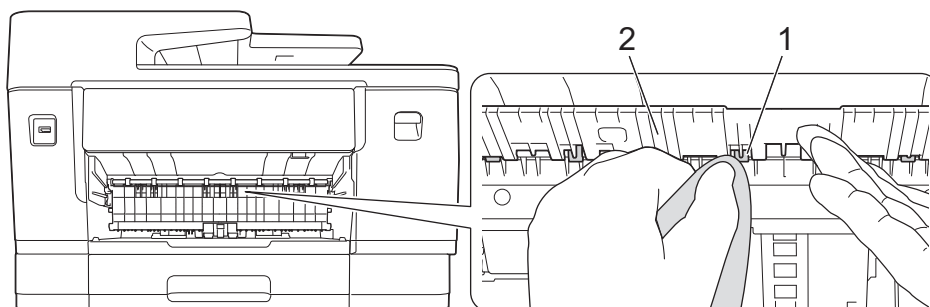

-
7. Podporo za papir trdno vstavite nazaj v napravo. Prepričajte se, da ste podporo za papir pravilno namestili v kanale.

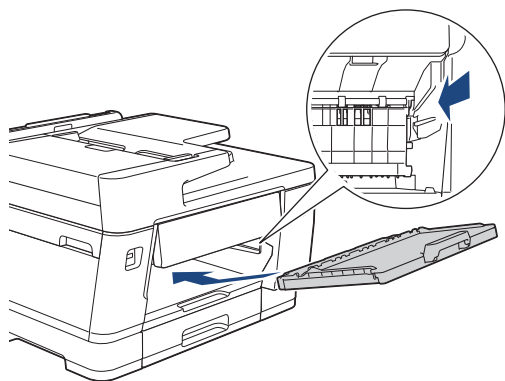

8. Počasi potisnite pladenj za papir do konca v napravo.
9. Znova priključite napajalni kabel.



Naprave ne uporabljajte, dokler se vsi valjčki ne posušijo. Če napravo uporabite, preden se valjčki posušijo, lahko povzročite težave pri podajanju papirja.



S tem povezane informacije

- Čiščenje vaše naprave [Brother](#)
-

Čiščenje ločilne ploščice

Redno čiščenje ločilne ploščice lahko prepreči podajanje več listov papirja, kadar je v pladnju le še nekaj listov papirja.

1. Če je podporna loputa za papir odprta, jo zaprite in nato zaprite podporo za papir.
 2. Do konca izvlecite pladnje za papir (1) iz naprave, kot kaže puščica.
- Pladenj #1

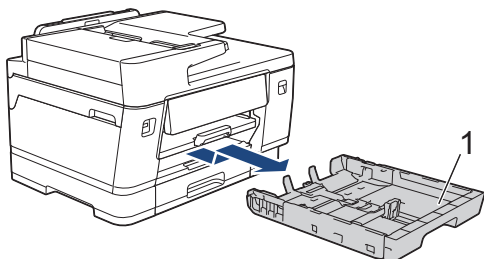

- Pladenj št. 2 (MFC-J3960DW/MFC-J6960DW/MFC-J6975DW/MFC-J6977DW)

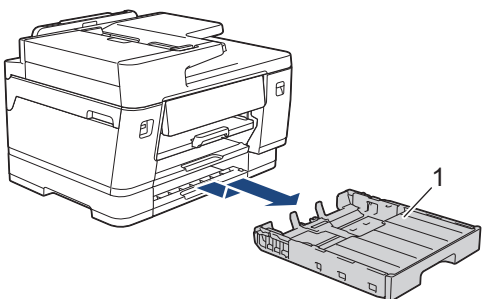

- Pladenj št. 3 (MFC-J6977DW)

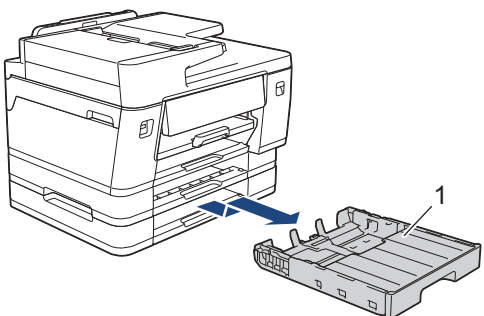

3. Ločilno ploščico (1) očistite z navlaženo krpo, ki ne pušča vlaken.
Blazinico po čiščenju obrišite s suho mehko krpo, ki ne pušča vlaken, da odstranite kakršno koli vlago.

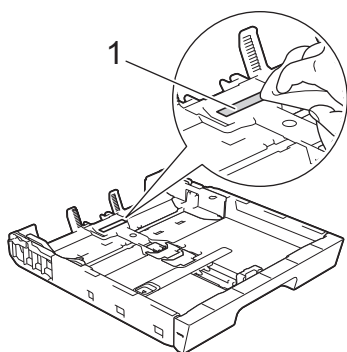

4. Počasi potisnite pladenj za papir do konca nazaj v napravo.

✓ S tem povezane informacije

- Čiščenje vaše naprave Brother

Čiščenje pobiralnih valjčkov za papir za pladenj za papir 1

Redno čiščenje pobiralnih valjčkov za papir lahko prepreči zastoje papirja, saj zagotavlja pravilno podajanje papirja.

1. Napravo odklopite iz električne vtičnice.
2. Če je podpora za papir odprta, jo zaprite in nato zaprite podporo za papir.
3. Do konca izvlecite pladenj za papir (1) iz naprave, kot kaže puščica.

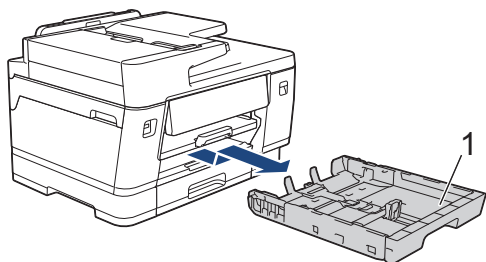

4. Dvignite podporo za papir (1) in jo nato pod kotom do konca izvlecite iz naprave, kot kaže puščica.

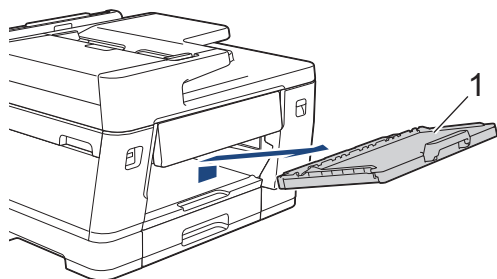

5. Pobiralne valjčke za papir (1) očistite z navlaženo krpo, ki ne pušča vlaken. Valjčke počasi vrtite, da očistite celotno površino. Po čiščenju obrišite valjčke s suho mehko krpo, ki ne pušča vlaken, da odstranite vso vlago.

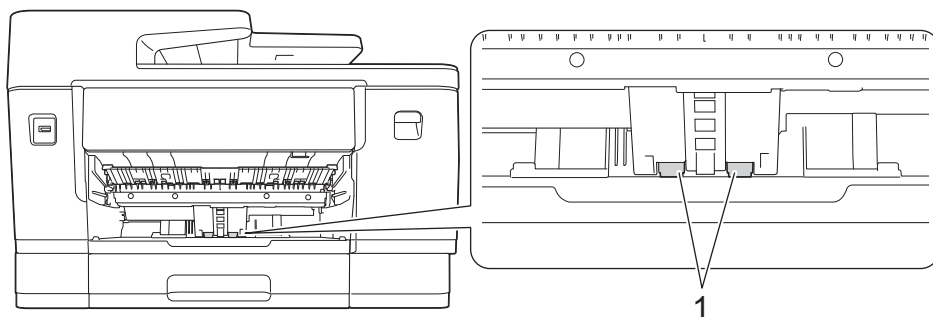

6. Podporo za papir trdno vstavite nazaj v napravo. Prepričajte se, da ste podporo za papir pravilno namestili v kanale.

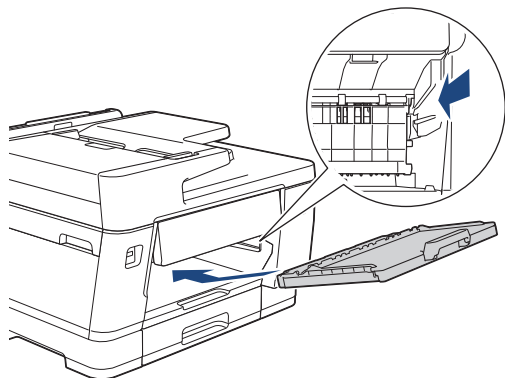

7. Počasi potisnite pladenj za papir do konca nazaj v napravo.
8. Znova priključite napajalni kabel.



S tem povezane informacije

- Čiščenje vaše naprave Brother

Čiščenje pobiranih valjčkov za papir za pladnja za papir 2 in 3

Sorodni modeli: MFC-J3960DW/MFC-J6960DW/MFC-J6975DW/MFC-J6977DW

Ta navodila opisujejo čiščenje pobiranih valjčkov za papir za pladenj 2.

(MFC-J6977DW) Koraki za pladenj 3 so zelo podobni.

1. Napravo odklopite iz električne vtičnice.
2. Če je podpora loputa za papir odprta, jo zaprite in nato zaprite podporo za papir.
3. Pladenj 2 (1) potegnite do konca iz naprave, kot kaže puščica.

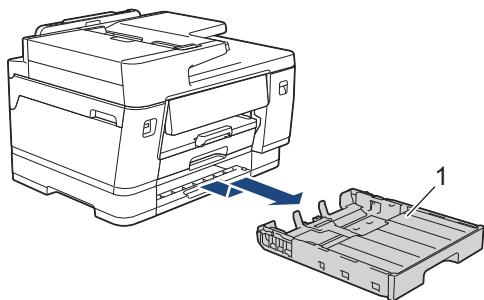

4. Pobiralna valjčka za papir za pladenj 2 (1) očistite z navlaženo mehko krpo, ki ne pušča vlaken. Valjčke počasi vrtite, da očistite celotno površino. Po čiščenju obrišite valjčke s suho mehko krpo, ki ne pušča vlaken, da odstranite vso vlago.

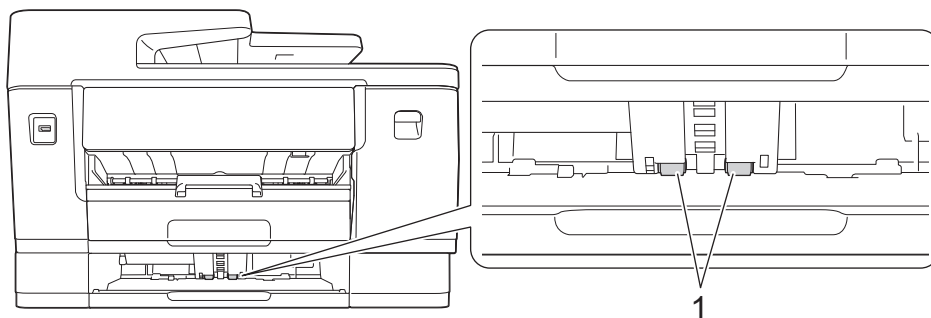

5. Pladenj 2 počasi potisnite do konca v napravo.
6. Znova priključite napajalni kabel.

✓ S tem povezane informacije

- [Čiščenje vaše naprave Brother](#)

Posodobite vgrajeno programsko opremo naprave

- Za posodabljanje vgrajene programske opreme potrebujete internetno povezavo.
- Med posodabljanjem vgrajene programske opreme ne odklopite napajalnega kabla.

Če želite, da bo naprava posodobljena, preverite support.brother.com/downloads najnovejšo vgrajeno programsko opremo. Brez najnovejše vgrajene programske opreme nekatere funkcije naprave morda ne bodo na voljo.

Vgrajeno programsko opremo lahko posodobite tudi ročno neposredno prek naprave ali nastavite redno posodabljanje, če sledite naslednjim korakom:

1. Pritisnite  [Nastavitve] > [Vse nastav.] > [Info. naprave].
2. Storite nekaj izmed naslednjega:

Možnost	Opis
Ročno posodobite vgrajeno programsko opremo.	Pritisnite Posodobitev vdelane programske opreme . Sledite navodilom na LCD-prikazovalniku.
Nastavite samodejno posodabljanje vgrajene programske opreme naprave.	Pritisnite Nastavitev posodobitev vdelane prog. opreme > Način posodobitve > Samodejna namestitvev, nato pa izberite dni in vnesite uro za posodabljanje vgrajene programske opreme . Pritisnite  .

S tem povezane informacije

- [Redno vzdrževanje](#)

Sorodne teme:

- [Preverite geslo naprave](#)

Ponastavite napravo

- [Pregled funkcij za ponastavitev](#)
- [Ponastavite napravo](#)

Pregled funkcij za ponastavitev

Na voljo so naslednje funkcije za ponastavitev:

1. [Ponastav. naprave]

Ponastavite lahko vse spremenjene nastavitve naprave, na primer datum in uro.

Naslednje se ne izbriše:

- imenik, podatki faksa in zgodovina klicev
- Skrbniško geslo
- Omrežne nastavitve
- Nastavitve varnega zaklepanja funkcij (za modele z varnim zaklepanjem funkcij)

2. [Omrezje]

Ponastavite tiskalni strežnik na privzete tovarniške nastavitve (vključno z vsemi podatki o IP-naslovu, razen skrbniškega gesla).



Skrbniško geslo lahko ponastavite z možnostjo ponastavitve [Vse nastavitve].

3. [Imenik in faks]

Možnost za imenik in faks ponastavi naslednje:

- Imenik in skupine nastavitve
- Programirana naročila za fakse v pomnilniku
Zakasneni faks in zakasneni skupinski prenos
- ID postaje
Ime in številka
- Možnosti za sprejemanje pomnilnika
Posredovanje faksov
- Poročilo
Poročilo za preverjanje prenosa, imenik in dnevnik faksov
- Zgodovina
Odhodni klic
- Faksi v pomnilniku

4. [Podatki shr. faksov]

Shranjeni podatki faksa ponastavijo naslednje:

- Zgodovina
Odhodni klic
- Faksi v pomnilniku

5. [Vse nastavitve]

To funkcijo ponastavitve uporabite za ponastavitev vseh nastavitvev naprave na tovarniško prednastavljene vrednosti.

Močno priporočamo, da opravite ta postopek, ko odložite napravo.



Preden izberete [Omrezje] ali [Vse nastavitve], odklopite vmesniški kabel.



S tem povezane informacije

- [Ponastavite napravo](#)

Sorodne teme:

- [Ponastavite napravo](#)

Ponastavite napravo

1. Pritisnite  [Nastavitve] > [Vse nastav.] > [Zacet. namest.] > [Ponast.].
2. Pritisnite zeleno možnost za ponastavitev.
3. Pritisnite [Naprej].
4. Za dve sekundi pritisnite [OK], da znova zaženete napravo.
5. Počakajte, da se naprava znova zažene in LED-lučka za vklop zasveti, preden odklopite napravo iz napajanja.

S tem povezane informacije

- [Ponastavite napravo](#)

Sorodne teme:

- [Pregled funkcij za ponastavitev](#)

Pakiranje in pošiljanje naprave

- Med prevozom naprave uporabljajte embalažo, v kateri ste prejeli svojo napravo. Izdelka ne nagibajte in ga ne obračajte na glavo. Če naprave ne zapakirate pravilno, garancija morda ne bo krila poškodb, do katerih lahko pride med prevozom.
- Naprava mora biti pri špediterju primerno zavarovana.

POMEMBNO

Pomembno je dovoliti napravi, da »parkira« tiskalno glavo po tiskalnem opravlilu. Previdno prisluhnite napravi, preden jo odklopite, in se tako prepričajte, da ni več mogoče slišati mehanskih zvokov. Če napravi ne dopustite, da konča postopek parkiranja, lahko pride do težav pri tiskanju in do poškodb tiskalne glave.

1. Napravo odklopite iz električne vtičnice.
2. Z obema rokama uporabite držali za prste na vsaki strani naprave, da pokrov skenerja dvignete v odprt položaj. Napravo nato odklopite iz telefonske vtičnice in izvlecite telefonski kabel iz naprave.
3. Če je priključek vmesniški kabel, ga odklopite iz naprave.
4. Nežno zaprite pokrov skenerja z držali za prste na obeh straneh.

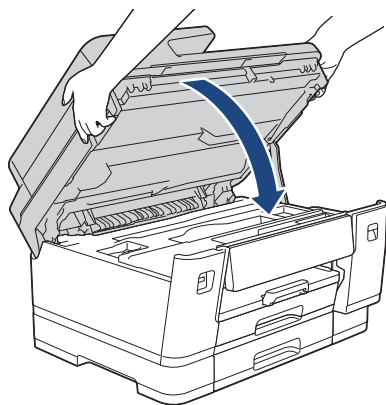

5. Odprite vratca kartuš.
6. Pritisnite ročice za sprostitve črnila, da sprostite kartuše in nato odstranite kartuše.

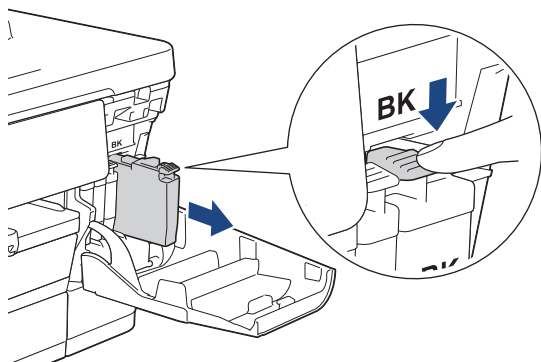

7. Zaprite vratca kartuš.
8. Napravo zavijte v vrečko.

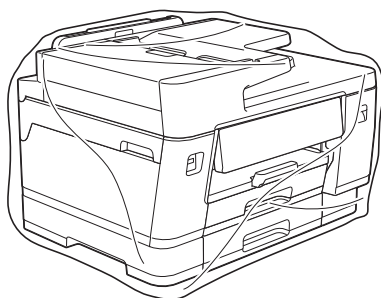

9. Napravo zapakirajte v originalni karton iz originalne embalaže, kot je prikazano spodaj. (Originalna embalaža je odvisna od posamezne države in se lahko razlikuje.)

Uporabljenih kartuš ne zapakirajte v karton.

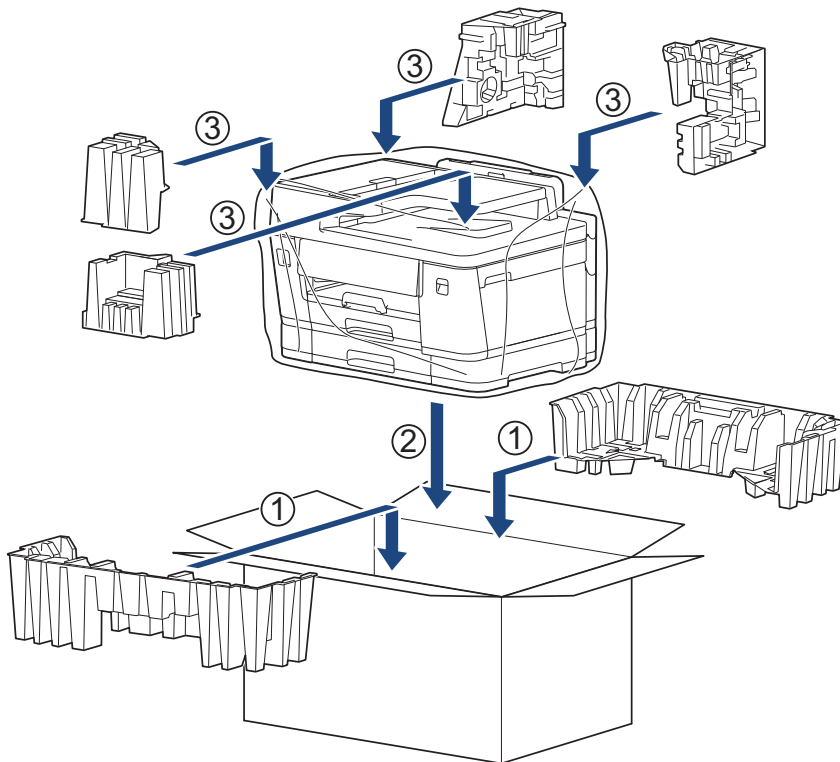

10. Zaprite karton in ga zalepite z lepilnim trakom.

✓ S tem povezane informacije

- [Redno vzdrževanje](#)

Sorodne teme:

- [Zamenjajte kartuše](#)

Nastavitve naprave

Prilagodite nastavitve in funkcije, da bo vaša naprava bolj učinkovito delovno orodje.

- [Preverite geslo naprave](#)
- [Spreminjanje nastavitve naprave na nadzorni plošči](#)
- [Spreminjanje nastavitve naprave s spletnim upravljanjem](#)

Preverite geslo naprave

Če ste pozvani k vnosu gesla, preverite naslednje informacije:

>> [Poiščite privzeto geslo](#)

>> [Spremenite geslo](#)

>> [Ponastavite geslo](#)

Poiščite privzeto geslo

Privzeto geslo za upravljanje nastavitev te naprave je na hrbtni strani naprave in ima oznako »**Pwd**«.

Spremenite geslo

Priporočamo, da privzeto geslo takoj spremenite, da napravo zaščitite pred nepooblaščenim dostopom.

Uporabite spletno upravljanje za spreminjanje gesla.

Več informacij >> [S tem povezane informacije](#)

Ponastavite geslo

Če pozabite geslo, ponastavite napravo na tovarniško privzete nastavitve. Geslo bo tudi ponastavljeno na privzeto geslo.

Več informacij >> [S tem povezane informacije](#)



S tem povezane informacije

- [Nastavitve naprave](#)

Sorodne teme:

- [Spremenite geslo za prijavo s pomočjo spletnega upravljanja](#)
- [Posodobite vgrajeno programsko opremo naprave](#)
- [Ponastavite napravo](#)

Spreminjanje nastavitev naprave na nadzorni plošči

- [V primeru izpada energije \(pomnilniške enote\)](#)
- [Splošne nastavitve](#)
- [Svoje priljubljene nastavitve shranite kot bližnjico](#)
- [Poročila o tiskanju](#)
- [Tabele nastavitev in funkcij](#)

V primeru izpada energije (pomnilniške enote)

- Nastavitve menija se trajno shranijo in ne bodo izgubljene.
- Začasne nastavitve (na primer: kontrast in način za tujino) se izgubijo.
- Datum in čas ter programirana opravila časovnika faksiranja (na primer: zakasnen faks) bodo izgubljeni.
- Druga opravila faksov v pomnilniku naprave ne bodo izgubljena.



S tem povezane informacije



- [Spreminjanje nastavitev naprave na nadzorni plošči](#)

Splošne nastavitve

- Nastavite datum in uro
- Nastavljanje glasnosti naprave
- Nastavitev odštevanja načina spanja
- Nastavitev samodejnega izklopa naprave
- Zmanjšanje hrupnosti tiskanja
- Spreminjanje jezika, ki je prikazan na LCD-prikazovalniku

Nastavite datum in uro

Na LCD-zaslonu sta prikazana datum in čas. Če nista posodobljena, ju znova vnesite. Z nastavitvijo ID postaje lahko dodate datum in čas vsakemu poslanemu faksu.

1. Pritisnite  [Nastavitve].
2. Pritisnite  [Datum in ura].
3. Pritisnite [Datum].
4. Na zaslonu na dotik vnesite zadnji dve številki leta in pritisnite [OK].
5. Na zaslonu na dotik vnesite dve številki za mesec in pritisnite [OK].
6. Na zaslonu na dotik vnesite dve številki za dan in pritisnite [OK].
7. Pritisnite [Ura].
8. Vnesite čas (v 24-urnem zapisu) na zaslonu na dotik.
Pritisnite [OK].
(Vnesite na primer 19:45 za 7:45 zvečer.)
9. Pritisnite .

S tem povezane informacije

- [Splošne nastavitve](#)

Nastavljanje glasnosti naprave

1. Pritisnite  [Nastavitve] > [Vse nastav.] > [Splos. nastav.] > [Glasnost].
2. Pritisnite eno od naslednjih možnosti:

Možnost	Opis
Zvonjenje	Nastavite glasnost zvonjenja.
Pisk	Nastavite glasnost, ko pritisnete gumb, se zmotite in po pošiljanju ali prejemanju faksa.
Zvocnik	Nastavite glasnost zvočnika.

3. Pritisnite ▲ ali ▼, da prikažete možnost [Izkl.], [Nizko], [Srednje] ali [Visoka], nato pa pritisnite zeleno možnost.
4. Pritisnite .



S tem povezane informacije

- [Splošne nastavitve](#)

Nastavitev odštevanja načina spanja

Nastavitev načina spanja (ali način zmanjšane porabe energije) lahko zmanjša porabo energije. Ko je naprava v načinu spanja, se obnaša, kot da je izključena. Naprava se zbudi in začne tiskati, ko sprejme tiskalno opravilo ali faks. Po teh navodilih nastavite časovno zakasnitev (odštevanje) pred preklopom naprave v način spanja.

- Časovnik se bo znova zagnal, če naprava izvede kateri koli postopek, na primer prejemanje faksa ali tiskalnega posla.
- Tovarniško je nastavljena na eno minuto.

1. Pritisnite  [Nastavitve] > [Vse nastav.] > [Splos. nastav.] > [Ekologija] > [Cas spanja].
2. Na zaslonu na dotik vnesite želeno število minut (1–60) in pritisnite [OK].
3. Pritisnite .



Ko se naprava preklopi v način spanja, se osvetlitev LCD-prikazovalnika izklopi.



S tem povezane informacije

- [Splošne nastavitve](#)



Sorodne teme:

- [Nastavitev samodejnega izklopa naprave](#)

Nastavitev samodejnega izklopa naprave

Funkcija samodejnega izklopa lahko pomaga zmanjšati porabo električne energije. Če naprava v določenem časovnem obdobju, ki je odvisno od modela in nastavitev, ne prejme nobenega opravila, naprava samodejno preide v način izklopa. Naprava ne preide v način izklopa, če je priključena v omrežje, kabel USB, NFC, Wi-Fi Direct ali telefonsko linijo ali če so v pomnilniku naprave shranjeni podatki za varno tiskanje. Razpoložljive funkcije in vmesniki se razlikujejo glede na model.

Če želite vklopiti napravo po tem, ko jo izklopi funkcija samodejnega izklopa, pritisnite .

1. Pritisnite  [Nastavitve] > [Vse nastav.] > [Splos. nastav.] > [Ekologija] > [Samod. izklop].
2. Pritisnite ▲ ali ▼, da prikažete možnost [Izkl.], [20minute], [1h], [2h], [4h] ali [8h], nato pa pritisnite zeleno možnost.
3. Pritisnite .

S tem povezane informacije

- [Splošne nastavitve](#)

Sorodne teme:

- [Nastavitev odštevanja načina spanja](#)



Zmanjšanje hrupnosti tiskanja

Nastavitev tihega načina lahko zmanjša hrupnost tiskanja. Ko je vključen tihi način, je tiskanje počasnejše.

Tovarniška nastavitve je [Izkl.].



Ko je vključena nastavitve za tihi način, se na domačem zaslon prikaže

1. Pritisnite  [Nastavitve] > [Vse nastav.] > [Splos. nastav.] > [Ekologija] > [Tihi način].
2. Pritisnite [Vklop] ali [Izkl.].
3. Pritisnite .



S tem povezane informacije

- [Splošne nastavitve](#)



Sorodne teme:

- [Pregled LCD-zaslona na dotik](#)

Spreminjanje jezika, ki je prikazan na LCD-prikazovalniku

Spreminjanje jezika LCD-prikazovalnika po potrebi.

Ta funkcija ni na voljo v nekaterih državah.

1. Pritisnite  [Nastavitve] > [Vse nastav.] > [Zacet. namest.] > [Lokalni jezik].
2. Pritisnite želeni jezik.
3. Pritisnite .

S tem povezane informacije

- [Splošne nastavitve](#)

Svoje priljubljene nastavitve shranite kot bližnjico

- [Dodajanje bližnjic](#)
- [Spreminjanje ali brisanje bližnjic](#)
- [Določitev bližnjice za IC-kartico](#)









Dodajanje bližnjic

Nastavitve, ki jih najpogosteje uporabljate za funkcije, kot sta kopiranje in skeniranje, lahko dodate tako, da jih shranite kot bližnjice. Pozneje lahko za uveljavitev nastavitev pritisnete bližnjico, namesto da bi jih znova vnašali ročno.



Nekateri meniji za bližnjice niso na voljo, odvisno od modela vaše naprave.

Ta navodila opisujejo dodajanje bližnjice za kopiranje. Postopki dodajanja bližnjic za druge funkcije so zelo podobni.

1. Če se prikaže domači zaslón, pritisnite  [Bližnjice].
2. Pritisnite jeziček od [1] do [3].
3. Pritisnite , kjer niste dodali bližnjice.
4. Pritisnite  ali , da se prikaže [Kopiranje].
5. Pritisnite [Kopiranje].
6. Pritisnite  [Možnosti].
7. Pritisnite  ali , da prikažete razpoložljive možnosti, in pritisnite nastavev, ki jo želite spremeniti.
8. Pritisnite  ali , da prikažete razpoložljive možnosti za nastavev, nato pa pritisnite zeleno možnost. Koraka ponavljajte, dokler ne nastavite vseh nastavitev za to bližnjico. Ko končate, pritisnite [OK].
9. Pritisnite [OK].
10. Preberite in potrdite prikazani seznam izbranih nastavitev ter pritisnite [OK].
11. Z LCD-prikazovalnikom vnesite ime in pritisnite [OK].



- Ko v bližnjice dodate faks ali skeniranje, se prikaže vprašanje, ali želite iz tega narediti bližnjico na en dotik. Sledite navodilom na LCD-prikazovalniku.
- Če želite kot bližnjico na dotik dodati kopiranje, morate za bližnjico izbrati možnost [Barvna kopija] ali [Crno-bela kopija].

Pritisnite  [Možnosti] > [Bližnjica na dotik], izberite [Barvna kopija] ali [Crno-bela kopija], nato pa spremenite še druge nastavitve. Sledite navodilom na LCD-prikazovalniku.



S tem povezane informacije

- [Svoje priljubljene nastavitve shranite kot bližnjico](#)

Spreminjanje ali brisanje bližnjic

Nastavitve za bližnjico lahko spremenite.

Bližnjic storitve Web Connect ali za aplikacije ne morete spremeniti. Če jih morate spremeniti, jih izbršite in nato dodajte nove.

1. Če se prikaže domači zaslon, pritisnite  [Bližnjice].
2. Pritisnite jezičke od [1] do [3], da prikažete bližnjico, ki jo želite spremeniti.
3. Pridržite bližnjico, ki jo želite spremeniti.
4. Pritisnite [Uredi].



Če želite bližnjico izbrisati, pritisnite [Izbrisi]. Če želite spremeniti ime bližnjice, pritisnite [Preimen.] in sledite menijem na LCD-prikazovalniku.

5. Pritisnite  [Možnosti].
6. Pritisnite ▲ ali ▼, da prikažete razpoložljive možnosti, in pritisnite nastavev, ki jo želite spremeniti.
7. Spremenite nastavitve za izbrano bližnjico. Pritisnite [OK].
8. Pritisnite [OK], ko končate spreminjanje nastavitev.
9. Pritisnite [OK] za potrditev.



S tem povezane informacije

- [Svoje priljubljene nastavitve shranite kot bližnjico](#)

Sorodne teme:

- [Vnašanje besedila v napravo Brother](#)
- [Dodajanje bližnjic](#)

Določitev bližnjice za IC-kartico

- Določitev bližnjice za IC-kartico z NFC-tehnologijo
- Določitev bližnjice za IC-kartico z bralnikom IC-kartice

Določitev bližnjice za IC-kartico z NFC-tehnologijo

Sorodni modeli: MFC-J6975DW/MFC-J6977DW

Za IC-kartico lahko določite eno bližnjico. Ko se z IC-kartico dotaknete NFC-simbola na napravi, se na zaslonu na dotik samodejno prikaže vaša osebna bližnjica.



- Iste IC-kartice ne morete uporabiti za različne bližnjice.
- Če želite uporabiti IC-kartico za drugo bližnjico, jo najprej odregistrirajte in nato znova registrirajte za novo bližnjico.

1. Če se prikaže domači zaslon, pritisnite **+** [Bližnjice].
2. Pritisnite jeziček z bližnjico, ki jo želite določiti svoji IC-kartici.
3. Pridržite bližnjico, dokler se ne prikažejo možnosti.
4. Pritisnite **▲** ali **▼** za prikaz možnosti [Registracija kartice/NFC], nato pa jo pritisnite.
5. Z IC-kartico se dotaknite NFC-simbola.
6. Pritisnite [Registr.].
Bližnjica je določena IC-kartici.



S tem povezane informacije

- [Določitev bližnjice za IC-kartico](#)

Določitev bližnjice za IC-kartico z bralnikom IC-kartice

Za IC-kartico lahko določite eno bližnjico. Ko se z IC-kartico dotaknete bralnika IC-kartice, priključenega na napravo, se na zaslonu na dotik samodejno prikaže vaša osebna bližnjica.



- Iste IC-kartice ne morete uporabiti za različne bližnjice.
- Če želite uporabiti IC-kartico za drugo bližnjico, jo najprej odregistrirajte in nato znova registrirajte za novo bližnjico.

Pred določitvijo bližnjice za IC-kartico, registrirajte zunanji bralnik IC-kartice. Bralnik kartic registrirajte v spletnem upravljanju. Vaša naprava podpira zunanje bralnike IC-kartic, ki podpirajo gonilnike HID-razreda.

1. Začetek spletnega upravljanja. >> [Dostop do spletnega upravljanja](#)
2. Kliknite **Administrator (Skrbnik)** > **External Card Reader (Zunanji bralnik kartic)** v levi navigacijski vrstici.



Če leva navigacijska vrstica ni vidna, navigacijo začnite v ☰.

3. Vnesite potrebne informacije in nato kliknite **Submit (Pošlji)**.
4. Znova zaženite napravo Brother, da aktivirate konfiguracijo.
5. Bralnik kartic povežite z napravo.

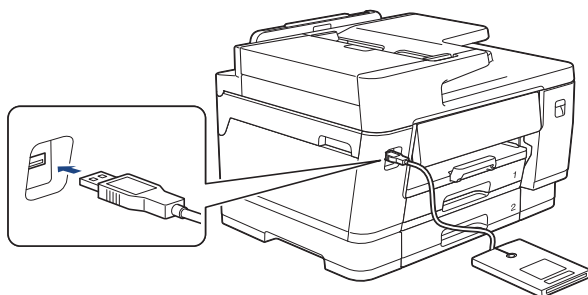

6. Če se prikaže domači zaslon, pritisnite **+** [Bližnjice] na LCD-prikazovalniku.
7. Pritisnite zavihek od [1] do [3], da izberete zaslon z bližnjicami, na katerem je bližnjica, ki jo želite dodeliti kartici IC.
8. Pridržite bližnjico, dokler se ne prikažejo možnosti.
9. Pritisnite **▲** ali **▼** za prikaz možnosti [Registracija kartice/NFC], nato pa jo pritisnite.
10. Z IC-kartico se dotaknete bralnika IC-kartice, priključenega na napravo.
11. Pritisnite [Registr.].
Bližnjica je določena IC-kartici.



S tem povezane informacije

- [Določitev bližnjice za IC-kartico](#)

Sorodne teme:

- [Dostop do spletnega upravljanja](#)

Poročila o tiskanju

- Pregled poročil
- Tiskanje poročila

Pregled poročil

Na voljo so naslednja poročila:

Preverjanje prenosa

Preverjanje prenosa natisne poročilo o preverjanju prenosa za zadnji prenos.

Imenik

Poročilo o imeniku natisne seznam imen in števil, shranjenih v pomnilniku imenika.

Dnevnik faksa

Dnevnik faksa natisne seznam informacij o vaših zadnjih 200 prejetih in poslanih faksih. (TX pomeni pošiljanje, RX pa sprejem.)

Uporabniške nastavitve

Poročilo o uporabniških nastavitvah natisne seznam trenutnih nastavitev.

Konfiguracija omrežja (omrežni modeli)

Poročilo o konfiguraciji omrežja natisne seznam trenutnih nastavitev omrežja.

Tiskanje seznama datotek (na voljo za določene modele)

Tiskanje seznama datotek natisne seznam pisav in makrov za tiskanje, ki so shranjeni v napravi.

WLAN-poročilo (brezžični modeli)



WLAN-poročilo natisne rezultate diagnostike povezovanja z brezžičnim LAN-omrežjem.



S tem povezane informacije

- [Poročila o tiskanju](#)

Tiskanje poročila

1. Pritisnite  [Nastavitve] > [Vse nastav.] > [Poroc. tiska.].
2. Pritisnite ▲ ali ▼, da prikazete možnosti za poročilo, nato pa pritisnite zeleno možnost.
3. Pritisnite [Da].
4. Pritisnite .



S tem povezane informacije

- [Poročila o tiskanju](#)

Tabele nastavitev in funkcij

- Tabele nastavitev (2,7" (67,5 mm)/3,5" (87,6 mm) modeli z zaslonom na dotik)
- Tabele funkcij (2,7" (67,5 mm)/3,5" (87,6 mm) modeli z zaslonom na dotik)

Tabele nastavitev (2,7" (67,5 mm)/3,5" (87,6 mm) modeli z zaslonom na dotik)

S temi tabelami boste lažje razumeli izbire in možnosti v meniju svoje naprave.

>> [Nastavitve]
 >> [Splos. nastav.]
 >> [Nastavitve bliznjic]
 >> [Faks]
 >> [Tiskalnik]
 >> [Omrezje]
 >> [Poroc. tiska.]
 >> [Info. naprave]
 >> [Zacet. namest.]

[Nastavitve]



[Nastavitve]

1. raven	2. raven	3. raven	Opisi
 (Datum in ura)	-	-	Pojdite v menije za nastavitve datuma in časa.
Vzdrževanje	-	-	Odprite menije z nastavitvami za vzdrževanje.
Omrezje	Zicni LAN	-	Dostopajte do menijev za nastavitve žičnega LAN-omrežja.
	WLAN (Wi-Fi)	-	Dostopajte do menijev za nastavitve WLAN-omrežja.
	Wi-Fi Direct	-	Pojdite v menije z nastavitvami za Wi-Fi Direct.
Nast. pladnja	-	-	Pojdite v menije z nastavitvami pladnja.
Predogl. faksa	-	-	Na LCD-zaslonu si oglejte prejete fakse.
Wi-Fi Direct	-	-	Pojdite v menije z nastavitvami za Wi-Fi Direct.
Vse nastav.	-	-	Konfigurirajte podrobne nastavitve.

[Splos. nastav.]



[Vse nastav.] > [Splos. nastav.]

3. raven	4. raven	5. raven	Opisi
Vzdrževanje	Izboljšaj kakovost tiskanja	Preveri kakov. tiskanja	Preverite in popravite kakovost tiskanja, poravnava ter podajanje papirja skladno z navodili na LCD-prikazovalniku.
		Poravnava	
		Popravi podajanje papirja	
	Ciscenje tiskalne glave	-	Tiskalno glavo očistite skladno z navodili na LCD-prikazovalniku.
Odstranite ostanke papirja	-	Odstranite kos papirja v napravi skladno z navodili na LCD-prikazovalniku.	
Prostor. crn.	-	-	Preverite razpoložljivo količino črnila.

3. raven	4. raven	5. raven	Opisi	
Vzdrževanje	Model kartuse	-	Preverite številke kartuš.	
	Možnosti tiskanja	Zmanj. zamazanosti	Zmanjšajte zabrisanost izpisov in zastoje papirja med tiskanjem.	
		Zmanj. neenakom. vrstic	Zmanjšajte neravnost črt na papirju med tiskanjem.	
		Izbolj. Tiska.	Izboljšajte kakovost tiskanja in zmanjšajte zamegljenost.	
	Prev. kart. s crnilom	-	Oglejte si informacije o kartuši.	
Samod. prever kakov. tiskanja	-	Samodejno zazna stanje tiskalne glave in po potrebi očisti tiskalno glavo.		
Vrsta pap. (MFC-J3660DW/ MFC-J6560DW/ MFC-J6760DW)	-	-	Nastavite vrsto papirja v pladnju za papir.	
Vel. papirja (MFC-J3660DW/ MFC-J6560DW/ MFC-J6760DW)	-	-	Nastavite velikost papirja v pladnju za papir.	
Preveri papir (MFC-J3660DW/ MFC-J6560DW/ MFC-J6760DW)	-	-	Preverite vrsto in velikost papirja, ko pladenj izvlečete iz naprave.	
Nast. pladnja (MFC-J3960DW/ MFC-J6960DW/ MFC-J6975DW/ MFC-J6977DW)	Pladenj 1	Vrsta pap.	Nastavite vrsto papirja v pladnju 1.	
		Vel. papirja	Nastavite velikost papirja v pladnju 1.	
	Pladenj 2	Vel. papirja	Nastavite velikost papirja v pladnju 2.	
	Pladenj 3 (MFC-J6977DW)	Vel. papirja	Nastavite velikost papirja v pladnju 3.	
	Pladenj MP	Vrsta pap.	Nastavite vrsto papirja v MP-pladnju.	
		Vel. papirja	Nastavite velikost papirja v MP-pladnju.	
	Kopija	Izbira pladnja	Izberite pladenj, ki ga želite uporabiti za kopiranje.	
		Prednost pladnja	Spreminjanje prednosti pladnja za kopiranje.	
	Faks	Izbira pladnja	Izberite pladenj, ki ga želite uporabiti za fakse.	
		Prednost pladnja	Spremenite prednost pladnja za sprejemanje faksov.	
	Tiskanje	Prednost pladnja	Spreminjanje prednosti pladnja za tiskanje iz vašega računalnika.	
	Nast. pladnja: tisk. JPEG (medij)	Izbira pladnja	Izberite pladenj, ki naj se uporablja za tiskanje fotografij iz bliskovnega USB-pogona.	
		Prednost pladnja	Spremenite prednost pladnja za tiskanje iz bliskovnega USB-pogona.	
	Preskoci pladenj (MFC-J6977DW)	-	-	Izberite pladenj, ki ga ne želite uporabljati, če je vanj vstavljen papir napačne velikosti.

3. raven	4. raven	5. raven	Opisi
Nast. pladnja (MFC-J3960DW/ MFC-J6960DW/ MFC-J6975DW/ MFC-J6977DW)	Preveri papir	-	Preverite vrsto in velikost papirja, ko pladenj izvlečete iz naprave ali papir vstavite v MP-pladenj.
Glasnost	Zvonjenje	-	Nastavite glasnost zvonjenja.
	Pisk	-	Nastavite glasnost piskanja.
	Zvocnik	-	Nastavite glasnost zvočnika.
Nastavitve LCD	Osvetl. ozadja	-	Nastavite jakost osvetlitve LCD-zaslona.
	Zatemn. casom.	-	Nastavite čas, ko LCD-zaslon ostane osvetljen po zadnjem dotiku s prstom.
Nast. Zaslona	Domaci zaslon	-	Nastavite zaslon, ki bo prikazan, ko pritisnete  .
	Zaslon opt. br.	-	Nastavite nastavitve privzetega zaslona za skeniranje.
Nastavitve obvestila	Opoz. glede dokum.	-	Prikaže opozorilo, ko na steklu skenerja pustite dokument.
	Nasvet za kopiranje	-	Prikaže navodila za postavitve dokumenta, ko odprete pokrov za dokument.
	Rezult. sken. (Presk.pr.str.)	-	Po koncu prikaže rezultate skeniranja za preskok prazne strani.
Nastav. tipkovnice	-	-	Izberite vrsto tipkovnice za LCD-zaslon.
Ekologija	Nacin Eco	-	Vklopite naslednje nastavitve naprave: <ul style="list-style-type: none"> • 2-str. tiskanje: Dolgi rob¹ (samo podprti modeli) • Cas spanja: 1 Min • Zatemn. casom.: 10 s • Tihi nacin: Vklop¹
	Cas spanja	-	Preverite, koliko časa mora biti naprava neaktivna, preden preklopi v način spanja.
	Tihi nacin	-	Zmanjšajte hrup med tiskanjem.
	Samod. izklop	-	Izberite, koliko časa mora naprava počakati, preden samodejno preide v način izklopa. Če nastavitve izključite, se naprava ne izklopi samodejno.
Izbrisi pomnil (MFC-J6975DW/ MFC-J6977DW)	Makro ID=	-	Izbrišite registrirane podatke makra.
	ID pisave=	-	Izbrišite registrirane podatke pisave.
	Izbrisi vse	-	Obnovitev tovarniških nastavitvev podatkov o makrih in pisavah naprave.
Usmerj. papirja: A4/ Letter	-	-	Nastavite usmerjenost dokumentov velikosti A4 ali Letter na steklu skenerja.

¹ Spreminjanje te nastavitve je na voljo, samo ko spremenite določene nastavitve naprave s spletnim upravljanjem.

[Nastavitve bližnjic]



[Vse nastav.] > [Nastavitve bližnjic]

3. raven	4. raven	Opisi
(Izberite gumb bližnjice.)	Preimen.	Spremenite ime bližnjice.
	Uredi	Spremenite nastavitve bližnjice.
	Izbrisi	Izbrišite bližnjico.
	Registracija kartice/NFC	Za IC-kartico določite bližnjico.
	Izbris kartice/NFC	Z IC-kartice odstranite bližnjico.

[Faks]



[Vse nastav.] > [Faks]

3. raven	4. raven	5. raven	Opisi	
Nast. prejem	Zakas. zvon.	-	Nastavite število zvonjenj pred odzivom naprave v načinu za faks ali za faks/telefon.	
	Prejemni način	-	Izberite način prejetja, ki najbolj odgovarja vašim zahtevam.	
	Zvonjenje F/T	-	Nastavite dolžino psevdo/dvojnega zvonjenja v načinu za faks/telefon.	
	Predogl. faksa	-	Na LCD-zaslonu si oglejte prejete fakse.	
	Zazn. faksa	-	Samodejno prejmete faksna sporočila, ko sprejmete klic in slišite tone faksa.	
	Daljinske kode	-	Klic sprejmite na internem ali zunanjem telefonu, nato pa uporabite kode, da vklopite ali izklopite kode za oddaljeni dostop. Kode lahko prilagodite.	
	Samod. zmanjs.	-	Naprava samodejno zmanjša vsako stran dohodnega faksa in jo prilagodi na velikost vašega papirja. Naprava izračuna pomanjšavo glede na velikost strani faksa in nastavitve velikosti papirja.	
	Sprej. PC faks	-	Napravo nastavite tako, da fakse pošilja v vaš računalnik. Varnostno funkcijo tiskanja varnostne kopije lahko vklopite.	
	Prejem v pomn.	Izkl.	-	-
		Posred. faksa	-	Napravo nastavite za posredovanje faksov ali shranjevanje prejetih faksov v pomnilnik naprave (da jih lahko priključete, ko niste pri napravi). Če izberete možnost posredovanja faksa, lahko vklopite varnostno funkcijo tiskanja varnostne kopije.
Shranj. faksa				
Posreduj v oblak		-	Dohodne fakse posredujte v spletno storitev.	
Posreduj v omrežje	-	Preusmerjanje dohodnih faksov v omrežni cilj.		
Zig faks Rx	-	-	Na vrh prejetih faksov natisnite datum in čas prejema.	
Nast. porocila	Porocilo XMIT	-	Izberite začetno pripravo za poročilo preverjanja prenosa.	

3. raven	4. raven	5. raven	Opisi
Nast. porocila	Obdobje dnevn.	-	Nastavite interval za samodejno tiskanje dnevnika faksov. Če izberete možnost, ki ni izklop tiskanja ali tiskanje na vsakih 50 faksov, lahko za možnost nastavite čas. Če izberete možnost tiskanja na vsakih 7 dni, lahko nastavite dan v tednu.
Tiskaj faks	-	-	Natisnite dohodne fakse, shranjene v pomnilniku naprave. Po tiskanju so vsi faksi izbrisani iz pomnilnika naprave.
Oddalj. dostop	-	-	Nastavite lastno kodo za oddaljeno pridobivanje.
Omejitev klicanja	Stevilcnica	-	Preprečite, da bi po pomoti poklicali napačno številko, ali omejite klicanje pri uporabi izbrane metode.
	Imenik	-	
	Bliznjice	-	
	Streznik LDAP	-	
Ostale naloge	-	-	Preverite, katera načrtovana opravila so v pomnilniku naprave in prekličite izbrana opravila.

[Tiskalnik]



[Vse nastav.] > [Tiskalnik]

(MFC-J6975DW/MFC-J6977DW)

3. raven	4. raven	5. raven	Opisi
Emulacija	-	-	Izberite način emulacije.
Kakovost	-	-	Izberite kakovost tiskanja.
Možnosti tiskanja	Seznam pisav	HP LaserJet	Natisnite seznam vgrajenih pisav naprave.
		BR-Script 3	
	Preskus tisk.	-	Natisnite preskusno stran.
Obojestransko	2-str. tiskanje	-	Omogočite ali onemogočite obojestransko tiskanje in izberite daljši ali krajši rob.
Izhodna barva	-	-	Nastavi izhodno barvo.
Vrsta pap.	-	-	Nastavite vrsto papirja.
Vel. papirja	-	-	Nastavite velikost papirja.
Usmerjenost	-	-	Nastavite tiskanje strani v portretu ali ležeči usmeritvi.
Samodejno FF	-	-	Napravi omogočite samodejno tiskanje morebitnih preostalih podatkov.
HP LaserJet	St. pisave	St. pisave	Konfigurirajte način HP LaserJet. (Razpoložljive možnosti so odvisne od pisav, nameščenih v napravi.)
		St. soft pis.	
	Nagnjen. pisave	-	
	Pike pisave	-	
	Nast. simbol	-	
	Tiskanje tabele	-	
	Samodejno LF	-	

3. raven	4. raven	5. raven	Opisi
HP LaserJet	Samodejno CR	-	Konfigurirajte način HP LaserJet. (Razpoložljive možnosti so odvisne od pisav, nameščenih v napravi.)
	Samodejno WRAP	-	
	Samodejno SKIP	-	
	Levi rob	-	
	Desni rob	-	
	Zgornji rob	-	
	Spodnji rob	-	
	Crte	-	
	Ukaz pladnja	-	
BR-Script 3	Napaka tisk.	-	Izberite, ali naprava natisne informacije o napaki, ko se pojavijo napake.
PDF	Vec strani	-	Nastavi postavitev strani, ko tiskate na več strani.
	Moznosti tiskanja PDF	-	Nastavitev tiskanja s PDF pogona nastavite tako, da so poleg besedila natisnjeni tudi komentarji (oznake) ali žigi v PDF datoteki.
	Prilagodi PDF na stran	-	Izberite, ali naprava pri-pogona prilagodi ali spremeni velikost strani v datoteki PDF.
Ponastavitev tiskalnika	-	-	Nastavitve naprave ponastavite na tovarniške nastavitve.

[Omrezje]



[Vse nastav.] > [Omrezje]

3. raven	4. raven	5. raven	6. raven	Opisi
Zicni LAN	TCP/IP	Metoda BOOT	-	Izberite način zagona, ki je najbolj usklajen z vašimi potrebami.
		Naslov IP	-	Vnesite IP-naslov.
		Maska podomrezja	-	Vnesite masko podomrezja.
		Prehod	-	Vnesite naslov prehoda.
		Ime vozlišča	-	Vnesite ime vozlišča.
		Konfiguracija WINS	-	Izberite način konfiguracije za WINS.
		Streznik WINS	-	Določite IP-naslov primarnega in sekundarnega WINS-strežnika.
		Streznik DNS	-	Določite IP-naslov primarnega in sekundarnega DNS-strežnika.
		APIPA	-	Napravo nastavite tako, da samodejno določi IP-naslov iz krajevnega obsega naslovov.
	IPv6	-	Vklopite ali izklopite IPv6-protokol.	
	Ethernet	-	-	Izberite način povezave ethernet.

3. raven	4. raven	5. raven	6. raven	Opisi	
Zicni LAN	Stanje - zicni	-	-	Oglejte si trenutno stanje žičnega omrežja.	
	Naslov MAC	-	-	Oglejte si MAC-naslov naprave.	
	Nastavite na privzeto	-	-	Povrnite nastavitve žičnega omrežja na tovarniške nastavitve.	
	Omogoci zicno	-	-	Ročno vključite ali izključite žični LAN-vmesnik.	
WLAN (Wi-Fi)	Poisci omrezje Wi-Fi	-	-	Ročno konfigurirajte nastavitve brezžičnega omrežja.	
	Podpora za pripravo	-	-	Konfigurirajte nastavitve brezžičnega omrežja glede na informacije, prikazane na LCD-prikazovalniku.	
	WPS/Potisni gumb	-	-	S pritiskom enega gumba konfigurirajte nastavitve brezžičnega omrežja.	
	Koda WPS/PIN	-	-	Konfigurirajte nastavitve brezžičnega omrežja z WPS-funkcijo s PIN-kodo.	
	Obnovi WLAN	-	-	Ponastavite in ponovno zaženite brezžično omrežje.	
	Stanje WLAN	Stanje	-	-	Oglejte si trenutno stanje brezžičnega omrežja.
		Signal	-	-	Oglejte si trenutno moč signala brezžičnega omrežja.
		SSID	-	-	Oglejte si trenutni SSID.
		Komun. nacin	-	-	Oglejte si trenutni način komunikacije.
	TCP/IP	Metoda BOOT	-	-	Izberite način zagona, ki je najbolj usklajen z vašimi potrebami.
		Naslov IP	-	-	Vnesite IP-naslov.
		Maska podomrezja	-	-	Vnesite masko podomrežja.
		Prehod	-	-	Vnesite naslov prehoda.
		Ime vozlišca	-	-	Vnesite ime vozlišča.
Konfiguracija WINS		-	-	Izberite način konfiguracije za WINS.	
Streznik WINS		-	-	Določite IP-naslov primarnega in sekundarnega WINS-strežnika.	
Streznik DNS		-	-	Določite IP-naslov primarnega in sekundarnega DNS-strežnika.	
APIPA	-	-	Napravo nastavite tako, da samodejno določi IP-naslov iz krajevnega obsega naslovov.		

3. raven	4. raven	5. raven	6. raven	Opisi	
WLAN (Wi-Fi)	TCP/IP	IPv6	-	Vklopite ali izklopite IPv6-protokol.	
	Naslov MAC	-	-	Oglejte si MAC-naslov naprave.	
	Nastavite na privzeto	-	-	Povrnite nastavitve brezžičnega omrežja na tovarniške nastavitve.	
	Omogoci WLAN	-	-	Vklopite ali izklopite brezžično omrežno povezavo.	
Wi-Fi Direct	Rocno	-	-	Ročno konfigurirajte omrežne nastavitve za Wi-Fi Direct.	
	Lastnik skupine	-	-	Napravo nastavite kot lastnika skupine.	
	Potisni gumb	-	-	S pritiskom enega gumba konfigurirajte omrežne nastavitve za Wi-Fi Direct.	
	Koda PIN	-	-	Konfigurirajte omrežne nastavitve za Wi-Fi Direct z WPS-funkcijo s PIN-kodo.	
	Infor. o napravi	Ime naprave	-	-	Oglejte si ime svoje naprave.
		SSID	-	-	Oglejte si SSID lastnika skupine. Ko naprava ni povezana, je na LCD-zaslону prikazano sporočilo, da povezava ni vzpostavljena.
		Naslov IP	-	-	Oglejte si trenutni IP-naslov naprave.
	Informacije o stanju	Stanje	-	-	Oglejte si trenutno stanje omrežja Wi-Fi Direct.
		Signal	-	-	Oglejte si trenutno moč signala omrežja Wi-Fi Direct. Ko vaša naprava deluje kot lastnik skupine, je na LCD-zaslону vedno prikazan močen signal.
	Omogoci I/F	-	-	-	Omogočite ali onemogočite povezavo prek omrežja Wi-Fi Direct.
NFC (MFC-J6975DW/ MFC-J6977DW)	-	-	-	Vklopite ali izklopite NFC-funkcijo.	
E-posta/IFAKS	Naslov poste	-	-	Vnesite e-poštni naslov. (do 60 znakov)	
	Nast. streznika	SMTP	Streznik	Vnesite ime in naslov SMTP-streznika.	
			Vhod	Vnesite številko SMTP-vrat.	
			Over. za SMTP	Izberite varnostno metodo za e-poštno obvestilo.	
			SSL/TLS	Pošljite ali prejmite e-pošto prek e-poštnega streznika, ki	

3. raven	4. raven	5. raven	6. raven	Opisi
E-posta/IFAKS	Nast. streznika	SMTP		zahteva varno komunikacijo prek SSL/TLS-protokola.
			Preveri potrdilo	Samodejno preverite strežniško potrdilo za SMTP.
		POP3/IMAP4	Protokol	Izberite protokol za prejemanje e-pošte iz strežnika.
			Streznik	Vnesite ime in naslov strežnika.
			Vhod	Vnesite številko vrat.
			Ime post. pred	Vnesite ime nabiralnika. (do 60 znakov)
			Geslo nabiralnika	Vnesite geslo za prijavo v strežnik. (do 128 znakov)
			Izberite mapo	Uporabite IMAP4-protokol in izberite določeno mapo v predalu.
			SSL/TLS	Pošljite ali prejmite e-pošto prek e-poštnega strežnika, ki zahteva varno komunikacijo prek SSL/TLS-protokola.
			Preveri potrdilo	Samodejno preverite strežniško potrdilo.
	Overjanje za POP3/IMAP4	Izberite varnostno metodo za e-poštno obvestilo.		
	Nast prej pos.	Samod. poziv.	Samod. poziv.	Samodejno preverjanje, ali so v strežniku nova sporočila.
			Frekv. izpras.	Nastavite interval za preverjanje novih sporočil v strežniku.
		Glava	-	Izberite vsebino glave e-pošte, ki jo želite natisniti.
		Posta o napaki br./branju	-	Napravo nastavite tako, da samodejno izbriše e-poštna sporočila o napaki.
		Obvestilo	-	Prejmite sporočila obvestil.
	Nast pren pos.	Omej velik	Omej velik	Omejite velikost dokumentov e-pošte.
			Najv. velik. (MB)	
	Nast posred.	Posred. domene	Obvestilo	Pošljite sporočila obvestil.
			Posred. oddajanje	-
Poroc. posred.			-	Registrirajte ime domene.
Rocno prej.	-	-	-	Natisnite poročilo o posredniškem oddajanju.
				Ročno preverite, ali so v POP3-strežniku ali IMAP4-strežniku nova sporočila.

3. raven	4. raven	5. raven	6. raven	Opisi
Sporocilo podjetja Brother	Sporocilo podjetja Brother	-	-	Prikažite sporočila in obvestila Brother.
	Stanje	-	-	
Nastavitve spletne povezave	Namest.Proxy	Povezava Proxy	-	Spremenite nastavitve spletne povezave.
		Naslov	-	
		Vhod	-	
		Ime uporabnika	-	
		Geslo	-	
Spletno upravljanje	-	-	-	Omogoči ali onemogoči funkcijo spletnega upravljanja. Če omogočite to funkcijo, ne pozabite določiti načina povezovanja s spletnim upravljanjem.
IPsec	-	-	-	IPsec je izbirna varnostna funkcija IP-protokola, ki zagotavlja storitve preverjanja pristnosti in šifriranja. Priporočamo, da se pred spreminjanjem te nastavitve obrnete na svojega skrbnika omrežja.
Filter IP	-	-	-	Omejite dostop do računalnika tako, da omogočite IP-filter.
Global Detect	Dovoli zazn.	-	-	Omogočite ali onemogočite funkcijo globalnega zaznavanja, ki zazna in obvesti uporabnika, ko se nenamerno poveže z globalnim omrežjem.
	Zavrni dostop	-	-	Onemogočite povezave z globalnim omrežjem.
Ponast. omrez.	-	-	-	Obnovite omrežne nastavitve naprave na tovarniške nastavitve, razen skrbniškega gesla.

[Poroc. tiska.]



[Vse nastav.] > [Poroc. tiska.]

3. raven	Opisi
Preveri XMIT	Natisnite poročilo preverjanja prenosa za zadnji prenos.
Imenik	Natisnite seznam prejemnikov, shranjenih v imeniku.
Dnevn. faksov	Natisnite seznam z informacijami o zadnjih 200 dohodnih in odhodnih faksih. (TX pomeni oddajanje. RX pomeni prejemanje.)
Nast. uporab.	Natisne seznam uporabniških nastavitev.
Konfiguracija omrežja	Natisnite seznam omrežnih nastavitev.

3. raven	Opisi
Natisni sez. dat. (MFC-J6975DW/MFC-J6977DW)	Natisnite seznam podatkov, shranjenih v pomnilniku naprave.
Porocilo WLAN	Natisnite rezultate povezave prek brezžičnega omrežja.

[Info. naprave]



[Vse nastav.] > [Info. naprave]

3. raven	4. raven	Opisi
Ser. st.	-	Preverite zaporedno številko naprave.
Razl. vd. opr.	Razlicica Main Razlicica varnostne tehn.	Preverite različico vgrajene programske opreme naprave.
Posodobitev vd. progr. opreme	-	Napravo posodobite na najnovejšo vgrajeno programsko opremo.
Nastavitev posodobitev vd. prog. opreme	-	Nastavitev dni in ur za samodejne posodobitve vgrajene programske opreme.
Število strani	-	Preverite število vseh strani, ki jih je natisnila naprava.

[Zacet. namest.]



[Vse nastav.] > [Zacet. namest.]

3. raven	4. raven	Opisi
Datum in ura	Datum	Dodajte datum in čas na zaslon ter v naslove poslanih faksov.
	Ura	
	Sam.prem.casa	Napravo nastavite tako, da samodejno prestavi uro za poletni čas.
	Casovni pas	Nastavite časovni pas.
ID postaje	Faks	Vnesite svoje ime in številko faksa, da sta prikazana na vsaki strani, ki jo pošljete po faksu.
	Ime	
Ton/Pulz (Na voljo samo za nekatere države.)	-	Izberite način klicanja.
SamoPonovKlicFaks	-	Napravo nastavite tako, da znova pokliče zadnjo številko faksa, če faks zaradi zasedene linije ni bil prejet. Če je med samodejnim pošiljanjem faksa linija zasedena, naprava največ trikrat ponovi klic v petminutnih intervalih.
Klic. ton	-	Skrajšajte premor zaznavanja klicnega tona.
Nast.tel.pov.	-	Izberite vrsto telefonske linije.
Zdruzljivost	-	V primeru težav s prenosi nastavite izenačevanje. Ponudniki storitve VoIP z različnimi standardi zagotavljajo podporo za fakse. Če do napak pri prenosu faksa prihaja redno, izberite osnovno (za VoIP) možnost.
Ponast.	Ponastav. naprave	Povrnitev vseh spremenjenih nastavitvev naprave, na primer datum in čas.
	Omrezje	Obnovite omrežne nastavitve naprave na tovarniške nastavitve, razen skrbniškega gesla.

3. raven	4. raven	Opisi
Ponast.	Imenik in faks	Izbrišite vse shranjene telefonske številke, podatke faksa in nastavitve faksa.
	Podatki shr. faksov	Izbrišite vse shranjene podatke in zgodovino faksa.
	Vse nastavitve	Vse nastavitve naprave povrnite na tovarniške nastavitve.
Lokalni jezik (Na voljo samo za nekatere države.)	-	Spremenite jezik LCD-zaslona.



S tem povezane informacije

- [Tabele nastavitvev in funkcij](#)



Tabele funkcij (2,7" (67,5 mm)/3,5" (87,6 mm) modeli z zaslonom na dotik)

S temi tabelami boste lažje razumeli izbrane funkcije in začasne možnosti svoje naprave.

- >>  [Kopiranje]
- >>  [Skeniranje]
- >>  [Faks]
- >>  [Varno tiskanje]
- >>  [Splet]
- >>  [Programi]
- >>  [USB]
- >>  [Bliz. za kop. A3]
- >>  [Prenesite program]
- >>  [Ciscenje tisk. gl.]
- >>  [Bliznjice]
- >>  [Crnilo]
- >>  Priprava omrežja Wi-Fi
- >> Ko v USB-režo vtaknete bliskovni USB-pogon



[Kopiranje]

3. raven	4. raven	5. raven	Opisi
Shrani kot bliznjico	-	-	Trenutne nastavitve shranite kot bližnjico.
ID	-	-	Ustvarite kopijo osebne izkaznice.
 Predogled (MFC-J6975DW/ MFC-J6977DW)	-	-	Odprite predogled kopiranega rezultata na LCD-prikazovalniku, preden začne naprava tiskati.
 Možnosti	Kakovost	-	Izberite ločljivost skeniranja za svojo vrsto dokumenta.
	Bliznjica na dotik	-	Za registracijo bližnjice na dotik izberite možnost Barvna kopija ali Crno-bela kopija.
	Vel. dokumenta	-	Izberite zeleno možnost za velikost dokumenta.
	Izbira pladnja (MFC-J3960DW/MFC-J6960DW/ MFC-J6975DW/MFC-J6977DW)	-	Izberite pladenj, ki ga želite uporabiti za način kopiranja.
	Vrsta pap.	-	Izberite vrsto papirja, ki se ujema s papirjem v pladnju.
	Vel. papirja	-	Izberite velikost papirja, ki se ujema s papirjem v pladnju.
	Povečaj/zmanj.		100%







3. raven	4. raven	5. raven	Opisi	
 Moznosti	Povečaj/zmanj.	Pril. na str.	Prilagodite velikost kopije nastavljeni velikosti papirja.	
		Povečaj	Izberite razmerje povečave za naslednjo kopijo.	
		Zmanjsaj	Izberite razmerje pomanjšave za naslednjo kopijo.	
		Po meri (25-400 %)	Vnesite razmerje povečave/pomanjšave.	
	Gostota	-	Nastavite gostoto.	
	Odstranite barvo ozadja	Nastavitve CB kop.	-	Spremenite količino odstranjene barve ozadja.
		Nast. barvnega kop.		
	2-str.kopija	-	Izklopite ali vklopite obojestransko kopiranje in izberite obračanje po daljšem ali po krajšem robu.	
	Zlag/Razvrsc	-	Izberite za zlaganje ali razvrščanje več kopij.	
	Postavi str.	-	Kopirajte N v 1, ID 2 na 1, 1 na 2 ali plakat.	
	Samod. poravn.	-	Napravo nastavite tako, da popravi zamaknjeno kopijo.	
	Napredne nastav.	-	Izberite napredne nastavitve kopiranja.	
	Predogled (MFC-J6975DW/MFC-J6977DW)	-	Odprite predogled rezultata kopiranja na LCD-prikazovalniku, preden začne naprava tiskati.	
Nast. novo privz.	-	Nastavitve shranite kot privzete.		
Tovar. ponast.	-	Vse nastavitve povrnite na tovarniške nastavitve.		



[Skeniranje]

3. raven	4. raven	5. raven	6. raven	Opisi
v medij (Ko je vstavljen bliskovni USB-pogon)	Druga dejanja skeniranja	-	-	Skenirajte dokumente in jih brez uporabe računalnika shranite neposredno na bliskovni pomnilniški USB-pogon.
	 Moznosti	-	-	
	Shrani kot bliznjico	-	-	
v moj naslov. (MFC-J6975DW/ MFC-J6977DW)	-	-	-	Skenirajte črno-beli ali barvni dokument na svoj e-poštni naslov.
v mojo mapo (MFC-J6975DW/ MFC-J6977DW)	-	-	-	Skenirane podatke pošljite v svojo mapo v CIFS-strežniku v krajevnem omrežju ali internetu.
v osebni računalnik	v datoteko	Druga dejanja skeniranja	-	Skenirajte dokumente in jih shranite v mapo svojega računalnika.

3. raven	4. raven	5. raven	6. raven	Opisi	
v osebni računalnik	v datoteko	(izberite USB ali osebni računalnik)	Možnosti Shrani kot bliznjico	Skenirajte dokumente in jih shranite v mapo svojega računalnika.	
		v OCR	Druga dejanja skeniranja (izberite USB ali osebni računalnik)		- Možnosti Shrani kot bliznjico
	v sliko		Druga dejanja skeniranja (izberite USB ali osebni računalnik)	- Možnosti Shrani kot bliznjico	Fotografije ali grafiko skenirajte v grafično aplikacijo.
		v e-posto	Druga dejanja skeniranja (izberite USB ali osebni računalnik)	- Možnosti Shrani kot bliznjico	
	v strez. e-poste		Druga dejanja skeniranja	-	-
		Rocno	Naprej	Shrani kot bliznjico	
				Predogled (MFC-J6975DW/ MFC-J6977DW)	
				Možnosti Cilji	
		Dodaj Naslov	-		
		Cilji	-		
Imenik		Naprej	Shrani kot bliznjico		
			Predogled (MFC-J6975DW/ MFC-J6977DW)		
	Možnosti Cilji				
	Dodaj Naslov		-		
	Cilji	-			
v FTP (MFC-J3660DW/ MFC-J3960DW/ MFC-J6560DW/	Druga dejanja skeniranja	-	-	Skenirajte dokumente neposredno v FTP-strežnik.	
	(izberite ime profila)	Možnosti	-		



3. raven	4. raven	5. raven	6. raven	Opisi
MFC-J6760DW/ MFC-J6960DW)	(izberite ime profila)	Shrani kot bliznjico	-	Skenirajte dokumente neposredno v FTP-strežnik.
v FTP/SFTP (MFC-J6975DW/ MFC-J6977DW)	(izberite ime profila)	 Predogled	-	Skenirane podatke pošljite prek FTP/SFTP-strežnika.
		 Možnosti	-	
		Shrani kot bliznjico	-	
v omrežje	(izberite ime profila)	 Predogled (MFC-J6975DW/ MFC-J6977DW)	-	Skenirane dokumente lahko pošiljate neposredno v CIFS-strežnik v krajevnem omrežju ali internetu.
		 Možnosti	-	
		Shrani kot bliznjico	-	
v SharePoint (MFC-J6975DW/ MFC-J6977DW)	(izberite ime profila)	 Predogled	-	Pošiljanje skeniranih podatkov s strežnikom SharePoint.
		 Možnosti	-	
		Shrani kot bliznjico	-	
na splet	-	-	-	Skenirane podatke pošljite v internetno storitev.
Skeniranje WS (Se prikaže, ko namestite skener za spletne storitve, ki se prikaže v programu Raziskovalec za omrežje v vašem računalniku.)	Druga dejanja skeniranja	-	-	Podatke skenirajte s protokolom za spletne storitve.
	Skeniranje	-	-	
	Sken. za e-posto	-	-	
	Sken. za faks	-	-	
	Sken. za tiskanje	-	-	





[Faks]

(Ko je nastavev [Predog1. faksa] nastavljena na [Izk1.])



3. raven	4. raven	5. raven	Opisi
Premor	-	-	Kadar vnašate številko faksa ali telefona na nadzorni plošči, se na LCD-prikazovalniku prikaže pavza. Ko med vnašanjem številke, kot so dostopne kode in številke kreditnih kartic,

3. raven	4. raven	5. raven	Opisi	
			potrebujete odložitev, pritisnite gumb za pavzo. Pri nastavitvi naslovov lahko pavzo tudi shranite.	
Tel./R	-	-	»Tel« se spremeni v »R«, ko je za vrsto telefonske linije izbrana možnost PBX. Pri povezavi z možnostjo PBX lahko »R« uporabite za pridobitev dostopa do zunanje linije ali za preusmeritev klica na drugo interno številko.	
Zgod. klicev	Pon. klici	-	Znova pokličite zadnjo številko, ki ste jo klicali.	
	Izhodni klic	Uporabi Uredi	S seznama odhodnih klicev izberite številko, nato nanjo pošljite faks, jo dodajte v imenik ali izbršite.	
Imenik	 (Iskanje:)	-	Ko je LDAP izklopljen, se bo iskanje izvajalo v lokalnem imeniku. Ko je LDAP vklopljen, se bo iskanje izvajalo v lokalnem imeniku in LDAP-strežniku.	
		Podrobn. (Prikaže se samo, če je funkcija LDAP vklopljena.)	Oglejte si podrobne podatke o izbranem naslovu.	
	Uredi	-	Shranite številke v imenik, nastavite številke skupine za razpošiljanje in spremenite ter izbršite številke v imeniku.	
	(izberite imenik)	Uporabi	Uporabite imenik in začnite pošiljanje faksa.	
 Možnosti	Loclj. faksa	-	Nastavite ločljivost za odhodne fakse.	
	Kontrast	-	Nastavite kontrast.	
	2-stranski faks (MFC-J3960DW/ MFC-J6760DW/ MFC-J6960DW/ MFC-J6975DW/ MFC-J6977DW)	-	Nastavite format za obojestransko skeniranje.	
	Vel. dokumenta	-	Nastavite velikost dokumenta za odhodne fakse.	
	Sken. dol. dok.	-	Z ADF-enoto skenirajte dolg dokument.	
	Posilj. Tema	-	Uredite zadevo odhodnega faksa.	
	Oddajanje	Dodaj st.	Isto faksno sporočilo pošljite več kot eni številki faksa.	
	Predogled	-	Prede faksno sporočilo pošljete, si ga oglejte v predogledu.	
	Nastavitev barv	-	Nastavite, ali naj bodo poslani faksi enobarvni ali barvni.	
	Zakasn. faks	Zakasn. faks Nast. cas	Nastavite čas, ko bodo odloženi faksi poslani.	
	Paket. prenos	-	Odložene fakse na isto številko faksa ob istem času združite v en prenos.	
	Odd. v realnem casu	-	Pošljite faks brez uporabe pomnilnika.	
	Cezmorski nac.	-	Možnost omogočite, če imate težave s čezmorskim pošiljanjem faksov.	
	Zgod. klicev	Pon. klici	-	Znova pokličite zadnjo številko, ki ste jo klicali.
		Izhodni klic	-	S seznama odhodnih klicev izberite številko, nato nanjo pošljite faks, jo dodajte v imenik ali izbršite.

3. raven	4. raven	5. raven	Opisi
 Moznosti	Imenik	 (Iskanje:)	Ko je LDAP izklopljen, se bo iskanje izvajalo v lokalnem imeniku. Ko je LDAP vklopljen, se bo iskanje izvajalo v lokalnem imeniku in LDAP-strežniku.
		Uredi	Shranite številke v imenik, nastavite številke skupine za razpošiljanje in spremenite ter izbrišite številke v imeniku.
	Nast. novo privz.	-	Nastavitve shranite kot privzete.
	Tovar. ponast.	-	Vse nastavitve povrnite na tovarniške nastavitve.
Shrani kot bliznjico	-	-	Trenutne nastavitve shranite kot bliznjico.

(Ko je nastavev [Predogl. faksa] nastavljena na [Vkllop])

3. raven	4. raven	5. raven	6. raven	Opisi	
Posiljanje faksov	Premor	-	-	Kadar vnašate številko faksa ali telefona na nadzorni plošči, se na LCD-prikazovalniku prikaže pavza. Ko med vnašanjem števil, kot so dostopne kode in številke kreditnih kartic, potrebujete odložitev, pritisnite gumb za pavzo. Pri nastavitvi naslovov lahko pavzo tudi shranite.	
	Tel./R	-	-	»Tel« se spremeni v »R«, ko je za vrsto telefonske linije izbrana možnost PBX. Pri povezavi z možnostjo PBX lahko »R« uporabite za pridobitev dostopa do zunanje linije ali za preusmeritev klica na drugo interno številko.	
	Zgod. klicev	Pon. klici	-	-	Znova pokličite zadnjo številko, ki ste jo klicali.
		Izhodni klic	Uporabi	-	S seznama odhodnih klicev izberite številko, nato nanjo pošljite faks, jo dodajte v imenik ali izbrišite.
			Uredi		
	Imenik		 (Iskanje:)	-	Ko je LDAP izklopljen, se bo iskanje izvajalo v lokalnem imeniku. Ko je LDAP vklopljen, se bo iskanje izvajalo v lokalnem imeniku in LDAP-strežniku.
				Podrobn. (Prikaže se samo, če je funkcija LDAP vklopljena.)	Oglejte si podrobne podatke o izbranem naslovu.
				Uredi	-
	(izberite imenik)	Uporabi	Uporabite imenik in začnite pošiljanje faksa.		

3. raven	4. raven	5. raven	6. raven	Opisi
Posiljanje faksov	 Možnosti	Loclj. faksa	-	Nastavite ločljivost za odhodne fakse.
		Kontrast	-	Nastavite kontrast.
		2-stranski faks (MFC-J3960DW/ MFC-J6760DW/ MFC-J6960DW/ MFC-J6975DW/ MFC-J6977DW)	-	Nastavite format za obojestransko skeniranje.
		Vel. dokumenta	-	Nastavite velikost dokumenta za odhodne fakse.
		Sken. dol. dok.	-	Z ADF-enoto skenirajte dolg dokument.
		Posilj. Tema	-	Uredite zadevo odhodnega faksa.
		Oddajanje	Dodaj st.	Isto faksno sporočilo pošljite več kot eni številki faksa.
		Predogled	-	Prede faksno sporočilo pošljete, si ga oglejte v predogledu.
		Nastavitev barv	-	Nastavite, ali naj bodo poslani faksi enobarvni ali barvni.
		Zakasn. faks	Zakasn. faks	Nastavite čas, ko bodo odloženi faksi poslani.
			Nast. cas	
		Paket. prenos	-	Odložene fakse na isto številko faksa ob istem času združite v en prenos.
		Odd. v realnem casu	-	Pošljite faks brez uporabe pomnilnika.
		Cezmorski nac.	-	Možnost omogočite, če imate težave s čezmorskim pošiljanjem faksov.
		Zgod. klicev	Pon. klici	Znova pokličite zadnjo številko, ki ste jo klicali.
			Izhodni klic	S seznama odhodnih klicev izberite številko, nato nanjo pošljite faks, jo dodajte v imenik ali izbrišite.
		Imenik	 (Iskanje:)	Ko je LDAP izklopljen, se bo iskanje izvajalo v lokalnem imeniku. Ko je LDAP vklopljen, se bo iskanje izvajalo v lokalnem imeniku in LDAP-strežniku.
			Uredi	Shranite številke v imenik, nastavite številke skupine za razpošiljanje in spremenite ter izbrišite številke v imeniku.
		Nast. novo privz.	-	Nastavitve shranite kot privzete.
	Tovar. ponast.	-	Vse nastavitve povrnite na tovarniške nastavitve.	
Shrani kot bliznjico	-	-	Trenutne nastavitve shranite kot bližnjico.	

3. raven	4. raven	5. raven	6. raven	Opisi
Prejeti faksi	Tiskaj / Briši	Natisni vse (novi faksi)	-	Natisnite nove prejete fakse.
		Natisni vse (stari faksi)	-	Natisnite stare prejete fakse.
		Izbrisi vse (novi faksi)	-	Izbrišite nove prejete fakse.
		Izbrisi vse (stari faksi)	-	Izbrišite stare prejete fakse.
Imenik	 (Iskanje:)	-	-	Ko je LDAP izklopljen, se bo iskanje izvajalo v lokalnem imeniku. Ko je LDAP vklopljen, se bo iskanje izvajalo v lokalnem imeniku in LDAP-strežniku.
		Podrobn. (Prikaže se samo, če je funkcija LDAP vklopljena.)	-	-
	Uredi	-	-	Shranite številke v imenik, nastavite številke skupine za razpošiljanje in spremenite ter izbrišite številke v imeniku.
	(izberite imenik)	Uporabi	-	Uporabite imenik in začnite pošiljanje faksa.
Zgod. klicev	Pon. klici	-	-	Znova pokličite zadnjo številko, ki ste jo klicali.
	Izhodni klic	Uporabi	-	S seznama odhodnih klicev izberite številko, nato nanjo pošljite faks, jo dodajte v imenik ali izbrišite.
Uredi		-		



[Varno tiskanje]

(MFC-J6975DW/MFC-J6977DW)

1. raven	Raven 2	3. raven	Opisi
Varno tiskanje	(izberite uporabnika)	-	Ko vnesete štirimestno geslo, lahko tiskate podatke, shranjene v pomnilniku naprave. Funkcija je vklopljena samo, če je varno tiskanje v napravi na voljo.



[Splet]

1. raven	Opisi
Splet	Napravo Brother povežite z internetno storitvijo.



[Programi]

1. raven	Opisi
Programi	Napravo Brother povežite s storitvijo za aplikacije Brother.

 [USB]

3. raven	4. raven	5. raven	6. raven	Opisi
Tisk. PDF (MFC-J6975DW/ MFC-J6977DW)	(Izberite PDF- datoteko.)	 Nast. tisk.	-	Tiskanje PDF-datoteke neposredno iz bliskovnega USB-pogona.
Tisk. JPEG	Izberite dat.	OK	 Nast. tisk.	Z možnostmi nastavite svoje fotografije.
		Nat vse	-	Natisnite vse fotografije v bliskovnem USB-pogonu.
	Tisk. indeksa	Tiskaj stran kazala	 Nast. tisk.	Natisnite stran s sličicami.
		Tisk. foto.	 Nast. tisk.	Natisnite fotografije z izbiro števil na kazalu.
Sken. v medij	-	-	-	Dokumente skenirajte na bliskovni USB-pogon.
Splet	-	-	-	Napravo Brother povežite z internetno storitvijo.

 [Bliz. za kop. A3]

2. raven	3. raven	4. raven	Opisi
A3 2v1 A3 A4⇒A3 A3⇒A4 A4+op. (L) A4+op. (P) A4 + mreza A4 + prazno Sredina A4	 Možnosti	Kakovost	Izberite ločljivost skeniranja za svojo vrsto dokumenta.
		Vel. dokumenta	Izberite zeleno možnost za velikost dokumenta.
		Izbira pladnja (MFC-J3960DW/ MFC-J6960DW/ MFC-J6975DW/ MFC-J6977DW)	Napravo nastavite tako, da samodejno izbere pladenj z najustreznejšim papirjem.
		Vrsta pap.	Oglejte si razpoložljivo vrsto papirja.
		Vel. papirja	Nastavite velikost papirja v pladnju za papir.
		Gostota	Nastavite gostoto.
		Samod. poravn.	Napravo nastavite tako, da popravi zamaknjeno kopijo.

 [Prenesite program]

1. raven	Opisi
Prenesite program	Prikaže informacije o prenosu in namestitvi programske opreme za mobilne naprave ter računalnike.

 [Ciscenje tisk. gl.]

1. raven	Opisi
Ciscenje tisk. gl.	Tiskalno glavo očistite skladno z navodili na LCD-prikazovalniku.

+ [Bliznjice]

2. raven	3. raven	4. raven	Opisi	
+ Dodaj bliznjico	Kopiranje	-	Spremenite nastavitve v možnostih kopiranja.	
	Faks	-	Spremenite nastavitve v možnostih faksa.	
	Skeniranje	v medij		Skenirajte dokumente in jih brez uporabe računalnika shranite neposredno na bliskovni pomnilniški USB-pogon.
		v osebni računalnik (dat)		Skenirajte dokumente in jih shranite v mapo svojega računalnika.
		v osebni računalnik (OCR)		Skenirani dokument pretvorite v besedilno datoteko, ki jo je mogoče urejati.
		v osebni računalnik (sliko)		Fotografije ali grafiko skenirajte v grafično aplikacijo.
		v osebni računalnik (e-pošto)		Pošljite skenirani dokument kot prilogo e-poštnemu sporočilu.
		v strež. e-poste		Enobarven ali barven dokument skenirajte v e-poštni strežnik.
		v omrezje		Skenirane podatke pošljite v CIFS-strežnik v krajevnem omrežju ali internetu.
		v FTP (MFC-J3660DW/ MFC-J3960DW/ MFC-J6560DW/ MFC-J6760DW/ MFC-J6960DW)		Pošiljanje skeniranih podatkov s FTP-strežnikom.
v strežnik FTP/SFTP (MFC-J6975DW/ MFC-J6977DW)		Skenirane podatke pošljite prek FTP/SFTP-strežnika.		
v SharePoint (MFC-J6975DW/ MFC-J6977DW)		Pošiljanje skeniranih podatkov s strežnikom SharePoint.		
Splet	-	Napravo Brother povežite z internetno storitvijo.		
Programi	-	Napravo Brother povežite s storitvijo za aplikacije Brother.		
Ta seznam se prikaže, ko za dve sekundi pritisnete vsako ikono bližnjice.	Preimen.	-	Spremenite ime bližnjice.	
	Uredi	-	Spremenite nastavitve bližnjice.	
	Izbrisi	-	Izbrišite bližnjico.	
	Registracija kartice/NFC	-	Za IC-kartico določite bližnjico.	
	Izbris kartice/NFC	-	Z IC-kartice odstranite bližnjico.	

2. raven	3. raven	4. raven	Opisi
 Uredi/Izbrisi	(Izberite gumb za bližnjico.)	Preimen.	Spremenite ime bližnjice.
		Uredi	Spremenite nastavitve bližnjice.
		Izbrisi	Izbrišite bližnjico.
		Registracija kartice/NFC	Za IC-kartico določite bližnjico.
		Izbris kartice/NFC	Z IC-kartice odstranite bližnjico.



[Crnilo]

2. raven	3. raven	Opisi
Prostor. crn.	-	Preverite razpoložljivo količino črnila.
Model kartuse	-	Preverite številke kartuš.
Izboljšaj kakovost tiskanja	Preveri kakov. tiskanja	Preverite in popravite kakovost tiskanja, poravnavo ter podajanje papirja skladno z navodili na LCD-prikazovalniku.
	Poravnava	
	Popravi podajanje papirja	
Ciscenje tiskalne glave	-	Tiskalno glavo očistite skladno z navodili na LCD-prikazovalniku.
Odstranite ostanke papirja	-	Odstranite kos papirja v napravi skladno z navodili na LCD-prikazovalniku.
Možnosti tiskanja	Zmanj. zamazanosti	Zmanjšajte zabrisanost izpisov in zastoje papirja med tiskanjem.
	Zmanj. neenakom. vrstic	Zmanjšajte neravnost črt na papirju med tiskanjem.
	Izbolj. Tiska.	Izboljšajte kakovost tiskanja in zmanjšajte zamegljenost.
Prev. kart. s crnilom	-	Oglejte si informacije o kartuši.
Samod. prever kakov. tiskanja	-	Samodejno zazna stanje tiskalne glave in po potrebi očisti tiskalno glavo.



Priprava omrežja Wi-Fi

2. raven	Opisi
Poisci omrežje Wi-Fi	Ročno konfigurirajte nastavitve brezžičnega omrežja.
Podpora za pripravo	Konfigurirajte nastavitve brezžičnega omrežja glede na informacije, prikazane na LCD-prikazovalniku.
WPS/Potisni gumb	S pritiskom enega gumba konfigurirajte nastavitve brezžičnega omrežja.
Obnovi WLAN	Ponastavite in ponovno zaženite brezžično omrežje.

Ko v USB-režo vtaknete bliskovni USB-pogon

1. raven	Opisi
Tisk. PDF (MFC-J6975DW/MFC-J6977DW)	Tiskanje PDF-datoteke neposredno iz bliskovnega USB-pogona.

1. raven	Opisi
Tisk. JPEG	Izberite meni za fotografije.
Sken. v medij	Dokumente skenirajte na bliskovni USB-pogon.
Splet	Napravo Brother povežite z internetno storitvijo.



S tem povezane informacije

- [Tabele nastavitev in funkcij](#)
-

Spreminjanje nastavitev naprave s spletnim upravljanjem

Spletno upravljanje je orodje, ki omogoča upravljanje naprave s prenosnim protokolom hiperbesedila (Hyper Text Transfer Protocol – HTTP) ali prenosnim protokolom hiperbesedila po na ravni vtičnic zavarovani povezavi (Hyper Text Transfer Protocol over Secure Socket Layer – HTTPS) v običajnem spletnem brskalniku.

- [Kaj je spletno upravljanje](#)
- [Dostop do spletnega upravljanja](#)
- [Spremenite geslo za prijavo s pomočjo spletnega upravljanja](#)
- [Priprava imenika naprave s spletnim upravljanjem](#)

Kaj je spletno upravljanje

Spletno upravljanje je orodje, ki omogoča upravljanje naprave s prenosnim protokolom hiperbesedila (Hyper Text Transfer Protocol – HTTP) ali prenosnim protokolom hiperbesedila po na ravni vtičnic zavarovani povezavi (Hyper Text Transfer Protocol over Secure Socket Layer – HTTPS) v običajnem spletnem brskalniku.



- Priporočamo uporabo najnovejše različice naslednjih spletnih brskalnikov:
 - Microsoft Edge, Firefox in Google Chrome™ za sistem Windows
 - Safari, Firefox in Google Chrome™ za računalnike Mac
 - Google Chrome™ za sistem Android™
 - Safari in Google Chrome™ za sistem iOS
- Poskrbite, da bodo funkcija JavaScript in piškotki vedno omogočeni, ne glede na to, kateri brskalnik uporabljate.
- Prepričajte se, da je vaša naprava vključena in povezana z istim omrežjem kot računalnik ter da vaše omrežje podpira TCP/IP-protokol.

The screenshot displays the Brother web management interface. On the left is a dark blue sidebar with a navigation menu containing: Logout, Home, Status (highlighted), Auto Refresh Interval, General, Address Book, Fax, Print, Scan, Administrator, Online Functions, and Network. The main content area is white and features the Brother logo in the top right corner. The 'Status' section includes: 'Device Status' (Pripravljen), 'Automatic Refresh' (radio buttons for Off and On), 'Estimated Ink Level' (visual bars for Cartridge and Internal Ink Reservoir in M, C, Y, BK colors), 'Remaining Page Yield' (Approximate Page Yield (ISO-based) with visual bars for M, C, Y, BK and a disclaimer), 'Web Language' (dropdown menu set to Auto), and 'Device Location' (Contact and Location fields).

Dejanski zaslon se lahko razlikuje od zgoraj prikazanega.



S tem povezane informacije

- Spreminjanje nastavitev naprave s spletnim upravljanjem

Dostop do spletnega upravljanja

- Priporočamo uporabo najnovejše različice naslednjih spletnih brskalnikov:
 - Microsoft Edge, Firefox in Google Chrome™ za sistem Windows
 - Safari, Firefox in Google Chrome™ za računalnike Mac
 - Google Chrome™ za sistem Android™
 - Safari in Google Chrome™ za sistem iOS
- Poskrbite, da bodo funkcija JavaScript in piškotki vedno omogočeni, ne glede na to, kateri brskalnik uporabljate.
- Če ste med začetno pripravo nastavili novo geslo, uporabite novo geslo, ki ste ga določili za svojo napravo.
- Če niste nastavili novega gesla, uporabite privzeto geslo za upravljanje nastavitev te naprave. Privzeto geslo je na hrbtni strani naprave in ima oznako »Pwd«. Privzeto geslo lahko najdete tudi v poročilu o konfiguraciji omrežja. Priporočamo, da privzeto geslo takoj spremenite, da napravo zaščitite pred nepooblaščenim dostopom.
- Če večkrat vnesete napačno geslo, se nekaj časa ne morete prijaviti. Nastavitve zaklepanje lahko spremenite v spletnem upravljanju.
- V spletno upravljanje lahko hkrati prijavite do osem računalnikov ali mobilnih naprav. Če prijavite deveto napravo, bo prva naprava odjavljena.
- Priporočamo, da za konfiguriranje nastavitev s spletnim upravljanjem uporabite varnostni protokol HTTPS. Če pri konfiguriranju nastavitev s spletnim upravljanjem uporabljate HTTP, sledite zaslonskim navodilom, da preklopite na varno povezavo HTTPS.
- Kadar za konfiguriranje s spletnim upravljanjem uporabite protokol HTTPS, prikaže vaš brskalnik pogovorno okno z opozorilom. Da preprečite prikaz pogovornega okna z opozorilom, lahko za komunikacijo SSL/TSL namestite potrdilo z lastnim podpisom.

>> Začnite iz svojega spletnega brskalnika

>> Začnite iz storitve Brother iPrint&Scan (Windows/Mac)

>> Začnite iz pripomočka Brother Utilities (Windows)

>> Zagon iz aplikacije Brother Mobile Connect

Začnite iz svojega spletnega brskalnika

1. Zaženite svoj spletni brskalnik.
2. V naslovno vrstico brskalnika vnesite »https://IP-naslov naprave« (»IP-naslov naprave« zamenjajte z dejanskim IP-naslovom svoje naprave).

Na primer:

https://192.168.1.2

IP-naslov vaše naprave najdete v poročilu o konfiguraciji omrežja.



- Če uporabljate sistem domenskih imen ali omogočite NetBIOS-ime, lahko namesto IP-naslava vnesete tudi drugo ime, na primer »TiskalnikVSouporabi«.

Primer: https://SharedPrinter

- Če omogočite NetBIOS-ime, lahko uporabite tudi ime vozlišča.

Primer: https://brn123456abcdef

- NetBIOS-ime lahko najdete v poročilu o konfiguraciji omrežja.

Prikaže se spletno upravljanje.

3. Če je potrebno, vnesite geslo v polje **Login (Prijava)** in nato kliknite **Login (Prijava)**.
4. Če želite pripeti navigacijsko vrstico na levo stran zaslona, kliknite ☰ in nato kliknite .

Zdaj lahko spreminjate nastavitve naprave.

Če spremenite nastavitve za protokol, morate napravo po kliku **Submit (Pošlji)** znova zagnati, da se uveljavijo spremembe konfiguracije.

Po konfiguraciji nastavitve kliknite **Logout (Odjava)**.



Če je naprava določeno obdobje nedejavna, bo uporabnik samodejno odjavljen. Spremenite nastavitve za odjavo v meniju **Web Based Management Logout Time (Čas za odjavo iz spletnega upravljanja)**.

Začnite iz storitve Brother iPrint&Scan (Windows/Mac)

1. Zagon programa Brother iPrint&Scan.

- Windows

Dvokliknite ikono  (**Brother iPrint&Scan**).

- Mac

V menijski vrstici **Finder (Iskanje)** kliknite **Go (Pojdi) > Applications (Aplikacije)** in nato dvokliknite ikono iPrint&Scan.

Prikaže se zaslon programa Brother iPrint&Scan.

2. Če vaša naprava Brother ni izbrana, kliknite gumb **Dodaj napravo/Izberite svojo napravo** in nato s seznama izberite ime modela. Kliknite **V redu**.

3. Kliknite gumb **Nastavitve potrošnega materiala/naprave**.



Če se prikaže okno **Nastavitve potrošnega materiala/naprave**, kliknite povezavo **Vse nastavitve**.

Prikaže se spletno upravljanje.

4. Če je potrebno, vnesite geslo v polje **Login (Prijava)** in nato kliknite **Login (Prijava)**.

5. Če želite pripeti navigacijsko vrstico na levo stran zaslona, kliknite  in nato kliknite .

Zdaj lahko spreminjate nastavitve naprave.

Če spremenite nastavitve za protokol, morate napravo po kliku **Submit (Pošlji)** znova zagnati, da se uveljavijo spremembe konfiguracije.

Po konfiguraciji nastavitve kliknite **Logout (Odjava)**.



Če je naprava določeno obdobje nedejavna, bo uporabnik samodejno odjavljen. Spremenite nastavitve za odjavo v meniju **Web Based Management Logout Time (Čas za odjavo iz spletnega upravljanja)**.

Začnite iz pripomočka Brother Utilities (Windows)

1. Zaženite  (**Brother Utilities**) in kliknite spustni seznam ter izberite ime svojega modela (če še ni izbrano).

2. Kliknite **Orodja** na levi navigacijski vrstici in kliknite **Nastavitve naprave**.

Prikaže se spletno upravljanje.

3. Če je potrebno, vnesite geslo v polje **Login (Prijava)** in nato kliknite **Login (Prijava)**.

4. Če želite pripeti navigacijsko vrstico na levo stran zaslona, kliknite  in nato kliknite .

Zdaj lahko spreminjate nastavitve naprave.

Če spremenite nastavitve za protokol, morate napravo po kliku **Submit (Pošlji)** znova zagnati, da se uveljavijo spremembe konfiguracije.

Po konfiguraciji nastavitve kliknite **Logout (Odjava)**.



Če je naprava določeno obdobje nedejavna, bo uporabnik samodejno odjavljen. Spremenite nastavitve za odjavo v meniju **Web Based Management Logout Time (Čas za odjavo iz spletnega upravljanja)**.

Zagon iz aplikacije Brother Mobile Connect

V svojo mobilno napravo namestite aplikacijo Brother Mobile Connect in jo ustrezno nastavite.

1. V mobilni napravi zaženite aplikacijo Brother Mobile Connect.
2. Tapnite ime svojega modela na vrhu zaslona.



Če naprava Brother ni prikazana na mobilni napravi, podrsajte, da izberete ime modela svoje naprave.

3. Tapnite **All Machine Settings (Vse nastavitve naprave)**.
Prikaže se spletno upravljanje.
4. Po potrebi vnesite geslo v polje **Login (Prijava)** in nato tapnite **Login (Prijava)**.
5. Če želite pripeti navigacijsko vrstico na levo stran zaslona, tapnite ☰ in nato tapnite ✖.

Zdaj lahko spreminjate nastavitve naprave.

Če spremenite nastavitve za protokol, morate napravo po tem, ko tapnete **Submit (Pošlji)**, znova zagnati, da uveljavite spremembe konfiguracije.

Po konfiguraciji nastavitve tapnite **Logout (Odjava)**.



Če je naprava določeno obdobje nedejavna, bo uporabnik samodejno odjavljen. Spremenite nastavitve za odjavo v meniju **Web Based Management Logout Time (Čas za odjavo iz spletnega upravljanja)**.



S tem povezane informacije

- [Spreminjanje nastavitve naprave s spletnim upravljanjem](#)

Spremenite geslo za prijavo s pomočjo spletnega upravljanja

Privzeto geslo za upravljanje nastavitev te naprave je na hrbtni strani naprave in ima oznako »Pwd«. Spremenite privzeto geslo tako, da ob prvi prijavi sledite zaslonskim navodilom. Priporočamo, da privzeto geslo takoj spremenite, da napravo zaščitite pred nepooblaščenim dostopom.

1. Začetek spletnega upravljanja. >> [Dostop do spletnega upravljanja](#)
2. Kliknite **Administrator (Skrbnik)** > **Login Password (Geslo za prijavo)** v levi navigacijski vrstici.



- Privzeto geslo za upravljanje nastavitev te naprave je na hrbtni strani naprave in ima oznako »Pwd«.
- Če leva navigacijska vrstica ni vidna, navigacijo začnite v ☰.

3. Če želite spremeniti geslo, vnesite svoje trenutno geslo v polje **Enter Old Password (Vnesite staro geslo)**.
4. Upoštevajte smernice **Login Password (Geslo za prijavo)** na zaslonu in vnesite novo geslo v polje **Enter New Password (Vnesite novo geslo)**.
5. Novo geslo znova vtipkajte v polje **Confirm New Password (Potrdi novo geslo)**.
6. Kliknite **Submit (Pošlji)**.



Nastavitve zaklepanja lahko spremenite v meniju **Login Password (Geslo za prijavo)**.



S tem povezane informacije

- [Spreminjanje nastavitev naprave s spletnim upravljanjem](#)

Sorodne teme:

- [Preverite geslo naprave](#)
- [Dostop do spletnega upravljanja](#)

Priprava imenika naprave s spletnim upravljanjem

- Priporočamo, da za konfiguriranje nastavitev s spletnim upravljanjem uporabite varnostni protokol HTTPS.
- Kadar za konfiguriranje s spletnim upravljanjem uporabite protokol HTTPS, prikaže vaš brskalnik pogovorno okno z opozorilom.

1. Začetek spletnega upravljanja. >> [Dostop do spletnega upravljanja](#)
2. Kliknite **Address Book (Imenik)** v levi navigacijski vrstici.



Če leva navigacijska vrstica ni vidna, navigacijo začnite v ☰.

3. Kliknite številko ciljnega naslova, nato pa po potrebi dodajte ali posodobite podatke v imeniku.
4. Kliknite **Submit (Pošlji)**.



S tem povezane informacije

- [Spreminjanje nastavitev naprave s spletnim upravljanjem](#)

Sorodne teme:

- [Dostop do spletnega upravljanja](#)

Dodatek

- [Tehnični podatki](#)
- [Tehnični podatki za potrošni material](#)
- [Podatki o okolju in skladnosti](#)
- [Pomoč in podpora za stranke družbe Brother](#)

Tehnični podatki

- >> Splošni tehnični podatki
- >> Tehnični podatki za velikost dokumenta
- >> Tehnični podatki medijev za tisk
- >> Tehnični podatki faksa
- >> Tehnični podatki za kopiranje
- >> Tehnični podatki bliskovnega pogona USB
- >> Tehnični podatki skenerja
- >> Tehnični podatki tiskalnika
- >> Specifikacije vmesnika
- >> Tehnični podatki za omrežje
- >> Zahtevani tehnični podatki računalnika

Splošni tehnični podatki

Vrsta tiskalnika	Brizgalni tiskalnik	
Tiskalna glava	Črno-belo	Piezo s 420 šobami x 1
	Barvno	Piezo s 420 šobami x 3
Količina pomnilnika	<ul style="list-style-type: none"> • MFC-J3660DW/MFC-J3960DW/MFC-J6560DW/MFC-J6760DW/MFC-J6960DW 512 MB • MFC-J6975DW/MFC-J6977DW 1 GB 	
LCD (tekočerkristalni prikazovalnik) ¹	<ul style="list-style-type: none"> • MFC-J3660DW/MFC-J6560DW/MFC-J6760DW 2,7-palčni (67,5 mm) barvni TFT LCD-prikazovalnik z zaslonom na dotik • MFC-J3960DW/MFC-J6960DW/MFC-J6975DW/MFC-J6977DW 3,5-palčni (87,6 mm) barvni TFT LCD-prikazovalnik z zaslonom na dotik 	
Napajanje	Izmenični tok od 220 do 240 V 50/60 Hz	
Poraba energije ²	<ul style="list-style-type: none"> • MFC-J3660DW/MFC-J3960DW/MFC-J6560DW/MFC-J6760DW/MFC-J6960DW/MFC-J6975DW Kopiranje ³: Približno 31 W Pripravljenost ⁴: Približno 5,5 W Spanje ⁴: Približno 0,9 W Izklop ^{4 5}: Približno 0,03 W • MFC-J6977DW Kopiranje ³: Približno 35 W Pripravljenost ⁴: Približno 6,0 W Spanje ⁴: Približno 0,9 W Izklop ^{4 5}: Približno 0,03 W 	

Mere

- MFC-J3660DW/MFC-J6560DW/MFC-J6760DW

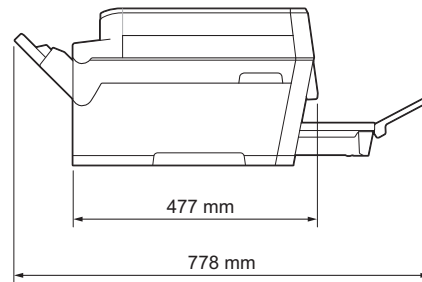
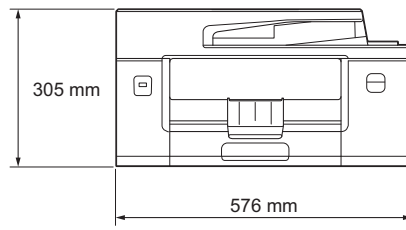

- MFC-J3960DW/MFC-J6960DW

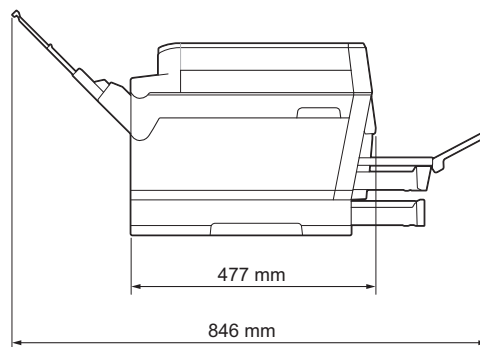
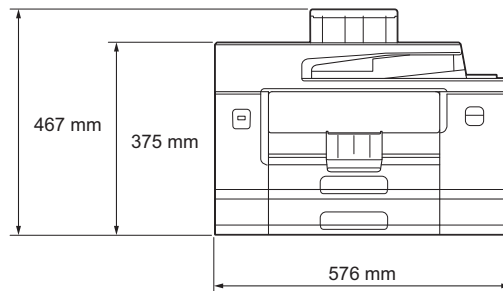

- MFC-J6975DW

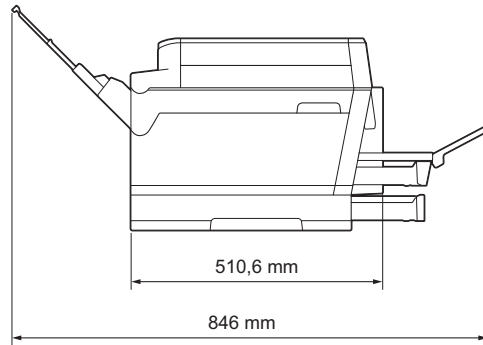
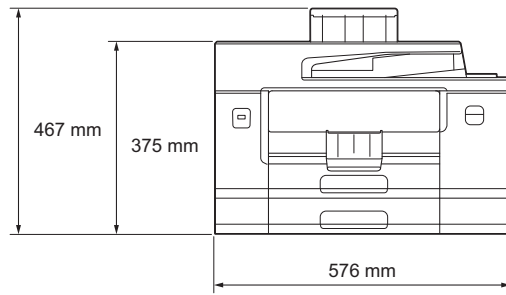

- MFC-J6977DW

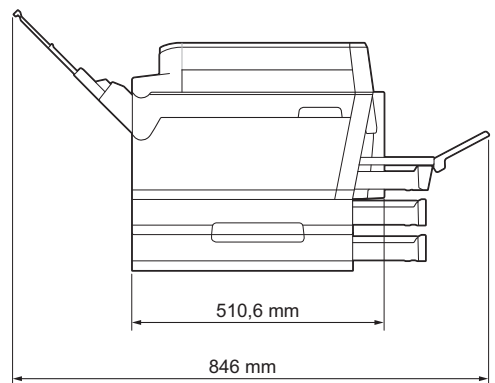
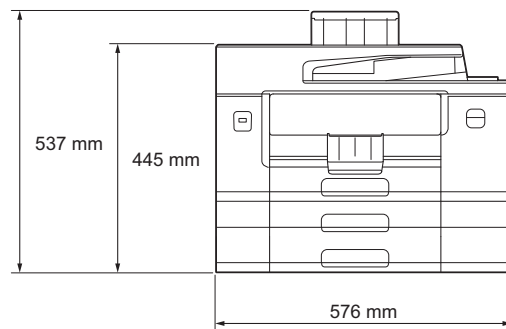

Teže

- MFC-J3660DW
20,0 kg
- MFC-J3960DW
23,3 kg
- MFC-J6560DW
20,1 kg
- MFC-J6760DW
20,1 kg
- MFC-J6960DW
23,4 kg

			<ul style="list-style-type: none"> MFC-J6975DW 23,5 kg MFC-J6977DW 27,6 kg
Hrupnost	Zvočni tlak ⁶	Med uporabo	<ul style="list-style-type: none"> Tiskanje 54,5 dB(A) (približno) Kopiranje (uporaba stekla skenerja) 53,0 dB(A) (približno)
	Zvočna moč ⁷	Tiskanje ⁸	LWAc =6,89 B(A) (črno-belo) LWAc =6,77 B(A) (barvno)
Temperatura	Med uporabo	Od 10 do 35 °C	
	Najboljša kakovost tiska	Od 20 do 33 °C	
Vlažnost	Med uporabo	Od 20 do 80 % (brez kondenzacije)	
	Najboljša kakovost tiska	Od 20 do 80 % (brez kondenzacije)	
Samodejni podajalnik dokumentov (ADF)			Do 50 strani Papir: 80 g/m ²

1 Izmerjeno diagonalno.

2 Izmerjeno po metodi preskušanja, pri kateri je naprava povezana z isto omrežno povezavo kot naprava ENERGY STAR različice 3.2. Poraba energije se malo razlikuje glede na okolje uporabe ali obrabo delov.

3 Med uporabo ADF-enote, enostranskim tiskanjem in skeniranjem, ločljivost: standardna/dokument: natisnjen vzorec ISO/IEC 24712.

4 Izmerjeno v skladu s standardom IEC 62301, izdaja 2.0.

5 Celo pri izklopljeni napravi se bo občasno samodejno vklopil za vzdrževanje tiskalne glave in se nato izklopil.

6 Hrup je odvisen od pogojev tiskanja.

7 Izmerjeno po metodi, opisani v standardu ISO 7779.

8 Hitrost tiskanja:

31 slik/minuto (črno-belo)/30 slik/minuto (barvno)

Te hitrosti tiskanja veljajo za enostransko tiskanje in so izmerjene v skladu s standardom ISO/IEC 24734.

Tehnični podatki za velikost dokumenta

Velikost dokumenta	Širina ADF-enote	Od 105 do 297 mm
	Dolžina ADF-enote ¹	Od 148 do 431,8 mm
	Širina stekla skenerja	Največ 297 mm
	Dolžina stekla skenerja	Največ 431,8 mm

1 Do 900 mm pri uporabi funkcije za dolgi papir.

Tehnični podatki medijev za tisk

Pladenj za papir	Pladenj za papir št. 1	Vrsta papirja ¹	Navadni papir, papir za brizgalne tiskalnike (premazan papir), svetleči papir, reciklirani papir
		Velikost papirja	(Ležeče) A4, Letter, Executive (Portret) A3, Ledger, Legal, Mexico Legal, India Legal, Folio, A5, A6, ovojnice (C5, Com-10, DL, Monarch), fotopapir (10 x 15 cm), fotopapir L (9 x 13 cm), fotopapir 2L (13 x 18 cm), indeksna kartica (13 x 20 cm)
		Največja količina papirja	Do 250 listov navadnega papirja 80 g/m ²
	Pladenj za papir št. 2	Vrsta papirja	Navadni papir, reciklirani papir

	(MFC-J3960DW/ MFC-J6960DW/ MFC-J6975DW/ MFC-J6977DW)	Velikost papirja	(Ležeče) A4, Letter (Portret) A3, Ledger, Legal, Mexico Legal, India Legal, Folio	
		Največja količina papirja	Do 250 listov navadnega papirja 80 g/m ²	
	Pladenj za papir št. 3 (MFC-J6977DW)	Vrsta papirja	Navadni papir, reciklirani papir	
		Velikost papirja	(Ležeče) A4, Letter (Portret) A3, Ledger, Legal, Mexico Legal, India Legal, Folio	
		Največja količina papirja	Do 250 listov navadnega papirja 80 g/m ²	
	Večnamenski pladenj (MP-pladenj) ² (MFC-J3960DW/ MFC-J6960DW/ MFC-J6975DW/ MFC-J6977DW)	Vrsta papirja ¹	Navadni papir, papir za brizgalne tiskalnike (premazan papir), svetleči papir, reciklirani papir	
		Velikost papirja / največja količina papirja	(Ležeče) A4, Letter, Executive (Portret) A3, Ledger, Legal, Mexico Legal, India Legal, Folio, A5, A6, ovojnice (C5, Com-10, DL, Monarch), fotopapir (10 x 15 cm), fotopapir L (9 x 13 cm), fotopapir 2L (13 x 18 cm), indeksna kartica (13 x 20 cm)	Do 100 listov navadnega papirja 80 g/m ²
			Dolgi papir (širina: 88,9–297 mm/višina: 431,9–1200 mm)	Do 1 list
Reža za ročno vstavljanje (MFC-J3660DW/ MFC-J6560DW/ MFC-J6760DW)	Vrsta papirja ¹	Navadni papir, papir za brizgalne tiskalnike (premazan papir), svetleči papir, reciklirani papir		
	Velikost papirja	(Ležeče) A4, Letter, Executive (Portret) A3, Ledger, Legal, Mexico Legal, India Legal, Folio, A5, A6, ovojnice (C5, Com-10, DL, Monarch), fotopapir (10 x 15 cm), fotopapir L (9 x 13 cm), fotopapir 2L (13 x 18 cm), indeksna kartica (13 x 20 cm)		
	Največja količina papirja	Do 1 list		
Izhod za papir ¹		<ul style="list-style-type: none"> Do velikosti papirja A4/Letter Do 100 listov navadnega papirja 80 g/m² (dostava v izhodni pladenj za papir s potiskano stranjo navzgor) Prek velikosti papirja A4/Letter Do 50 listov navadnega papirja 80 g/m² (dostava v izhodni pladenj za papir s potiskano stranjo navzgor) 		

¹ Pri svetlečem papirju takoj odstranite natisnjene strani iz izhodnega pladnja, da preprečite nastanek madežev.

² Priporočamo, da za svetleči papir uporabite MP-pladenj.

Tehnični podatki faksa

Združljivost	ITU-T Super Group 3
---------------------	---------------------

Hitrost modema	Hitrost: 33.600 b/s
Širina skeniranja (enostranski dokument)	288 mm (A3)
Širina in dolžina skeniranja (obojestranski dokument) (MFC-J3960DW/MFC-J6760DW/MFC-J6960DW/MFC-J6975DW/ MFC-J6977DW)	Širina: 288 mm (A3) (ADF) Dolžina: 425,8 mm (ADF)
Širina tiskanja	291 mm (A3)
Sivine	Črno-belo: 8-bitno (256 odtenkov) Barvno: 24-bitno (8 bitov na barvo/256 odtenkov)
Ločljivost (Vodoravno)	203 dpi
Ločljivost (Navpično)	Standardno: 98 dpi (črno-belo) 196 dpi (barvno)
	Fino: 196 dpi (črno-belo) 196 dpi (barvno)
	Superfino: 392 dpi (črno-belo)
	Fotografija: 196 dpi (črno-belo)
Imenik	100 imen x 2 številki ali e-poštna naslova
Skupine	Do 6
Razpošiljanje	250 (200 naslovov v imeniku/50 ročnih klicanj)
Samodejno ponovno klicanje	3-krat pri 5-minutnih intervalih
Prenos v pomnilnik	Do 150 strani ¹
Sprejem pri pomanjkanju papirja	Do 150 strani ¹

¹ »Strani« se nanašajo na »Preizkusni obrazec ITU-T št. 1« (tipično poslovno pismo, standardna ločljivost, koda MMR).

Tehnični podatki za kopiranje

Barvno/črno-belo	Da/Da	
Širina za kopiranje	291 mm ¹	
Več kopij	Nalaganje/sortiranje do 999 strani	
Povečava/pomanjšava	Od 25 do 400 % (v korakih po 1 %)	
Ločljivost	Tiskanje do ločljivosti 1200 × 4800 dpi	
Samodejno obojestransko kopiranje (MFC-J3960DW/MFC-J6760DW/ MFC-J6960DW/MFC-J6975DW/ MFC-J6977DW)	Vrsta papirja	Navadni papir, reciklirani papir
	Velikost papirja	A3, Ledger, Legal, Mexico Legal, India Legal, Folio, A4, A5, Letter

¹ Med kopiranjem na papir velikosti A3.

Tehnični podatki bliskovnega pogona USB

Združljivi mediji	Bliskovni USB-pogon ¹	
Tiskanje JPEG	Ločljivost	Do 1200 × 4800 dpi
	Vrsta papirja	Navadni papir, papir za brizgalne tiskalnike (premazan papir), svetleči papir, reciklirani papir
	Velikost papirja	A4, Letter, A3, Ledger, fotopapir (10 x 15 cm), fotopapir 2L (13 x 18 cm)
	Format datoteke	JPEG (progresivni format JPEG ni podprt)
Tiskanje PDF (MFC-J6975DW/MFC-J6977DW)	Ločljivost	Do 1200 × 1800 dpi
	Vrsta papirja	Navadni papir, reciklirani papir
	Velikost papirja	A4, Letter, A3, Ledger, Legal, Mexico Legal, India Legal, Folio, A5, A6
	Format datoteke	PDF, različica 2.0
Skeniranje v medij	Format datoteke	JPEG, PDF (barvno, sivinsko) TIFF, PDF (črno-belo)

¹ Bliskovni pogon USB ni priložen. USB 2.0 s polno hitrostjo. Standardni masovni USB-pomnilnik. Podprti formati: FAT12/FAT16/FAT32/exFAT

Tehnični podatki skenerja

Barvno/črno-belo	Da/Da
Skladno s TWAIN-standardom	Da (Windows 10/Windows 11)
Skladno z WIA-standardom	Da (Windows 10/Windows 11)
Barvna globina	48-bitna obdelava barv (vhod) 24-bitna obdelava barv (izhod)
Sivine	16-bitna obdelava barv (vhod) 8-bitna obdelava barv (izhod)
Ločljivost	Do 19.200 × 19.200 dpi (interpolirano) ¹ Do 1200 × 2400 dpi (optično) (s stekla skenerja) Do 600 × 600 dpi (optično) (iz ADF)
Širina in dolžina skeniranja (enostranski dokument)	(steklo skenerja) Širina: Do 295 mm Dolžina: Do 429,8 mm (ADF-enota) Širina: Do 295 mm Dolžina: Do 429,8 mm
Širina in dolžina skeniranja (obojestranski dokument) (MFC-J3960DW/MFC-J6760DW/MFC-J6960DW/MFC-J6975DW/ MFC-J6977DW)	Širina: Do 295 mm (ADF) Dolžina: Do 429,8 mm (ADF)

¹ Samo gonilnik TWAIN (največ 1200 × 1200 dpi pri skeniranju z gonilnikom WIA v operacijskih sistemih Windows 10 in Windows 11.)

Tehnični podatki tiskalnika

Emulacija	PCL6, BR-Script3, PDF različica 2.0
------------------	-------------------------------------

(MFC-J6975DW/MFC-J6977DW)		
Ločljivost		Do 1200 × 4800 dpi
Širina tiskanja ¹		291 mm Brez robov ² : 297 mm
Brez robov		A4, Letter, A3, Ledger, A6, fotopapir (10 x 15 cm), fotopapir L (9 x 13 cm), fotopapir 2L (13 x 18 cm), indeksna kartica (13 x 20 cm)
Samodejno obojestransko tiskanje	Vrsta papirja	Navadni papir, reciklirani papir
	Velikost papirja	A3, Ledger, Legal, Mexico Legal, India Legal, Folio, A4, A5, Letter, Executive
Hitrost tiskanja		Glejte stran vašega modela na krajevem spletnem mestu Brother.

¹ Pri tiskanju na papir velikosti A3.

² Ko je funkcija tiskanja brez roba vklopljena.

Specifikacije vmesnika

USB ^{1 2}	Uporabite USB-vmesniški kabel 2.0 (tip A/B), ki ni daljši od 5 m.
LAN	Uporabite kabel z neprekrizanimi sukanimi paricami kategorije 5e (ali višje) za 10Base-T/100Base-TX/1000Base-T.
Brezžično LAN-omrežje	IEEE 802.11a/b/g/n (infrastruktura) IEEE 802.11a/g/n (Wi-Fi Direct)
NFC (MFC-J6975DW/MFC-J6977DW)	Da

¹ Vaša naprava ima vmesnik USB 2.0 Hi-Speed. Naprava lahko tudi vzpostavi povezavo z računalnikom, ki ima vmesnik USB 1.1.

² USB-vmesniki drugih ponudnikov niso podprti.

Tehnični podatki za omrežje



Napravo lahko povežete z omrežjem za omrežno tiskanje, omrežno skeniranje, pošiljanje faksov iz računalnika in prejemanje faksov iz računalnika (samo za Windows).

Varnost omrežja (žično)	APOP, SMTP-AUTH, SSL/TLS (IPP, HTTP, SMTP, POP3, IMAP4, FTP, LDAP), SNMP v3, 802.1x (EAP-MD5, EAP-FAST, PEAP, EAP-TLS, EAP-TTLS), OAuth (SMTP, POP3, IMAP4), Kerberos, IPsec	
Varnost omrežja (brezžično)	APOP, SMTP-AUTH, SSL/TLS (IPP, HTTP, SMTP, POP3, IMAP4, FTP, LDAP), SNMP v3, 802.1x (EAP-FAST, PEAP, EAP-TLS, EAP-TTLS), OAuth (SMTP, POP3, IMAP4), Kerberos, IPsec	
Varnost brezžičnega omrežja ¹	WEP 64/128-bitni, WPA-PSK (TKIP/AES), WPA2-PSK (TKIP/AES), WPA3-SAE (AES)	
Orodje za podporo brezžične namestitve	WPS	Da

¹ Wi-Fi Direct podpira samo WPA2-PSK (AES).

Zahtevani tehnični podatki računalnika

Podprti operacijski sistemi in funkcije programske opreme

Platforma računalnika in različica operacijskega sistema	Vmesnik računalnika			Procesor	Prostor za namestitev na trdem disku ¹	
	USB ²	Žično lokalno omrežje	Brezžično lokalno omrežje		Za gonilnike	Za aplikacije (skupaj z gonilniki)
Windows 10 Home ³ ⁴ Windows 10 Pro ^{3 4} Windows 10 Education ^{3 4} Windows 10 Enterprise ^{3 4}	Tiskanje PC-FAKS ⁵ Skeniranje			32-bitni (x86) ali 64-bitni (x64) procesor	80 MB	2,0 GB
Windows 11 Home ³ ⁴ Windows 11 Pro ^{3 4} Windows 11 Education ^{3 4} Windows 11 Enterprise ^{3 4}				64-bitni (x64) procesor		
Windows Server 2016 Windows Server 2019 Windows Server 2022	Tiskanje Skeniranje	Tiskanje		64-bitni (x64) procesor	80 MB	80 MB
macOS v13 ⁶ macOS v14 ⁶ macOS v15 ⁶	Tiskanje PC-FAKS (pošiljanje) ⁵ Skeniranje			64-bitni procesor	Ni na voljo (N/A)	500 MB
ChromeOS™	Tiskanje Skeniranje			Ni na voljo (N/A)	Ni na voljo (N/A)	Ni na voljo (N/A)
Linux (Podprti sistem za upravljanje paketov: dpkg, rpm) ⁷	Tiskanje PC-FAKS (pošiljanje) ⁵ Skeniranje			32-bitni (x86) ali 64-bitni (x64) procesor	20 MB	20 MB

¹ Za namestitev programske opreme potrebujete internetno povezavo.

² USB-priključki drugih ponudnikov niso podprti.

³ Za gonilnik WIA, ločljivost 1200 x 1200.

⁴ PaperPort™ 14SE podpira Windows 10 in Windows 11.

⁵ PC-FAKS z osebnim računalnikom podpira samo črno-bele fakse.

⁶ Izjava o zavrnitvi odgovornosti za macOS

Podpora za AirPrint: Za tiskanje, skeniranje in pošiljanje faksov z osebnim računalnikom iz sistema macOS morate uporabljati AirPrint. Gonilniki za Mac niso na voljo za to napravo.

⁷ Gonilnik deluje v naslednjih izdajah sistema Linux:

Red Hat Enterprise Linux 8.6 64bit, Red Hat Enterprise Linux 9.1 64bit, Fedora 39 64bit, Mageia 9 32bit, Mageia 9 64bit, openSUSE 15.5 64bit, SUSE Enterprise 15-SP4 64bit, Debian 12.2.0 32bit, Debian 12.2.0 64bit, Ubuntu MATE 18.04 32bit, Ubuntu 22.04 64bit, Ubuntu 23.10 64bit, Linux Mint 21.2 64bit, Ubuntu 24.04 64bit.

Za najnovejše posodobitve gonilnikov pojdite na stran **Downloads (Prenosi)** za vaš model na support.brother.com/downloads.

Za najnovejše podprte operacijske sisteme pojdite na stran **Supported OS** za vaš model na support.brother.com/os.

Vse blagovne znamke, znamke in imena izdelkov so last ustreznih podjetij.



S tem povezane informacije

- [Dodatek](#)

Tehnični podatki za potrošni material

- >> MFC-J3660DW/MFC-J3960DW
- >> MFC-J6560DW/MFC-J6760DW/MFC-J6960DW
- >> MFC-J6975DW/MFC-J6977DW

MFC-J3660DW/MFC-J3960DW

Črnilo	Ta naprava uporablja ločene kartuše za črno, rumeno, cian in magenta barvo, ki so ločene od sklopa tiskalne glave.	
Življenjska doba kartuše	Pri prvi namestitvi kartuš naprava porabi dodatno količino črnila za polnjenje cevi za dovod črnila. To je enkraten postopek, ki omogoča visoko kakovost tiskanja. Dejanski izkoristek začetnih kartuš je lahko manjši od izkoristka nadomestnih kartuš zaradi inicializacije sistema črnila.	
Nadomestni potrošni material	<Črna> LC552BK <Rumena> LC552Y <Cian> LC552C <Magenta> LC552M	Črna, rumena, cian in magenta – približno 550 strani ¹
	<Črna> LC552XLBK <Rumena> LC552XLY <Cian> LC552XLC <Magenta> LC552XLM	Črna – približno 3000 strani ¹ Rumena, cian in magenta – približno 1500 strani ¹

¹ Vse nadomestne kartuše zagotavljajo navedeno približno število natisnjenih strani po standardu ISO/IEC 24711. Za več informacij o številu natisnjenih strani glejte go.brother/pageyield.

MFC-J6560DW/MFC-J6760DW/MFC-J6960DW

Črnilo	Ta naprava uporablja ločene kartuše za črno, rumeno, cian in magenta barvo, ki so ločene od sklopa tiskalne glave.	
Življenjska doba kartuše	Pri prvi namestitvi kartuš naprava porabi dodatno količino črnila za polnjenje cevi za dovod črnila. To je enkraten postopek, ki omogoča visoko kakovost tiskanja. Dejanski izkoristek začetnih kartuš je lahko manjši od izkoristka nadomestnih kartuš zaradi inicializacije sistema črnila.	
Nadomestni potrošni material	<Črna> LC527BK <Rumena> LC527Y <Cian> LC527C <Magenta> LC527M	Črna – približno 1300 strani ¹ Rumena, cian in magenta – približno 900 strani ¹
	<Črna> LC527XLBK <Rumena> LC527XLY <Cian> LC527XLC <Magenta> LC527XLM	Črna – približno 3000 strani ¹ Rumena, cian in magenta – približno 2000 strani ¹
	<Črna> LC528BK <Rumena> LC528Y <Cian> LC528C <Magenta> LC528M	Črna – približno 6000 strani ¹ Rumena, cian in magenta – približno 5000 strani ¹

¹ Vse nadomestne kartuše zagotavljajo navedeno približno število natisnjenih strani po standardu ISO/IEC 24711. Za več informacij o številu natisnjenih strani glejte go.brother/pageyield.

MFC-J6975DW/MFC-J6977DW

Črnilo	Ta naprava uporablja ločene kartuše za črno, rumeno, cian in magenta barvo, ki so ločene od sklopa tiskalne glave.	
Življenjska doba kartuše	Pri prvi namestitvi kartuš naprava porabi dodatno količino črnila za polnjenje cevi za dovod črnila. To je enkraten postopek, ki omogoča visoko kakovost tiskanja. Dejanski izkoristek začetnih kartuš je lahko manjši od izkoristka nadomestnih kartuš zaradi inicializacije sistema črnila.	
Nadomestni potrošni material	<Črna> LC527BK <Rumena> LC527Y <Cian> LC527C <Magenta> LC527M	Črna – približno 1300 strani ¹ Rumena, cian in magenta – približno 900 strani ¹
	<Črna> LC527XLBK <Rumena> LC527XLY <Cian> LC527XLC <Magenta> LC527XLM	Črna – približno 3000 strani ¹ Rumena, cian in magenta – približno 2000 strani ¹
	<Črna> LC528BK <Rumena> LC528Y <Cian> LC528C <Magenta> LC528M	Črna – približno 6000 strani ¹ Rumena, cian in magenta – približno 5000 strani ¹
	<Črna> LC528XLBK <Rumena> LC528XLY <Cian> LC528XLC <Magenta> LC528XLM	Črna – približno 12.000 strani ¹ Rumena, cian in magenta – približno 10.000 strani ¹

¹ Vse nadomestne kartuše zagotavljajo navedeno približno število natisnjenih strani po standardu ISO/IEC 24711. Za več informacij o številu natisnjenih strani glejte go.brother/pageyield.

S tem povezane informacije

- [Dodatek](#)

Podatki o okolju in skladnosti

- [Informacije o recikliranem papirju](#)
- [Razpoložljivost nadomestnih delov](#)
- [Kemične snovi \(EU REACH\)](#)

Informacije o recikliranem papirju

- Reciklirani papir je enake kakovosti kot papir, prvič izdelan iz dreves. Standardi za sodobni reciklirani papir zagotavljajo, da izpolnjuje enake zahteve za kakovost za različne postopke tiskanja. Slikovna oprema, ki jo zagotavlja družba Brother, je primerna za uporabo z recikliranim papirjem, ki je skladen s standardom EN 12281:2002.
- Kupovanje recikliranega papirja varuje naravne vire in spodbuja vnovično rabo naravnih virov. Papir se izdeluje iz celuloznih vlaken, ki se pridobivajo iz lesa. Zbiranje in recikliranje papirja podaljša življenjsko dobo vlaken na več ciklov, tako da so naravni viri optimalno izkoriščeni.
- Postopek proizvodnje recikliranega papirja je krajši. Vlakna so bila že predelana, zato je treba porabiti manj vode, energije in kemikalij.
- Recikliranje papirja ima še dodatno prednost, saj zmanjša izpuste ogljikovega dioksida, saj izdelke iz papirja preusmeri iz drugih načinov odstranjevanja, kot so odlagališča in sežiganje. Odlagališča oddajajo metan, ki ima močan toplogredni učinek.



S tem povezane informacije

- [Podatki o okolju in skladnosti](#)

Razpoložljivost nadomestnih delov

Jamčimo, da bodo nadomestni deli na voljo vsaj sedem let po zaključku dajanja modelov na trg.
Za nadomestne dele se obrnite na dobavitelja ali prodajalca izdelkov.



S tem povezane informacije

- [Podatki o okolju in skladnosti](#)
-

Kemične snovi (EU REACH)

Informacije o kemičnih snoveh v naših izdelkih, ki so zahtevane na osnovi uredbe REACH, najdete na naslovu <https://www.brother.eu/reach>.



S tem povezane informacije

- [Podatki o okolju in skladnosti](#)
-

Pomoč in podpora za stranke družbe Brother

Če potrebujete pomoč pri uporabi izdelka znamke Brother, obiščite support.brother.com za pogosta vprašanja in nasvete za reševanje težav. Prav tako lahko prenesete najnovjšo programsko opremo, gonilnike in vgrajeno programsko opremo, da izboljšate zmogljivost delovanja svoje naprave, ter uporabniško dokumentacijo, da se naučite čim bolj izkoristiti svoj izdelek Brother.

Dodatne informacije o napravi in podpori so na voljo na spletnem mestu vašega lokalnega zastopnika znamke Brother. Obiščite global.brother/en/gateway za podatke za stik z lokalnim zastopnikom znamke Brother in registracijo novega izdelka.

S tem povezane informacije

- [Dodatek](#)
-

brother



SVN
Različica 0