



# 線上使用說明書

DCP-L8630CDW  
MFC-L8730CDW  
MFC-L8930CDW  
MFC-L8970CDW

## 目錄

|  |           |
|--|-----------|
| <b>使用本機器前</b> .....                        | <b>1</b>  |
| 提示定義 .....                                 | 2         |
| 商標 .....                                   | 3         |
| 開放源碼授權 .....                               | 4         |
| 版權和許可 .....                                | 5         |
| 重要註釋 .....                                 | 6         |
| <b>機器簡介</b> .....                          | <b>7</b>  |
| 使用機器前 .....                                | 8         |
| 控制面板概觀 .....                               | 9         |
| 觸控式液晶螢幕概觀 .....                            | 11        |
| 如何導覽觸控式液晶螢幕 .....                          | 19        |
| 如何在本機器上輸入文字 .....                          | 20        |
| 設定主螢幕 .....                                | 21        |
| 自訂您的機器 .....                               | 22        |
| 存取 Brother 工具程式 (Windows) .....            | 23        |
| 解除安裝軟體和驅動程式 (Windows) .....                | 24        |
| 存取 Brother iPrint&Scan (Windows/Mac) ..... | 25        |
| 本機器的輸入/輸出連接埠位置 .....                       | 26        |
| <b>紙張處理</b> .....                          | <b>27</b> |
| 放入紙張 .....                                 | 28        |
| 將紙張放入紙匣 .....                              | 29        |
| 將紙張放入多功能進紙匣 (MP 紙匣) .....                  | 32        |
| 將標籤放入多功能進紙匣並使用其進行列印 .....                  | 35        |
| 將信封放入多功能進紙匣並使用其進行列印 .....                  | 37        |
| 紙張設定 .....                                 | 39        |
| 變更紙張尺寸和紙張類型 .....                          | 40        |
| 選擇列印用的紙匣 .....                             | 41        |
| 變更檢查紙張設定 .....                             | 42        |
| 放入文件 .....                                 | 43        |
| 將文件放入自動進稿器 (ADF) .....                     | 44        |
| 將文件放在掃描器玻璃上 .....                          | 45        |
| 不可掃描的區域和不可列印的區域 .....                      | 46        |
| 使用特殊紙張 .....                               | 47        |
| <b>故障排除</b> .....                          | <b>48</b> |
| <b>例行維護</b> .....                          | <b>49</b> |
| 更換耗材 .....                                 | 50        |
| 更換碳粉匣 .....                                | 52        |
| 更換感光鼓元件 .....                              | 55        |
| 更換皮帶組 .....                                | 59        |
| 更換廢碳粉回收盒 .....                             | 62        |
| 更換加熱組件 .....                               | 66        |
| 更換多功能進紙匣的進紙套件 .....                        | 68        |
| 清潔機器 .....                                 | 72        |
| 清潔掃描器 .....                                | 74        |







|  |            |
|--|------------|
| 清潔觸控式液晶螢幕.....                                   | 76         |
| 清潔電極絲.....                                       | 77         |
| 清潔感光鼓元件.....                                     | 80         |
| 清潔取紙滾軸.....                                      | 85         |
| 校正彩色列印.....                                      | 87         |
| 設定自動校正功能.....                                    | 88         |
| 重置機器的彩色校正設定.....                                 | 89         |
| 檢查零件的剩餘使用壽命.....                                 | 90         |
| 使用 Brother iPrint&Scan 監控機器狀態 (Windows/Mac)..... | 91         |
| 查看機器資訊.....                                      | 93         |
| 更新機器韌體.....                                      | 94         |
| 重置本機器.....                                       | 95         |
| 重置功能概述.....                                      | 96         |
| 重置本機器.....                                       | 97         |
| 包裝和運輸機器.....                                     | 98         |
| <b>機器設定.....</b>                                 | <b>101</b> |
| 查看本機器的密碼.....                                    | 102        |
| 從控制面板變更機器設定.....                                 | 103        |
| 如果發生斷電 (記憶體儲存).....                              | 104        |
| 一般設定.....  | 105        |
| 將您的喜好設定另存為捷徑.....                                | 119        |
| 列印報告.....  | 123        |
| 設定表和功能表.....                                     | 126        |
| 使用網路管理變更機器設定.....                                | 188        |
| 什麼是網路管理?.....                                    | 189        |
| 存取網路管理.....                                      | 190        |
| 使用網路管理變更登入密碼.....                                | 192        |
| 使用網路管理設定機器通訊錄.....                               | 193        |
| <b>附錄.....</b>                                   | <b>194</b> |
| 技術規格.....  | 195        |
| 耗材.....  | 202        |
| 碳粉匣使用壽命的重要資訊.....                                | 204        |
| 配件.....  | 205        |
| Brother 幫助和客戶支援.....                             | 206        |

## 使用本機器前

- [提示定義](#)
- [商標](#)
- [開放源碼授權](#)
- [版權和許可](#)
- [重要註釋](#)

## 提示定義

本使用說明書使用以下符號和慣用標記：

|   |  |
|---|--|
|  <b>警告</b> | 警告圖示表示可能導致死亡或重傷的潛在危險情況。                |
|  <b>注意</b> | 注意 表示有潛在危險的情況，若不加以避免，可能造成人員輕微或中度受傷。    |
| <b>重要事項</b>   | 重要事項 表示潛在的危險狀況，若不加以避免，可能導致財產損失或產品功能喪失。 |
| <b>提醒</b>   | 提醒特定作業環境、安裝條件或特殊使用條件。                  |
|            | 提示圖示用於指示有用的提示和補充資訊。                    |
|            | (電氣危險) 圖示提醒您可能會發生觸電。                   |
|            | (火災危險) 圖示提醒您可能會發生火災。                   |
|            | (高溫) 圖示警告您切勿碰觸高溫的機器零件。                 |
|            | (禁止) 圖示代表切勿執行的動作。                      |
| <b>粗體</b>   | 粗體字樣表示機器控制面板或電腦螢幕上顯示的按鍵/按鈕。            |
| <i>斜體</i>   | 斜體字樣強調應當注意的要點或提示您參考相關主題。               |
| [#####]   | 括號內的文字表示機器的液晶螢幕上顯示的訊息。                 |



### 相關資訊

- [使用本機器前](#)

## 商標

Apple、App Store、AirPrint、Mac、macOS、iPadOS、iPad、iPhone、iPod touch 和 Safari 是蘋果公司在美國和其他國家的註冊商標。

Kofax、Kofax PaperPort 是 Tungsten Automation 或其分支機構在美國和/或其他國家的商標或註冊商標。

Adobe®、Reader®、PostScript 和 PostScript 3 是 Adobe Systems Incorporated 在美國和/或其他國家的註冊商標或商標。

Wi-Fi®、Wi-Fi Alliance® 和 Wi-Fi Direct® 是 Wi-Fi Alliance® 的註冊商標。

WPA™、WPA2™、WPA3™、Wi-Fi CERTIFIED™ 和 Wi-Fi Protected Setup™ 是 Wi-Fi Alliance® 的商標。

Android、Google Drive、Google Play 和 ChromeOS™ 是 Google LLC. 的商標。要使用這些商標，需要獲取 Google 公司的許可。

Mopria™ 和 Mopria™ 標誌是 Mopria Alliance 公司在美國和其他國家的註冊商標和/或未註冊商標及服務標章。嚴禁未經授權的使用。

EVERNOTE 是 Evernote 公司的商標，由 Evernote 公司授權使用。

Bluetooth® 文字商標是 Bluetooth SIG, Inc. 的註冊商標，兄弟工業株式會社經過授權使用此種商標。其他商標和產品名稱為其相應公司所有。

QR Code 是 DENSO WAVE INCORPORATED 的註冊商標。

Linux® 是 Linus Torvalds 在美國和其他國家的註冊商標。

本說明書中提及的軟體名稱都有一份軟體許可協定，此協定指明了其相應的所有者。

### 軟體商標

FlashFX® 是 Datalight, Inc. 的註冊商標。

FlashFX® Pro™ 是 Datalight, Inc. 的商標。

FlashFX® Tera™ 是 Datalight, Inc. 的商標。

Reliance™ 是 Datalight 公司的商標。

Reliance Nitro™ 是 Datalight, Inc. 的商標。

Datalight® 是 Datalight, Inc. 的註冊商標。

Brother 產品、相關說明書和任何其他材料中出現的任何公司的商標名稱、產品名稱都是其相應公司的商標或註冊商標。

### ✓ 相關資訊

- [使用本機器前](#)

## 開放源碼授權

本產品包含開放源碼軟體。

若要檢視開放源碼授權聲明和版權資訊，請轉到 [support.brother.com/manuals](http://support.brother.com/manuals) 網站上您的機器型號的**使用說明書**頁面。



### 相關資訊

- [使用本機器前](#)

## 版權和許可

©2025 兄弟工業株式會社。保留所有權利。

本產品包含由以下廠家開發的軟體：

本產品包含由 ZUKEN ELMIC 公司開發的「KASAGO TCP/IP」軟體。

版權所有 1989-2020 Datalight 公司。保留所有權利。

FlashFX® 版權所有 1998-2020 Datalight 公司。



### 相關資訊

- [使用本機器前](#)

## 重要註釋

- 查看 [support.brother.com/downloads](https://support.brother.com/downloads) 以取得 Brother 驅動程式和軟體更新。
- 為了讓機器的效能保持最新，請查看 [support.brother.com/downloads](https://support.brother.com/downloads) 以取得最新的韌體升級。否則，機器的部分功能可能不可用。
- 請勿在購買國以外的國家使用本產品，因其可能會違反該國的無線通訊和電源管理規定。
- 並非每個國家都可取得所有機型。
- 在將本機器提供給其他人、更換或處置本機器前，我們強烈建議您將其重置為出廠設定，以清除所有個人資訊。
- Windows 10 在本說明書中指 Windows 10 Home、Windows 10 Pro、Windows 10 Education 和 Windows 10 Enterprise。
- Windows 11 在本說明書中指 Windows 11 Home、Windows 11 Pro、Windows 11 Education 和 Windows 11 Enterprise。
- 針對 macOS v15 使用者：  
本機器支援 macOS v15。  
有關機器安裝和軟體安裝的說明，請參閱紙板盒內的 *快速安裝指南*。  
macOS v13 和 macOS v14 的所有功能在 macOS v15 環境中都可用，使用方式相似。
- 在本使用說明書中，除非另有說明，否則均使用 MFC-L8730CDW/MFC-L8970CDW 的液晶螢幕訊息。
- 在本使用說明書中，除非另有說明，否則均使用 MFC-L8730CDW/MFC-L8970CDW 的插圖。
- 本使用說明書中的螢幕或插圖只作說明參考之用，可能會與實際產品的螢幕或插圖有所不同。
- 本使用說明書中的螢幕可能會與您電腦上的螢幕有所不同，視乎您的作業系統而定。
- 本文件的內容及本產品的技術規格如有更改，恕不另行通知。
- 對於受制於適用出口限制的國家，並非所有功能都可用。

### ✓ 相關資訊

- [使用本機器前](#)

## 機器簡介

- 使用機器前
- 控制面板概觀
- 觸控式液晶螢幕概觀
- 如何導覽觸控式液晶螢幕
- 如何在本機器上輸入文字
- 設定主螢幕。
- 自訂您的機器
- 存取 Brother 工具程式 (Windows)
- 存取 Brother iPrint&Scan (Windows/Mac)
- 本機器的輸入/輸出連接埠位置

## 使用機器前

嘗試任何列印操作前，請確認下列項：

- 確保已為您的機器安裝正確的軟體和驅動程式。
- 對於 USB 或網路傳輸線使用者：確保介面線已連接好。

### 同時列印、掃描和傳真

本機器在發送記憶體中的傳真或將傳真接收到記憶體或者將文件掃描到電腦的同時，還可從電腦進行列印。從電腦進行列印期間傳真發送不會停止。但是，當機器進行複印時或接收並列印傳真時，將暫停列印操作，等複印或傳真接收完成後再繼續列印。



DCP 型號不支援傳真功能。

### 防火牆 (視窗)

如果電腦受防火牆保護，而無法進行網路列印、網路掃描或 PC-FAX，則可能需要設置防火牆設定。如果正在使用 Windows 防火牆，並依照安裝程式中的步驟安裝了驅動程式，則已完成必要的防火牆設定。如果您正在使用其他個人防火牆軟體，請參閱軟體附帶的使用說明書或聯絡軟體製造商。



### 相關資訊

- [機器簡介](#)

## 控制面板概觀

>> DCP-L8630CDW/MFC-L8730CDW

>> MFC-L8930CDW/MFC-L8970CDW

### DCP-L8630CDW/MFC-L8730CDW

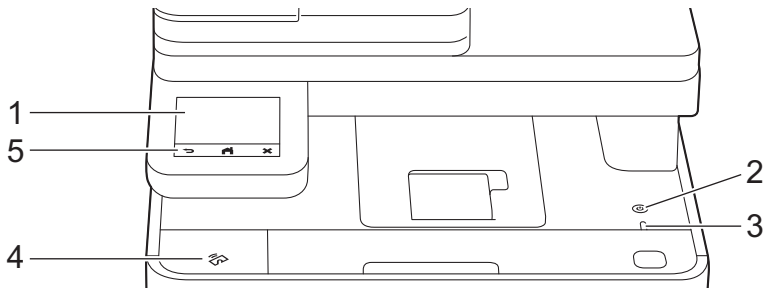

控制面板可能會因機器型號而有所不同。



#### 1. 觸控式液晶螢幕 (LCD)

點選觸控式螢幕上顯示的選單和選項可以進行存取。

#### 2. 電源開關

- 按  可開啟機器。
- 按住  可關閉機器。液晶螢幕上顯示 [正在關機] 幾秒鐘後機器關閉。如果連接了外置電話或 TAD，它仍然可用。

#### 3. LED 電源指示燈

LED 會視機器的電源狀態而亮起。

#### 4. 近距離無線通訊 (NFC) 讀取器(MFC-L8730CDW)

如可用，請使用卡片驗證，只需將積體電路卡 (IC 卡) 接觸到機器的 NFC 標識上即可。

#### 5. 觸控面板



(返回)

按此按鍵可返回上級選單。



(首頁)

按此按鍵可返回主螢幕。



(取消)

按此按鍵可取消操作。

### MFC-L8930CDW/MFC-L8970CDW

控制面板可能會因機器型號而有所不同。

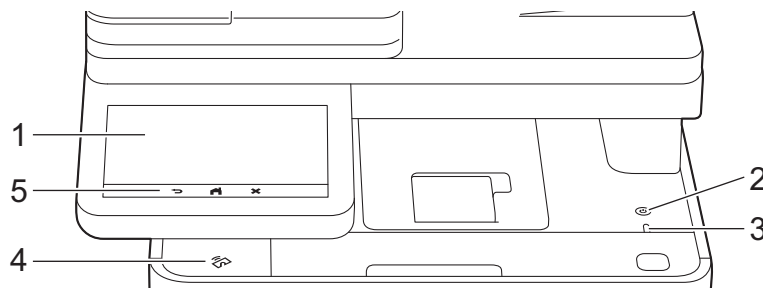



---

## 1. 觸控式液晶螢幕 (LCD)

點選觸控式螢幕上顯示的選單和選項可以進行存取。

## 2. 電源開關

- 按  可開啟機器。
- 按住  可關閉機器。液晶螢幕上顯示 [正在關機] 幾秒鐘後機器關閉。如果連接了外置電話或 TAD，它仍然可用。

## 3. LED 電源指示燈

LED 會視機器的電源狀態而亮起。

## 4. 近距離無線通訊 (NFC) 讀取器(MFC-L8930CDW/MFC-L8970CDW)

如可用，請使用卡片驗證，只需將積體電路卡 (IC 卡) 接觸到機器的 NFC 標識上即可。

## 5. 觸控面板



按此按鍵可返回上級選單。



按此按鍵可返回主螢幕。



按此按鍵可取消操作。

---

## 相關資訊

- [機器簡介](#)

### 相關主題:

- [自訂您的機器](#)
-

## 觸控式液晶螢幕概觀

>> [DCP-L8630CDW/MFC-L8730CDW](#)

>> [MFC-L8930CDW/MFC-L8970CDW](#)

### DCP-L8630CDW/MFC-L8730CDW

有兩種類型的主首頁螢幕可供您選擇：首頁螢幕和捷徑螢幕。顯示首頁螢幕時，向左或向右滑動手指，或點選 ◀ 或 ▶ 可顯示其他首頁螢幕。

機器閒置時，主首頁螢幕上顯示機器的狀態。顯示時，此螢幕表示您的機器已準備就緒執行下一個命令。

如果 Active Directory 驗證或 LDAP 驗證已啟用，機器的控制面板將被鎖定。

可用功能因機器型號而有所不同。

從首頁螢幕可存取各種設定。

首頁螢幕：螢幕 1

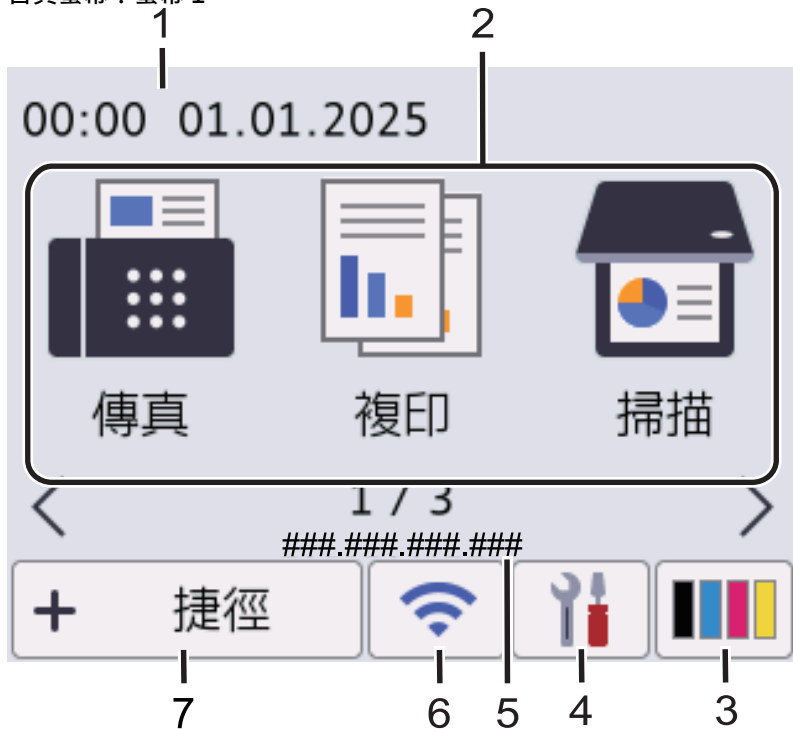

首頁螢幕：螢幕 2

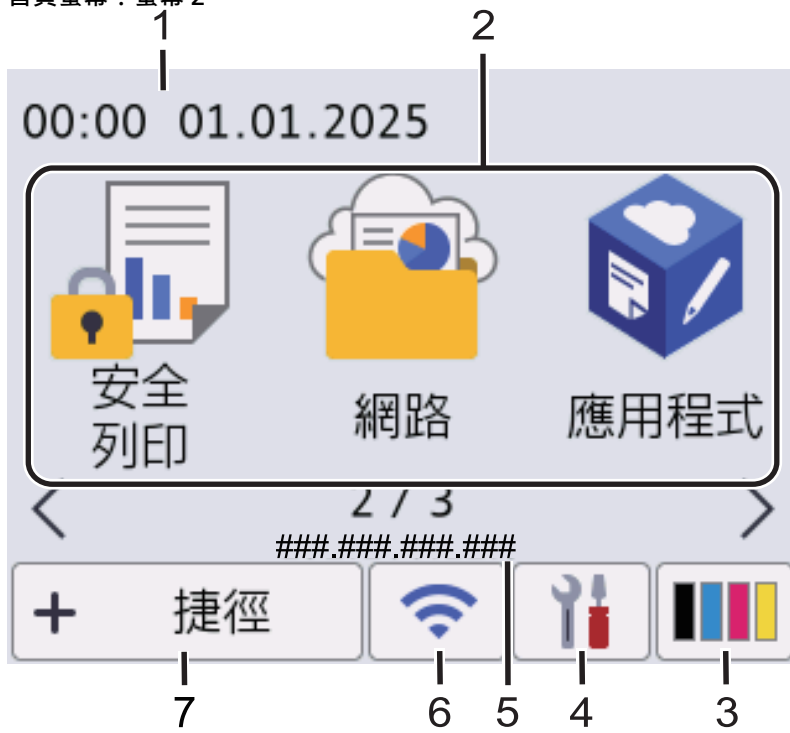

首頁螢幕：螢幕 3

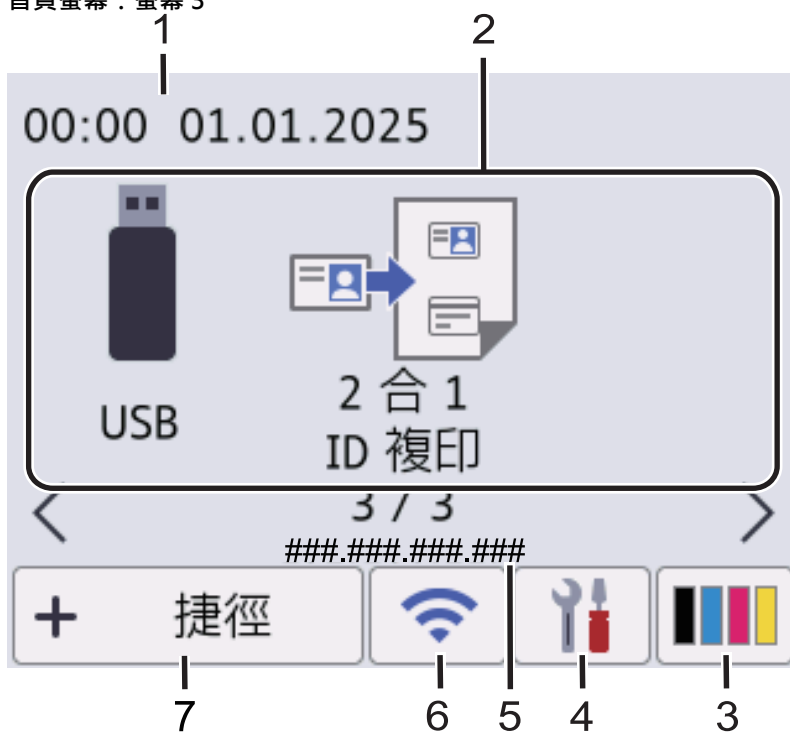

### 捷徑螢幕

建立發送傳真、複印、掃描和使用 Web Connect 等常用操作的捷徑。



有八個捷徑標籤可用，每個捷徑標籤上有六個捷徑。共可設定 48 個捷徑。



### 1. 日期和時間

顯示機器上設定的日期和時間。

### 2. 功能圖示

-  **[傳真]** (適用於 MFC 型號)  
按一下可存取傳真模式。
-  **[複印]**  
按一下可存取複印模式。
-  **[掃描]**  
按一下可存取掃描模式。
-  **[安全列印]**  
按一下可存取 [安全列印] 選項。
-  **[網路]**  
按一下可將本機器連接至網際網路服務。
-  **[應用程式]**  
按一下可將本機器連接至 Brother 應用程式服務。
-  **[USB]**  
按一下可存取 USB 選單並選擇 [掃描至 USB] 或 [直接列印] 選項。
-  **[2 合 1 ID 複印]**  
按一下可存取 2 合 1 ID 複印選項。

### 3. (碳粉)

顯示碳粉的剩餘使用壽命。按一下可存取 [碳粉] 選單。

### 4. (設定)

按一下可存取 [設定] 選單。



如果設定鎖定功能已開啟，液晶螢幕上會顯示鎖定  圖示。必須解除機器鎖定後才能變更設定。



-  **碳粉**
  - 顯示碳粉的剩餘使用壽命。
  - 按一下可存取 [碳粉] 選單。
-  **網路**
  - 按一下可設定網路連接。
  - 如果您正在使用無線連接，則螢幕上的四格指示燈會指示目前的無線訊號強度。
-  **傳真預覽** (適用於 MFC 型號)  
按一下可存取 [傳真預覽] 選單。
-  **Wi-Fi Direct** (適用於 DCP 型號)  
按一下可存取 [Wi-Fi Direct] 選單。
-  **紙匣設定**  
按一下可存取 [紙匣設定] 選單。
-  **節能模式**  
按一下可存取 [節能模式] 選單。
-  **所有設定**  
按一下可存取所有機器設定。
-  **日期和時間**
  - 顯示機器上設定的日期和時間。
  - 按一下可存取 [日期和時間] 選單。

## 5. IP 位址

如果在顯示資訊選單中啟用了 IP 位址設定，機器的 IP 位址將顯示在首頁螢幕上。

## 6. 或 (無線網路狀態)

按一下可配置無線設定。

如果您正在使用無線連接，則四格指示燈會指示目前的無線訊號強度。



## 7. [捷徑]

按一下可存取 [捷徑] 螢幕。

## 8. (首頁螢幕)

按一下可存取首頁螢幕。



- 新傳真(適用於 MFC 型號)



[傳真預覽] 設為 [開] 時，記憶體中已接收的新傳真的數量顯示在螢幕頂部。

- 警告圖示



彈出錯誤或維護訊息時，顯示警告圖示 。按訊息區域查看訊息，然後按  返回主螢幕。

## MFC-L8930CDW/MFC-L8970CDW

本機器設有八個標籤式螢幕 (亦稱為首頁螢幕)。每個首頁螢幕可容納最多八個圖示，用於各功能、機器設定和捷徑。視乎需要，首頁螢幕上總共可放置 64 個圖示。

可從首頁螢幕中選擇一個作為主螢幕。

使用 [管理設定] 選單重新命名標籤並重新排列圖示。

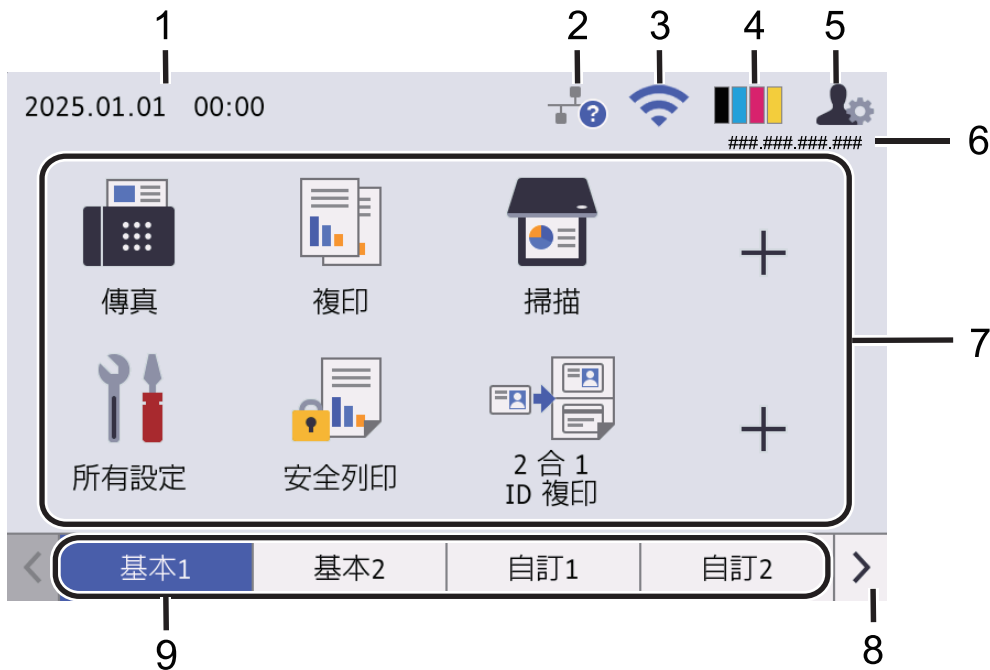

### 1. 日期和時間

顯示機器上設定的日期和時間。  
此區域還用於顯示錯誤或維護訊息。

### 2. (有線區域網路狀態)

按一下可設置有線區域網路設定。  
此圖示顯示目前的有線區域網路狀態。



有線區域網路停用  
(灰色)



有線區域網路啟用  
(藍)



無傳輸線連接

### 3. (無線網路狀態)

按一下可配置無線設定。  
如果您正在使用無線連接，則四格指示燈會指示目前的無線訊號強度。



0



Max



無線區域網路停用

### 4. (碳粉)

顯示碳粉的剩餘使用壽命。按一下可存取 [碳粉] 選單。

### 5. (管理設定)

按一下可存取 [管理設定] 選單。



如果需要，請輸入您用於管理此機器的密碼，然後按 [OK]。

### 6. IP 位址

如果在顯示資訊選單中啟用了 IP 位址設定，機器的 IP 位址將顯示在首頁螢幕上。

## 7. 功能圖示、設定圖示和捷徑圖示

以下說明闡述基本圖示和功能。可用功能因機器型號而有所不同。

-  **[所有設定]**  
按一下可存取機器的設定選單。
-  **[傳真]**  
按一下可存取傳真模式。
-  **[複印]**  
按一下可存取複印模式。
-  **[掃描]**  
按一下可存取掃描模式。
-  **[安全列印]**  
按一下可存取 [安全列印] 選項。
-  **[USB]**  
按一下可存取 USB 選單並選擇 [掃描至 USB] 或 [直接列印] 選項。
-  **[網路]**  
按一下可將本機器連接至網際網路服務。
-  **[應用程式]**  
按一下可將本機器連接至 Brother 應用程式服務。
-  **[2 合 1 ID 複印]**  
按一下可存取 2 合 1 ID 複印選項。
-  **[節能模式]**  
按一下可存取 [節能模式] 選單。
-  **[+ (捷徑)]**  
按一下可建立發送傳真、複印、掃描和使用 Web Connect 常用操作的捷徑。

## 8. 標籤滾動按鍵

按一下可切換首頁螢幕。

## 9. 首頁標籤

按一下可顯示首頁螢幕。



- 新傳真



[傳真預覽] 設為 [開] 時，記憶體中已接收的新傳真的數量顯示在螢幕頂部。

- 警告圖示



彈出錯誤或維護訊息時，顯示警告圖示 。按訊息區域查看訊息，然後按  返回主螢幕。

## ✓ 相關資訊

- [機器簡介](#)

## 如何導覽觸控式液晶螢幕

用手指點按可操作液晶螢幕。若要顯示和存取所有選項，向左、向右、向上、向下滑動手指，或點選液晶螢幕上的◀、▶、▲或▼，以滾動顯示各選項。

### 重要事項

切勿用筆或手寫筆等尖銳物品點按液晶螢幕。否則，可能會損壞機器。

### 提醒

插入電源線插頭或啟動本機器後，切勿立即觸摸液晶螢幕。否則，可能會導致錯誤。



本產品採用 ARPHIC TECHNOLOGY CO., LTD 擁有的字體。





### ✓ 相關資訊

- [機器簡介](#)

## 如何在本機器上輸入文字

- 當您必須在本機器上輸入文字時，液晶螢幕上會顯示鍵盤。
- 可用字元可能會根據您所在國家/地區的不同而有所不同。
- 鍵盤版面可能會因所執行的操作而有所不同。
- 鍵盤顯示可能會因機器型號而有所不同。





- (DCP-L8630CDW/MFC-L8730CDW) 按  在字母、數字和特殊字元之間進行切換。
- (MFC-L8930CDW/MFC-L8970CDW) 按    以選擇字母、數字和特殊字元。
- 按  在小寫字母和大寫字母之間切換。
- 若要左移或右移游標，按 ◀ 或 ▶。

### 插入空格

- 若要輸入空格，請按 [空格] 或 ▶。

### 更正

- 如果您不慎輸入錯誤字元而需要修正，請按 ◀ 或 ▶ 將游標移到錯誤字元處，然後按 。輸入正確的字元。
- 若要插入字元，按 ◀ 或 ▶ 將游標移到正確位置，然後輸入字元。
- 對於要刪除的每一個字元，請按 ，或者按住  以刪除所有字元。

## ✓ 相關資訊



- [機器簡介](#)

## 設定主螢幕。

相關機型: DCP-L8630CDW/MFC-L8730CDW

您可以將液晶螢幕變更為特定首頁螢幕或捷徑螢幕。

機器閒置或您按  時，觸控式螢幕將返回設定的螢幕。

1. 按  [設定] > [所有設定] > [一般設定] > [畫面設定] > [主畫面]。
2. 向上或向下滑動手指，或點選 ▲ 或 ▼，以顯示螢幕設定，然後按所需設定。
3. 按 。

液晶螢幕上將顯示您選擇的螢幕。您可以視乎需要變更此主螢幕。

### 相關資訊

- [機器簡介](#)

## 自訂您的機器

相關機型: MFC-L8930CDW/MFC-L8970CDW

[管理設定] 選單用於重新命名首頁螢幕並重新排列圖示。

[主畫面設定] 選單和 [其他畫面設定] 選單具有下列功能：

- 重新命名首頁螢幕標籤
- 新增、刪除首頁螢幕上的圖示和調整其位置
- 設定主螢幕
- 選擇螢幕背景色
- 選擇是否在首頁螢幕上顯示本機器的 IP 位址。
- 變更複印螢幕和掃描螢幕的預設功能

[管理設定] 選單用於管理許可和限制。

[限制管理] 選單具有下列功能：

- 使用者限制
  - 安全功能鎖定
  - Active Directory 驗證
  - LDAP 驗證
- 設定鎖定



### 相關資訊

- [機器簡介](#)

#### 相關主題:

- [鎖定機器設定](#)
- [控制面板概觀](#)

## 存取 Brother 工具程式 (Windows)

Brother Utilities 是一種應用程式啟動器，透過它可便捷地存取您電腦上安裝的所有 Brother 應用程式。

1. 執行下列其中一項操作：

- (Windows 11)

按一下  > 所有應用程式 > Brother > Brother Utilities。

- (Windows 10)

按一下  > Brother > Brother Utilities。

2. 選取您的機器。





3. 選擇所需選項。

### ✓ 相關資訊

- 機器簡介
  - 解除安裝軟體和驅動程式 (Windows)

## 解除安裝軟體和驅動程式 (Windows)

- 執行下列其中一項操作：
  - Windows 11  
按一下  > 所有應用程式 > Brother > Brother Utilities。
  - Windows 10  
按一下  > Brother > Brother Utilities。
- 如果尚未選擇，請從下拉式選單中選擇您的型號。
- 按一下左側導覽列中的 **工具**。
  - 如果顯示 **軟體更新通知** 圖示，請選中，再按一下 **現在檢查** > **檢查軟體更新** > **更新**。遵循螢幕上的說明執行操作。
  - 如未顯示 **軟體更新通知** 圖示，請轉到下一步。
- 在 **解除安裝** 的 **工具** 部分按一下 **Brother Utilities**。  
遵循對話方塊中的說明解除安裝軟體和驅動程式。

### 相關資訊

- [存取 Brother 工具程式 \(Windows\)](#)

## 存取 Brother iPrint&Scan (Windows/Mac)

Windows 和 Mac 使用者可使用 Brother iPrint&Scan 從電腦列印和掃描。

- 在受制於適用出口條例的國家，此功能不可用。
  - 若要下載最新版本：
    - 對於 Windows：  
轉到 [support.brother.com/downloads](https://support.brother.com/downloads) 上您的機器型號的下載頁面，然後下載並安裝 Brother iPrint&Scan。
    - 對於 Mac：  
從 Apple App Store 下載並安裝 Brother iPrint&Scan。
- 提示時，請安裝使用本機器所需的驅動程式和軟體。從 [support.brother.com/downloads](https://support.brother.com/downloads) 網站上您的機器型號的下載頁面，下載本機器的最新驅動程式和軟體。

### 1. 啟動 Brother iPrint&Scan。

- Windows

按兩下  (Brother iPrint&Scan) 圖示。

- Mac

在 **Finder** 選單列中，按一下前往 > 應用程式，然後按兩下 iPrint&Scan 圖示。

Brother iPrint&Scan 螢幕將會顯示。

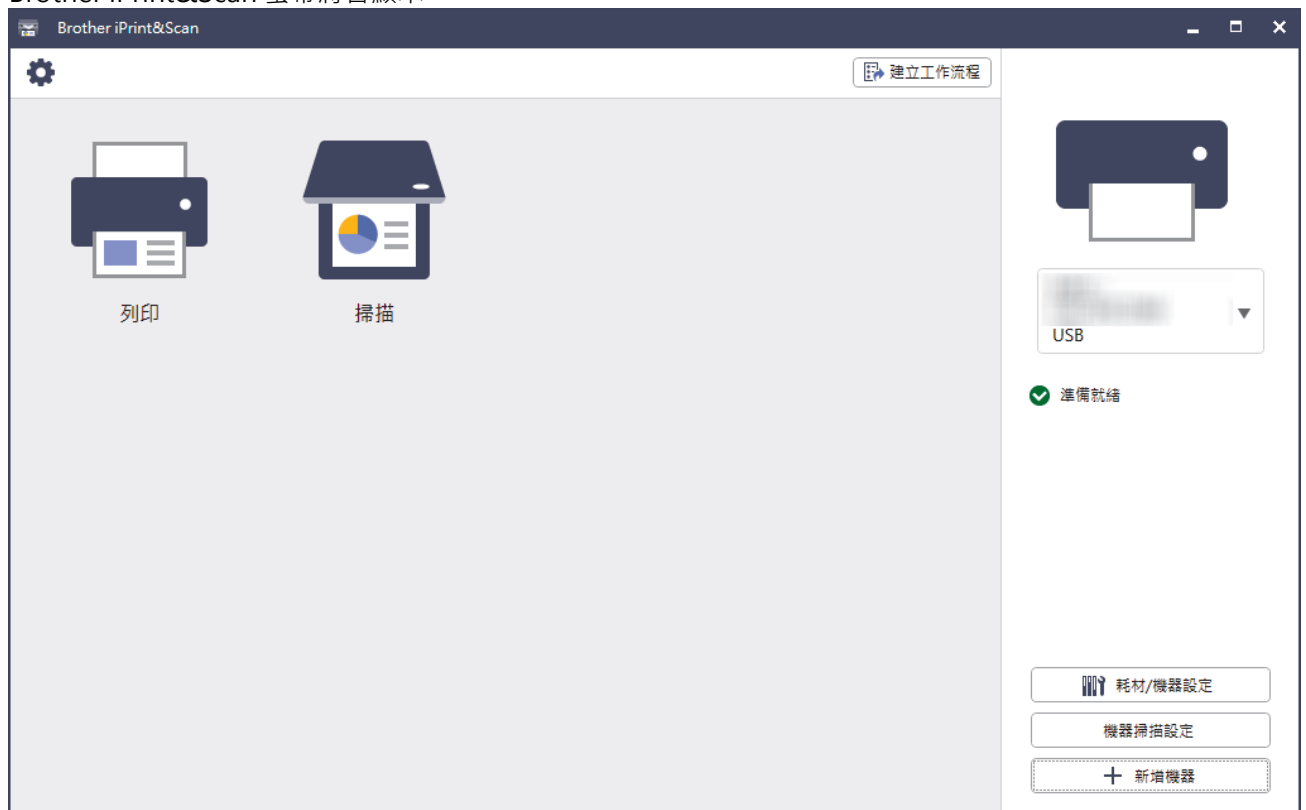

實際螢幕可能會因應用程式版本而有所不同。

### ✓ 相關資訊

- 機器簡介

## 本機器的輸入/輸出連接埠位置

連接埠位於機器前方或後方。

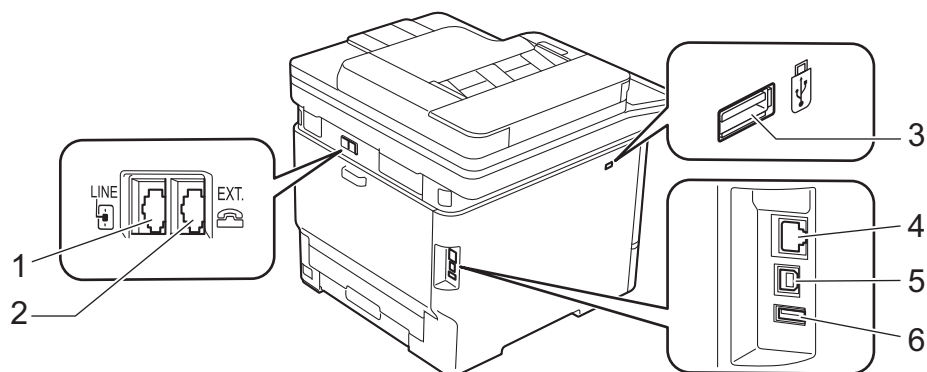

1. LINE 插座(適用於 MFC 型號)
2. EXT. 插座(適用於 MFC 型號)
3. USB 配件連接埠 (前面)
4. 10BASE-T/100BASE-TX/1000BASE-T 連接埠(適用於網路型號)
5. USB 連接埠
6. USB 配件連接埠 (後面)  
(MFC-L8970CDW)

連接 USB 或網路連接線時，請遵循軟體/驅動程式安裝程式中的說明執行操作。

若要安裝操作本機器所需的驅動程式和軟體，請轉到 [support.brother.com/downloads](http://support.brother.com/downloads)。

### ✓ 相關資訊

- [機器簡介](#)

## 紙張處理

- 放入紙張
- 紙張設定
- 放入文件
- 不可掃描的區域和不可列印的區域
- 使用特殊紙張

## 放入紙張

- 將紙張放入紙匣
- 將紙張放入多功能進紙匣 (MP 紙匣)
- 將標籤放入多功能進紙匣並使用其進行列印
- 將信封放入多功能進紙匣並使用其進行列印

## 將紙張放入紙匣

- 當檢查紙張設定設為開且您將紙匣拉出機器時，如果液晶螢幕將顯示訊息詢問您是否想變更紙張尺寸和紙張類型，如有需要，遵循液晶螢幕上的說明變更紙張尺寸和紙張類型。
- 當您將不同尺寸和類型的紙張放入紙匣時，必須同時變更機器中或電腦上的紙張尺寸和紙張類型設定。

1. 將紙匣完全拉出機器。

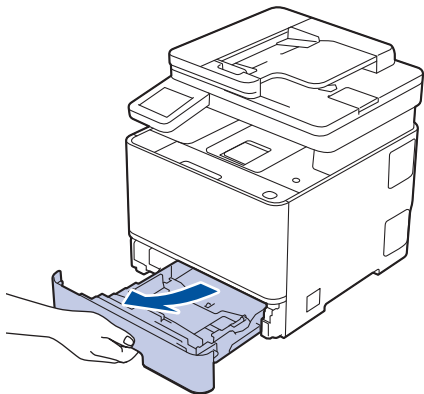

2. 按住綠色拉桿並滑動紙張調整器，以符合紙張尺寸。

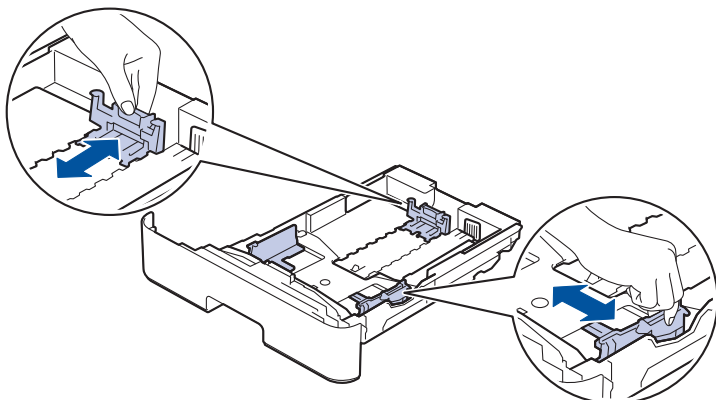

 如果是 Legal 或 Folio 尺寸的紙張，按紙匣背部的釋放桿 (1)，然後拉出紙匣背部。(某些地區不支援 Legal 和 Folio 尺寸的紙張。)

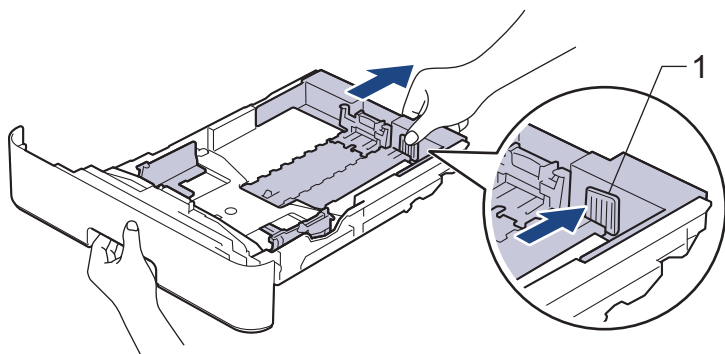

3. 充分散開紙疊。
4. 將紙張列印面朝下放入紙匣。

 使用信箋紙或預印紙張時，以正確方向放入紙張。>>> 相關資訊: 變更機器設定以透過紙匣在信箋紙或預印紙張上列印

- 
5. 確定紙張高度低於紙匣中的最大容量記號 (▼▼▼)。

放入過多紙張會導致卡紙。

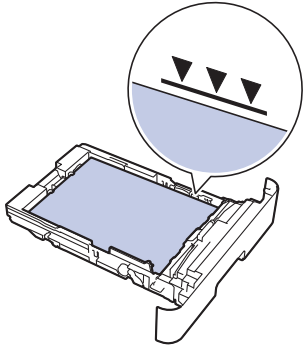

6. 慢慢地將紙匣完全推入機器。

7. 扳起托紙支撐板，以免紙張從出紙匣滑落。

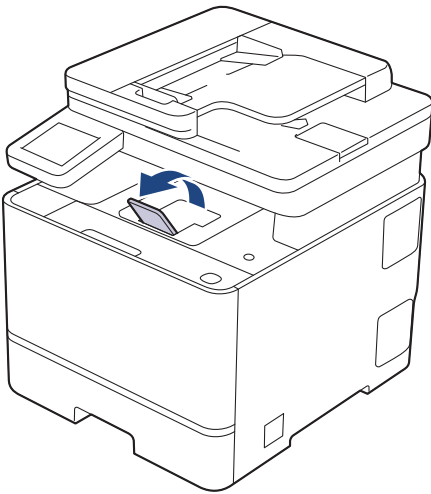

### ✓ 相關資訊

- 放入紙張
  - 變更機器設定以透過紙匣在信箋紙或預印紙張上列印

## 變更機器設定以透過紙匣在信箋紙或預印紙張上列印

使用信箋紙或預印紙張進行雙面列印時，請變更機器設定。



- 切勿在紙匣中同時放入不同尺寸和類型的紙張。否則可能導致卡紙或進紙錯誤。
- 如果列印位置未對準信箋紙或預印對象，可使用紙匣的列印位置設定調整列印位置。
- 視乎列印方法和墨水類型，某些預印紙張可能會導致列印污跡。

### 方向

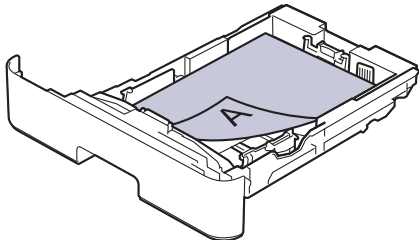
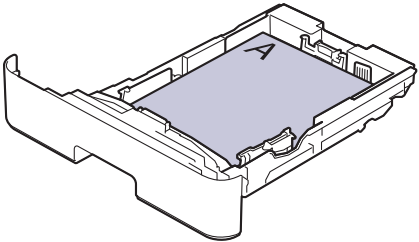
|  |  |
|--|--|
|   | 對於單面列印 <ul style="list-style-type: none"><li>• 列印面朝下</li><li>• 頂端朝向紙匣前部</li></ul>          |
|  | 對於自動雙面列印 (長邊裝訂) <ul style="list-style-type: none"><li>• 列印面朝上</li><li>• 底端朝向紙匣前部</li></ul> |

1. 按  [設定] > [所有設定] > [印表機] > [雙面] > [單面影像] > [雙面送紙]。



如果機器的首頁螢幕上顯示 [所有設定] 選單，請跳過 [設定] 選單。

2. 按 。

### ✓ 相關資訊

- [將紙張放入紙匣](#)

## 將紙張放入多功能進紙匣 (MP 紙匣)

當您將不同尺寸和類型的紙張放入紙匣時，必須同時變更機器中或電腦上的紙張尺寸和紙張類型設定。

- 普通紙
- 信箋紙
- 彩色紙
- 薄紙
- 厚紙
- 再造紙
- 銅版紙
- 光面相紙

1. 扳起托紙支撐板，以免紙張從列頁面朝下出紙匣滑落。

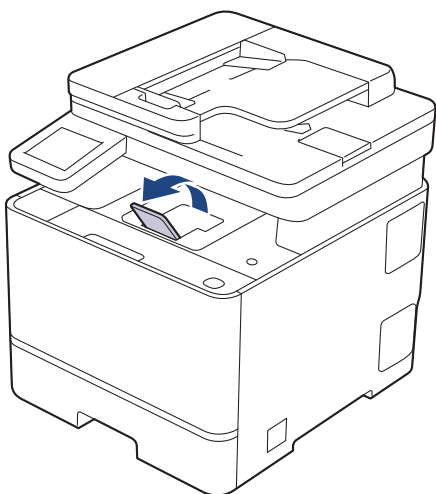

2. 打開並輕輕放低 MP 紙匣。

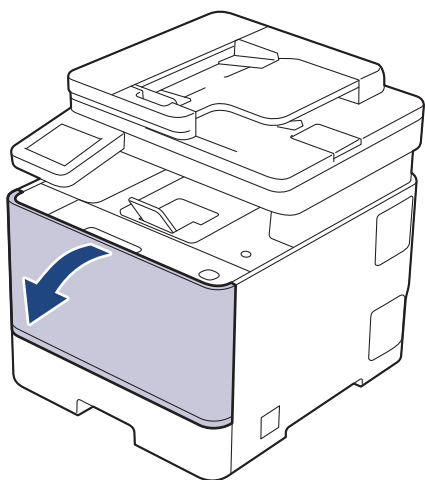

3. 擴張多功能進紙匣支撐板。

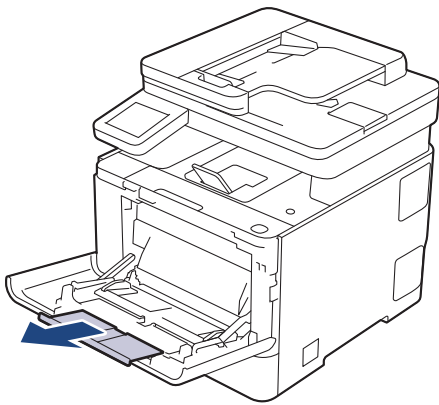

4. 滑動多功能進紙匣的紙張調整器，以符合所用紙張的寬度。

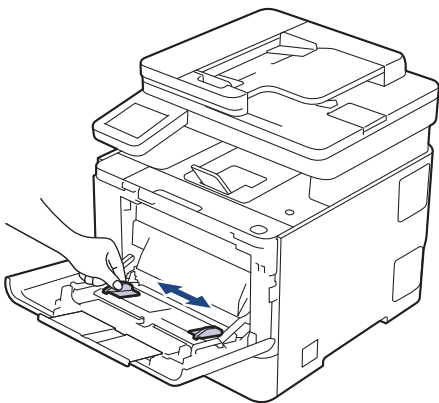

5. 將紙張列印面朝上放入多功能進紙匣。

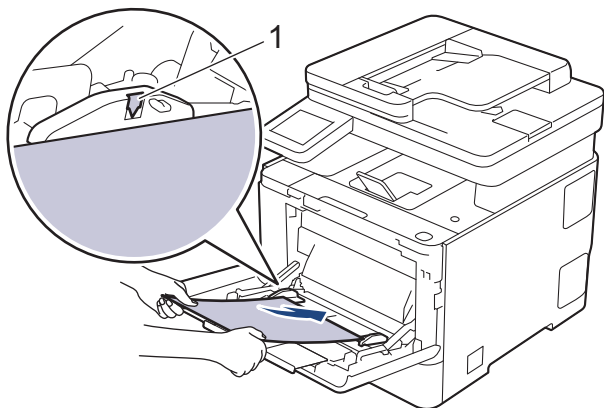

- 確定紙張高度低於紙匣中的最大容量記號 (1)。
- 使用光面相紙時，每次僅可在多功能進紙匣中放入一張紙，以避免卡紙。
- 使用信箋紙或預印紙張時，以正確方向放入紙張。▶▶ 相關資訊: 變更機器設定以透過多功能進紙匣在信箋紙或預印紙張上列印



#### 相關資訊

- 放入紙張
  - 變更機器設定以透過多功能進紙匣在信箋紙或預印紙張上列印

## 變更機器設定以透過多功能進紙匣在信箋紙或預印紙張上列印

使用信箋紙或預印紙張進行雙面列印時，請變更機器設定。



- 切勿在紙匣中同時放入不同尺寸和類型的紙張。否則可能導致卡紙或進紙錯誤。
- 如果列印位置未對準信箋紙或預印對象，可使用多功能進紙匣的列印位置設定調整列印位置。
- 視乎列印方法和墨水類型，某些預印紙張可能會導致列印污跡。

### 方向

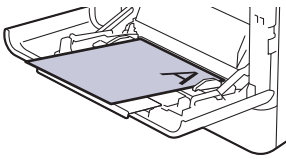
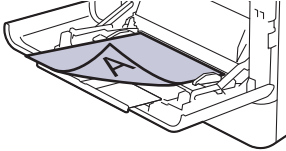
|   |   |
|---|---|
|  | 對於單面列印 <ul style="list-style-type: none"><li>列印面朝上</li><li>頂端先進入</li></ul>          |
|  | 對於自動雙面列印 (長邊裝訂) <ul style="list-style-type: none"><li>列印面朝下</li><li>底端先進入</li></ul> |

- 按  [設定] > [所有設定] > [印表機] > [雙面] > [單面影像] > [雙面送紙]。



如果機器的首頁螢幕上顯示 [所有設定] 選單，請跳過 [設定] 選單。

- 按 。

### ✓ 相關資訊

- [將紙張放入多功能進紙匣 \(MP 紙匣\)](#)

## 將標籤放入多功能進紙匣並使用其進行列印

使用標籤進行列印時，打開後蓋 (列印面朝上出紙匣)，並使用多功能進紙匣。

當您將不同尺寸和類型的紙張放入紙匣時，必須同時變更機器中或電腦上的紙張尺寸和紙張類型設定。

1. 打開機器後蓋 (列印面朝上出紙匣)。

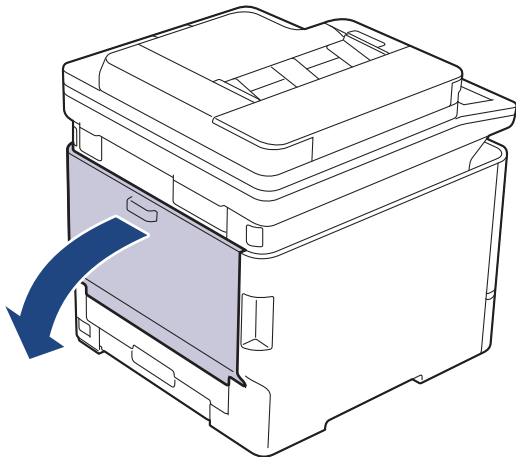

2. 在機器前部，打開並輕輕放低多功能進紙匣。

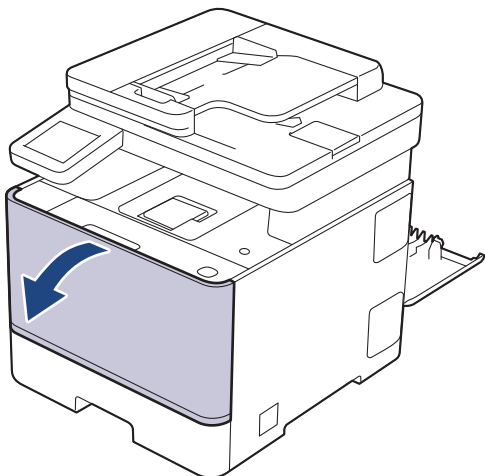

3. 擴張多功能進紙匣支撐板。

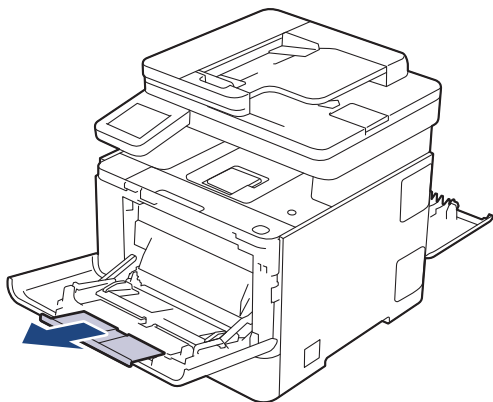

4. 滑動多功能進紙匣的紙張調整器，以符合所用標籤的寬度。

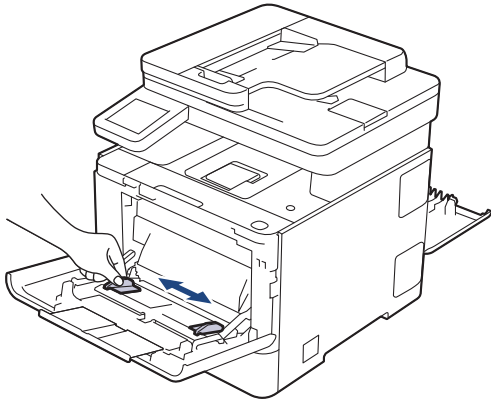

5. 將標籤列印面朝上放入多功能進紙匣。

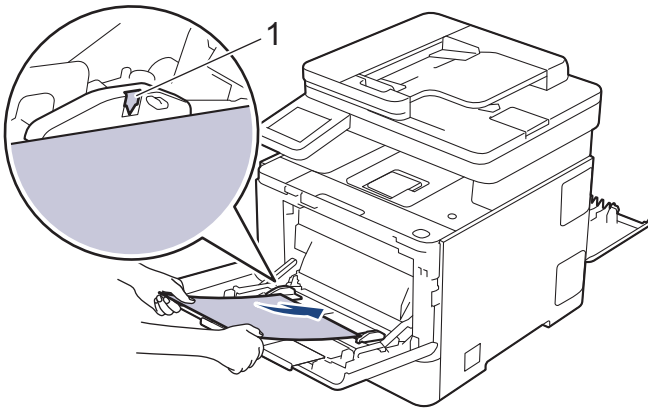

 確定標籤高度低於紙匣中的最大容量記號 (1)。

6. 在列印螢幕變更列印喜好設定。
7. 將列印工作發送到機器。
8. 完成後，關閉後蓋 (列印面朝上出紙匣)，直到其鎖定在關閉位置。

### 相關資訊

- 放入紙張

## 將信封放入多功能進紙匣並使用其進行列印

裝入前，先把信封的四個角和各條邊盡可能地壓平。

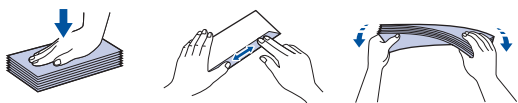

當您將不同尺寸和類型的紙張放入紙匣時，必須同時變更機器中或電腦上的紙張尺寸和紙張類型設定。

1. 打開機器後蓋 (列印面朝上出紙匣)。

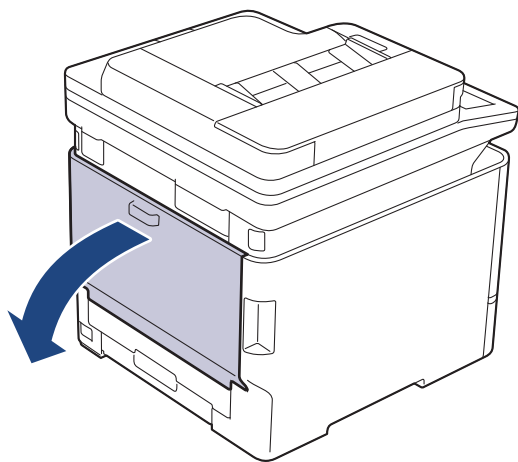

2. 在機器前部，打開並輕輕放低多功能進紙匣。

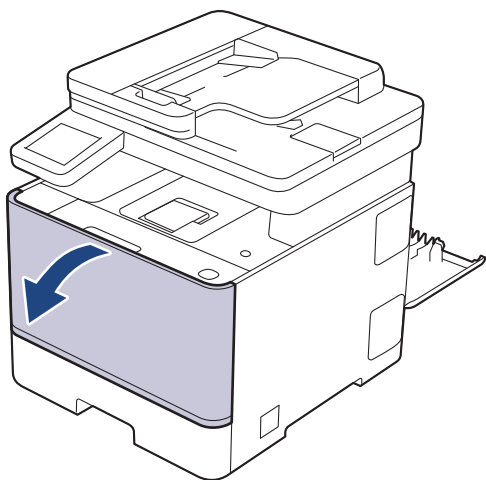

3. 擴張多功能進紙匣支撐板。

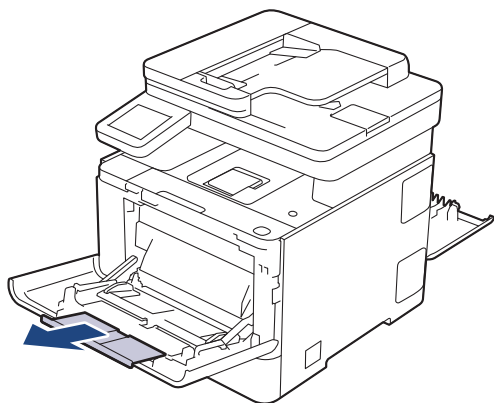

4. 滑動多功能進紙匣的紙張調整器，以符合所用信封的寬度。

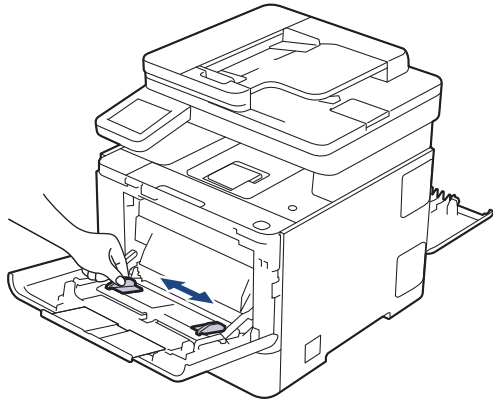

5. 將信封列印面朝上放入多功能進紙匣。

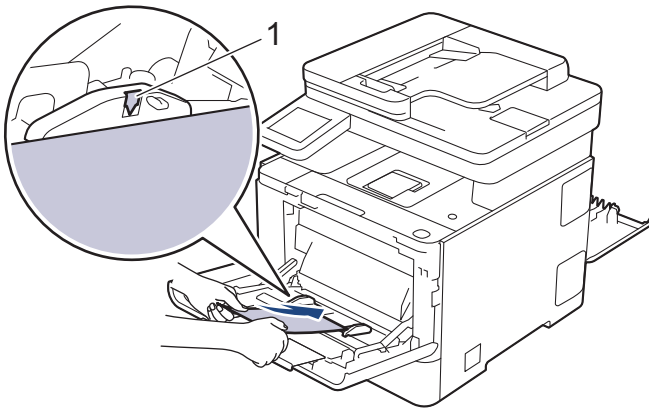

在多功能進紙匣中裝入信封，列印面朝上。確定信封高度低於紙匣中的最大容量記號 (1)。

6. 在列印對話方塊中變更列印喜好設定。

| 設定   | 適用於信封的選項                      |
|------|-------------------------------|
| 紙張尺寸 | Com-10<br>DL<br>C5<br>Monarch |
| 媒體類型 | 信封<br>厚信封<br>薄信封              |

7. 將列印工作發送到機器。
8. 完成後，關閉後蓋 (列印面朝上出紙匣)，直到其鎖定在關閉位置。



### 相關資訊

- [放入紙張](#)

## 紙張設定

- 變更紙張尺寸和紙張類型
- 選擇列印用的紙匣
- 變更檢查紙張設定



## 變更紙張尺寸和紙張類型

當您將不同尺寸和類型的紙張放入紙匣時，必須同時在液晶螢幕上變更紙張尺寸和紙張類型設定。

1. 按  [設定] > [所有設定] > [一般設定] > [紙匣設定] > [紙張類型]。



如果機器的首頁螢幕上顯示 [所有設定] 選單，請跳過 [設定] 選單。

2. 按所需選項。
3. 向上或向下滑動手指，或點選 ▲ 或 ▼，以顯示紙張類型選項，然後按所需選項。
4. 按 。
5. 按 [紙張尺寸]。
6. 按所需選項。
7. 向上或向下滑動手指，或點選 ▲ 或 ▼，以顯示紙張尺寸選項，然後按所需選項。
8. 按 。



### 相關資訊

- [紙張設定](#)

## 選擇列印用的紙匣

變更列印副本、所接收傳真或來自電腦的列印工作時將使用的本機器預設紙匣。



DCP 型號不支援傳真功能。

1. 按  [設定] > [所有設定] > [一般設定] > [紙匣設定]。



如果機器的首頁螢幕上顯示 [所有設定] 選單，請跳過 [設定] 選單。

2. 向上或向下滑動手指，或點選 ▲ 或 ▼，以顯示 [複印]、[傳真] 或 [列印] 選項，然後按所需選項。
3. 向上或向下滑動手指，或點選 ▲ 或 ▼，以顯示所需選項，然後按該選項。例如，選擇 [MP>T1] 選項時，機器先從多功能進紙匣進紙直到紙張用完，然後從紙匣 1 進紙。
4. 按 。



- 使用自動進稿器進行複印且多個紙匣優先時，機器會搜尋裝有最適合紙張的紙匣並從該紙匣進紙。
- 使用掃描器玻璃平台進行複印時，即使其他紙匣中裝有較適合的紙張，機器也會從優先級較高的紙匣進紙來複印文件。
- (適用於備傳真功能型號) 列印傳真時，可使用以下尺寸的紙張：Letter、A4、Legal、Folio、Mexico Legal 或 India Legal。如果所有紙匣中都沒有合適尺寸的紙張，機器將儲存收到的傳真，且觸控式螢幕上將會顯示 [尺寸不符]。
- (適用於備傳真功能型號) 如果紙匣缺紙而機器記憶體中有收到的傳真，觸控式螢幕上將會顯示 [無紙]。請在空紙匣中裝入紙張。



### 相關資訊

- [紙張設定](#)

## 變更檢查紙張設定

如果檢查紙張設定設為開啟且您將紙匣拉出機器，或者您在多功能進紙匣中放入紙張，液晶螢幕將顯示訊息詢問您是否想變更紙張尺寸和紙張類型。

預設設定為開。

1. 按  [設定] > [所有設定] > [一般設定] > [紙匣設定] > [檢查紙張]。



如果機器的首頁螢幕上顯示 [所有設定] 選單，請跳過 [設定] 選單。

2. 按 [開] 或 [關]。
3. 按 。



### 相關資訊

- [紙張設定](#)

## 放入文件

- 將文件放入自動進稿器 (ADF)
- 將文件放在掃描器玻璃上

## 將文件放入自動進稿器 (ADF)

複印或掃描多頁標準尺寸文件時，請使用自動進稿器。

- 自動進稿器可容納以下張數，每次送入一張：  
最多 80 張
- 使用標準 80 g/m<sup>2</sup> 紙張。
- 確定文件上的修正液或墨水已全乾。

### 重要事項

- 請勿將厚文件放在掃描器玻璃上，否則自動進稿器可能會卡紙。
- 切勿使用捲曲、皺褶、摺疊、撕裂或帶有訂書針、迴紋針或塗有膠水或粘有膠條的紙張。
- 請勿使用厚紙板、報紙或布料。
- 使用自動進稿器時，為避免損壞本機器，送入文件時請勿拉扯。

### 支援的文件尺寸

|    |                           |
|----|---------------------------|
| 長： | 148 mm ~ 355.6 mm         |
| 寬： | 105 mm ~ 215.9 mm         |
| 重： | 60 ~ 105 g/m <sup>2</sup> |

1. 展開自動進稿器出紙托盤。

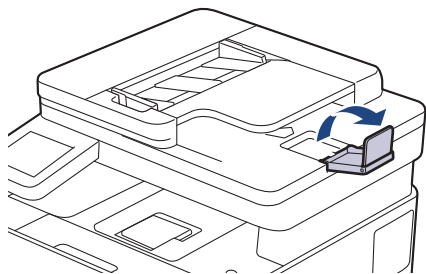

2. 充分散開紙疊。
3. 錯開文件頁面，正面朝上放入自動進稿器，讓文件頂端先進入，如插圖所示。

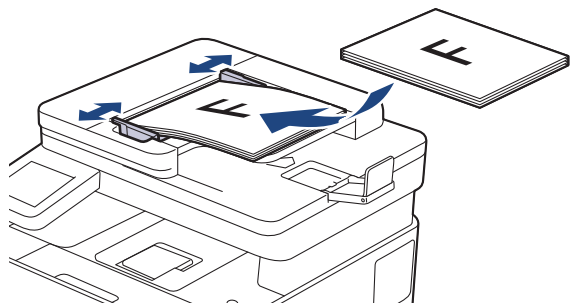

4. 將紙張調整器調整至文件寬度。

### ✓ 相關資訊

- [放入文件](#)

## 將文件放在掃描器玻璃上

使用掃描器玻璃傳真、複印或掃描，一次一頁。

### 支援的文件尺寸

|    |   |
|----|---|
| 長： | <ul style="list-style-type: none"><li>(DCP-L8630CDW/MFC-L8730CDW)<br/>最大 297 mm</li><li>(MFC-L8930CDW/MFC-L8970CDW)<br/>最大 355.6 mm</li></ul> |
| 寬： | 最大 215.9 mm   |
| 重： | 2 千克  |

### 提醒

(針對自動進稿器機型)若要使用掃描器玻璃，自動進稿器必須清空。

1. 抬起文件蓋。
2. 將文件**正面朝下**放在掃描器玻璃上。

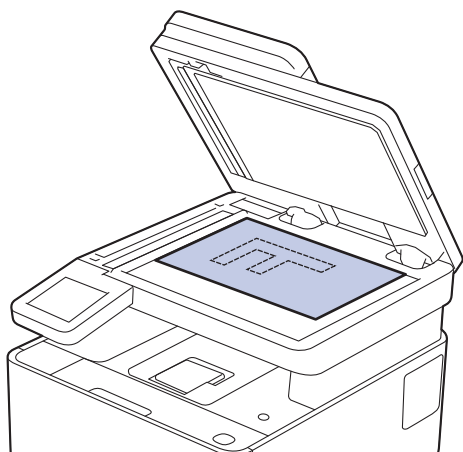

3. 將頁面的一角對齊掃描器玻璃的左上角。

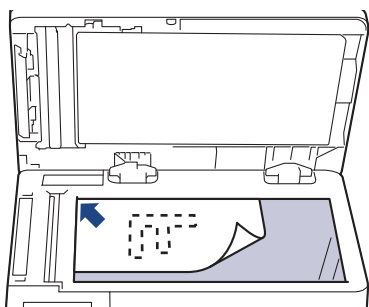

4. 關閉文件蓋。  
放入書本或較厚的文件時，輕輕按下文件蓋。

### ✓ 相關資訊

- [放入文件](#)

## 不可掃描的區域和不可列印的區域

下表中的度量顯示不可掃描和不可列印的最大區域距離最常用紙張尺寸邊緣的距離。這些尺寸可能會因為紙張尺寸或所用的應用程式設定而有所不同。

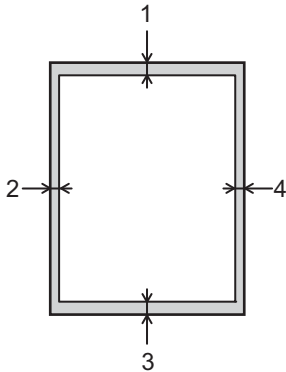

請勿嘗試在這些區域掃描、複印或列印。此類區域所包括的任何內容都不會顯示在輸出中。

| 應用              | 文件尺寸         | 頂端 (1)<br>底端 (3)    | 左側 (2)<br>右側 (4)                       |
|-----------------|--------------|---------------------|--|
| 傳真 (發送)         | Letter、Legal | 2.9 mm              | 3.9 mm                                 |
|                 | A4           | 2.9 mm              | (自動進稿器)<br>1.0 mm<br>(掃描器玻璃)<br>3.0 mm |
| 複印 <sup>1</sup> | Letter、Legal | 4.0 mm              | 4.0 mm                                 |
|                 | A4           | 4.0 mm              | 3.0 mm                                 |
| Scan (掃描)       | Letter       | 3.0 mm <sup>2</sup> | 3.0 mm <sup>2</sup>                    |
|                 | A4           | 3.0 mm <sup>2</sup> | 3.0 mm <sup>2</sup>                    |
|                 | Legal        | 3.0 mm <sup>2</sup> | 3.0 mm <sup>2</sup>                    |
| 列印              | Letter、Legal | 4.2 mm              | 4.2 mm                                 |
|                 | A4           | 4.2 mm              | 4.2 mm                                 |

<sup>1</sup> A 1 合 1 複印和 100% 文件大小複印

<sup>2</sup> 顯示的數字為預設值。該數字可調整為 0 mm，但設定為 0 mm 可能會導致掃描影像的邊緣出現黑色陰影。



### 相關資訊

- 紙張處理

## 使用特殊紙張

購買紙張之前，務必先測試紙張樣本，以確保所需的效能。

- 切勿使用噴墨專用紙，它可能會導致卡紙或機器受損。
- 如果使用銅版紙、粗面紙張或有摺痕的紙張進行列印，可能會降低列印品質。

將紙張放在原包裝內封存。平放紙張，遠離潮濕、陽光直射的地方及熱源。

### 重要事項

有些紙張類型的效能可能不理想或可能會導致機器受損。

請勿使用有下列情況的紙張：

- 有很多紋理
- 非常光滑或會反光
- 捲曲或扭曲
- 表面有上塗料或化學油劑
- 受損、皺摺或摺疊
- 不在本說明書所建議的重量規格範圍內
- 有標籤及訂書針
- 有使用低溫染料或熱浮凸印刷方式印製的信箋紙
- 多頁或複寫紙
- 噴墨印表機專用紙
- 膠面紙

如果使用上述任何一種紙張，都可能導致機器受損。這類損壞不屬於 Brother 保固或服務合約範圍。

### ✓ 相關資訊

- [紙張處理](#)

## 故障排除

有關最新的常見問題&故障排除，請造訪 [support.brother.com/faqs](http://support.brother.com/faqs)。

## 例行維護

- [更換耗材](#)
- [清潔機器](#)
- [校正彩色列印](#)
- [檢查零件的剩餘使用壽命](#)
- [使用 Brother iPrint&Scan 監控機器狀態 \(Windows/Mac\)](#)
- [查看機器資訊](#)
- [更新機器韌體](#)
- [重置本機器](#)
- [包裝和運輸機器](#)

## 更換耗材

機器指示耗材壽命已盡時，必須更換耗材。

碳粉匣和感光鼓元件是兩個獨立的耗材。請確定將它們作為一個組件安裝。耗材的產品代碼視乎國家而不同。

### 重要事項

為避免發生列印品質問題，切勿碰觸插圖所顯示的陰影部分。

#### 碳粉匣

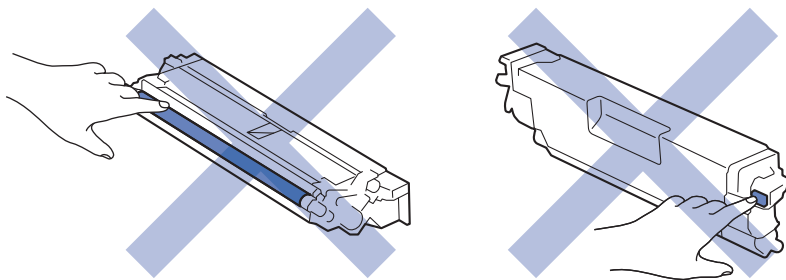

#### 感光鼓元件

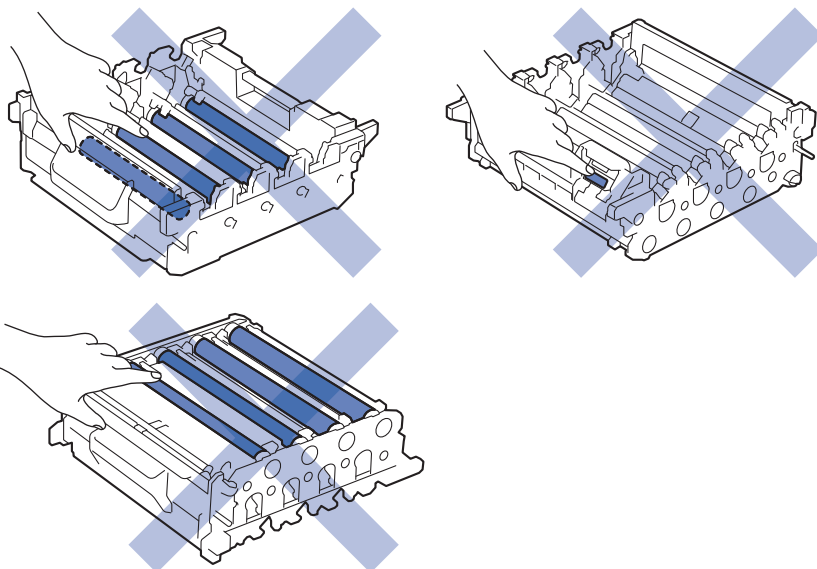

#### 皮帶組

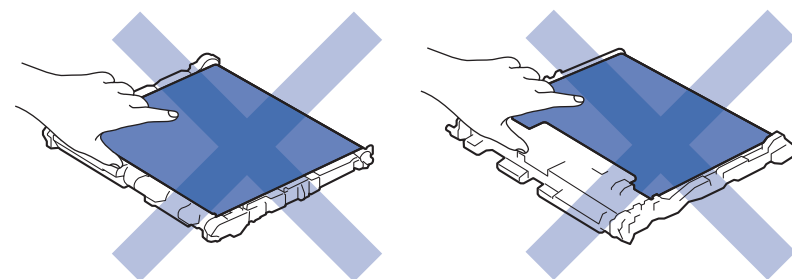

## 廢碳粉回收盒

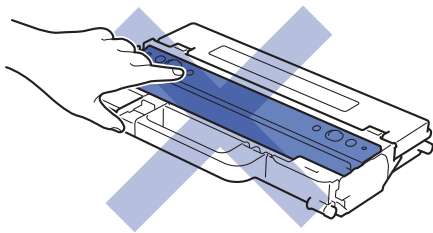

## 多功能進紙匣的進紙套件

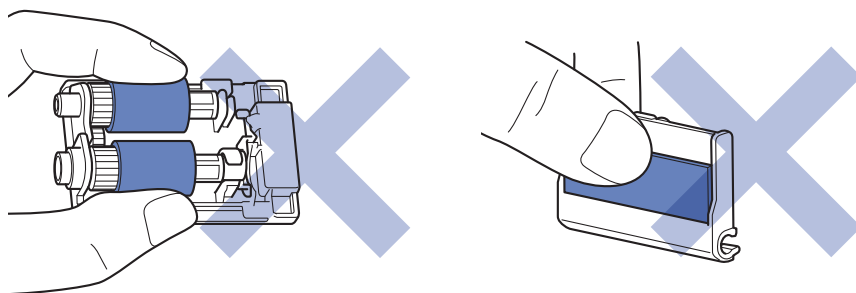

## 提醒

- 務必使用袋子密封用過的耗材，以免碳粉灑出。
- 按照當地法規棄置用過的耗材，並與居家垃圾分開處理。如有疑問，請聯絡您當地的廢棄物處理單位。務必重新密封耗材，以免裏面的材料灑出。
- 我們建議您將新的和用過的耗材放在一張紙上，以免不小心灑出裏面的材料。
- 如果不使用建議的列印媒體，耗材和機器零件的使用壽命可能會縮短。
- 各碳粉匣的預計壽命以 ISO/IEC 19798 為基礎計算得出。更換頻率會因列印量、覆蓋率、所用媒體的類型和機器電源開/關頻率而有所不同。
- 除碳粉匣以外的其他耗材的更換頻率將因列印量、所用媒體的類型和機器電源開/關頻率而有所不同。
- 小心處理碳粉匣。如果碳粉灑在您手上或衣服上，請立即用冷水擦拭或清洗。



- 切勿翻轉廢碳粉回收盒，否則碳粉可能會灑出。
- 切勿碰觸碳粉匣和感光鼓元件的 IC 晶片表面。髒污和損毀可能會干擾各元件的偵測。

## ✓ 相關資訊

- 例行維護
  - 更換碳粉匣
  - 更換感光鼓元件
  - 更換皮帶組
  - 更換廢碳粉回收盒
  - 更換加熱組件
  - 更換多功能進紙匣的進紙套件

## 更換碳粉匣

啟動更換步驟之前 >> [相關資訊:更換耗材](#)

1. 確定機器已開啟。
2. 按下前蓋釋放按鈕，打開前蓋。

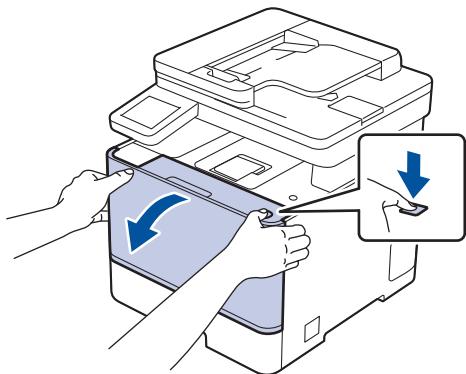

3. 握住感光鼓元件的綠色標記把手。將感光鼓元件從機器中拉出，直到其停止。

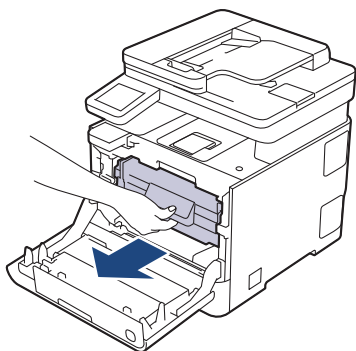

### 重要事項

我們建議您將碳粉匣和感光鼓組件放在乾淨的平面，下面墊一張廢紙，以免不小心灑出碳粉。

4. 握住碳粉匣的把手，將碳粉匣向上拉出感光鼓元件。對所有碳粉匣重複執行此步驟。

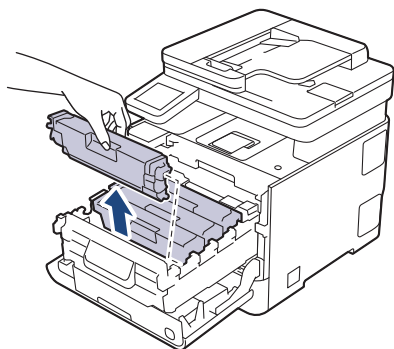

5. 左右輕輕推動綠色滑塊數次，以清潔感光鼓元件內的電極絲。對所有電極絲重複執行此步驟。

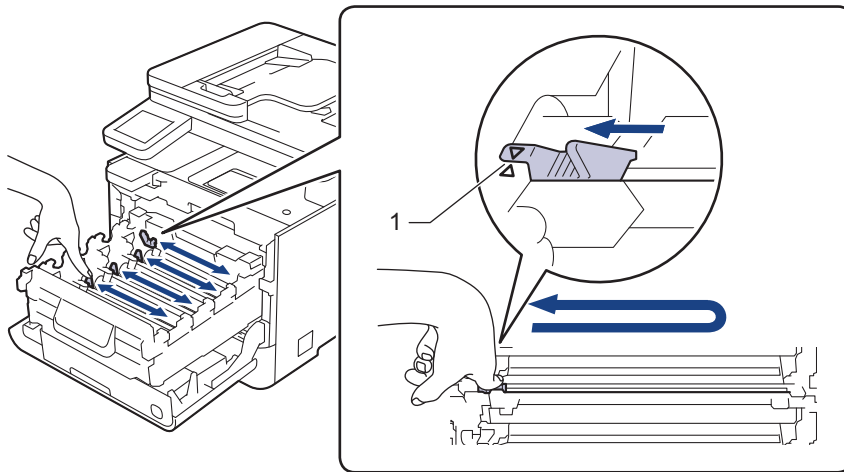

 為避免列印品質不佳，務必將綠色滑塊鎖定在原位 (1)，使其左面與感光鼓左側平齊。

6. 拆開新碳粉匣的包裝。

7. 取下保護材料。

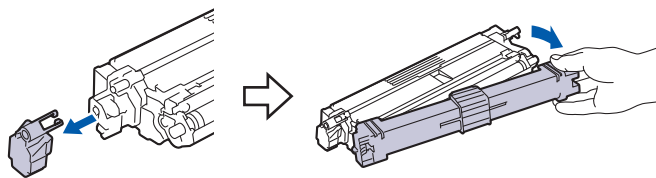

8. 將碳粉匣插入感光鼓元件中。確定碳粉匣顏色與感光鼓元件上的顏色標籤相符。對所有碳粉匣重複執行此步驟。

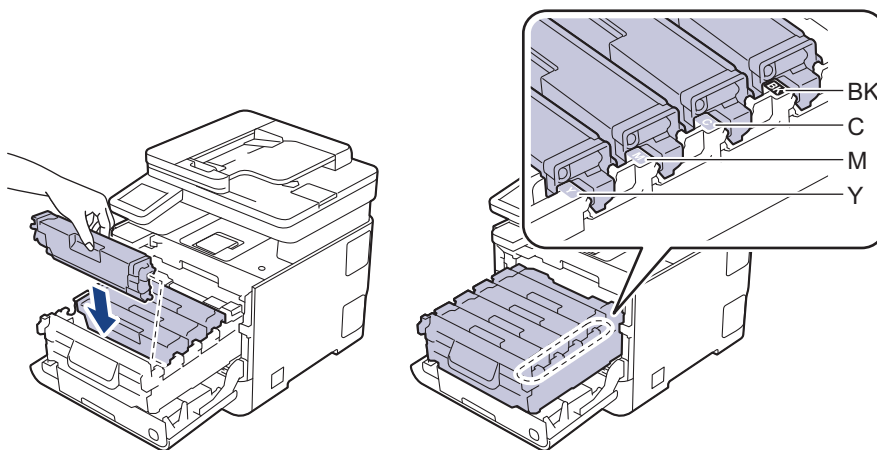

- BK: 黑色
- C: 青色
- M: 洋紅色
- Y: 黃色

 確定碳粉匣正確裝入，否則它可能會與感光滾筒元件分離。

9. 使用綠色標記把手，將感光鼓元件推回機器內，直到其卡入定位。

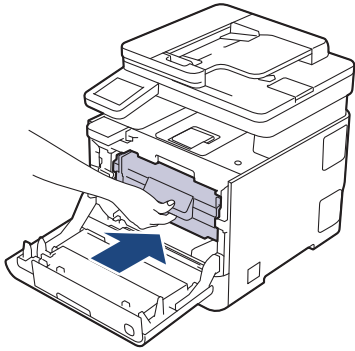

10. 關閉機器前蓋。



- 更換碳粉匣後，切勿關閉機器或打開前蓋，直到機器螢幕回到準備就緒模式為止。
- Brother 機器隨附的碳粉匣是隨附碳粉匣。
- 出現碳粉不足的警告時，建議您準備一個新的碳粉匣備用。
- 準備安裝新碳粉匣時方可拆封，否則切勿拆開。
- 如果碳粉匣拆封後長時間不用，碳粉的使用壽命會縮短。
- 我們建議使用 Brother 原廠耗材，以確保穩定的列印品質和效能。雖然並非所有的非原廠耗材都會導致品質問題，但有些可能會對列印品質產生不良影響或造成機器故障。如果證實非原廠耗材導致了損壞，即使機器仍在保固範圍內，Brother 也可能會針對機器維修收取費用。



## 相關資訊

- [更換耗材](#)

## 更換感光鼓元件

啟動更換步驟之前 >> [相關資訊:更換耗材](#)

1. 確定機器已開啟。
2. 按下前蓋釋放按鈕，打開前蓋。

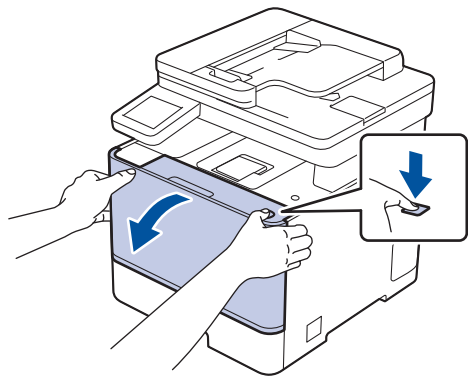

3. 握住感光鼓元件的綠色標記把手，將感光鼓元件從機器中拉出，直到其停止。

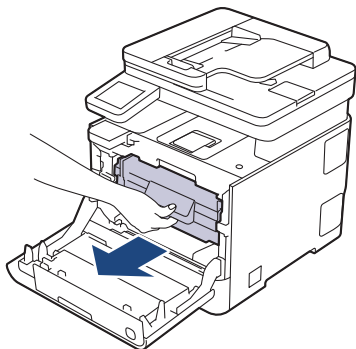

### 重要事項

我們建議您將碳粉匣和感光鼓組件放在乾淨的平面，下面墊一張廢紙，以免不小心灑出碳粉。

4. 握住感光鼓元件的綠色標記把手，扳起感光鼓元件的前端，將感光鼓元件從機器中取出。

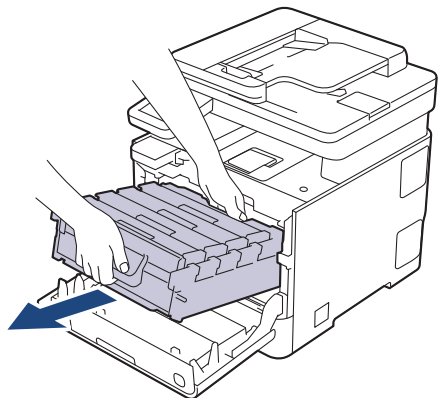

### 重要事項

搬運感光鼓元件時請握住它的把手。切勿握住感光鼓元件兩側。

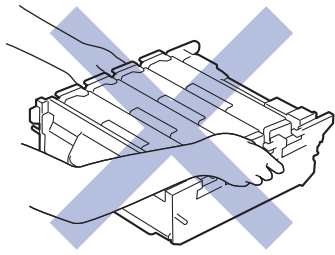

5. 拆開新感光鼓元件的包裝。
6. 移除感光鼓元件後部的藍色膠帶，然後取下保護蓋。

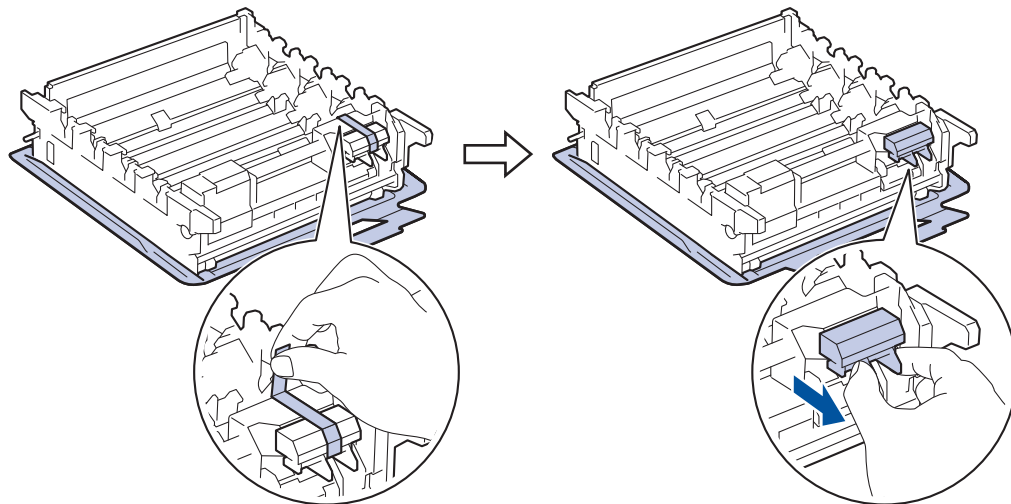

7. 取下位於感光鼓元件下方的保護蓋。

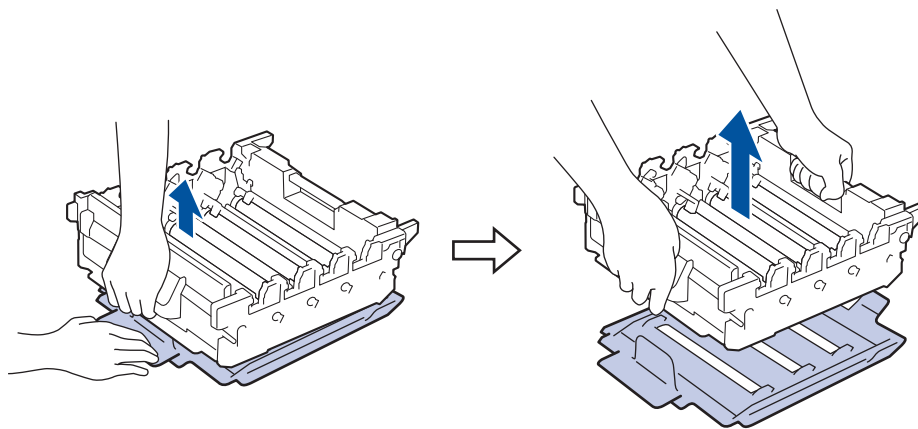

8. 握住碳粉匣的把手，將碳粉匣向上拉出感光鼓元件。對所有碳粉匣重複執行此步驟。

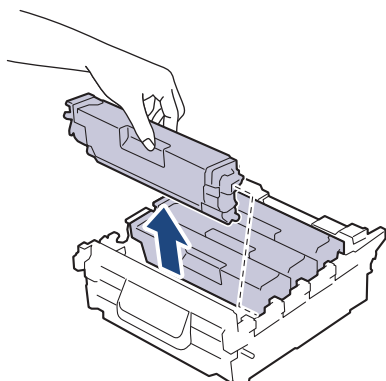

9. 將碳粉匣插回新的感光鼓元件中。確定碳粉匣顏色與感光鼓元件上的顏色標籤相符。對所有碳粉匣重複執行此步驟。

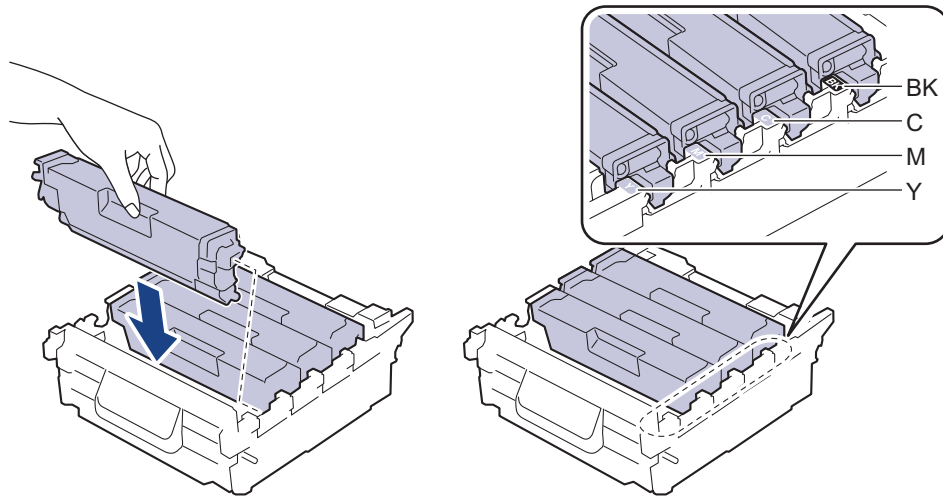

- BK: 黑色
- C: 青色
- M: 洋紅色
- Y: 黃色



確定碳粉匣正確裝入，否則它可能會與感光滾筒元件分離。

10. 將感光鼓元件輕輕滑入機器，直到其停止。

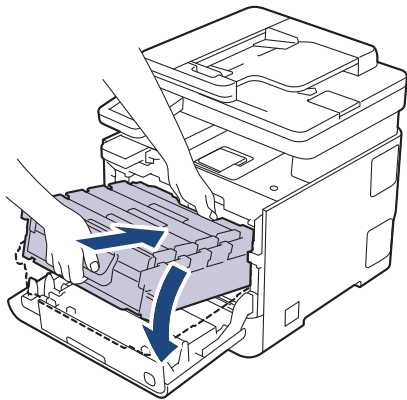

11. 使用綠色標記把手，將感光鼓元件推回機器內，直到其卡入定位。

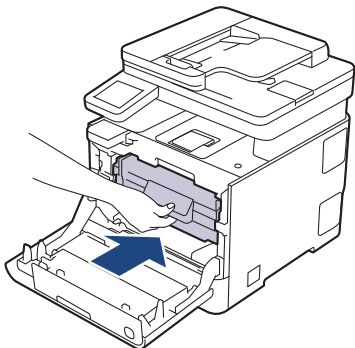

12. 關閉機器前蓋。

## 提醒

- 感光鼓在使用時會因轉動且與紙張、碳粉或是在進紙路徑上其他物質的相互作用而造成感光鼓的磨損，因此感光鼓的壽命係使用感光鼓轉動次數計算。當感光鼓達到出廠預設轉動次數上限 (即額定印量) 時，產品

---

的液晶螢幕上將顯示提示訊息，建議您更換感光鼓。若不更換感光鼓，本產品將繼續運作但列印品質可能不佳。

- 如果拆封後的感光鼓元件放置在陽光直射下 (或長時間置於人造光源下)，可能會受損。
- 感光鼓實際壽命取決於諸多因素，如溫度、濕度、紙張類型、所用碳粉類型等。在理想的情況下，感光鼓平均壽命估計為：
  - 約 30,000 頁以每個工作 1 頁 (A4/Letter 單面文件) 為基礎計算得出。
  - 約 50,000 頁以每個工作 3 頁 (A4/Letter 單面文件) 為基礎計算得出。

頁數可能會受各種因素影響，包括但不限於媒體類型和媒體尺寸。

由於我們無法控制決定感光滾筒實際壽命的諸多因素，故不保證感光滾筒可列印的最少頁數。

- 應在乾淨、無灰塵且通風良好的環境使用機器。

我們建議使用 Brother 原廠耗材，以確保穩定的列印品質和效能。雖然並非所有的非原廠耗材都會導致品質問題，但有些可能會對列印品質產生不良影響或造成機器故障。如果證實非原廠耗材導致了損壞，即使機器仍在保固範圍內，Brother 也可能會針對機器維修收取費用。

---

## ✓ 相關資訊

- [更換耗材](#)

## 更換皮帶組

啟動更換步驟之前 >> [相關資訊:更換耗材](#)

- >> [更換皮帶組](#)
- >> [重置皮帶組計數器](#)

### 更換皮帶組

1. 確定機器已開啟。
2. 按下前蓋釋放按鈕，打開前蓋。

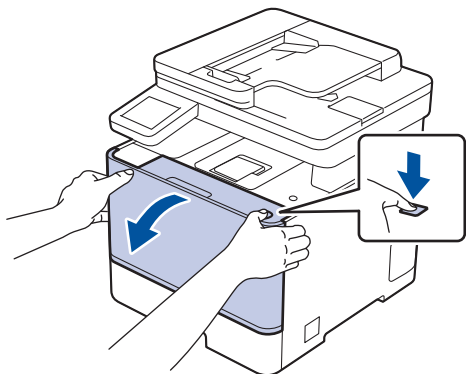

3. 握住感光鼓元件的綠色標記把手。將感光鼓元件從機器中拉出，直到其停止。

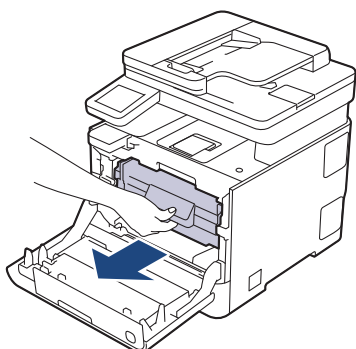

### 重要事項

我們建議您將碳粉匣和感光鼓組件放在乾淨的平面，下面墊一張廢紙，以免不小心灑出碳粉。

4. 握住感光鼓元件的綠色標記把手，扳起感光鼓元件的前端，將感光鼓元件從機器中取出。

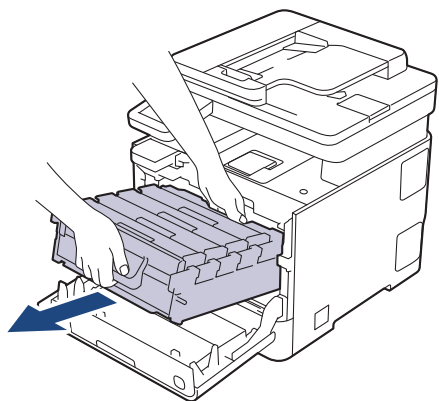

## 重要事項

搬運感光鼓元件時請握住它的把手。切勿握住感光鼓元件兩側。

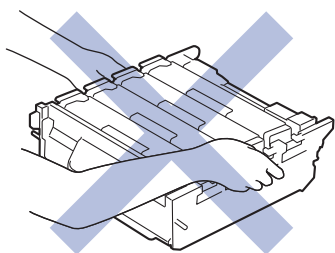

5. 雙手握住皮帶組的把手，扳起皮帶組，再將其拉出。

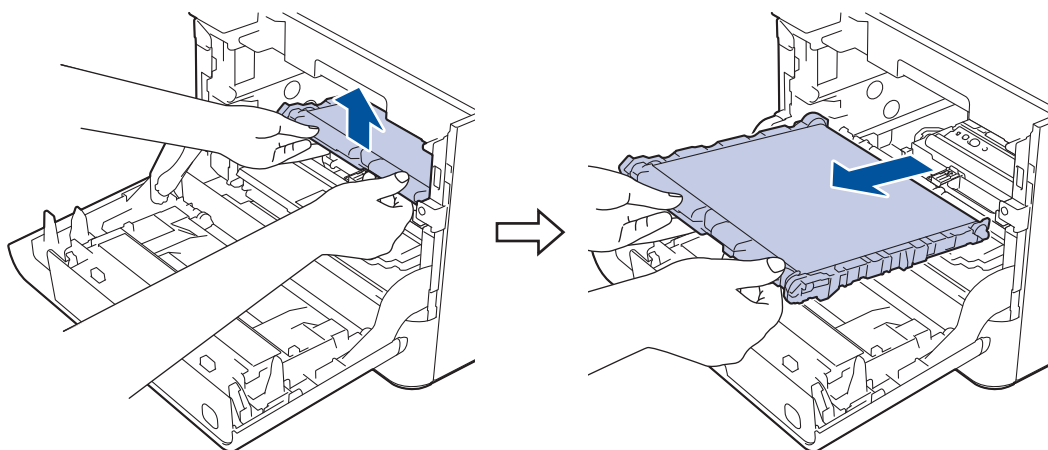

6. 拆開新皮帶組的包裝，將新皮帶組插入機器內。確定皮帶組保持水平並穩固地安裝到位。

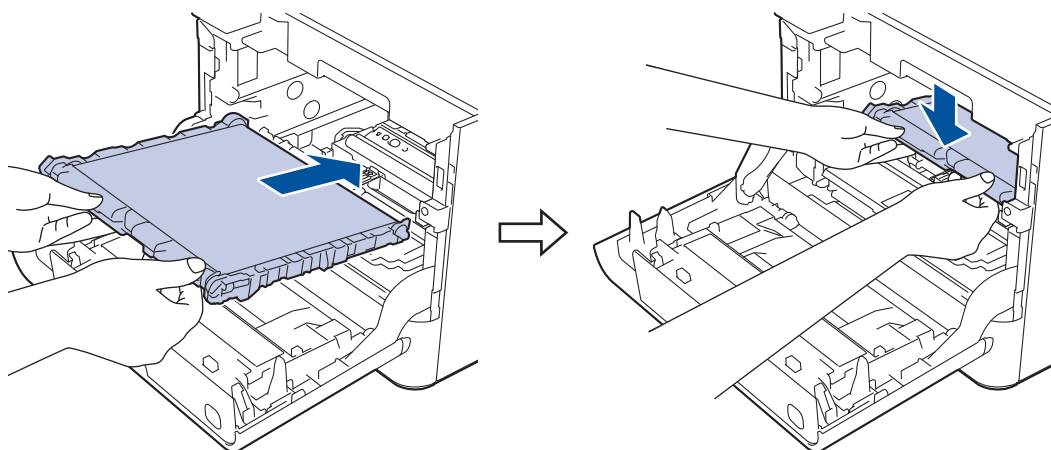

7. 將感光鼓元件輕輕滑入機器，直到其停止。

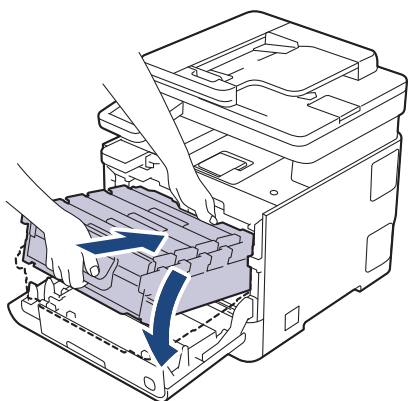

8. 使用綠色標記把手，將感光鼓元件推回機器內，直到其卡入定位。

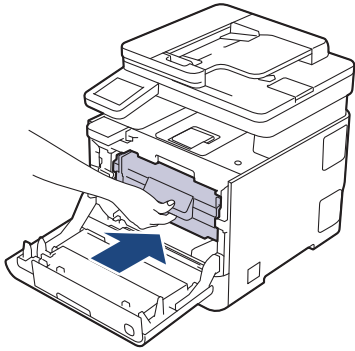

9. 關閉機器前蓋。

## 重置皮帶組計數器

1. 確定機器已開啟。
2. 按住  (碳粉) 約五秒鐘。
3. 按 [轉印帶]。
4. 按 [是]。

## ✓ 相關資訊

- [更換耗材](#)

## 更換廢碳粉回收盒

啟動更換步驟之前 >> [相關資訊:更換耗材](#)

1. 確定機器已開啟。
2. 按下前蓋釋放按鈕，打開前蓋。

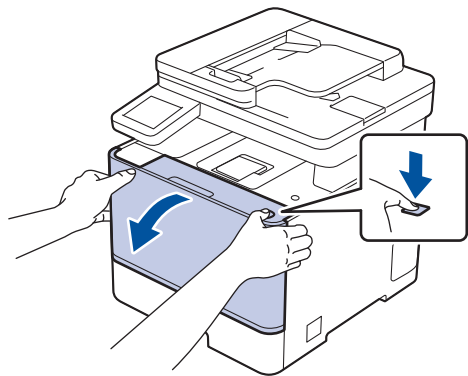

3. 握住感光鼓元件的綠色標記把手。將感光鼓元件從機器中拉出，直到其停止。

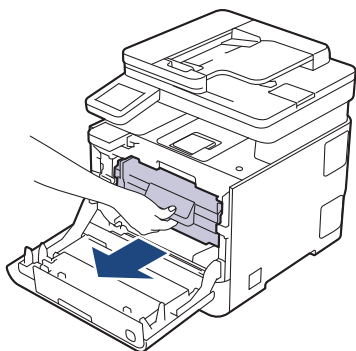

### 重要事項

我們建議您將碳粉匣和感光鼓組件放在乾淨的平面，下面墊一張廢紙，以免不小心灑出碳粉。

4. 握住感光鼓元件的綠色標記把手，扳起感光鼓元件的前端，將感光鼓元件從機器中取出。

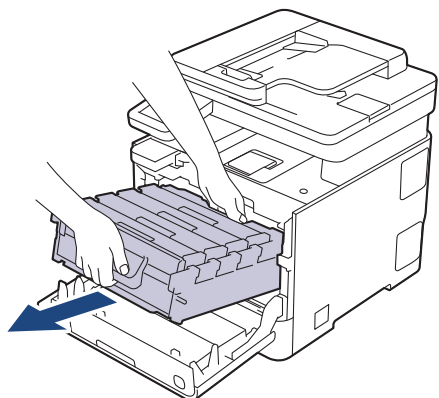

### 重要事項

搬運感光鼓元件時請握住它的把手。切勿握住感光鼓元件兩側。

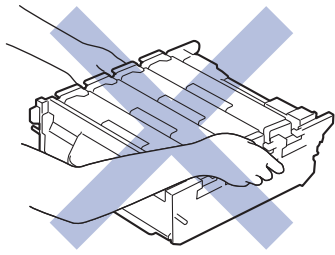

5. 雙手握住皮帶組的把手，扳起皮帶組，再將其拉出。

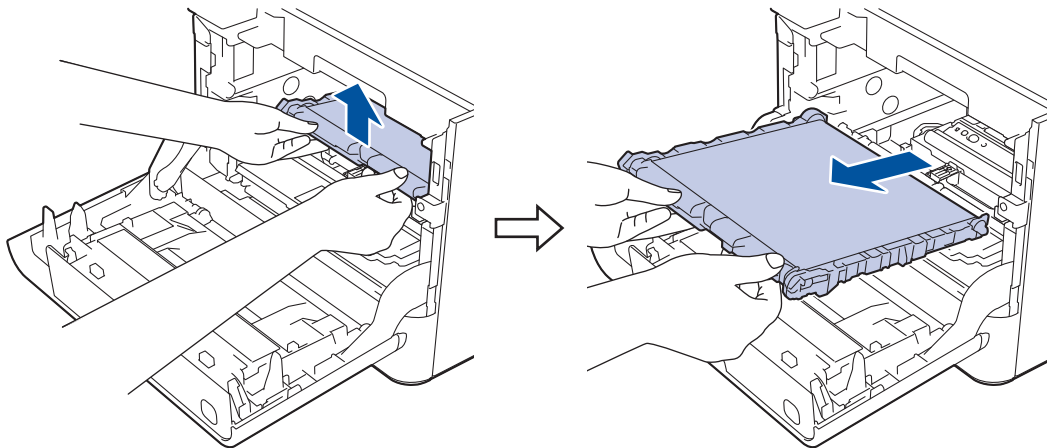

6. 拆除橙色包裝材料。

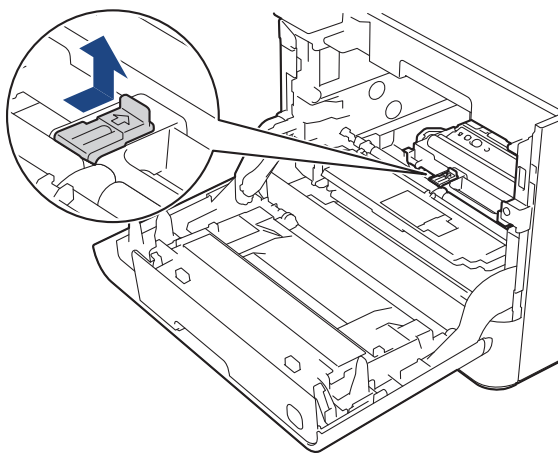

此步驟僅在首次更換廢碳粉回收盒時需要執行。

7. 握住廢碳粉回收盒的綠色把手，將廢碳粉回收盒從機器中取出。

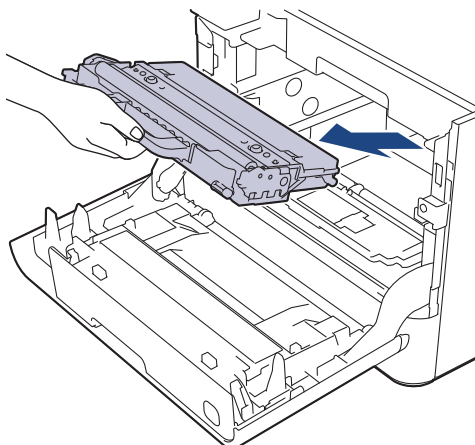

切勿重複使用廢碳粉回收盒。

8. 拆開新廢碳粉回收盒的包裝，再握住綠色把手將新廢碳粉回收盒裝入機器。確定廢碳粉回收盒保持水平並穩固地安裝到位。

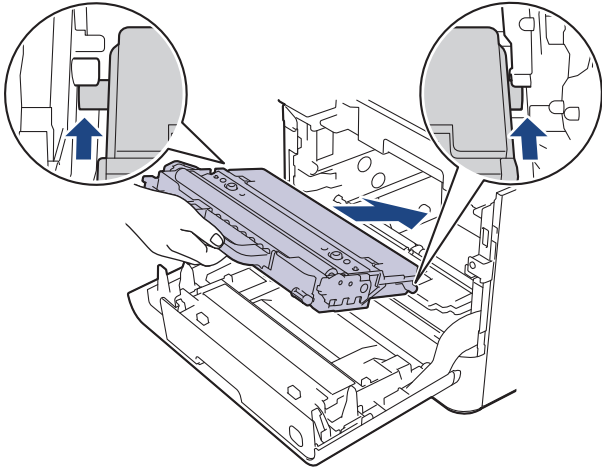

### 重要事項

為避免卡榫斷裂，請插入廢碳粉回收盒，使其不會碰撞到卡榫。

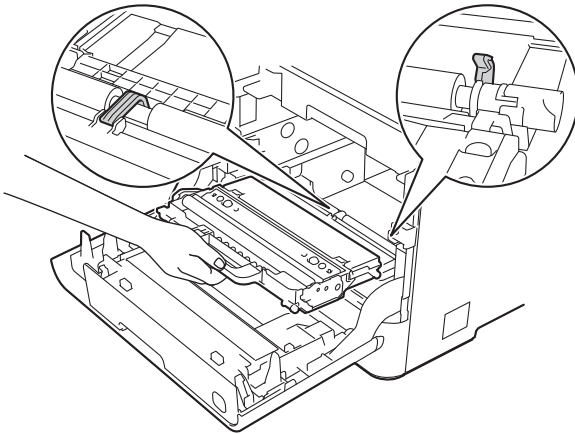

### 提醒

為避免發生列印品質問題，切勿碰觸插圖所顯示的陰影部分。

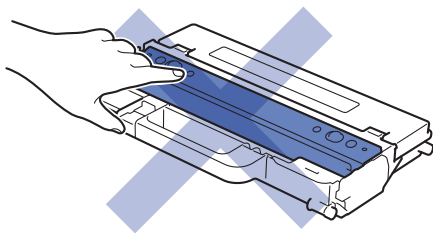

9. 將皮帶組裝回機器內。確定皮帶組保持水平並穩固地安裝到位。

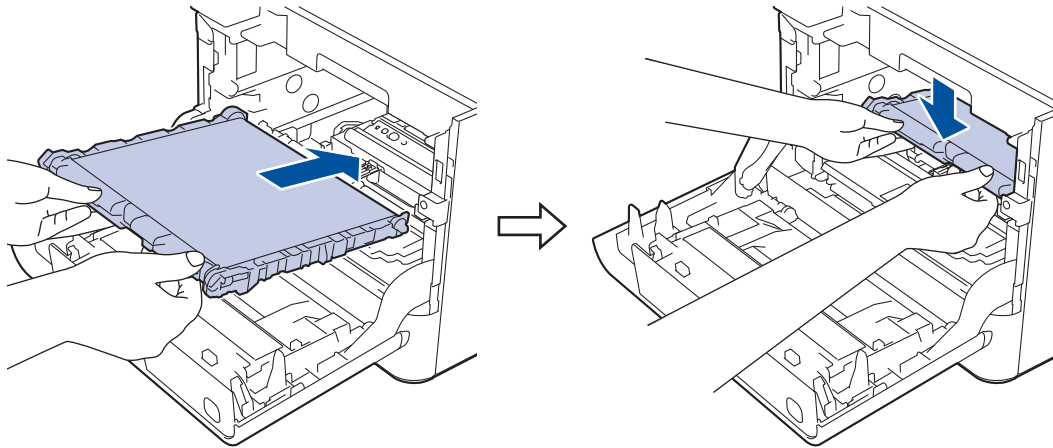

10. 將感光鼓元件輕輕滑入機器，直到其停止。

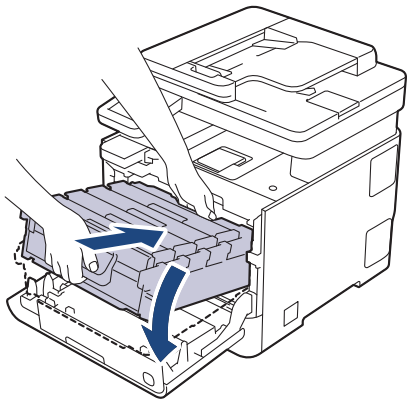

11. 使用綠色標記把手，將感光鼓元件推回機器內，直到其卡入定位。

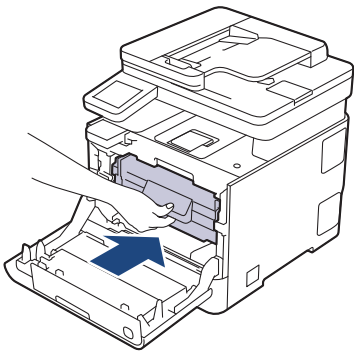

12. 關閉機器前蓋。

### ✓ 相關資訊

- [更換耗材](#)

## 更換加熱組件

啟動更換步驟之前 >> 相關資訊: 更換耗材

- >> 更換加熱組件
- >> 重置加熱組件計數器

### 更換加熱組件

1. 按住  關閉機器。
2. 將電源線從 電源插座上拔下。
3. 打開後蓋。

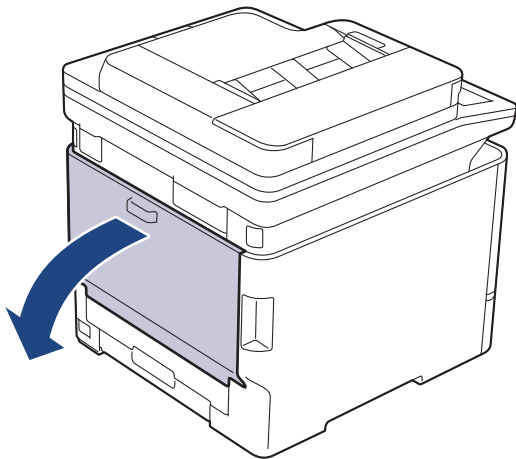

### 警告

#### HOT SURFACE

機器的內部零件將會很燙。請等到機器降溫後再觸碰這些零件。

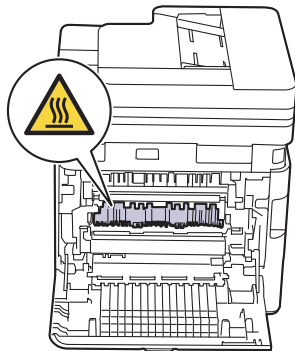

4. 握住機器兩側的把手，捏住加熱組件的灰色拉桿向下拉。對加熱組件施加向下壓力，並將其從機器中拉出。

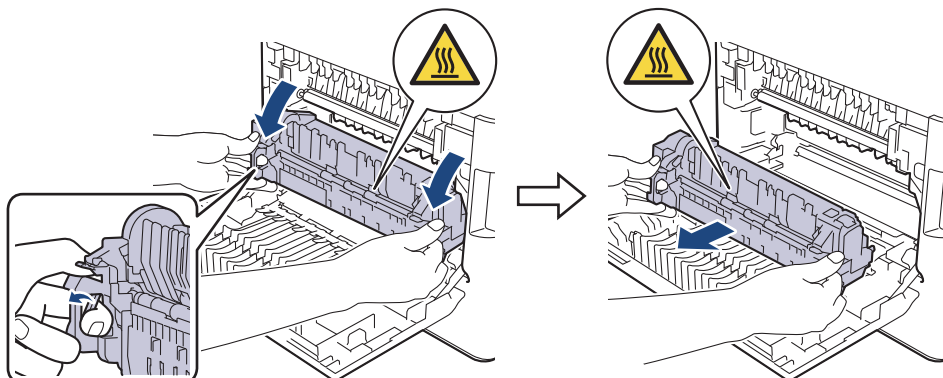

## 提醒

切勿向下拉綠色滑塊。

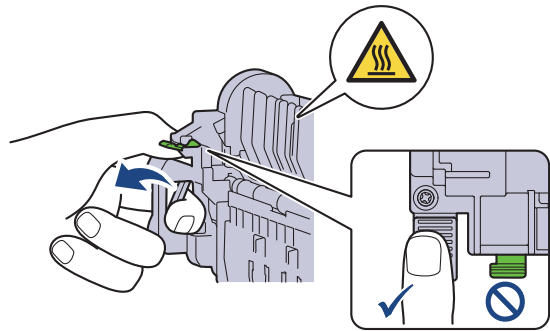

5. 拆開新加熱組件的包裝。
6. 將新加熱組件完全推入機器。請務必將加熱組件完全插入機器。

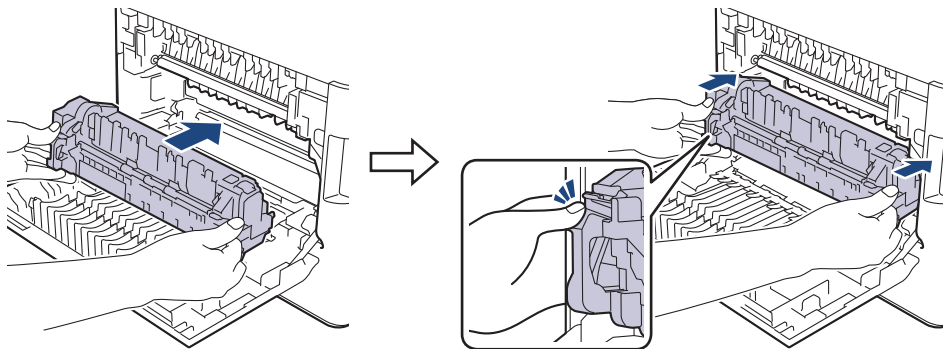

## 重要事項

如果加熱組件掉落，請勿使用。

7. 關閉後蓋，直到其鎖定在關閉位置。
8. 插回電源線，然後按  開啟本機器。

## 重置加熱組件計數器

1. 確定機器已開啟。
2. 按住  (碳粉) 約五秒鐘。
3. 按 [定影器]。
4. 按 [是]。

## ✓ 相關資訊

- 更換耗材

## 更換多功能進紙匣的進紙套件

啟動更換步驟之前 >> [相關資訊:更換耗材](#)

- >> [更換多功能進紙匣的進紙套件](#)
- >> [重置多功能進紙匣進紙套件計數器](#)

### 更換多功能進紙匣的進紙套件

1. 按住  關閉機器。
2. 將電源線從 電源插座上拔下。
3. 按下前蓋釋放按鈕，打開前蓋。

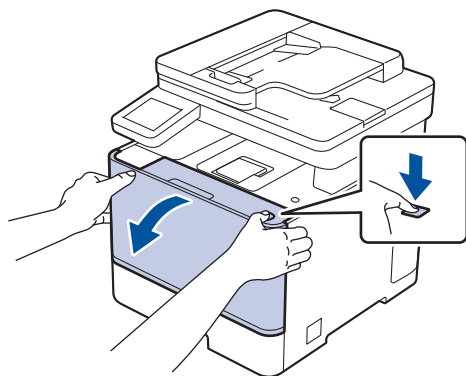

4. 握住感光鼓元件的綠色標記把手。將感光鼓元件從機器中拉出，直到其停止。

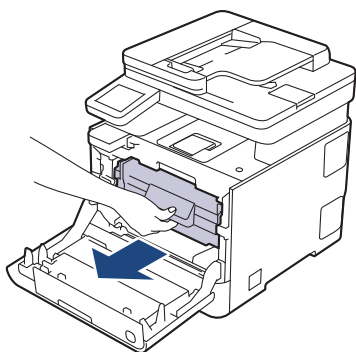

### 重要事項

我們建議您將碳粉匣和感光鼓組件放在乾淨的平面，下面墊一張廢紙，以免不小心灑出碳粉。

5. 握住感光鼓元件的綠色標記把手，扳起感光鼓元件的前端，將感光鼓元件從機器中取出。

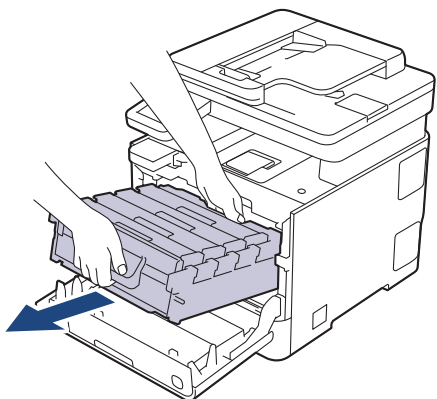

## 重要事項

搬運感光鼓元件時請握住它的把手。切勿握住感光鼓元件兩側。

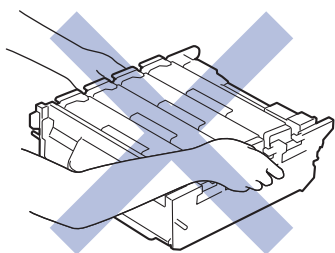

6. 扳起多功能進紙匣滾輪支撐擋板。

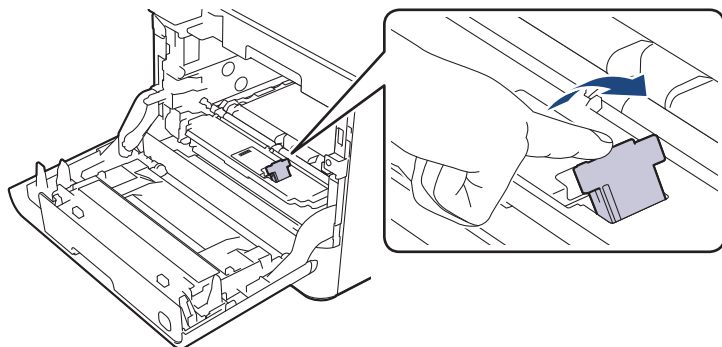

7. 向右拖動多功能進紙匣滾輪支撐架，然後將其移除。

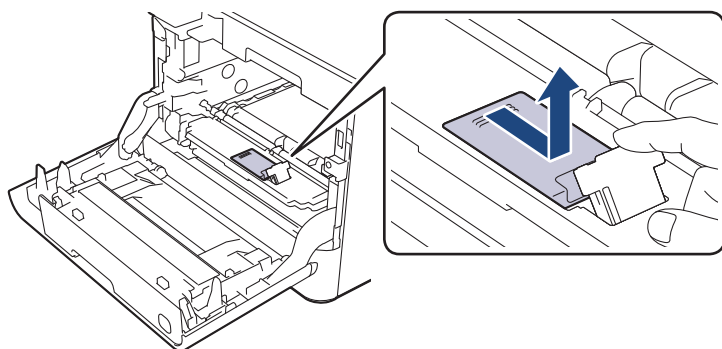

8. 扳起多功能進紙匣分頁墊，然後將其筆直向上拉出機器。

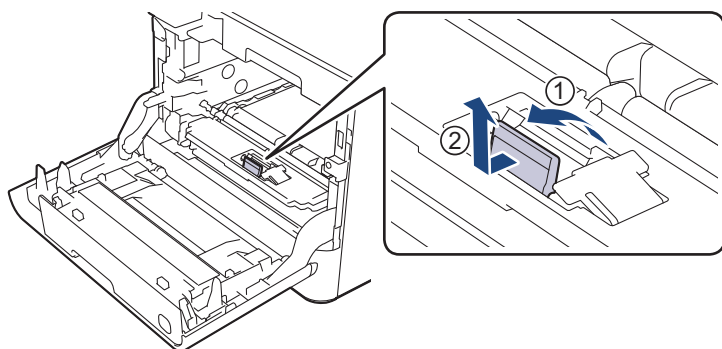

9. 拆開新多功能進紙匣進紙套件的包裝。

10. 插入新的多功能進紙匣分頁墊，使灰色墊片面朝向自己。

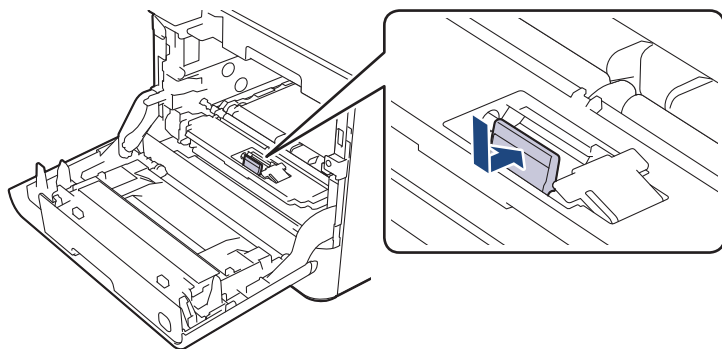

11. 向前按壓多功能進紙匣分頁墊，直到聽到其卡入定位。

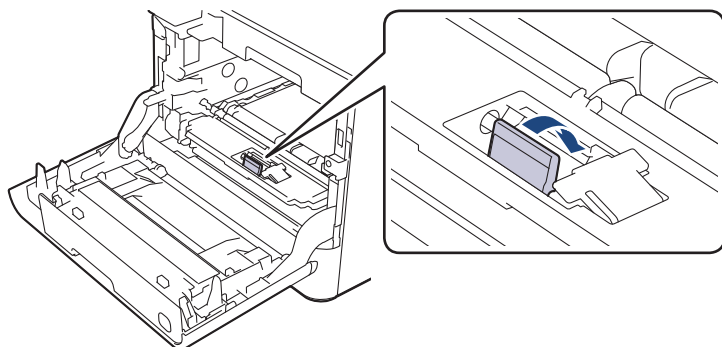

12. 插入多功能進紙匣滾輪支撐架，然後向左拖動。

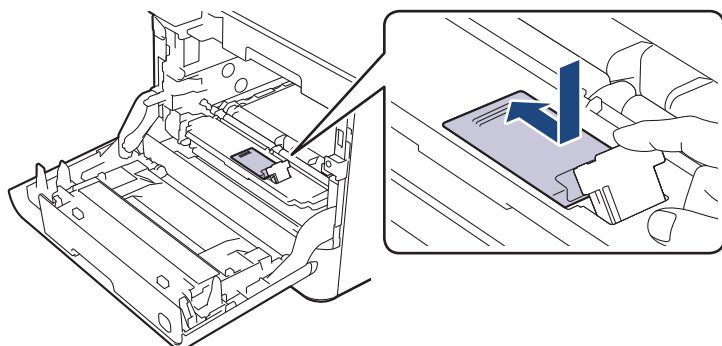

13. 向下按壓以關閉多功能進紙匣滾輪支撐擋板。

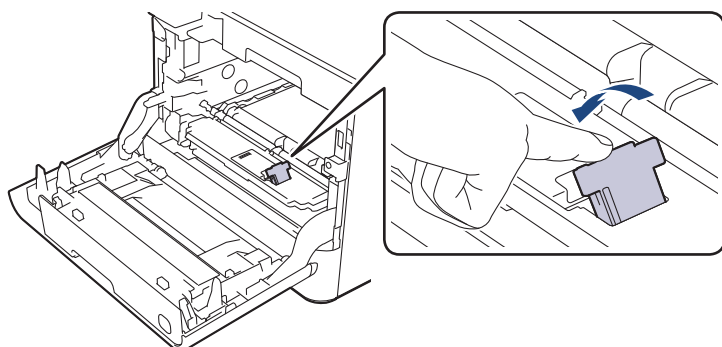

14. 將感光鼓元件輕輕滑入機器，直到其停止。

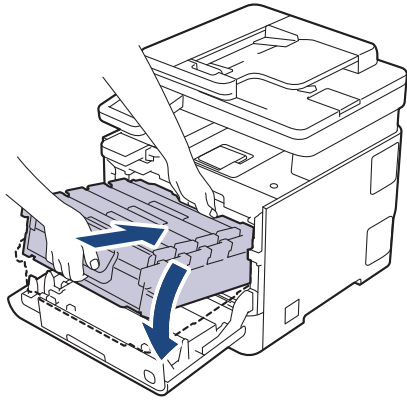

15. 使用綠色標記把手，將感光鼓元件推回機器內，直到其卡入定位。

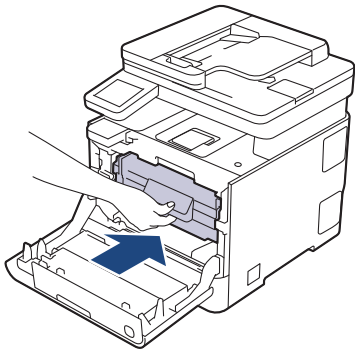

16. 關閉機器前蓋。

17. 插回電源線，然後按  開啟本機器。

## 重置多功能進紙匣進紙套件計數器

1. 確定機器已開啟。
2. 按住  (碳粉) 約五秒鐘。
3. 按 [送紙套件 MP]。
4. 按 [是]。

### 相關資訊

- [更換耗材](#)

## 清潔機器

定期用乾燥、不掉毛的軟布清潔機器內外部。

更換碳粉匣或感光鼓元件時，務必清潔機器內部。如果印出頁面沾有碳粉，請用乾燥、不掉毛的軟布清潔機器內部。

### 警告

切勿使用易燃物質、任何類型的噴霧劑或含有酒精或阿摩尼亞的有機溶劑/液體來清潔本產品內外部，否則可能會導致火災。請改用乾燥、不掉毛的軟布。



### 重要事項

- 切勿使用異丙醇清除控制面板上的污漬，否則可能會損壞面板。
- 為避免發生列印品質問題，切勿碰觸插圖所顯示的陰影部分。

#### 碳粉匣

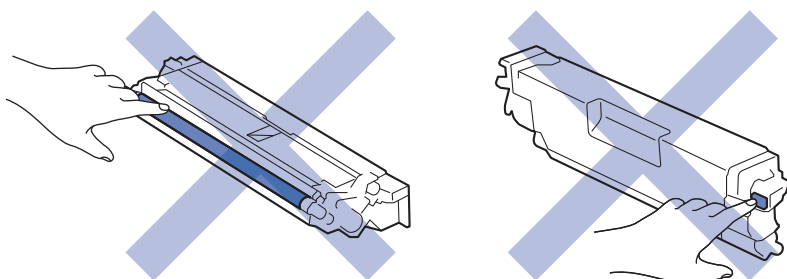

#### 感光鼓元件

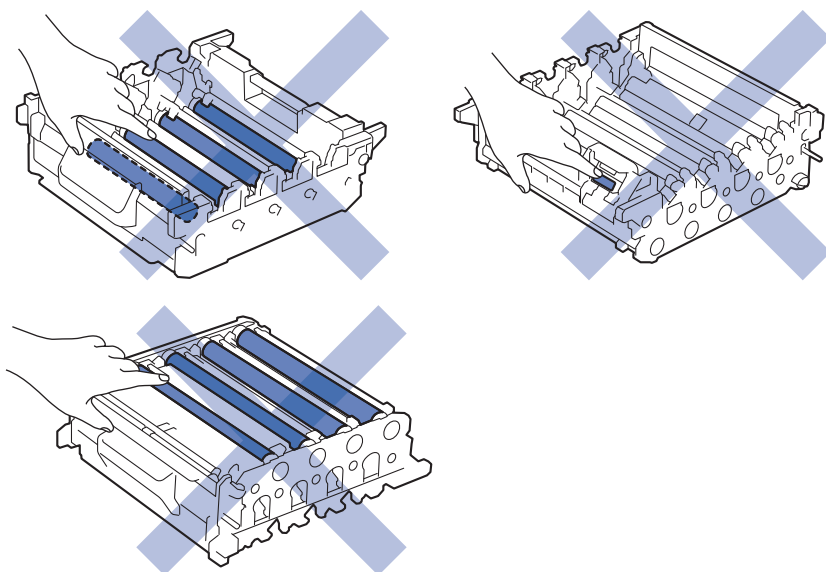

切勿碰觸碳粉匣和感光鼓元件的 IC 晶片表面。髒污和損毀可能會干擾各元件的偵測。



## 相關資訊

- 例行維護
  - 清潔掃描器
  - 清潔觸控式液晶螢幕
  - 清潔電極絲
  - 清潔感光鼓元件
  - 清潔取紙滾軸

## 清潔掃描器

啟動清潔步驟之前 >> 相關資訊: 清潔機器

1. 按住  關閉機器。
2. 抬起文件蓋 (1)。用沾水的不掉毛的軟布清潔白色的塑膠表面 (2) 和其下方的掃描器玻璃 (3)。

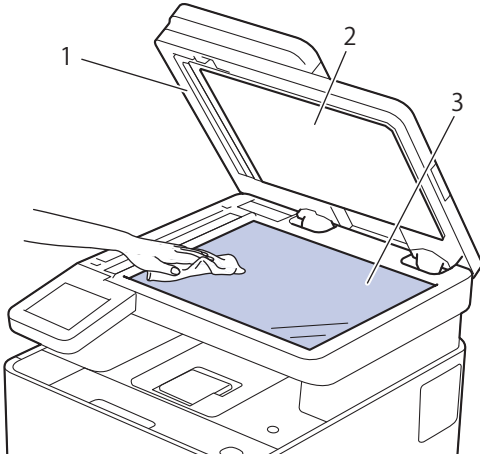

3. 在自動進稿器中，用沾水的不掉毛的軟布清潔白色條狀物 (1) 及其下方的條狀玻璃 (2)。

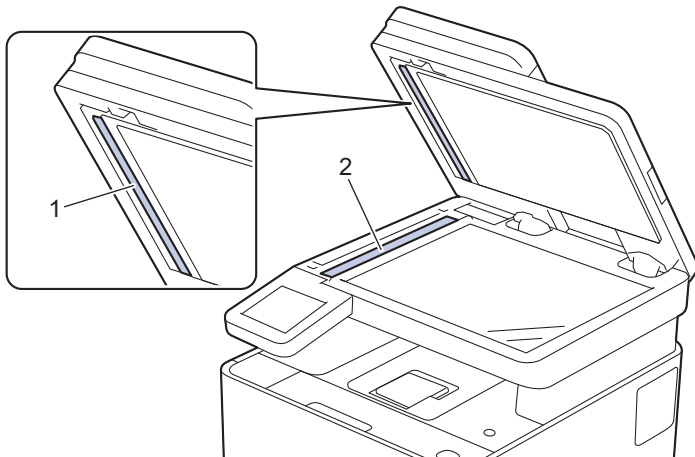

4. (對於自動雙面掃描型號) 打開掃描器玻璃蓋 (1)，然後清潔另一白色條狀物 (2) 和掃描器條狀玻璃 (3)。

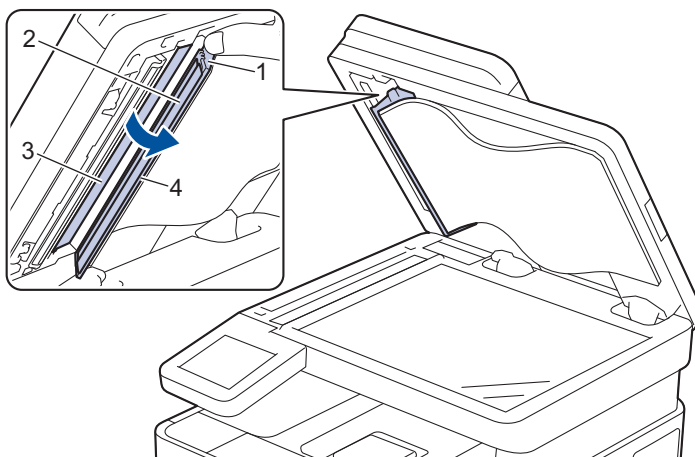

### 重要事項

請勿觸摸保護膜 (4)。

---

5. 關閉文件蓋。

6. 按  開啟機器。

### 相關資訊

- [清潔機器](#)
-

## 清潔觸控式液晶螢幕

啟動清潔步驟之前 >> [相關資訊: 清潔機器](#)

### 重要事項

切勿使用任何類型的液體清潔劑 (包括乙醇)。

1. 按住  關閉機器。
2. 用乾燥、不掉毛的軟布清潔觸控式螢幕。

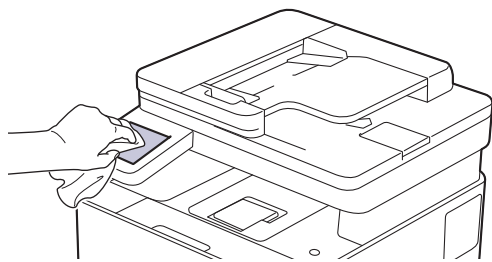

3. 按  開啟機器。

### ✓ 相關資訊

- [清潔機器](#)

## 清潔電極絲

啟動清潔步驟之前 >> [相關資訊:清潔機器](#)

1. 按下前蓋釋放按鈕，打開前蓋。

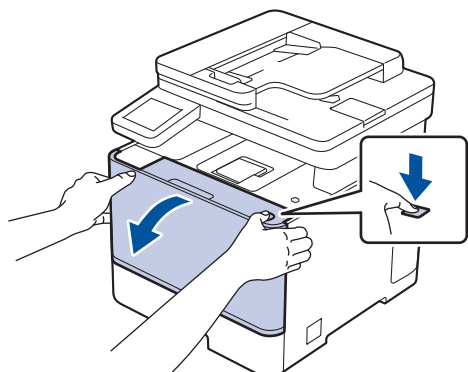

2. 握住感光鼓元件的綠色標記把手。將感光鼓元件從機器中拉出，直到其停止。

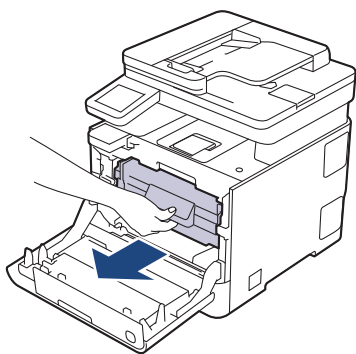

### 重要事項

我們建議您將碳粉匣和感光鼓組件放在乾淨的平面，下面墊一張廢紙，以免不小心灑出碳粉。

3. 握住碳粉匣的把手，將碳粉匣向上拉出感光鼓元件。對所有碳粉匣重複執行此步驟。

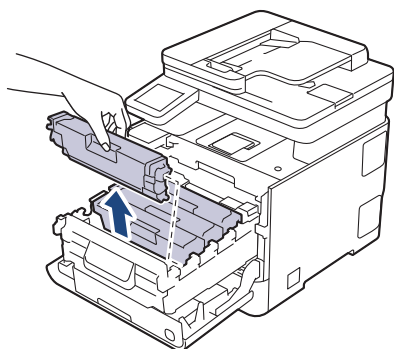

4. 左右輕輕推動綠色滑塊數次，以清潔感光鼓元件內的電極絲。對所有電極絲重複執行此步驟。

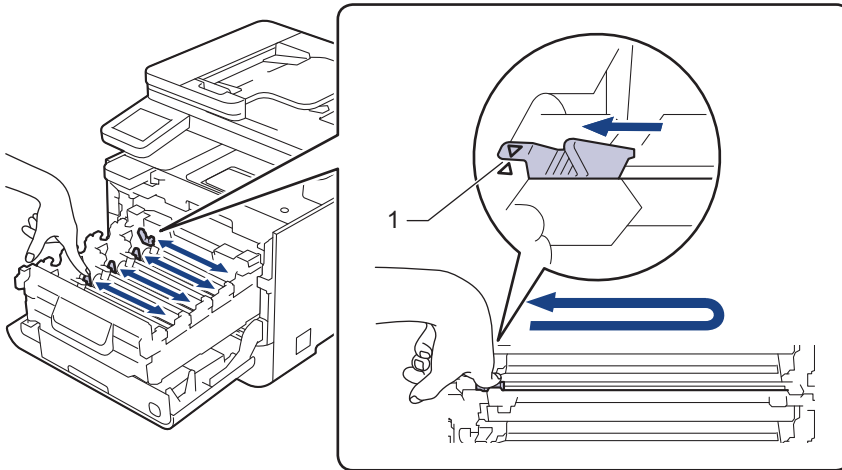

為避免列印品質不佳，務必將綠色滑塊鎖定在原位 (1)，使其左面與感光鼓左側平齊。

5. 將碳粉匣插入感光鼓元件中。確定碳粉匣顏色與感光鼓元件上的顏色標籤相符。對所有碳粉匣重複執行此步驟。

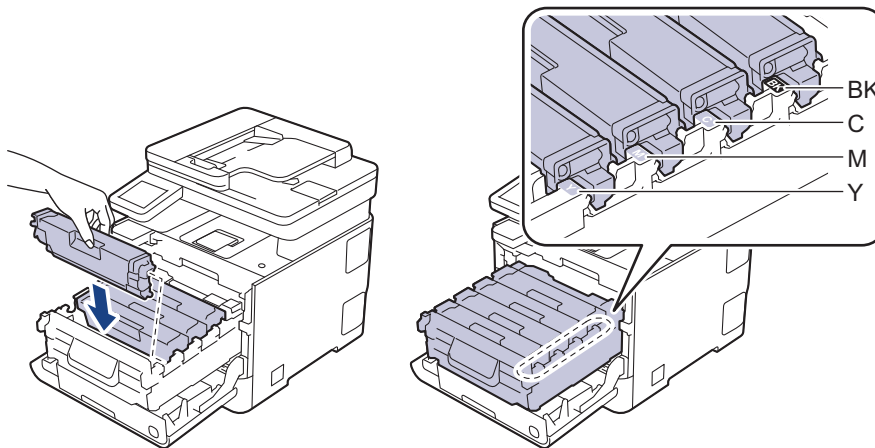

- BK: 黑色
- C: 青色
- M: 洋紅色
- Y: 黃色



確定碳粉匣正確裝入，否則它可能會與感光滾筒元件分離。

6. 使用綠色標記把手，將感光鼓元件推回機器內，直到其卡入定位。

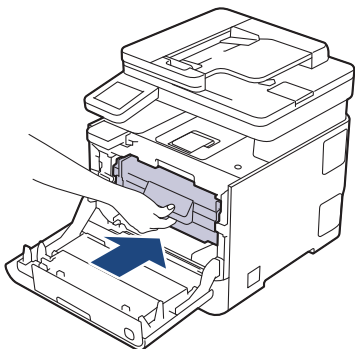

7. 關閉機器前蓋。



## 相關資訊

- 清潔機器



## 清潔感光鼓元件

- 如果您的印出文件每隔 75 mm 就出現白點或黑點或其他重影印記，感光鼓可能有異物，如標籤的粘膠附著在感光鼓表面上。
- 啟動清潔步驟之前 >> [相關資訊: 清潔機器](#)

1. 確定機器處於準備就緒模式。
2. 按  [設定] > [所有設定] > [列印報告] > [感光鼓點列印]。



如果機器的首頁螢幕上顯示 [所有設定] 選單，請跳過 [設定] 選單。

3. 按 [是]。  
機器列印感光鼓檢查列印頁。
4. 按 。
5. 按住  關閉機器。
6. 按下前蓋釋放按鈕，打開前蓋。

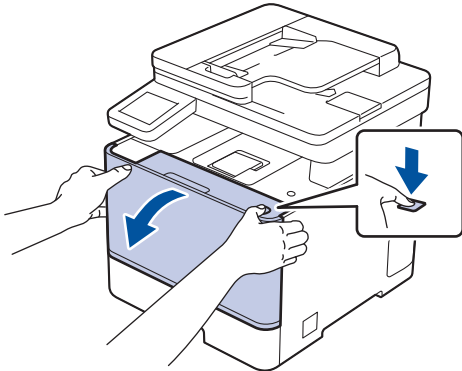

7. 握住感光鼓元件的綠色標記把手。將感光鼓元件從機器中拉出，直到其停止。

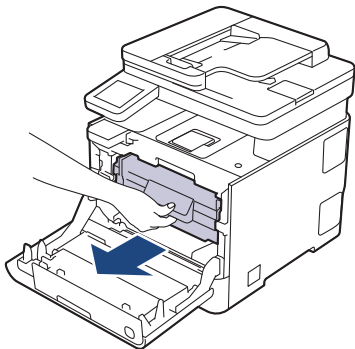

### 重要事項

我們建議您將碳粉匣和感光鼓組件放在乾淨的平面，下面墊一張廢紙，以免不小心灑出碳粉。

8. 握住感光鼓元件的綠色標記把手，扳起感光鼓元件的前端，將感光鼓元件從機器中取出。

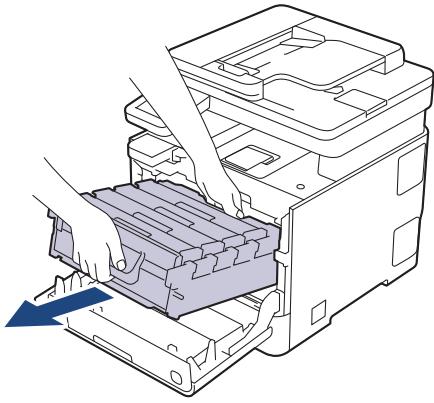

### 重要事項

搬運感光鼓元件時請握住它的把手。切勿握住感光鼓元件兩側。

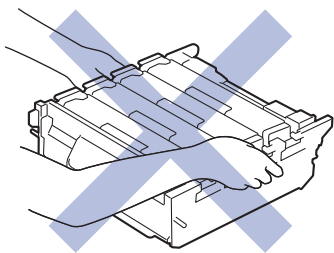

9. 握住碳粉匣的把手，將碳粉匣向上拉出感光鼓元件。對所有碳粉匣重複執行此步驟。

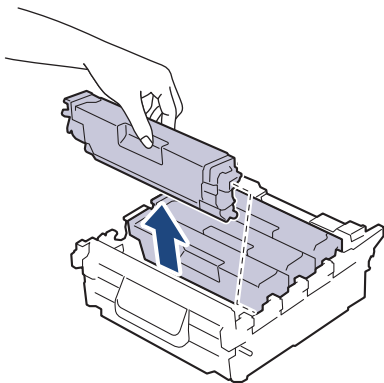

10. 握住綠色標記把手，翻轉感光鼓元件。確定感光鼓元件的齒輪 (1) 位於如插圖所示的一側。

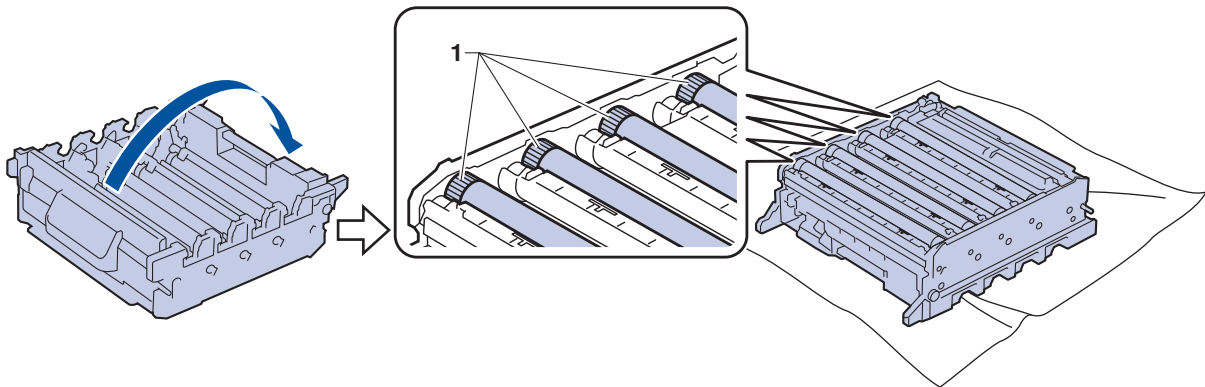

11. 使用感光鼓滾軸旁的欄號找出污點。例如，如果檢查列印頁第 2 欄出現青色圓點，表示青色感光鼓的「2」區域有污點。

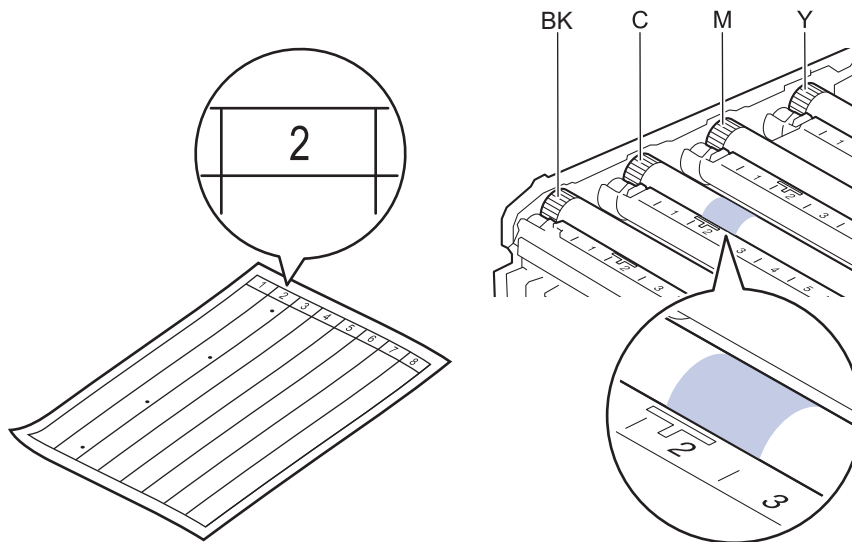

- BK: 黑色
- C: 青色
- M: 洋紅色
- Y: 黃色

12. 雙手握住感光鼓元件外框，拇指置於感光鼓元件齒輪處，手動朝您的方向滾動感光鼓，同時觀察懷疑有問題的區域表面。

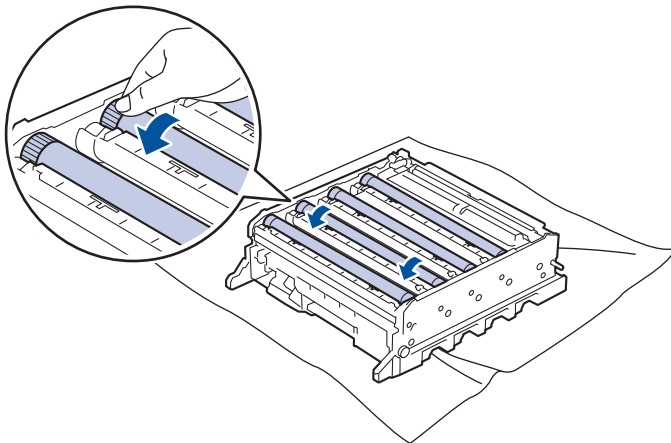

為避免出現列印品質問題，切勿觸摸感光鼓滾軸上除感光鼓元件齒輪外的其他表面。

13. 用乾的棉花棒輕輕擦拭感光鼓表面，直到去除表面的污點為止。

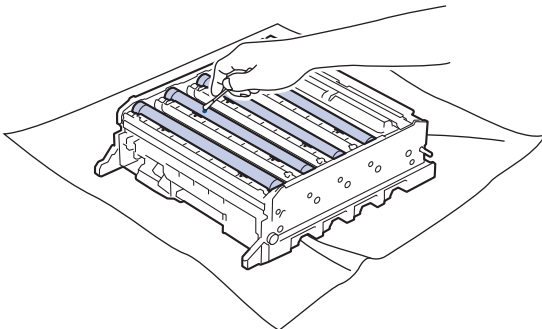

## 提醒

切勿用尖銳物品或任何液體清潔具感光性的感光鼓表面。

14. 握住綠色標記把手，翻轉感光鼓元件。

15. 將碳粉匣插回新的感光鼓元件中。確定碳粉匣顏色與感光鼓元件上的顏色標籤相符。對所有碳粉匣重複執行此步驟。

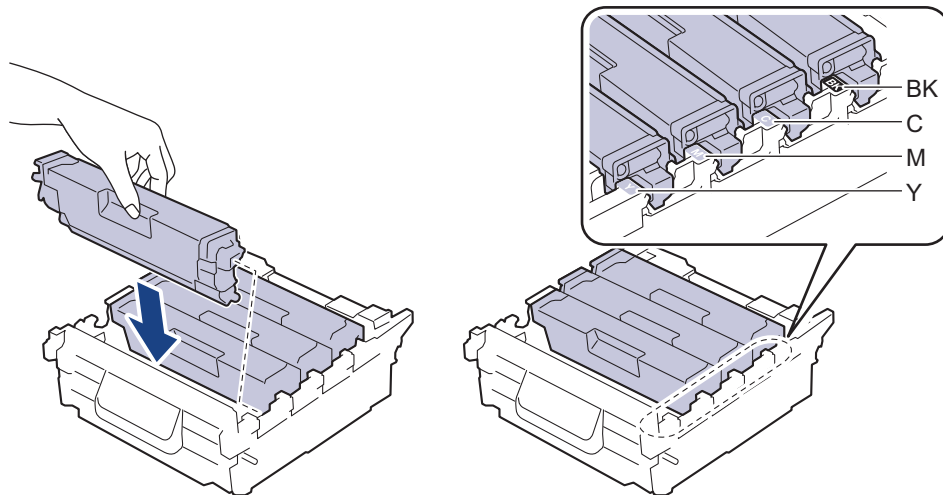

- BK: 黑色
- C: 青色
- M: 洋紅色
- Y: 黃色



確定碳粉匣正確裝入，否則它可能會與感光滾筒元件分離。

16. 將感光鼓元件輕輕滑入機器，直到其停止。

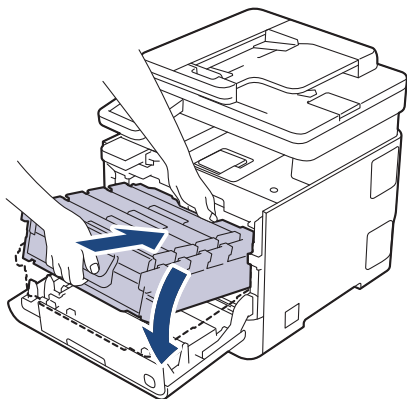

17. 使用綠色標記把手，將感光鼓元件推回機器內，直到其卡入定位。

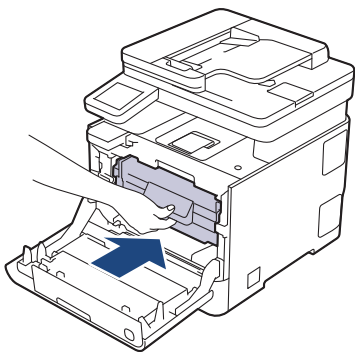

18. 關閉機器前蓋。

19. 按  開啟機器。



## 相關資訊

- 清潔機器

## 清潔取紙滾軸

定期清潔取紙滾軸可確保正確進紙，以避免發生卡紙。

啟動清潔步驟之前 >> [相關資訊: 清潔機器](#)

如果出現進紙問題，請依照下列說明清潔取紙滾軸：

1. 按住  關閉機器。
2. 將紙匣完全拉出機器。

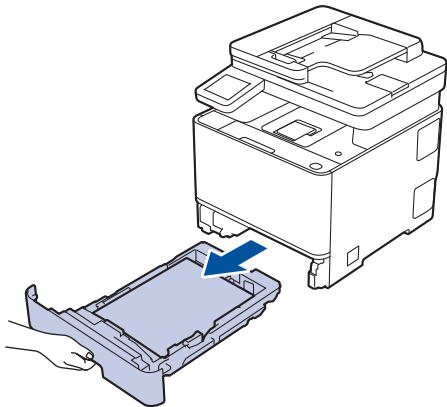

3. 如果紙匣裝有紙張或者有物品卡在紙匣內，將其取出。
4. 擰乾用溫水泡過的不掉毛的軟布，然後擦拭紙匣的分離墊，以清除灰塵。

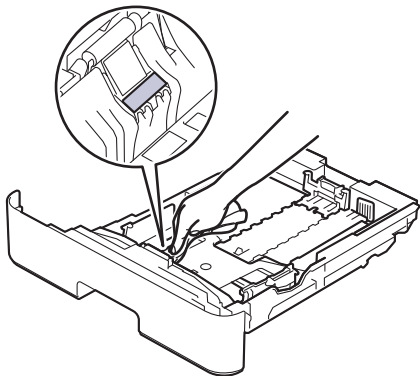

5. 擦拭機器內部的兩個取紙滾軸，以清除灰塵。

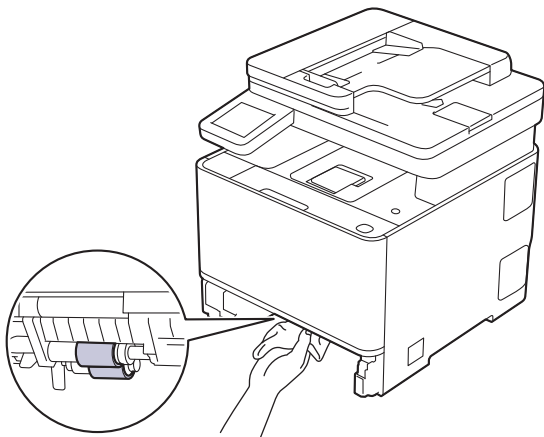

6. 放回紙張，並將紙匣穩固地推回機器。
7. 按  開啟機器。



## 相關資訊

- 清潔機器

## 校正彩色列印

如果彩色列印品質較差，請校正各種色彩的輸出濃度，然後執行色彩對齊。



若要按順序執行各種色彩的輸出濃度校正和色彩對齊，請開啟自動修正功能。

1. 按  [設定] > [所有設定] > [印表機] > [色彩校正] > [修正開始]。



如果機器的首頁螢幕上顯示 [所有設定] 選單，請跳過 [設定] 選單。

2. 按 [是]。



色彩校正將自動啟動，需要幾分鐘的時間。

3. 按 。



### 相關資訊

- [例行維護](#)
  - [設定自動校正功能](#)
  - [重置機器的彩色校正設定](#)

## 設定自動校正功能

如果您希望機器每次校正色彩後自動執行色彩對齊，請啟用自動修正功能。

1. 按  [設定] > [所有設定] > [印表機] > [色彩校正] > [自動修正] > [開]。



如果機器的首頁螢幕上顯示 [所有設定] 選單，請跳過 [設定] 選單。

2. 按 。



### 相關資訊

- [校正彩色列印](#)

## 重置機器的彩色校正設定

如果輸出的色彩與您在螢幕上看到的色彩有差異，請嘗試重置機器的彩色校正設定。

1. 按  [設定] > [所有設定] > [印表機] > [色彩校正] > [重置]。



如果機器的首頁螢幕上顯示 [所有設定] 選單，請跳過 [設定] 選單。

2. 按 [是]。
3. 按 .



### 相關資訊

- [校正彩色列印](#)

## 檢查零件的剩餘使用壽命

1. 按  [設定] > [所有設定] > [機器資訊] > [零件壽命]。



如果機器的首頁螢幕上顯示 [所有設定] 選單，請跳過 [設定] 選單。

2. 按您想檢查的機器零件。  
液晶螢幕上會顯示大致剩餘使用壽命。

3. 按 。



若要顯示碳粉匣的大致剩餘使用壽命，按  [碳粉] > [碳粉壽命]。



### 相關資訊

- 例行維護

## 使用 Brother iPrint&Scan 監控機器狀態 (Windows/Mac)

透過 Brother iPrint&Scan，您可以監控 Brother 機器的狀態。

1. 啟動 Brother iPrint&Scan。

- Windows

按兩下  (Brother iPrint&Scan) 圖示。

- Mac



在 **Finder** 選單列中，按一下前往 > 應用程式，然後按兩下 iPrint&Scan 圖示。

Brother iPrint&Scan 螢幕將會顯示。

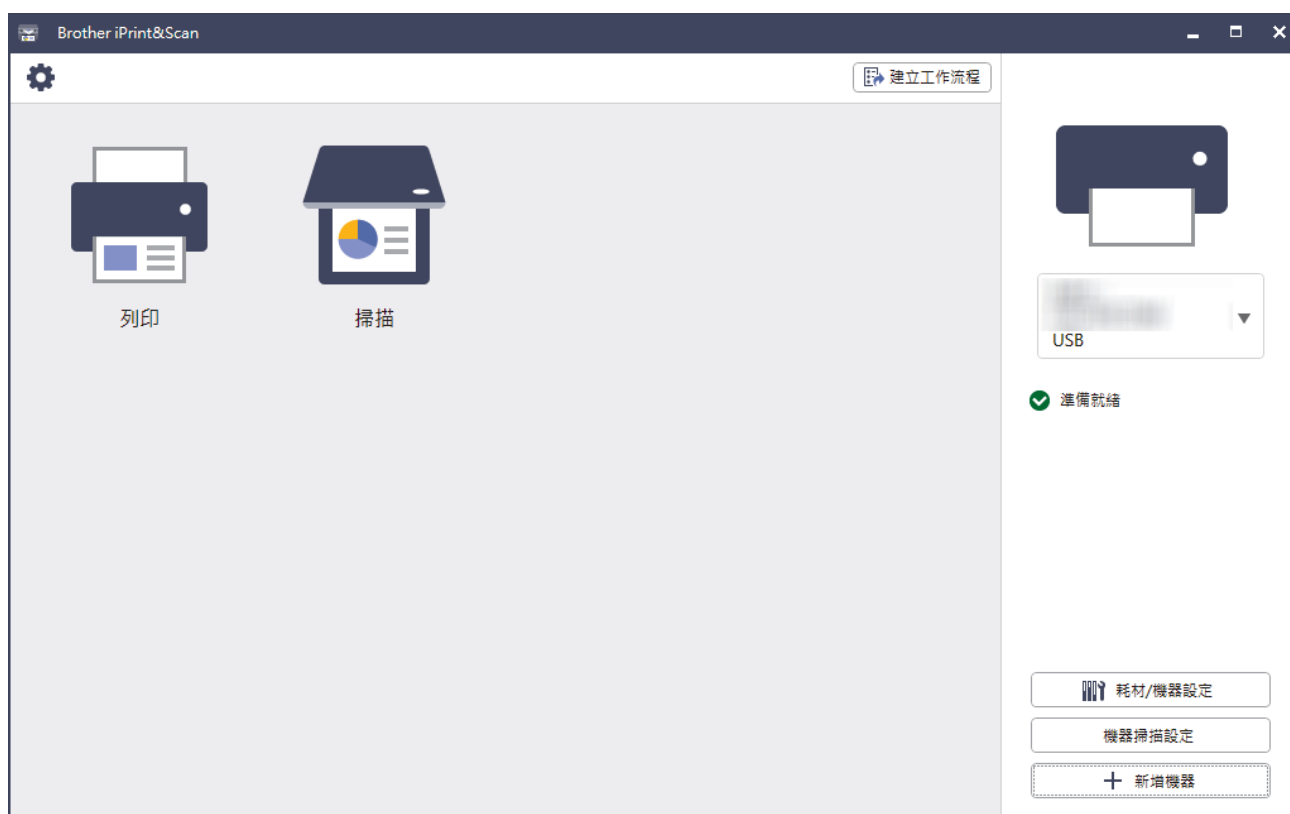
2. 如果未選擇您的 Brother 機器，按一下**新增機器** / **選擇機器**按鍵，然後從清單中選擇您的型號名稱。按一下**確定**。





### 狀態圖示

| 圖示  | 說明                 |
|---|--------------------|
|  | 圖示為綠色時，表示處於正常備用狀態。 |
|  | 黃色圖示指示警告。          |
|  | 圖示為紅色時，表示發生錯誤。     |

| 圖示  | 說明             |
|---|----------------|
|  | 圖示為灰色時，表示離線狀態。 |

#### 錯誤圖示

| 圖示  | 說明       |
|---|----------|
|  | 碳粉不足。    |
|  | 需要更換碳粉匣。 |



- 實際螢幕可能會因應用程式版本而有所不同。
- 剩餘碳粉量是估算值，可能與實際剩餘碳粉量有所不同。
- 您也可使用網路管理檢查剩餘碳粉量。

#### ✓ 相關資訊

- [例行維護](#)

## 查看機器資訊

遵循以下說明查看本機器的序列號和韌體版本。

1. 按  [設定] > [所有設定] > [機器資訊]。



如果機器的首頁螢幕上顯示 [所有設定] 選單，請跳過 [設定] 選單。

2. 按以下選項之一：

| 選項       | 說明              |
|----------|-----------------|
| [序號]     | 查看機器的序號。        |
| [韌體版本]   | 查看本機器的韌體版本。     |
| [韌體更新]   | 將本機器更新至最新韌體。    |
| [固件更新設定] | 設定自動韌體更新的日期和時間。 |
| [頁碼計數器]  | 查看機器已列印的總頁數。    |
| [零件壽命]   | 查看耗材的剩餘壽命比例。    |

3. 按 。

### ✓ 相關資訊

- [例行維護](#)

## 更新機器韌體

- 更新韌體時需要網際網路連接。
- 在韌體更新期間請勿拔下電源線。

為了讓機器的效能保持最新，請查看 [support.brother.com/downloads](http://support.brother.com/downloads) 以取得最新的韌體更新。若沒有最新的韌體，機器的某些功能可能無法使用。

也可按照下列步驟從本機器直接手動更新韌體或設定本機器定期更新韌體：

1. 按  [設定] > [所有設定] > [機器資訊]。



如果機器的首頁螢幕上顯示 [所有設定] 選單，請跳過 [設定] 選單。

2. 執行下列其中一項操作：

| 選項                        | 說明   |
|---------------------------|--|
| 手動更新韌體。                   | 按 [韌體更新]。  |
| 設定本機器自動更新韌體。<br>(適用於特定型號) | 按 [固件更新設定] > [更新方式] > [自動安裝]，然後選擇星期幾，並輸入韌體更新的時段。 |

3. 按 。

### ✓ 相關資訊

- [例行維護](#)

#### 相關主題:

- [查看本機器的密碼](#)

## 重置本機器

- [重置功能概述](#)
- [重置本機器](#)

## 重置功能概述

提供了下列重置功能：



選擇網路設定重置功能、所有設定重置功能或出廠設定功能前，先拔出介面傳輸線。

### 1. 機器重設

重置所有已變更的機器設定，例如日期和時間及響鈴次數。

以下將保持不變：

- 通訊錄、傳真資料和通話記錄 (適用於備傳真功能型號)
- 管理員密碼
- 網路設定

### 2. 網路設定重設 (適用於網路型號)

將列印伺服器重置為原廠預設設定 (包括除管理員密碼之外的所有 IP 位址資訊)。



可使用所有設定重置選項重置管理員密碼。

### 3. 通訊錄和傳真設定重置

此功能會重設下列設定：



除了通訊錄和設定鎖定密碼以外，下列設定適用於備傳真功能型號。

- 通訊錄  
(地址與群組)
- 記憶體中設定的傳真工作  
(定時傳真)
- 本機身分  
(名稱與號碼)
- 封頁訊息
- 傳真接收設定  
(遠端存取碼、傳真儲存、傳真轉傳和 PC-Fax 接收 (僅限 Windows))
- 報告  
(傳輸驗證報告 / 通訊錄 / 傳真日誌)
- 設定鎖定密碼 (僅限可用型號)

### 4. 所有設定重設

將所有機器設定重置回出廠設定。

所有設定重置需要的時間比出廠設定短。

### 5. 出廠設定

使用所有設定重置功能將所有機器設定重置為原始出廠設定。

出廠設定需要的時間比所有設定重置長。

我們強烈建議您處置本機器時執行此操作。



## 相關資訊

- [重置本機器](#)

## 重置本機器

1. 按  [設定] > [所有設定] > [初始設定] > [重置]。



如果機器的首頁螢幕上顯示 [所有設定] 選單，請跳過 [設定] 選單。

2. 選擇您想使用的重置功能。



- 有關重置機器密碼的更多資訊 >> [相關資訊:重置功能概述](#)
- [機器重設] 不會重置網路設定、安全設定和通訊錄資料。
- 如需棄置或處置機器，我們建議您完成 [重設為原廠設定]，以清除機器中的個人資料。

3. 將顯示 [重設後機器將重新啟動。請按 [OK] 2 秒以確認。]。按住 [確定] 兩秒鐘確認。



亦可按  [設定] > [所有設定] > [網路] > [網路重設] 重置網路設定。

機器會重新啟動。



### 相關資訊

- [重置本機器](#)

#### 相關主題:

- [重置功能概述](#)

## 包裝和運輸機器

### 警告

- 為避免受傷，應至少由兩個人從前後兩面合力抬起本產品。
- 當您移動本機器時，如插圖所示搬動機器。

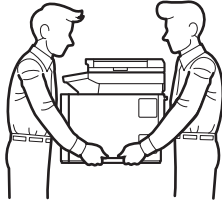

- 如果機器安裝有選購紙匣，移動機器前先取出選購紙匣。否則，可能會受傷或是造成機器損壞。
- 用原包裝材料將選購紙匣單獨裝入其原來的紙箱。



- 如果基於某些理由而必須運送機器，請使用原包裝小心重新包裝機器，以免轉運過程中受損。機器應應向承運人充分投保。
- 視乎國家，紙箱內的組件可能會有所不同。

1. 按住  關閉機器。關閉機器至少 10 分鐘以降溫。
2. 拆下所有傳輸線，並拔下電源插座上的電源線。
3. 將機器放入隨附的原包裝袋中。
4. 用原包裝材料將機器裝入原來的紙箱，如下圖所示。(原包裝材料可能會視乎您所在的國家而定。)

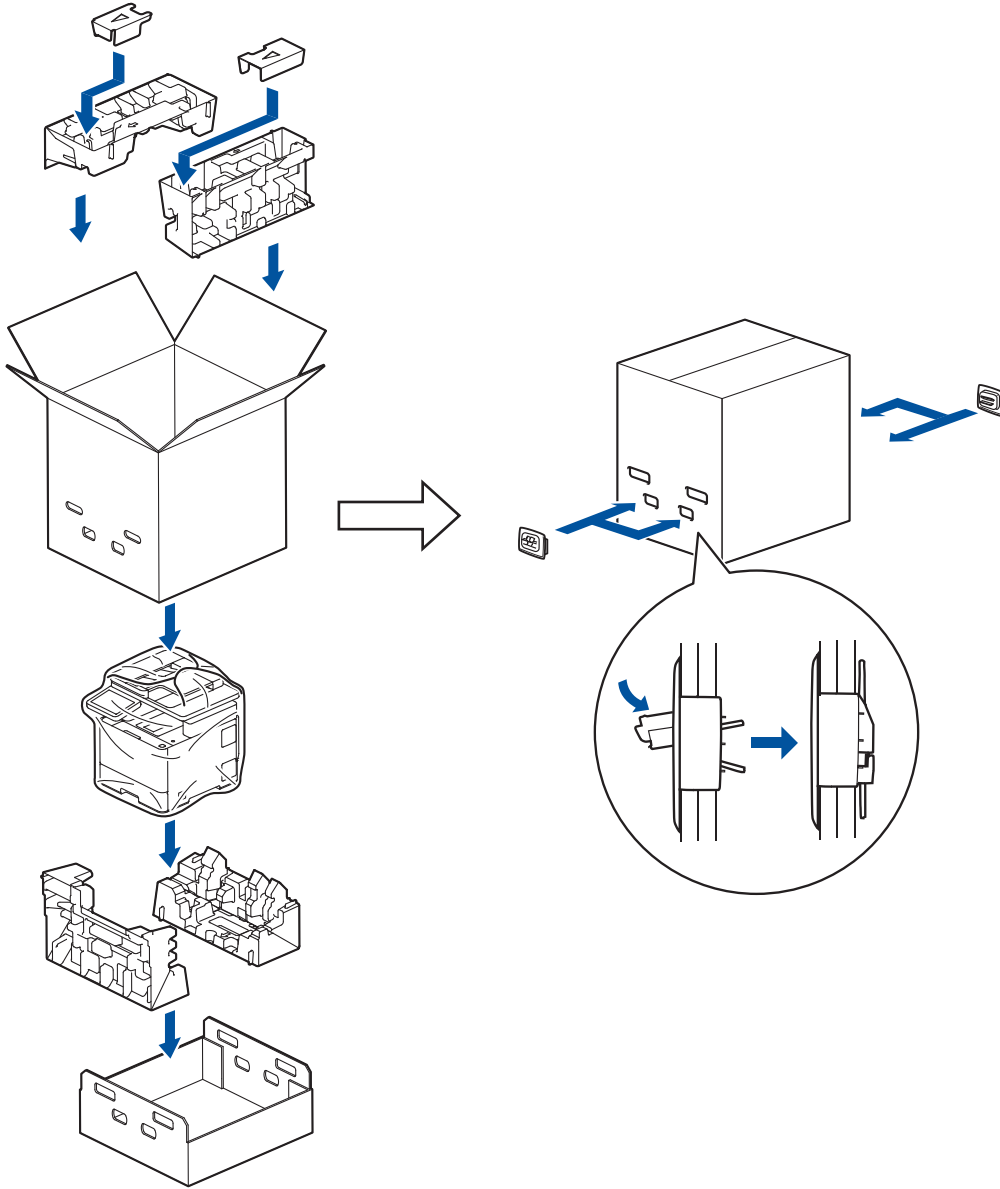

5. 合上包裝盒並將其封口。
6. 如有下層紙匣，請將其重新包裝，如下圖所示。

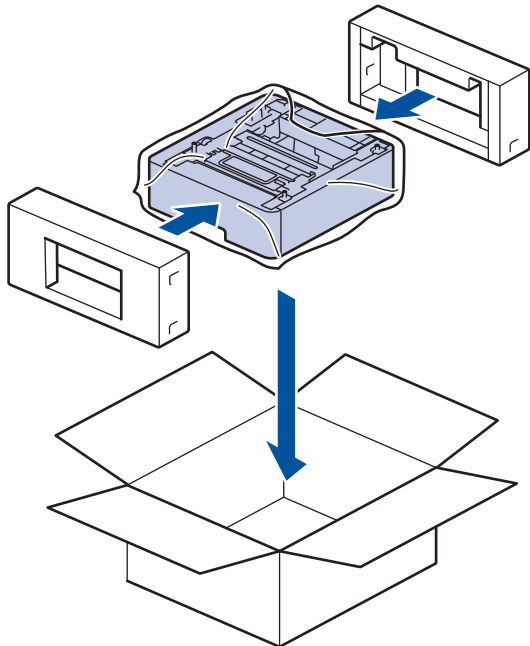



## 相關資訊

- 例行維護

## 機器設定

自訂設定和功能，使您的機器成為更有效的工作工具。

- [查看本機器的密碼](#)
- [從控制面板變更機器設定](#)
- [使用網路管理變更機器設定](#)

## 查看本機器的密碼

如果提示輸入密碼，查看以下資訊：

- >> [尋找預設密碼](#)
- >> [變更密碼](#)
- >> [重置密碼](#)

### 尋找預設密碼

用於管理本機器之設定的預設密碼位於機器背面並且標有「Pwd」。

### 變更密碼

建議立即變更預設密碼，防止機器遭到非授權存取。

使用網路管理變更密碼。

更多資訊 >> [相關資訊](#)

### 重置密碼

如果遺忘密碼，將機器設定重置為原廠預設值。密碼也將重置為預設密碼。

更多資訊 >> [相關資訊](#)

### ✓ 相關資訊

- [機器設定](#)

#### 相關主題:

- [重置本機器](#)
- [使用網路管理變更登入密碼](#)

## 從控制面板變更機器設定

- 如果發生斷電 (記憶體儲存)
- 一般設定
- 將您的喜好設定另存為捷徑
- 列印報告
- 設定表和功能表

## 如果發生斷電 (記憶體儲存)

選單設定會被永久儲存，即使發生斷電，也不會丟失。臨時設定 (例如，對比度、海外模式) 則會丟失。

斷電時，本機器可保留時間和日期及已設定的定時傳真工作 (例如：定時傳真) 約 60 小時。機器記憶體中的其他傳真工作不會遺失。



### 相關資訊

- [從控制面板變更機器設定](#)

## 一般設定

- 調整機器音量
- 設定休眠模式倒計時
- 關於沉睡模式
- 設定自動關閉電源模式
- 設定日期和時間
- 降低碳粉耗用量
- 降低列印噪音
- 鎖定機器設定
- 變更液晶螢幕上的語言

## 調整機器音量

1. 執行下列其中一項操作：

- 對於 MFC 型號：

按  [設定] > [所有設定] > [一般設定] > [音量]。

- 對於 DCP 型號：

按  [設定] > [所有設定] > [一般設定] > [蜂鳴音]。



如果機器的首頁螢幕上顯示 [所有設定] 選單，請跳過 [設定] 選單。

2. 按下列其中一個選項 (MFC 型號)：

(選項將因機器型號而有所不同。)

- [鈴聲]

調整響鈴音量。

- [蜂鳴音]

調整您按按鍵、操作錯誤或收發傳真時所聽到蜂鳴器的音量。

- [揚聲器]

調整揚聲器音量。

3. 選擇 [關]、[低]、[中] 或 [高] 選項，然後按所需選項。

4. 按 。



### 相關資訊

- [一般設定](#)

## 設定休眠模式倒計時

休眠模式 (或省電模式) 設定可降低耗電量。機器處於休眠模式時，就好像關機一樣。一旦收到列印工作或傳真，機器就會被喚醒並開始列印。使用以下說明設定機器進入休眠模式前的時間延遲 (倒計時)。

- 您可選擇機器進入睡眠模式前必須閒置的時長。
- 如果在機器閒置時執行了任何操作 (例如接收列印工作)，計時器將重新開始計時。

1. 按  [設定] > [所有設定] > [一般設定] > [環保] > [睡眠時間]。



如果機器的首頁螢幕上顯示 [所有設定] 選單，請跳過 [設定] 選單。

2. 輸入機器進入休眠模式前的閒置時長 (最多 50 分鐘)，然後按 [確定]。

3. 按 。



### 相關資訊

- [一般設定](#)

## 關於沉睡模式

如果機器處於休眠模式且持續一段時間沒有收到資料，就會自動進入沉睡模式。時長視乎您的特定型號和設定而定。

沉睡模式的耗電量比休眠模式更低。



由於環境考量，不可停用沉睡模式。

| 適用型號  | 沉睡模式下的機器控制面板            | 喚醒機器的條件  |
|---|-------------------------|--|
| DCP-L8630CDW/<br>MFC-L8730CDW/<br>MFC-L8930CDW/<br>MFC-L8970CDW | 液晶螢幕背光燈熄滅，電源 LED 變亮和變暗。 | <ul style="list-style-type: none"><li>機器接收到工作。</li><li>有人按 、 或觸控式液晶螢幕。</li></ul> |





### 相關資訊

- [一般設定](#)

## 設定自動關閉電源模式

如果機器在某個時間長度內都未收到任何工作，視乎您的機器型號和設定，機器將會自動進入電源關閉模式。如果機器接入網路、USB 線、NFC、Wi-Fi Direct 或電話線，或者記憶體中存儲了任何安全列印資料，則機器將不會進入電源關閉模式。可用功能和介面視乎機器型號而有所不同。

若要開始列印，按控制面板上的 ，然後發送列印工作。

1. 按  [設定] > [所有設定] > [一般設定] > [環保] > [自動關閉]。



如果機器的首頁螢幕上顯示 [所有設定] 選單，請跳過 [設定] 選單。

2. 按所需的 [關]、[20 分鐘]、[1 小時]、[2 小時]、[4 小時] 或 [8 小時] 選項。
3. 按 。



### 相關資訊

- [一般設定](#)

## 設定日期和時間

1. 按  [設定] > [所有設定] > [初始設定] > [日期和時間] > [日期]。



如果機器的首頁螢幕上顯示 [所有設定] 選單，請跳過 [設定] 選單。

2. 使用液晶螢幕輸入年份的最後兩位數字，然後按 [確定]。
3. 使用液晶螢幕輸入月份的兩位數字，然後按 [確定]。
4. 使用液晶螢幕輸入日期的兩位數字，然後按 [確定]。
5. 按 [時間]。
6. 使用液晶螢幕輸入時間 (24 小時制)，然後按 [確定]。  
(例如：輸入 19:45，表示 7:45 PM。)
7. 按 。



### 相關資訊

- [一般設定](#)

## 降低碳粉耗用量

使用節省碳粉功能可能會降低碳粉耗用量。將節省碳粉設為開時，文件列印結果會較淡。

不建議使用節省碳粉功能列印照片或灰階影像。

1. 按  [設定] > [所有設定] > [一般設定] > [環保] > [節省碳粉]。



如果機器的首頁螢幕上顯示 [所有設定] 選單，請跳過 [設定] 選單。

2. 按 [開] 或 [關]。
3. 按 .



### 相關資訊

- [一般設定](#)

## 降低列印噪音

靜音模式設定可降低列印噪音。靜音模式開啟時，列印速度會變慢。出廠設定為關閉。

1. 按  [設定] > [所有設定] > [一般設定] > [環保] > [靜音模式]。



如果機器的首頁螢幕上顯示 [所有設定] 選單，請跳過 [設定] 選單。

2. 按 [開] 或 [關]。
3. 按 。



### 相關資訊

- [一般設定](#)

## 鎖定機器設定

使用設定鎖定功能阻止未經授權的使用者存取機器設定。設定鎖定功能設定為開時，必須輸入密碼才能存取機器設定。

開啟機器的設定鎖定前，請記錄並妥善保管您的密碼。如果遺忘密碼，您必須聯絡您的管理員或 Brother 客戶服務中心重置儲存在機器中的所有密碼。



- [設置設定鎖定密碼](#)
- [變更設定鎖定密碼](#)
- [開啟設定鎖定](#)
- [限制特定機器設定](#)

## 設置設定鎖定密碼

>> DCP-L8630CDW/MFC-L8730CDW

>> MFC-L8930CDW/MFC-L8970CDW

### DCP-L8630CDW/MFC-L8730CDW

1. 按  [設定] > [所有設定] > [一般設定] > [設定鎖定]。
2. 輸入一個四位數作為密碼。
3. 按 [確定]。
4. 液晶螢幕上顯示 [驗證:] 時，重新輸入密碼。
5. 按 [確定]。
6. 按 。

### MFC-L8930CDW/MFC-L8970CDW

1. 按  [管理設定]。
2. 輸入預設密碼，然後按 [OK]。
3. 按 [密碼]。
4. 再次輸入預設密碼，然後按 [OK]。
5. 輸入您想使用的密碼 (8 至 32 個字元)，然後按 [OK]。



此密碼對其他 [管理設定] 功能和網路管理登入同樣有效。

6. 液晶螢幕上顯示 [驗證:] 時，再次輸入密碼，然後按 [OK]。
7. 按 。

### ✓ 相關資訊



- 鎖定機器設定

## 變更設定鎖定密碼



>> DCP-L8630CDW/MFC-L8730CDW

>> MFC-L8930CDW/MFC-L8970CDW

### DCP-L8630CDW/MFC-L8730CDW

1. 按  [設定] > [所有設定] > [一般設定] > [設定鎖定] > [設定密碼]。
2. 輸入目前的四位數密碼。
3. 按 [確定]。
4. 輸入一個四位數新密碼。
5. 按 [確定]。
6. 液晶螢幕上顯示 [驗證:] 時，重新輸入密碼。
7. 按 [確定]。
8. 按 。

### MFC-L8930CDW/MFC-L8970CDW

1. 按  [管理設定]。
2. 輸入目前的密碼，然後按 [OK]。
3. 按 [密碼]。
4. 再次輸入目前的密碼，然後按 [OK]。
5. 輸入您想使用的新密碼 (8 至 32 位字元)，然後按 [OK]。
6. 液晶螢幕上顯示 [驗證] 時，再次輸入密碼，然後按 [OK]。
7. 按 。

### ✓ 相關資訊

- [鎖定機器設定](#)

## 開啟設定鎖定

>> DCP-L8630CDW/MFC-L8730CDW

>> MFC-L8930CDW/MFC-L8970CDW

### DCP-L8630CDW/MFC-L8730CDW

1. 按  [設定] > [所有設定] > [一般設定] > [設定鎖定] > [功能鎖關閉⇒開啟]。
2. 輸入目前的四位數密碼。
3. 按 [確定]。



要將設定鎖定設為關閉，按液晶螢幕上的 ，輸入目前的四位數密碼，然後按 [確定]。

配置設定後，按  [設定] > [所有設定] > [一般設定] > [設定鎖定] > [功能鎖開啟⇒關閉]，然後重複步驟 2 和 3。

### MFC-L8930CDW/MFC-L8970CDW

1. 按  [管理設定]。
2. 輸入目前的密碼，然後按 [OK]。
3. 按 [限制管理] > [設定鎖定] > [開]。
4. 機器提示您選擇設定鎖定詳細資訊時，選擇所需選項，然後按 [OK]。



若要關閉設定鎖定功能，重複步驟 1 和 2，然後按 [限制管理] > [設定鎖定] > [關]。

5. 按 。

### ✓ 相關資訊

- 鎖定機器設定

## 限制特定機器設定

相關機型: MFC-L8930CDW/MFC-L8970CDW

1. 按  [管理設定]。
2. 輸入目前的管理員密碼，然後按 [OK]。
3. 按 [限制管理] > [設定鎖定詳細資訊]。
4. 機器提示您選擇設定鎖定詳細資訊時，選擇所需選項，然後按 [OK]。



若要關閉設定鎖定功能，重複步驟 1 和 2，然後按 [限制管理] > [設定鎖定] > [關]。

5. 按 。



### 相關資訊

- [鎖定機器設定](#)

## 變更液晶螢幕上的語言

如有需要，請變更液晶螢幕語言。

此功能不適用於某些國家/地區。

1. 按  [設定] > [所有設定] > [初始設定] > [本地語言]。



如果機器的首頁螢幕上顯示 [所有設定] 選單，請跳過 [設定] 選單。

2. 按所需語言。
3. 按 。



### 相關資訊

- 一般設定

## 將您的喜好設定另存為捷徑

- 新增捷徑
- 變更或刪除捷徑
- 透過 NFC 將捷徑指派到 IC 卡

## 新增捷徑

您可以將最常用的傳真、複印、掃描、網站連線和應用程式設定新增為捷徑。稍後您按捷徑便可以套用這些設定，無需重新手動輸入。



視乎型號，某些捷徑選單不可用。

以下說明介紹如何新增複印捷徑。新增傳真、掃描、網站連線或應用程式捷徑的步驟非常相似。

>> [DCP-L8630CDW/MFC-L8730CDW](#)

>> [MFC-L8930CDW/MFC-L8970CDW](#)

### DCP-L8630CDW/MFC-L8730CDW

1. 按 **+** [捷徑]。(如果顯示 **+** [捷徑]。)
2. 按其中一個標籤。
3. 按任意 **+** 以新增捷徑。
4. 按 [複印]。
5. 按所需預設複印設定。
6. 按  [選項]。
7. 向上或向下滑動手指，或點選 ▲ 或 ▼，以顯示可用設定，然後按您想變更的設定。
8. 向上或向下滑動手指，或點選 ▲ 或 ▼，以顯示設定的可用選項，然後按所需選項。  
重複執行上述兩個步驟，直到已選擇所需的所有設定和選項。
9. 完成設定變更後，按 [確定]。(如果顯示 [確定] 按鍵。)
10. 按 [確定]。
11. 閱讀並確認所顯示的選定設定清單，然後按 [確定]。
12. 使用液晶螢幕輸入捷徑名稱，然後按 [確定]。

### MFC-L8930CDW/MFC-L8970CDW

1. 按 **+** [捷徑]。(如果顯示 **+** [捷徑]。)
2. 按 [複印]。
3. 按 > 存取預設複印設定。
4. 向上或向下滑動手指，或點選 ▲ 或 ▼，以顯示複印預設，然後按所需複印預設。
5. 按 [選項]。
6. 向上或向下滑動手指，或點選 ▲ 或 ▼，以顯示可用設定，然後按您想變更的設定。
7. 向上或向下滑動手指，或點選 ▲ 或 ▼，以顯示設定的可用選項，然後按所需選項。  
重複執行上述兩個步驟，直到已選擇所需的所有設定和選項。
8. 按 [另存為捷徑]。
9. 閱讀並確認所顯示的選定設定清單，然後按 [OK]。
10. 使用液晶螢幕輸入捷徑名稱，然後按 [OK]。



#### 相關資訊

- [將您的喜好設定另存為捷徑](#)

## 變更或刪除捷徑



您無法變更網站連線捷徑或應用程式捷徑。如果您需要變更這些捷徑，先將其刪除，再新增新捷徑。

1. 按 **+** [捷徑]。(如果顯示 **+** [捷徑]。)
2. 按標籤以顯示您想變更的捷徑。



如有需要，滑動手指以顯示標籤。

3. 按您想變更的捷徑。  
將顯示所選捷徑的設定。



若要刪除捷徑或編輯名稱，按住捷徑直至顯示各選項，然後遵循螢幕上的選單執行操作。

4. 按  [選項]。
5. 如有需要，變更捷徑設定。
6. 按 [確定] (如有需要)。
7. 操作完成後，按 [另存為捷徑]。
8. 閱讀並確認所顯示的選定設定清單，然後按 [確定]。
9. 執行下列其中一個動作：
  - 若要覆寫此捷徑，按 [是]。
  - 如果您不想覆寫此捷徑，按 [否] 輸入新捷徑名稱。

按任意 **+** 以新增捷徑。

使用液晶螢幕輸入新名稱，然後按 [確定]。



若要編輯名稱，按住  刪除目前名稱。



### 相關資訊

- [將您的喜好設定另存為捷徑](#)

## 透過 NFC 將捷徑指派到 IC 卡

相關機型: MFC-L8730CDW/MFC-L8930CDW/MFC-L8970CDW

您可以將一個捷徑指派到 IC 卡。用 IC 卡接觸機器的 NFC 符號時，您的個人捷徑會自動顯示在觸控螢幕上。



- 無法對不同的捷徑使用同一 IC 卡。
- 若要將 IC 卡用於另一個捷徑，請先取消註冊該卡，然後向新的捷徑註冊該卡。

>> [MFC-L8730CDW](#)

>> [MFC-L8930CDW/MFC-L8970CDW](#)

### MFC-L8730CDW

1. 如果顯示首頁螢幕，按 **+**。[捷徑]
2. 按包含要指派到 ID 卡之捷徑的標籤。
3. 按住捷徑，直到顯示選項。
4. 按 **▲** 或 **▼** 顯示 [註冊卡片/NFC] 選項，然後按該選項。
5. 將 IC 卡接觸到 NFC 標識上。
6. 按 [註冊]。  
捷徑被指派到 IC 卡中。

### MFC-L8930CDW/MFC-L8970CDW

1. 按包含要指派到 ID 卡之捷徑的標籤。
2. 按住捷徑，直到顯示選項。
3. 按 [註冊卡片/NFC]。
4. 將 IC 卡接觸到 NFC 標識上。
5. 按 [註冊]。  
捷徑被指派到 IC 卡中。



#### 相關資訊

- [將您的喜好設定另存為捷徑](#)

## 列印報告

- 報告
- 列印報告

## 報告

您可以列印以下報告：

### 傳輸 (適用於備傳真功能型號)

傳輸報告列印您上次發送的傳真傳輸驗證報告。

### 通訊錄

通訊錄報告列印儲存在通訊錄記憶體中的名稱和號碼清單。

### 傳真日誌 (適用於備傳真功能型號)

傳真日誌列印前 200 個傳入和外發傳真的相關資訊清單。(TX 表示傳輸，RX 表示接收。)

### 使用者設定

使用者設定報告列印目前設定清單。

### 印表機設定

印表機設定報告列印目前的印表機設定清單。

### 網路設置 (備網路功能型號)

網路設置報告列印目前網路設定清單。

### 列印檔案清單 (適用於特定型號)

列印檔案清單列印字型清單以及機器中儲存的巨集/串流設定。

### 感光鼓檢查列印頁

感光鼓檢查列印頁列印感光鼓檢查頁，以幫助清潔感光鼓元件。

### WLAN 報告 (備無線網路功能型號)

WLAN 報告列印無線區域網路連接能力診斷。

### 來電顯示記錄 (適用於備傳真功能型號)

來電顯示記錄報告列印最後 30 通傳真和電話的來電顯示資訊清單 (如適用)。

## ✓ 相關資訊

- [列印報告](#)

## 列印報告

1. 按  [設定] > [所有設定] > [列印報告]。



如果機器的首頁螢幕上顯示 [所有設定] 選單，請跳過 [設定] 選單。

2. 向上或向下滑動手指，或點選 ▲ 或 ▼，以顯示您想列印的報告，然後按該報告。
3. 執行下列其中一項操作：
  - 如果選擇 [傳輸驗證]，執行下列其中一項操作：
    - 若要檢視傳輸驗證報告，按 [在 LCD 上查看]。
    - 若要列印傳輸驗證報告，按 [列印報告]。
  - 如果選擇其他報告，請移至下一步驟。
4. 按 [是]。
5. 按 。



### 相關資訊

- [列印報告](#)

## 設定表和功能表

設定表可幫助您瞭解機器程式中出現的選單選擇和選項。

- [設定表 \(MFC-L8730CDW\)](#)
- [設定表 \(DCP-L8630CDW\)](#)
- [設定表 \(MFC-L8930CDW/MFC-L8970CDW\)](#)
- [功能表 \(MFC-L8730CDW\)](#)
- [功能表 \(DCP-L8630CDW\)](#)
- [功能表 \(MFC-L8930CDW/MFC-L8970CDW\)](#)

## 設定表 (MFC-L8730CDW)

相關機型: MFC-L8730CDW

- >> [設定]
- >> [一般設定]
- >> [捷徑設定]
- >> [傳真]
- >> [印表機]
- >> [網路]
- >> [列印報告]
- >> [機器資訊]
- >> [初始設定]

### [設定]

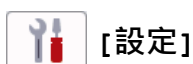

| 一級選單  | 二級選單                           | 三級選單                           | 說明   |
|---|--------------------------------|--------------------------------|--|
|  ([日期和時間]) | -                              | -                              | 存取日期和時間設定選單。   |
| [碳粉]  | [碳粉壽命]                         | -                              | 檢視各顏色碳粉的大致剩餘使用壽命。  |
|   | [測試列印]                         | -                              | 列印測試頁。   |
|   | [色彩校正]                         | [修正開始]                         | 啟動色彩校正，以檢查和修正色彩。   |
|   |                                | [重置]                           | 將校正參數重置為預設設定。  |
| [檢查碳粉匣]   | [黑色]<br>[靛藍色]<br>[洋紅色]<br>[黃色] | 檢視液晶螢幕上有關已安裝碳粉匣的資訊，例如是否為原廠碳粉匣。 |  |
| [網路]  | [有線區域網路]                       | -                              | 存取有線區域網路設定選單。  |
|   | [WLAN (Wi-Fi)]                 | -                              | 存取無線區域網路設定選單。  |
| [紙匣設定]  | -                              | -                              | 存取紙匣設定選單。  |
| [傳真預覽]  | -                              | -                              | 在液晶螢幕上檢視收到的傳真。   |
| [節能模式]  | -                              | -                              | 開啟以下機器設定： <ul style="list-style-type: none"> <li>• [雙面列印]：[長邊]<sup>1</sup></li> <li>• [睡眠時間]：[0][分鐘]</li> <li>• [背光燈設置]：[10][秒]</li> <li>• [靜音模式]：[開]<sup>1</sup></li> <li>• [節省碳粉]：[開]<sup>1</sup></li> </ul> |
| [所有設定]  | -                              | -                              | 設置詳細設定。  |

<sup>1</sup> 只在使用網路管理變更特定機器設定後，方可變更此設定。

## [一般設定]

### [所有設定] > [一般設定]

| 三級選單   | 四級選單   | 五級選單                 | 六級選單     | 說明                          |  |                        |
|--------|--------|----------------------|----------|-----------------------------|--|------------------------|
| [紙匣設定] | [紙張類型] | [MP 紙匣]              | -        | 選擇與多功能進紙匣中的紙張匹配的紙張類型。       |  |                        |
|        |        | [紙匣 1]               | -        | 選擇與標準紙匣中的紙張匹配的紙張類型。         |  |                        |
|        |        | [紙匣 2]<br>1          | -        | 選擇與選購紙匣 (紙匣 2) 中的紙張匹配的紙張類型。 |  |                        |
|        |        | [紙匣 3]<br>1          | -        | 選擇與選購紙匣 (紙匣 3) 中的紙張匹配的紙張類型。 |  |                        |
|        | [紙張尺寸] | [MP 紙匣]              | -        | 選擇多功能進紙匣中所放入紙張的尺寸。          |  |                        |
|        |        | [紙匣 1]               | -        | 選擇標準紙匣中所放入紙張的尺寸。            |  |                        |
|        |        | [紙匣 2]<br>1          | -        | 選擇選購紙匣 (紙匣 2) 中所放入紙張的尺寸。    |  |                        |
|        |        | [紙匣 3]<br>1          | -        | 選擇選購紙匣 (紙匣 3) 中所放入紙張的尺寸。    |  |                        |
|        | [複印]   | -                    | -        | 選擇要用於複印的紙匣。                 |  |                        |
|        | [傳真]   | -                    | -        | 選擇要用於列印傳真的紙匣。               |  |                        |
|        | [列印]   | -                    | -        | 選擇要用於列印的紙匣。                 |  |                        |
|        | [列印位置] | [MP 紙匣]              | [x 偏移]   |                             | 水平調整多功能進紙匣中紙張的列印開始位置 (通常位於頁面左上角) · 從 -500 (左) 到 +500 (右) 點 (列印解析度為 300 dpi 時)。       |                        |
|        |        |                      | [y 偏移]   |                             | 垂直調整多功能進紙匣中紙張的列印開始位置 (通常位於頁面左上角) · 從 -500 (上) 到 +500 (下) 點 (列印解析度為 300 dpi 時)。       |                        |
|        |        | [紙匣 1]               | [x 偏移]   |                             | 水平調整標準紙匣中紙張的列印開始位置 (通常位於頁面左上角) · 從 -500 (左) 到 +500 (右) 點 (列印解析度為 300 dpi 時)。         |                        |
|        |        |                      | [y 偏移]   |                             | 垂直調整標準紙匣中紙張的列印開始位置 (通常位於頁面左上角) · 從 -500 (上) 到 +500 (下) 點 (列印解析度為 300 dpi 時)。         |                        |
|        |        | [紙匣 2]<br>1          | [x 偏移]   |                             | 水平調整選購紙匣 (紙匣 2) 中紙張的列印開始位置 (通常位於頁面左上角) · 從 -500 (左) 到 +500 (右) 點 (列印解析度為 300 dpi 時)。 |                        |
|        |        |                      | [y 偏移]   |                             | 垂直調整選購紙匣 (紙匣 2) 中紙張的列印開始位置 (通常位於頁面左上角) · 從 -500 (上) 到 +500 (下) 點 (列印解析度為 300 dpi 時)。 |                        |
|        |        | [紙匣 3]<br>1          | [x 偏移]   |                             | 水平調整選購紙匣 (紙匣 3) 中紙張的列印開始位置 (通常位於頁面左上角) · 從 -500 (左) 到 +500 (右) 點 (列印解析度為 300 dpi 時)。 |                        |
|        |        |                      | [y 偏移]   |                             | 垂直調整選購紙匣 (紙匣 3) 中紙張的列印開始位置 (通常位於頁面左上角) · 從 -500 (上) 到 +500 (下) 點 (列印解析度為 300 dpi 時)。 |                        |
|        |        | [略過紙匣] <sup>1</sup>  | -        | -                           | 選擇因裝有錯誤尺寸紙張而要跳過的特定紙匣。  |                        |
|        |        | [分隔器紙匣] <sup>1</sup> | -        | -                           | 選擇包含分離紙張的紙匣 · 分離紙張用於插入到各列印工作之間。  |                        |
|        |        | [紙張不足通知]             | [紙張不足通知] | -                           |  | 選擇是否顯示訊息提示您紙匣中的紙張即將用盡。 |
|        |        |                      | [通知級別]   | -                           |  | 選擇會觸發訊息的最小紙張級別。        |

| 三級選單     | 四級選單           | 五級選單    | 六級選單 | 說明  |
|----------|----------------|---------|------|---|
| [紙匣設定]   | [檢查紙張]         | -       | -    | 選擇是否顯示訊息提示您檢查紙張類型和紙張尺寸。   |
| [音量]     | [鈴聲]           | -       | -    | 調整響鈴音量。   |
|          | [蜂鳴音]          | -       | -    | 調整蜂鳴器音量。  |
|          | [揚聲器]          | -       | -    | 調整揚聲器音量。  |
| [液晶螢幕設定] | [背光燈]          | -       | -    | 調整液晶螢幕背光燈的亮度。   |
|          | [背光燈設置]        | -       | -    | 設定返回主螢幕和其他功能後液晶螢幕背光燈的亮顯時長。  |
|          | [背光燈定時器]       | -       | -    | 設定返回主螢幕和其他功能後液晶螢幕背光燈的熄滅時長。  |
| [畫面設定]   | [主畫面]          | -       | -    | 設定主螢幕。  |
|          | [掃描畫面]         | -       | -    | 設定預設掃描螢幕。   |
|          | [顯示資訊]         | [IP 位址] | -    | 選擇是否在首頁螢幕上顯示本機器的 IP 位址。   |
| [通知設定]   | [掃描結果 (跳過空白頁)] | -       | -    | 掃描完成後顯示總掃描頁數和跳過的頁數。   |
| [環保]     | [節能模式]         | -       | -    | 開啟以下機器設定：<br><ul style="list-style-type: none"> <li>• [雙面列印]：[長邊]<sup>2</sup></li> <li>• [睡眠時間]：[0][分鐘]</li> <li>• [背光燈設置]：[10][秒]</li> <li>• [靜音模式]：[開]<sup>2</sup></li> <li>• [節省碳粉]：[開]<sup>2</sup></li> </ul> |
|          | [節省碳粉]         | -       | -    | 增加碳粉匣印量。  |
|          | [睡眠時間]         | -       | -    | 設定機器進入省電模式前應經過的時長。  |
|          | [靜音模式]         | -       | -    | 降低列印噪音。   |
|          | [自動關閉]         | -       | -    | 設定機器在進入電源關閉模式前的分鐘數或小時數。   |
| [設定鎖定]   | -              | -       | -    | 防止未授權使用者變更機器的設定。  |
| [刪除儲存]   | [巨集 ID]        | -       | -    | 刪除註冊的巨集資料。  |
|          | [串流 ID]        | -       | -    | 刪除註冊的串流資料。  |
|          | [字型 ID]        | -       | -    | 刪除註冊的字體資料。  |
|          | [全部刪除]         | -       | -    | 將機器的巨集/串流和字體資料恢復為出廠設定。  |

1 已安裝選購紙匣時可用。

2 只在使用網路管理變更特定機器設定後，方可變更此設定。

## [捷徑設定]

### [所有設定] > [捷徑設定]

| 三級選單   | 四級選單       | 說明            |
|--------|------------|---------------|
| (選擇捷徑) | [重新命名]     | 變更捷徑名稱。       |
|        | [編輯]       | 變更捷徑設定。       |
|        | [刪除]       | 刪除捷徑。         |
|        | [註冊卡片/NFC] | 將捷徑指派到 IC 卡中。 |
|        | [刪除卡片/NFC] | 刪除 IC 卡中的捷徑。  |

## [傳真]

### [所有設定] > [傳真]

| 三級選單     | 四級選單        | 五級選單  | 說明  |   |
|----------|-------------|---|---|---|
| [設定接收]   | [響鈴次數]      | -   | 設定機器在「傳真」或「傳真/電話」模式中回應前的響鈴次數。   |   |
|          | [接收模式]      | -   | 選擇最適合您需求的接收模式。  |   |
|          | [F/T 響鈴時間]  | -   | 設定在「傳真/電話」模式下的偽/兩聲響鈴時長。   |   |
|          | [傳真預覽]      | -   | 在液晶螢幕上檢視收到的傳真。  |   |
|          | [傳真偵測]      | -   | 在您接聽來電並聽到傳真音時自動接收傳真訊息。  |   |
|          | [遠端代碼]      | [遠端代碼]<br>[傳真接收]<br>[電話應答]                    | 用於以分機或外置電話回應來電並使用代碼開啟或關閉遠端代碼。您可設定個人化代碼。   |   |
|          | [自動縮小]      | -   | 縮小傳入的每頁傳真，以適合您的紙張。  |   |
|          | [PC Fax 接收] | -   | 將機器設定為將傳真傳送到您的電腦。<br>您可以開啟備份列印安全功能。   |   |
|          | [記憶體接收]     | [關]<br>[傳真轉傳]<br>[傳真儲存]<br>[轉寄至雲端]<br>[轉接至網絡] | -<br>將機器設定為轉傳傳真訊息，或將傳入傳真儲存在記憶體 (讓您可從機器以外的其他位置檢索)。<br>如果您選擇傳真轉傳或傳真儲存，您可以開啟備份列印安全功能。<br>將傳入傳真轉傳到線上服務。<br>將傳入傳真轉傳到網路目的地。 |   |
|          | [傳真接收印記]    | -   | 在傳入傳真頂端列印接收時間與日期。   |   |
|          | [雙面]        | -   | 雙面列印傳入傳真。   |   |
|          | [設定發送]      | [批次發送]  | -   | 整批發送所有要發送到同一個傳真號碼的定時傳真。   |
|          |             | [封頁資訊]  | -   | 設定一或兩個自訂封頁訊息，用於列印在外送傳真上。  |
|          |             | [自動重撥]  | -   | 將機器設定為如果傳真撥號因線路繁忙而未能接通，五分鐘後自動重撥上次撥打的傳真號碼。<br>如果自動發送傳真時線路繁忙，則機器會在五分鐘後重撥一次號碼。 |
| [目的地]    |             | -   | 將機器設定為傳真撥號時在液晶螢幕上顯示目的地資訊。   |   |
| [報告設定]   | [傳輸報告]      | -   | 選擇傳輸驗證報告的初始設定。  |   |
|          | [日誌週期]      | [日誌週期]<br>[時間]<br>[日期]                        | 設定自動列印傳真日誌的時間間隔。<br>如果您選擇了關或每 50 份傳真之外的其他選項，您可設定該選項的時間。<br>如果您選擇了每 7 天，您可設定星期幾。                                       |   |
|          | [列印文件]      | -   | 列印儲存在機器記憶體中的傳入傳真。列印後，所有傳真將從機器記憶體中清除。  |   |
| [遠端檢索密碼] | -           | -   | 設定您自己的遠端檢索密碼。   |   |
| [撥號限制]   | [撥號盤]       | -   | 防止誤撥錯誤號碼，或在使用所選方法時限制撥號。   |   |
|          | [通訊錄]       | -   |   |   |

| 三級選單   | 四級選單       | 五級選單 | 說明                      |
|--------|------------|------|-------------------------|
| [撥號限制] | [捷徑]       | -    | 防止誤撥錯誤號碼，或在使用所選方法時限制撥號。 |
|        | [LDAP 伺服器] | -    |                         |
| [剩餘工作] | -          | -    | 查看機器記憶體中的排程工作，並取消所選工作。  |

## [印表機]

### [所有設定] > [印表機]

| 三級選單          | 四級選單    | 五級選單                        | 說明  |
|---------------|---------|-----------------------------|---|
| [模擬]          | -       | -                           | 選擇印表機語言模擬方式。  |
| [品質]          | -       | -                           | 選擇列印品質。   |
| [列印選項]        | [字型清單]  | [HP LaserJet]               | 列印機器內部字體清單。   |
|               |         | [BR-Script 3]               |   |
|               | [測試列印]  | -                           | 列印測試頁。  |
| [雙面]          | [雙面列印]  | -                           | 啟用或停用雙面列印，選擇長邊翻頁或短邊翻頁。  |
|               | [單面影像]  | -                           | 對於最後一頁是單面影像的列印工作，選擇 [單面送紙] 選項可縮短列印時間。<br>使用預印紙張時，必須選擇 [雙面送紙] 選項。如果將預印紙張選擇為 [單面送紙]，最後一頁將列印在反面。 |
| [自動繼續]        | -       | -                           | 如果您希望機器自動清除紙張尺寸錯誤或媒體類型錯誤並使用其他紙匣中的紙張，請選擇此設定。   |
| [輸出顏色]        | -       | -                           | 設定輸出顏色。   |
| [紙張類型]        | -       | -                           | 設定紙張類型。   |
| [紙張尺寸]        | -       | -                           | 設定紙張尺寸。   |
| [份數]          | -       | -                           | 設定列印頁數。   |
| [方向]          | -       | -                           | 設定縱向或橫向列印頁面。  |
| [邊緣強調]        | -       | -                           | 讓文字更清晰銳利。   |
| [列印位置]        | -       | -                           | 存取列印位置設定選單。   |
| [自動 FF]       | -       | -                           | 允許機器自動列印任何剩餘資料。   |
| [HP LaserJet] | [字型編號]  | [字型編號]                      | 設定字體編號。<br>Brother 機器上安裝有軟字體時，此選單將會顯示。  |
|               |         | [軟體字型編號]                    | 設定軟字體編號。<br>Brother 機器上安裝有軟字體時，此選單將會顯示。   |
|               | [字型字距]  | -                           | 設定字體間距。<br>(僅適用於特定字體。)  |
|               | [字型點數]  | -                           | 設定字體大小。<br>(僅適用於特定字體。)  |
|               | [符號集]   | -                           | 選擇符號或字元集。   |
|               | [表格列印]  | -                           | 列印代碼表格。   |
|               | [自動 LF] | -                           | 開啟：CR -> CR+LF；關閉：CR -> CR  |
|               | [自動 CR] | -                           | 開啟：LF -> LF+CR、FF -> FF+CR 或 VT -> VT+CR<br>關閉：LF -> LF、FF -> FF 或 VT -> VT                   |
| [自動 WRAP]     | -       | 選擇歸位位置到達右邊界時是否要插入換行字元和歸位字元。 |   |

| 三級選單          | 四級選單                            | 五級選單               | 說明   |
|---------------|---------------------------------|--------------------|--|
| [HP LaserJet] | [自動 SKIP]                       | -                  | 選擇歸位位置到達下邊界時是否要插入換行字元和歸位字元。  |
|               | [左側邊界]                          | -                  | 設定左邊界，範圍為 0 - 70 欄，增量為 1 cpi。  |
|               | [右側邊界]                          | -                  | 設定右邊界，範圍為 10 ~ 80 欄，增量為 1 cpi。   |
|               | [上方邊界]                          | -                  | 設定上邊界，即文字與紙張上邊緣的距離。  |
|               | [下方邊界]                          | -                  | 設定下邊界，即文字與紙張下邊緣的距離。  |
|               | [行]                             | -                  | 設定每個頁面的行數。   |
|               | [紙匣命令]                          | -                  | 使用 HP 驅動程式時，如果出現紙匣不匹配，請選擇此設定。  |
| [BR-Script 3] | [列印時出錯]                         | -                  | 選擇發生錯誤時機器是否列印錯誤資訊。   |
|               | [CAPT]                          | -                  | 列印非 Brother PS 驅動程式建立的 PS 檔案時，請使用 CAPT (彩色進階列印技術) 獲取最佳列印品質。色彩和相片顯示更清晰、更準確。列印速度會變慢。 |
| [PDF]         | [多頁]                            | -                  | 設定列印多頁時的版面配置。  |
|               | [PDF 列印選項]                      | -                  | 設定與文字一起列印 PDF 檔案中的註釋 (標誌) 或印記時的 PDF 列印設定。  |
|               | [PDF 符合頁面]                      | -                  | 選擇機器是否縮放或調整 PDF 檔案的頁面尺寸，以符合所選紙張尺寸。   |
| [副本功能表]       | [副本]                            | -                  | 啟用或停用副本功能。   |
|               | [份數]                            | -                  | 設定列印頁數。  |
|               | [複印 1 紙匣]                       | -                  | 選擇用於複印 1 的紙匣。  |
|               | [Copy1 串流]                      | -                  | 選擇用於複印 1 的串流。  |
|               | [複印 2 紙匣]<br>...<br>[複印 8 紙匣]   | -                  | 選擇用於複印 2 至 8 的紙匣。  |
|               | [Copy2 串流]<br>...<br>[Copy8 串流] | -                  | 選擇用於複印 2 至 8 的串流。  |
|               | [色彩校正]                          | -                  | 執行色彩校正以檢查和修正各種色彩，然後執行色彩對位以對齊每種色彩的列印位置。   |
| [修正開始]        | -                               | 將校正參數重置為預設設定。      |  |
| [重置]          | -                               | 將機器設定為自動執行色彩校正和對位。 |  |
| [自動修正]        | -                               | 將機器設定為自動執行色彩校正和對位。 |  |
| [色彩設定]        | [設定模式]                          | -                  | 選擇套用機器還是印表機驅動程式的色彩列印設定。  |
|               | [色彩模式]                          | -                  | 選擇彩色模式。  |
|               | [改善灰色]                          | -                  | 將此選項設定為開或關可改善陰影區域的影像品質。  |
|               | [增強黑色打印]                        | -                  | 如果無法正常列印黑色圖片，請開啟或關閉此設定。  |
|               | [亮度]                            | -                  | 調整亮度。  |
|               | [對比度]                           | -                  | 調整對比度。   |
|               | [紅色]                            | -                  | 調整紅色。  |
|               | [綠色]                            | -                  | 調整綠色。  |
| [藍色]          | -                               | 調整藍色。              |  |
| [重設印表機]       | -                               | -                  | 將機器設定恢復為出廠設定。  |

[網路]

[所有設定] > [網路]

| 三級選單           | 四級選單          | 五級選單                 | 六級選單                         | 說明                     |
|----------------|---------------|----------------------|------------------------------|------------------------|
| [有線區域網路]       | [TCP/IP]      | [引導方式]               | -                            | 選擇最適合您需求的開機方法。         |
|                |               | [IP 位址]              | -                            | 輸入 IP 位址。              |
|                |               | [子網路遮罩]              | -                            | 輸入子網路遮罩。               |
|                |               | [閘道]                 | -                            | 輸入閘道位址。                |
|                |               | [節點名稱]               | -                            | 輸入節點名稱。<br>(最多 32 位字元) |
|                |               | [WINS 配置]            | -                            | 選擇 WINS 設置模式。          |
|                |               | [WINS 伺服器]           | [主要]                         | 指定主要 WINS 伺服器的 IP 位址。  |
|                |               |                      | [次要]                         | 指定次要 WINS 伺服器的 IP 位址。  |
|                |               | [DNS 伺服器]            | [主要]                         | 指定主要 DNS 伺服器的 IP 位址。   |
|                |               |                      | [次要]                         | 指定次要 DNS 伺服器的 IP 位址。   |
|                | [APIPA]       | -                    | 將本機器設定為在本地連結位址範圍內自行指定 IP 位址。 |                        |
|                | [IPv6]        | -                    | 開啟或關閉 IPv6 通訊協定。             |                        |
|                | [乙太網路]        | -                    | -                            | 選擇乙太網路連結模式。            |
|                | [有線網路狀態]      | -                    | -                            | 檢視目前的有線狀態。             |
| [MAC 位址]       | -             | -                    | 檢視機器的 MAC 位址。                |                        |
| [設為預設值]        | -             | -                    | 將有線網路設定恢復為出廠設定。              |                        |
| [啟用有線網路]       | -             | -                    | 手動開啟或關閉有線區域網路介面。             |                        |
| [WLAN (Wi-Fi)] | [尋找 Wi-Fi 網路] | -                    | -                            | 手動設置無線網路設定。            |
|                | [WPS/按鈕]      | -                    | -                            | 使用一鍵式方式設置無線網路設定。       |
|                | [WPS/PIN 碼]   | -                    | -                            | 使用有密碼的 WPS 設置您的無線網路設定。 |
|                | [復原 WLAN]     | -                    | -                            | 重置並重新啟動無線網路。           |
|                | [無線網路狀態]      | [狀態]                 | -                            | 檢視目前無線網路狀態。            |
|                |               | [訊號]                 | -                            | 檢視目前無線網路訊號強度。          |
|                |               | [SSID]               | -                            | 檢視目前的 SSID。            |
|                |               | [通訊模式]               | -                            | 檢視目前的通訊模式。             |
|                | [TCP/IP]      | [引導方式]               | -                            | 選擇最適合您需求的開機方法。         |
|                |               | [IP 位址]              | -                            | 輸入 IP 位址。              |
|                |               | [子網路遮罩]              | -                            | 輸入子網路遮罩。               |
|                |               | [閘道]                 | -                            | 輸入閘道位址。                |
|                |               | [節點名稱]               | -                            | 輸入節點名稱。<br>(最多 32 位字元) |
|                |               | [WINS 配置]            | -                            | 選擇 WINS 設置模式。          |
|                |               | [WINS 伺服器]           | [主要]                         | 指定主要 WINS 伺服器的 IP 位址。  |
|                |               |                      | [次要]                         | 指定次要 WINS 伺服器的 IP 位址。  |
|                | [DNS 伺服器]     | [主要]                 | 指定主要 DNS 伺服器的 IP 位址。         |                        |
| [次要]           |               | 指定次要 DNS 伺服器的 IP 位址。 |                              |                        |

| 三級選單           | 四級選單     | 五級選單         | 六級選單              | 說明                                |   |
|----------------|----------|--------------|-------------------|-----------------------------------|---|
| [WLAN (Wi-Fi)] | [TCP/IP] | [APIPA]      | -                 | 將本機器設定為在本地連結位址範圍內自行指定 IP 位址。      |   |
|                |          | [IPv6]       | -                 | 開啟或關閉 IPv6 通訊協定。                  |   |
|                | [MAC 位址] | -            | -                 | 檢視機器的 MAC 位址。                     |   |
|                | [設為預設值]  | -            | -                 | 將無線網路設定恢復為出廠設定。                   |   |
|                | [啟用無線網路] | -            | -                 | 啟用或停用無線介面。                        |   |
| [Wi-Fi Direct] | [手動]     | -            | -                 | 手動設置 Wi-Fi Direct 網路設定。           |   |
|                | [群組擁有者]  | -            | -                 | 將本機器設為群組擁有者。                      |   |
|                | [按鈕]     | -            | -                 | 使用一鍵式方式設置 Wi-Fi Direct 網路設定。      |   |
|                | [PIN 碼]  | -            | -                 | 使用有密碼的 WPS 設置 Wi-Fi Direct 網路設定。  |   |
|                | [裝置資訊]   | [裝置名稱]       | -                 | -                                 | 檢視本機器的裝置名稱。   |
|                |          | [SSID]       | -                 | -                                 | 檢視群組擁有者的 SSID。  |
|                |          | [IP 位址]      | -                 | -                                 | 檢視機器目前的 IP 位址。  |
|                | [狀態資訊]   | [狀態]         | -                 | -                                 | 檢視目前的 Wi-Fi Direct 網路狀態。                                |
|                |          | [訊號]         | -                 | -                                 | 檢視目前的 Wi-Fi Direct 網路訊號強度。<br>本機器用作群組擁有者時，液晶螢幕上總是顯示強訊號。 |
|                |          | [I/F 啟用]     | -                 | -                                 | 開啟或關閉 Wi-Fi Direct 連接。                                  |
| [NFC]          | -        | -            | -                 | 開啟或關閉 NFC 功能。                     |   |
| [電子郵件/IFAX]    | [郵件地址]   | -            | -                 | 輸入電子郵件地址。                         |   |
|                | [設定伺服器]  | [SMTP]       | [伺服器]             | 輸入 SMTP 伺服器名稱和位址。                 |   |
|                |          |              | [連接埠]             | 輸入 SMTP 連接埠號碼。                    |   |
|                |          |              | [SMTP 認證]         | 選擇電子郵件通知的安全方式。                    |   |
|                |          |              | [SSL/TLS]         | 透過需要安全 SSL/TLS 通訊的電郵伺服器發送或接收電子郵件。 |   |
|                |          |              | [檢查憑證]            | 自動驗證 SMTP 伺服器憑證。                  |   |
|                |          | [POP3/IMAP4] | [通訊協定]            | 從伺服器選擇接收電子郵件的通訊協定。                |   |
|                |          |              | [伺服器]             | 輸入伺服器名稱和位址。                       |   |
|                |          |              | [連接埠]             | 輸入連接埠號碼。                          |   |
|                |          |              | [信箱名稱]            | 輸入信箱名稱。<br>(最多 255 位字元)           |   |
|                |          |              | [信箱密碼]            | 輸入登入伺服器的密碼。<br>(最多 128 位字元)       |   |
|                |          |              | [選擇資料夾]           | 使用 IMAP4 通訊協定在信箱中選擇指定的資料夾。        |   |
|                |          |              | [SSL/TLS]         | 透過需要安全 SSL/TLS 通訊的電郵伺服器發送或接收電子郵件。 |   |
|                |          |              | [檢查憑證]            | 自動驗證 SMTP 伺服器憑證。                  |   |
|                |          |              | [驗證針對 POP3/IMAP4] | 選擇電子郵件通知的安全方式。                    |   |
| [設定郵件接收]       | [自動查詢]   | [自動查詢]       | 自動檢查伺服器上的新訊息。     |                                   |   |
|                |          | [查詢頻率]       | 設定檢視伺服器上新訊息的時間間隔。 |                                   |   |

| 三級選單        | 四級選單          | 五級選單          | 六級選單        | 說明   |                             |
|-------------|---------------|---------------|-------------|--|-----------------------------|
| [電子郵件/IFAX] | [設定郵件接收]      | [標題]          | -           | 選擇要列印的電子郵件標題的內容。   |                             |
|             |               | [刪除/讀取錯誤郵件]   | -           | POP3 伺服器自動刪除錯誤電子郵件。IMAP4 伺服器在您讀取錯誤電子郵件後自動將其刪除。             |                             |
|             |               | [通知]          | -           | 接收通知訊息。  |                             |
|             | [設定郵件發送]      | [大小限制]        | [大小限制]      | [大小限制]   | 限制電子郵件文件的大小。                |
|             |               |               | [最大尺寸 (MB)] |  |                             |
|             | [設定傳輸發送]      | [通知]          | -           | -  | 發送通知訊息。                     |
|             |               | [傳輸多址發送]      | -           | -  | 將文件傳輸到其他傳真設備。               |
|             |               | [傳輸範圍]        | [傳輸] [##]   |  | 註冊網域名稱。                     |
|             | [報告設定]        | [傳輸報告]        | -           | -  | 列印傳輸多址發送報告。                 |
|             |               | [電子郵件]        | [傳輸報告]      |  | 選擇傳輸驗證報告的初始設定。              |
|             | [IFAX]        | [傳輸報告]        |             |  |                             |
|             | [手動接收]        | -             | -           | -  | 手動檢視 POP3 或 IMAP4 伺服器上的新訊息。 |
| [網路連線設定]    | [Proxy 伺服器設定] | [Proxy 伺服器連線] | -           | 變更網路連接設定。  |                             |
|             |               | [位址]          | -           |  |                             |
|             |               | [連接埠]         | -           |  |                             |
|             |               | [使用者名稱]       | -           |  |                             |
|             |               | [密碼]          | -           |  |                             |
| [Web 式管理]   | -             | -             | -           | 啟用或停用網路管理。<br>如果啟用此功能，請確定指定使用網路管理的連接方式。                    |                             |
| [傳真至伺服器]    | [傳真至伺服器]      | -             | -           | 將傳真伺服器的前綴/後綴位址儲存到 Brother 機器中。                             |                             |
|             | [前綴]          | -             | -           |  |                             |
|             | [後綴]          | -             | -           |  |                             |
| [IPsec]     | -             | -             | -           | IPsec 是 IP 通訊協定的一項可選安全功能，提供驗證和加密服務。我們建議您變更此設定前，先聯絡您的網路管理員。 |                             |
| [IP 過濾器]    | -             | -             | -           | 通過啟用 IP 過濾器來限制存取本機器。                                       |                             |
| [全域偵測]      | [允許偵測]        | -             | -           | 啟用或停用全域檢測功能，此功能用於在使用者無意中連線全域網路時偵測並通知使用者。                   |                             |
|             | [拒絕存取]        | -             | -           | 停用全域網路連線。  |                             |
| [網路重設]      | -             | -             | -           | 將所有網路設定恢復到出廠設定。  |                             |

## [列印報告]

### [所有設定] > [列印報告]

| 三級選單   | 四級選單        | 說明                |
|--------|-------------|-------------------|
| [傳輸驗證] | [在 LCD 上查看] | 顯示有關發送傳真的傳輸驗證報告。  |
|        | [列印報告]      | 列印您上次發送的傳真傳輸驗證報告。 |
| [通訊錄]  | -           | 列印儲存於通訊錄中的接收方清單。  |

| 三級選單      | 四級選單 | 說明   |
|-----------|------|--|
| [傳真日誌]    | -    | 列印前 200 個接收和發送傳真的相關資訊清單。<br>(TX 表示發送。RX 表示接收。) |
| [用戶設定]    | -    | 列印使用者設定清單。                                     |
| [印表機設定]   | -    | 列印印表機設定清單。                                     |
| [網路配置]    | -    | 列印網路設定清單。                                      |
| [列印檔案清單]  | -    | 列印儲存在機器記憶體中的資料清單。                              |
| [感光鼓點列印]  | -    | 列印感光滾筒檢查列印頁。                                   |
| [WLAN 報表] | -    | 列印無線區域網路連接結果。                                  |

## [機器資訊]

### [所有設定] > [機器資訊]

| 三級選單                | 四級選單                   | 五級選單 | 說明                   |
|---------------------|------------------------|------|----------------------|
| [序號]                | -                      | -    | 查看機器的序號。             |
| [韌體版本]              | [Main 版本]              | -    | 查看本機器的韌體版本。          |
|                     | [安全性版本]                | -    |                      |
| [韌體更新]              | -                      | -    | 將本機器更新至最新韌體。         |
| [固件更新設定]            | [更新方式]                 | -    | 設定自動韌體更新的日期和時間。      |
|                     | [更新日子]                 | -    |                      |
|                     | [更新時間]                 | -    |                      |
| [頁碼計數器]             | [總計]                   | [彩色] | 查看機器已列印的總頁數。         |
|                     |                        | [黑白] |                      |
|                     | [傳真]                   | -    |                      |
|                     | [複印]                   | [彩色] |                      |
|                     |                        | [黑白] |                      |
|                     | [列印]                   | [彩色] |                      |
|                     |                        | [黑白] |                      |
|                     | [其他]                   | [彩色] |                      |
| [黑白]                |                        |      |                      |
| [零件壽命] <sup>1</sup> | [感光鼓]                  | -    | 顯示感光鼓元件的剩餘使用壽命。      |
|                     | [轉印帶]                  | -    | 顯示皮帶組的剩餘使用壽命。        |
|                     | [定影器]                  | -    | 顯示加熱組件的剩餘使用壽命。       |
|                     | [鐳射元件]                 | -    | 顯示雷射元件的剩餘使用壽命。       |
|                     | [送紙套件 MP]              | -    | 顯示多功能進紙匣進紙套件的剩餘使用壽命。 |
|                     | [送紙套件 1]               | -    | 顯示進紙套件 1 的剩餘使用壽命。    |
|                     | [PF 套件 2] <sup>2</sup> | -    | 顯示進紙套件 2 的剩餘使用壽命。    |
|                     | [送紙套件 3] <sup>2</sup>  | -    | 顯示進紙套件 3 的剩餘使用壽命。    |

<sup>1</sup> 零件壽命是估算值，可能會因為使用類型而有所不同。

<sup>2</sup> 已安裝選購紙匣時可用。

## [初始設定]

### [所有設定] > [初始設定]

| 三級選單                     | 四級選單                      | 說明  |
|--------------------------|---------------------------|---|
| [日期和時間]                  | [日期]                      | 在畫面上和發送的傳真標題中加入日期和時間。   |
|                          | [時間]                      |   |
|                          | [時鐘類型]                    | 選擇時間格式 (12 小時制或 24 小時制)。  |
|                          | [切換夏令時間]<br>(僅適用於某些國家/地區) | 設定機器自動切換為夏令時間。  |
|                          | [時區]                      | 設置您所在的時區。   |
| [本機身分]                   | [傳真]                      | 輸入名稱和傳真號碼，以便其顯示在您發送的每頁傳真上。  |
|                          | [電話]                      |   |
|                          | [名稱]                      |   |
| [音頻/脈衝]<br>(僅適用於某些國家/地區) | -                         | 選擇撥號模式。   |
| [撥號音]                    | -                         | 縮短撥號音偵測暫停。  |
| [撥號前綴]                   | -                         | 設置前綴號碼，則每次您撥號時會自動在傳真號碼前加上此號碼。                                     |
| [相容性]                    | -                         | 調整等化，以處理傳輸問題。<br>VoIP 服務供應商使用不同標準的傳真支援。若您經常遇到傳真傳輸錯誤，請選擇基本 (VoIP)。 |
| [重置]                     | [機器重設]                    | 恢復已變更的機器設定。   |
|                          | [網路重設]                    | 將所有網路設定恢復到出廠設定。   |
|                          | [通訊錄與傳真]                  | 清除所有儲存的電話號碼、傳真資料與傳真設定。  |
|                          | [所有設定]                    | 將機器的所有設定恢復為出廠設定並刪除記憶體中的個人資料。您無法在機器上查看資料。                          |
|                          | [重設為原廠設定]                 | 將機器的所有設定恢復為出廠設定並刪除機器記憶體中的個人資料。若想刪除機器中的所有資料，我們建議使用選單選項。            |
| [本地語言]<br>(僅適用於某些國家/地區)  | -                         | 變更液晶螢幕語言。   |

### ✓ 相關資訊

- [設定表和功能表](#)

## 設定表 (DCP-L8630CDW)

相關機型: DCP-L8630CDW

- >> [設定]
- >> [一般設定]
- >> [捷徑設定]
- >> [印表機]
- >> [網路]
- >> [列印報告]
- >> [機器資訊]
- >> [初始設定]

### [設定]

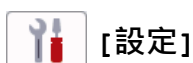

| 一級選單           | 二級選單                           | 三級選單                           | 說明   |
|----------------|--------------------------------|--------------------------------|--|
| ([日期和時間])      | -                              | -                              | 存取日期和時間設定選單。   |
| [碳粉]           | [碳粉壽命]                         | -                              | 檢視碳粉的剩餘使用壽命。   |
|                | [測試列印]                         | -                              | 列印測試頁。   |
|                | [色彩校正]                         | [修正開始]                         | 啟動色彩校正，以檢查和修正色彩。   |
|                |                                | [重置]                           | 將校正參數重置為預設設定。  |
| [檢查碳粉匣]        | [黑色]<br>[靛藍色]<br>[洋紅色]<br>[黃色] | 檢視液晶螢幕上有關已安裝碳粉匣的資訊，例如是否為原廠碳粉匣。 |  |
| [網路]           | [有線區域網路]                       | -                              | 存取有線區域網路設定選單。  |
|                | [WLAN (Wi-Fi)]                 | -                              | 存取無線區域網路設定選單。  |
| [紙匣設定]         | -                              | -                              | 存取紙匣設定選單。  |
| [Wi-Fi Direct] | -                              | -                              | 存取 Wi-Fi Direct 設定選單。  |
| [節能模式]         | -                              | -                              | 開啟以下機器設定： <ul style="list-style-type: none"> <li>• [雙面列印]：[長邊] (適用於特定型號)<sup>1</sup></li> <li>• [睡眠時間]：[0] [分鐘]</li> <li>• [背光燈設置]：[10] [秒]</li> <li>• [靜音模式]：[開]<sup>1</sup></li> <li>• [節省碳粉]：[開]<sup>1</sup></li> </ul> |
| [所有設定]         | -                              | -                              | 設置詳細設定。  |

<sup>1</sup> 只在使用網路管理變更特定機器設定後，方可變更此設定。

[一般設定]

[所有設定] > [一般設定]

| 三級選單     | 四級選單   | 五級選單                | 六級選單                    | 說明                          |  |
|----------|--------|---------------------|-------------------------|-----------------------------|--|
| [紙匣設定]   | [紙張類型] | [MP 紙匣]             | -                       | 選擇與多功能進紙匣中的紙張匹配的紙張類型。       |  |
|          |        | [紙匣 1]              | -                       | 選擇與標準紙匣中的紙張匹配的紙張類型。         |  |
|          |        | [紙匣 2]<br>1         | -                       | 選擇與選購紙匣 (紙匣 2) 中的紙張匹配的紙張類型。 |  |
|          |        | [紙匣 3]<br>1         | -                       | 選擇與選購紙匣 (紙匣 3) 中的紙張匹配的紙張類型。 |  |
|          | [紙張尺寸] | [MP 紙匣]             | -                       | 選擇多功能進紙匣中所放入紙張的尺寸。          |  |
|          |        | [紙匣 1]              | -                       | 選擇標準紙匣中所放入紙張的尺寸。            |  |
|          |        | [紙匣 2]<br>1         | -                       | 選擇選購紙匣 (紙匣 2) 中所放入紙張的尺寸。    |  |
|          |        | [紙匣 3]<br>1         | -                       | 選擇選購紙匣 (紙匣 3) 中所放入紙張的尺寸。    |  |
|          | [複印]   | -                   | -                       | 選擇要用於複印的紙匣。                 |  |
|          | [列印]   | -                   | -                       | 選擇要用於列印的紙匣。                 |  |
|          | [列印位置] | [MP 紙匣]             | [X 偏移]                  |                             | 水平調整多功能進紙匣中紙張的列印開始位置 (通常位於頁面左上角) · 從 -500 (左) 到 +500 (右) 點 (列印解析度為 300 dpi 時)。       |
|          |        |                     | [Y 偏移]                  |                             | 垂直調整多功能進紙匣中紙張的列印開始位置 (通常位於頁面左上角) · 從 -500 (上) 到 +500 (下) 點 (列印解析度為 300 dpi 時)。       |
|          |        | [紙匣 1]              | [X 偏移]                  |                             | 水平調整標準紙匣中紙張的列印開始位置 (通常位於頁面左上角) · 從 -500 (左) 到 +500 (右) 點 (列印解析度為 300 dpi 時)。         |
|          |        |                     | [Y 偏移]                  |                             | 垂直調整標準紙匣中紙張的列印開始位置 (通常位於頁面左上角) · 從 -500 (上) 到 +500 (下) 點 (列印解析度為 300 dpi 時)。         |
|          |        | [紙匣 2]<br>1         | [X 偏移]                  |                             | 水平調整選購紙匣 (紙匣 2) 中紙張的列印開始位置 (通常位於頁面左上角) · 從 -500 (左) 到 +500 (右) 點 (列印解析度為 300 dpi 時)。 |
|          |        |                     | [Y 偏移]                  |                             | 垂直調整選購紙匣 (紙匣 2) 中紙張的列印開始位置 (通常位於頁面左上角) · 從 -500 (上) 到 +500 (下) 點 (列印解析度為 300 dpi 時)。 |
|          |        | [紙匣 3]<br>1         | [X 偏移]                  |                             | 水平調整選購紙匣 (紙匣 3) 中紙張的列印開始位置 (通常位於頁面左上角) · 從 -500 (左) 到 +500 (右) 點 (列印解析度為 300 dpi 時)。 |
|          |        |                     | [Y 偏移]                  |                             | 垂直調整選購紙匣 (紙匣 3) 中紙張的列印開始位置 (通常位於頁面左上角) · 從 -500 (上) 到 +500 (下) 點 (列印解析度為 300 dpi 時)。 |
|          |        | [略過紙匣] <sup>1</sup> | -                       | -                           | 選擇因裝有錯誤尺寸紙張而要跳過的特定紙匣。  |
|          |        | [分隔器紙匣]<br>1        | -                       | -                           | 選擇包含分離紙張的紙匣 · 分離紙張用於插入到各列印工作之間。  |
| [紙張不足通知] |        | [紙張不足通知]            | -                       | 選擇是否顯示訊息提示您紙匣中的紙張即將用盡。      |  |
|          |        | [通知級別]              | -                       | 選擇會觸發訊息的最小紙張級別。             |  |
| [檢查紙張]   | -      | -                   | 選擇是否顯示訊息提示您檢查紙張類型和紙張尺寸。 |                             |  |

| 三級選單     | 四級選單           | 五級選單    | 六級選單 | 說明   |
|----------|----------------|---------|------|--|
| [蜂鳴音]    | -              | -       | -    | 調整蜂鳴器音量。   |
| [液晶螢幕設定] | [背光燈]          | -       | -    | 調整液晶螢幕背光燈的亮度。  |
|          | [背光燈設置]        | -       | -    | 設定返回主螢幕和其他功能後液晶螢幕背光燈的亮顯時長。   |
|          | [背光燈定時器]       | -       | -    | 設定返回主螢幕和其他功能後液晶螢幕背光燈的熄滅時長。   |
| [畫面設定]   | [主畫面]          | -       | -    | 設定主螢幕。   |
|          | [掃描畫面]         | -       | -    | 設定預設掃描螢幕。  |
|          | [顯示資訊]         | [IP 位址] | -    | 選擇是否在首頁螢幕上顯示本機器的 IP 位址。  |
| [通知設定]   | [掃描結果 (跳過空白頁)] | -       | -    | 掃描完成後顯示總掃描頁數和跳過的頁數。  |
| [環保]     | [節能模式]         | -       | -    | 開啟以下機器設定： <ul style="list-style-type: none"> <li>[雙面列印]：[長邊] (適用於特定型號)<sup>2</sup></li> <li>[睡眠時間]：[0] [分鐘]</li> <li>[背光燈設置]：[10] [秒]</li> <li>[靜音模式]：[開]<sup>2</sup></li> <li>[節省碳粉]：[開]<sup>2</sup></li> </ul> |
|          | [節省碳粉]         | -       | -    | 增加碳粉匣印量。   |
|          | [睡眠時間]         | -       | -    | 設定機器進入省電模式前應經過的時長。   |
|          | [靜音模式]         | -       | -    | 降低列印噪音。  |
|          | [自動關閉]         | -       | -    | 設定機器在進入電源關閉模式前的分鐘數或小時數。  |
| [設定鎖定]   | -              | -       | -    | 防止未授權使用者變更機器的設定。   |
| [刪除儲存]   | [巨集 ID]        | -       | -    | 刪除註冊的巨集資料。   |
|          | [串流 ID]        | -       | -    | 刪除註冊的串流資料。   |
|          | [字型 ID]        | -       | -    | 刪除註冊的字體資料。   |
|          | [全部刪除]         | -       | -    | 將機器的巨集/串流和字體資料恢復為出廠設定。   |

1 已安裝選購紙匣時可用。

2 只在使用網路管理變更特定機器設定後，方可變更此設定。

## [捷徑設定]

### [所有設定] > [捷徑設定]

| 三級選單   | 四級選單       | 說明            |
|--------|------------|---------------|
| (選擇捷徑) | [重新命名]     | 變更捷徑名稱。       |
|        | [編輯]       | 變更捷徑設定。       |
|        | [刪除]       | 刪除捷徑。         |
|        | [註冊卡片/NFC] | 將捷徑指派到 IC 卡中。 |
|        | [刪除卡片/NFC] | 刪除 IC 卡中的捷徑。  |

## [印表機]

### [所有設定] > [印表機]

| 三級選單          | 四級選單      | 五級選單          | 說明   |
|---------------|-----------|---------------|--|
| [模擬]          | -         | -             | 選擇印表機語言模擬方式。   |
| [品質]          | -         | -             | 選擇列印品質。  |
| [列印選項]        | [字型清單]    | [HP LaserJet] | 列印機器內部字體清單。  |
|               |           | [BR-Script 3] |  |
|               | [測試列印]    | -             | 列印測試頁。   |
| [雙面]          | [雙面列印]    | -             | 啟用或停用雙面列印，選擇長邊翻頁或短邊翻頁。   |
|               | [單面影像]    | -             | 對於最後一頁是單面影像的列印工作，選擇[單面送紙]選項可縮短列印時間。<br>使用預印紙張時，必須選擇[雙面送紙]選項。如果將預印紙張選擇為[單面送紙]，最後一頁將列印在反面。 |
| [自動繼續]        | -         | -             | 如果您希望機器自動清除紙張尺寸錯誤或媒體類型錯誤並使用其他紙匣中的紙張，請選擇此設定。  |
| [輸出顏色]        | -         | -             | 設定輸出顏色。  |
| [紙張類型]        | -         | -             | 設定紙張類型。  |
| [紙張尺寸]        | -         | -             | 設定紙張尺寸。  |
| [份數]          | -         | -             | 設定列印頁數。  |
| [方向]          | -         | -             | 設定縱向或橫向列印頁面。   |
| [邊緣強調]        | -         | -             | 讓文字更清晰銳利。  |
| [列印位置]        | -         | -             | 存取列印位置設定選單。  |
| [自動 FF]       | -         | -             | 允許機器自動列印任何剩餘資料。  |
| [HP LaserJet] | [字型編號]    | [字型編號]        | 設定字體編號。<br>Brother 機器上安裝有軟字體時，此選單將會顯示。   |
|               |           | [軟體字型編號]      | 設定軟字體編號。<br>Brother 機器上安裝有軟字體時，此選單將會顯示。  |
|               | [字型字距]    | -             | 設定字體間距。<br>(僅適用於特定字體。)   |
|               | [字型點數]    | -             | 設定字體大小。<br>(僅適用於特定字體。)   |
|               | [符號集]     | -             | 選擇符號或字元集。  |
|               | [表格列印]    | -             | 列印代碼表格。  |
|               | [自動 LF]   | -             | 開啟：CR -> CR+LF；關閉：CR -> CR   |
|               | [自動 CR]   | -             | 開啟：LF -> LF+CR、FF -> FF+CR 或 VT -> VT+CR<br>關閉：LF -> LF、FF -> FF 或 VT -> VT              |
|               | [自動 WRAP] | -             | 選擇歸位位置到達右邊界時是否要插入換行字元和歸位字元。  |
|               | [自動 SKIP] | -             | 選擇歸位位置到達下邊界時是否要插入換行字元和歸位字元。  |
|               | [左側邊界]    | -             | 設定左邊界，範圍為 0 - 70 欄，增量為 1 cpi。  |
|               | [右側邊界]    | -             | 設定右邊界，範圍為 10 ~ 80 欄，增量為 1 cpi。   |
|               | [上方邊界]    | -             | 設定上邊界，即文字與紙張上邊緣的距離。  |

| 三級選單          | 四級選單                            | 五級選單               | 說明   |
|---------------|---------------------------------|--------------------|--|
| [HP LaserJet] | [下方邊界]                          | -                  | 設定下邊界，即文字與紙張下邊緣的距離。  |
|               | [行]                             | -                  | 設定每個頁面的行數。   |
|               | [紙匣命令]                          | -                  | 使用 HP 驅動程式時，如果出現紙匣不匹配，請選擇此設定。  |
| [BR-Script 3] | [列印時出錯]                         | -                  | 選擇發生錯誤時機器是否列印錯誤資訊。   |
|               | [CAPT]                          | -                  | 列印非 Brother PS 驅動程式建立的 PS 檔案時，請使用 CAPT (彩色進階列印技術) 獲取最佳列印品質。色彩和相片顯示更清晰、更準確。列印速度會變慢。 |
| [PDF]         | [多頁]                            | -                  | 設定列印多頁時的版面配置。  |
|               | [PDF 列印選項]                      | -                  | 設定與文字一起列印 PDF 檔案中的註釋 (標誌) 或印記時的 PDF 列印設定。  |
|               | [PDF 符合頁面]                      | -                  | 選擇機器是否縮放或調整 PDF 檔案的頁面尺寸，以符合所選紙張尺寸。   |
| [副本功能表]       | [副本]                            | -                  | 啟用或停用副本功能。   |
|               | [份數]                            | -                  | 設定列印頁數。  |
|               | [複印 1 紙匣]                       | -                  | 選擇用於複印 1 的紙匣。  |
|               | [Copy1 串流]                      | -                  | 選擇用於複印 1 的串流。  |
|               | [複印 2 紙匣]<br>...<br>[複印 8 紙匣]   | -                  | 選擇用於複印 2 至 8 的紙匣。  |
|               | [Copy2 串流]<br>...<br>[Copy8 串流] | -                  | 選擇用於複印 2 至 8 的串流。  |
|               | [色彩校正]                          | -                  | 執行色彩校正以檢查和修正各種色彩，然後執行色彩對位以對齊每種色彩的列印位置。   |
| [修正開始]        | -                               | 將校正參數重置為預設設定。      |  |
| [重置]          | -                               | 將機器設定為自動執行色彩校正和對位。 |  |
| [自動修正]        | -                               | 將機器設定為自動執行色彩校正和對位。 |  |
| [色彩設定]        | [設定模式]                          | -                  | 選擇套用機器還是印表機驅動程式的色彩列印設定。  |
|               | [色彩模式]                          | -                  | 選擇彩色模式。  |
|               | [改善灰色]                          | -                  | 將此選項設定為開或關可改善陰影區域的影像品質。  |
|               | [增強黑色打印]                        | -                  | 如果無法正常列印黑色圖片，請開啟或關閉此設定。  |
|               | [亮度]                            | -                  | 調整亮度。  |
|               | [對比度]                           | -                  | 調整對比度。   |
|               | [紅色]                            | -                  | 調整紅色。  |
|               | [綠色]                            | -                  | 調整綠色。  |
|               | [藍色]                            | -                  | 調整藍色。  |
| [重設印表機]       | -                               | -                  | 將機器設定恢復為出廠設定。  |

## [網路]

### [所有設定] > [網路]

| 三級選單     | 四級選單     | 五級選單    | 六級選單 | 說明             |
|----------|----------|---------|------|----------------|
| [有線區域網路] | [TCP/IP] | [引導方式]  | -    | 選擇最適合您需求的開機方法。 |
|          |          | [IP 位址] | -    | 輸入 IP 位址。      |
|          |          | [子網路遮罩] | -    | 輸入子網路遮罩。       |
|          |          | [閘道]    | -    | 輸入閘道位址。        |

| 三級選單           | 四級選單          | 五級選單       | 六級選單                         | 說明                      |
|----------------|---------------|------------|------------------------------|-------------------------|
| [有線區域網路]       | [TCP/IP]      | [節點名稱]     | -                            | 輸入節點名稱。<br>(最多 32 位字元)  |
|                |               | [WINS 配置]  | -                            | 選擇 WINS 設置模式。           |
|                |               | [WINS 伺服器] | [主要]                         | 指定主要 WINS 伺服器的 IP 位址。   |
|                |               |            | [次要]                         | 指定次要 WINS 伺服器的 IP 位址。   |
|                |               | [DNS 伺服器]  | [主要]                         | 指定主要 DNS 伺服器的 IP 位址。    |
|                |               |            | [次要]                         | 指定次要 DNS 伺服器的 IP 位址。    |
|                | [APIPA]       | -          | 將本機器設定為在本地連結位址範圍內自行指定 IP 位址。 |                         |
|                | [IPv6]        | -          | 開啟或關閉 IPv6 通訊協定。             |                         |
|                | [乙太網路]        | -          | -                            | 選擇乙太網路連結模式。             |
|                | [有線網路狀態]      | -          | -                            | 檢視目前的有線狀態。              |
|                | [MAC 位址]      | -          | -                            | 檢視機器的 MAC 位址。           |
| [設為預設值]        | -             | -          | 將有線網路設定恢復為出廠設定。              |                         |
| [啟用有線網路]       | -             | -          | 手動開啟或關閉有線區域網路介面。             |                         |
| [WLAN (Wi-Fi)] | [尋找 Wi-Fi 網路] | -          | -                            | 手動設置無線網路設定。             |
|                | [WPS/按鈕]      | -          | -                            | 使用一鍵式方式設置無線網路設定。        |
|                | [WPS/PIN 碼]   | -          | -                            | 使用有密碼的 WPS 設置您的無線網路設定。  |
|                | [復原 WLAN]     | -          | -                            | 重置並重新啟動無線網路。            |
|                | [無線網路狀態]      | [狀態]       | -                            | 檢視目前無線網路狀態。             |
|                |               | [訊號]       | -                            | 檢視目前無線網路訊號強度。           |
|                |               | [SSID]     | -                            | 檢視目前的 SSID。             |
|                |               | [通訊模式]     | -                            | 檢視目前的通訊模式。              |
|                | [TCP/IP]      | [引導方式]     | -                            | 選擇最適合您需求的開機方法。          |
|                |               | [IP 位址]    | -                            | 輸入 IP 位址。               |
|                |               | [子網路遮罩]    | -                            | 輸入子網路遮罩。                |
|                |               | [閘道]       | -                            | 輸入閘道位址。                 |
|                |               | [節點名稱]     | -                            | 輸入節點名稱。<br>(最多 32 位字元)  |
|                |               | [WINS 配置]  | -                            | 選擇 WINS 設置模式。           |
|                |               | [WINS 伺服器] | [主要]                         | 指定主要 WINS 伺服器的 IP 位址。   |
|                |               |            | [次要]                         | 指定次要 WINS 伺服器的 IP 位址。   |
|                |               | [DNS 伺服器]  | [主要]                         | 指定主要 DNS 伺服器的 IP 位址。    |
|                | [次要]          |            | 指定次要 DNS 伺服器的 IP 位址。         |                         |
|                | [APIPA]       | -          | 將本機器設定為在本地連結位址範圍內自行指定 IP 位址。 |                         |
|                | [IPv6]        | -          | 開啟或關閉 IPv6 通訊協定。             |                         |
| [MAC 位址]       | -             | -          | 檢視機器的 MAC 位址。                |                         |
| [設為預設值]        | -             | -          | 將無線網路設定恢復為出廠設定。              |                         |
| [啟用無線網路]       | -             | -          | 啟用或停用無線介面。                   |                         |
| [Wi-Fi Direct] | [手動]          | -          | -                            | 手動設置 Wi-Fi Direct 網路設定。 |
|                | [群組擁有者]       | -          | -                            | 將本機器設為群組擁有者。            |

| 三級選單           | 四級選單          | 五級選單          | 六級選單      | 說明   |   |
|----------------|---------------|---------------|-----------|--|---|
| [Wi-Fi Direct] | [按鈕]          | -             | -         | 使用一鍵式方式設置 Wi-Fi Direct 網路設定。                               |   |
|                | [PIN 碼]       | -             | -         | 使用有密碼的 WPS 設置 Wi-Fi Direct 網路設定。                           |   |
|                | [裝置資訊]        | [裝置名稱]        | -         | -  | 檢視本機器的裝置名稱。   |
|                |               | [SSID]        | -         | -  | 檢視群組擁有者的 SSID。  |
|                |               | [IP 位址]       | -         | -  | 檢視機器目前的 IP 位址。  |
|                | [狀態資訊]        | [狀態]          | -         | -  | 檢視目前的 Wi-Fi Direct 網路狀態。                                |
|                |               | [訊號]          | -         | -  | 檢視目前的 Wi-Fi Direct 網路訊號強度。<br>本機器用作群組擁有者時，液晶螢幕上總是顯示強訊號。 |
| [I/F 啟用]       | -             | -             | -         | 開啟或關閉 Wi-Fi Direct 連接。                                     |   |
| [電子郵件]         | [郵件地址]        | -             | -         | 輸入電子郵件地址。  |   |
|                | [設定伺服器]       | [SMTP]        | [伺服器]     | 輸入 SMTP 伺服器名稱和位址。  |   |
|                |               |               | [連接埠]     | 輸入 SMTP 連接埠號碼。   |   |
|                |               |               | [SMTP 認證] | 選擇電子郵件通知的安全方式。   |   |
|                |               |               | [SSL/TLS] | 透過需要安全 SSL/TLS 通訊的電郵伺服器發送或接收電子郵件。                          |   |
|                |               |               | [檢查憑證]    | 自動驗證 SMTP 伺服器憑證。   |   |
|                | [設定郵件發送]      | [大小限制]        | [大小限制]    | 限制電子郵件文件的大小。   |   |
| [最大尺寸 (MB)]    |               |               |           |  |   |
| [通知]           |               | -             | 發送通知訊息。   |  |   |
| [網路連線設定]       | [Proxy 伺服器設定] | [Proxy 伺服器連線] | -         | 變更網路連接設定。  |   |
|                |               | [位址]          | -         |  |   |
|                |               | [連接埠]         | -         |  |   |
|                |               | [使用者名稱]       | -         |  |   |
|                |               | [密碼]          | -         |  |   |
| [Web 式管理]      | -             | -             | -         | 啟用或停用網路管理。<br>如果啟用此功能，請確定指定使用網路管理的連接方式。                    |   |
| [IPsec]        | -             | -             | -         | IPsec 是 IP 通訊協定的一項可選安全功能，提供驗證和加密服務。我們建議您變更此設定前，先聯絡您的網路管理員。 |   |
| [IP 過濾器]       | -             | -             | -         | 通過啟用 IP 過濾器來限制存取本機器。                                       |   |
| [全域偵測]         | [允許偵測]        | -             | -         | 啟用或停用全域檢測功能，此功能用於在使用者無意中連線全域網路時偵測並通知使用者。                   |   |
|                | [拒絕存取]        | -             | -         | 停用全域網路連線。  |   |
| [網路重設]         | -             | -             | -         | 將所有網路設定恢復到出廠設定。  |   |

## [列印報告]

### [所有設定] > [列印報告]

| 三級選單      | 四級選單 | 說明                |
|-----------|------|-------------------|
| [通訊錄]     | -    | 列印儲存於通訊錄中的接收方清單。  |
| [用戶設定]    | -    | 列印使用者設定清單。        |
| [印表機設定]   | -    | 列印印表機設定清單。        |
| [網路配置]    | -    | 列印網路設定清單。         |
| [列印檔案清單]  | -    | 列印儲存在機器記憶體中的資料清單。 |
| [感光鼓點列印]  | -    | 列印感光滾筒檢查列印頁。      |
| [WLAN 報表] | -    | 列印無線區域網路連接結果。     |

## [機器資訊]

### [所有設定] > [機器資訊]

| 三級選單                  | 四級選單                   | 五級選單              | 說明                   |
|-----------------------|------------------------|-------------------|----------------------|
| [序號]                  | -                      | -                 | 查看機器的序號。             |
| [韌體版本]                | [Main 版本]              | -                 | 查看本機器的韌體版本。          |
|                       | [安全性版本]                | -                 |                      |
| [韌體更新]                | -                      | -                 | 將本機器更新至最新韌體。         |
| [固件更新設定]              | [更新方式]                 | -                 | 設定自動韌體更新的日期和時間。      |
|                       | [更新日子]                 | -                 |                      |
|                       | [更新時間]                 | -                 |                      |
| [頁碼計數器]               | [總計]                   | [彩色]              | 查看機器已列印的總頁數。         |
|                       |                        | [黑白]              |                      |
|                       | [複印]                   | [彩色]              |                      |
|                       |                        | [黑白]              |                      |
|                       | [列印]                   | [彩色]              |                      |
|                       |                        | [黑白]              |                      |
| [其他]                  | [彩色]                   |                   |                      |
|                       | [黑白]                   |                   |                      |
| [零件壽命] <sup>1</sup>   | [感光鼓]                  | -                 | 顯示感光鼓元件的剩餘使用壽命。      |
|                       | [轉印帶]                  | -                 | 顯示皮帶組的剩餘使用壽命。        |
|                       | [定影器]                  | -                 | 顯示加熱組件的剩餘使用壽命。       |
|                       | [鐳射元件]                 | -                 | 顯示雷射元件的剩餘使用壽命。       |
|                       | [送紙套件 MP]              | -                 | 顯示多功能進紙匣進紙套件的剩餘使用壽命。 |
|                       | [送紙套件 1]               | -                 | 顯示進紙套件 1 的剩餘使用壽命。    |
|                       | [PF 套件 2] <sup>2</sup> | -                 | 顯示進紙套件 2 的剩餘使用壽命。    |
| [送紙套件 3] <sup>2</sup> | -                      | 顯示進紙套件 3 的剩餘使用壽命。 |                      |

<sup>1</sup> 零件壽命是估算值，可能會因為使用類型而有所不同。

<sup>2</sup> 已安裝選購紙匣時可用。

## [初始設定]

### [所有設定] > [初始設定]

| 三級選單                        | 四級選單                          | 說明   |
|-----------------------------|-------------------------------|--|
| [日期和時間]                     | [日期]                          | 設定機器上的日期和時間。   |
|                             | [時間]                          |  |
|                             | [時鐘類型]                        | 選擇時間格式 (12 小時制或 24 小時制)。                               |
|                             | [切換夏令時間]<br>(僅適用於某些國家/<br>地區) | 設定機器自動切換為夏令時間。   |
|                             | [時區]                          | 設置您所在的時區。  |
| [重置]                        | [機器重設]                        | 恢復已變更的機器設定。  |
|                             | [網路重設]                        | 將所有網路設定恢復到出廠設定。  |
|                             | [通訊錄]                         | 清除所有儲存的電話號碼。   |
|                             | [所有設定]                        | 將機器的所有設定恢復為出廠設定並刪除記憶體中的個人資料。您無法在機器上查看資料。               |
|                             | [重設為原廠設定]                     | 將機器的所有設定恢復為出廠設定並刪除機器記憶體中的個人資料。若想刪除機器中的所有資料，我們建議使用選單選項。 |
| [本地語言]<br>(僅適用於某些國家/<br>地區) | -                             | 變更液晶螢幕語言。  |

### 相關資訊

- [設定表和功能表](#)

## 設定表 (MFC-L8930CDW/MFC-L8970CDW)

相關機型: MFC-L8930CDW/MFC-L8970CDW

- >> [一般設定]
- >> [捷徑設定]
- >> [傳真]
- >> [印表機]
- >> [網路]
- >> [列印報告]
- >> [機器資訊]
- >> [初始設定]
- >> [管理設定]

### [一般設定]

#### [所有設定] > [一般設定]

| 三級選單   | 四級選單   | 五級選單                | 六級選單   | 說明                          |  |
|--------|--------|---------------------|--------|-----------------------------|--|
| [紙匣設定] | [紙張類型] | [MP 紙匣]             | -      | 選擇與多功能進紙匣中的紙張匹配的紙張類型。       |  |
|        |        | [紙匣 1]              | -      | 選擇與標準紙匣中的紙張匹配的紙張類型。         |  |
|        |        | [紙匣 2] <sup>1</sup> | -      | 選擇與選購紙匣 (紙匣 2) 中的紙張匹配的紙張類型。 |  |
|        |        | [紙匣 3] <sup>1</sup> | -      | 選擇與選購紙匣 (紙匣 3) 中的紙張匹配的紙張類型。 |  |
|        | [紙張尺寸] | [MP 紙匣]             | -      | 選擇多功能進紙匣中所放入紙張的尺寸。          |  |
|        |        | [紙匣 1]              | -      | 選擇標準紙匣中所放入紙張的尺寸。            |  |
|        |        | [紙匣 2] <sup>1</sup> | -      | 選擇選購紙匣 (紙匣 2) 中所放入紙張的尺寸。    |  |
|        |        | [紙匣 3] <sup>1</sup> | -      | 選擇選購紙匣 (紙匣 3) 中所放入紙張的尺寸。    |  |
|        | [複印]   | -                   | -      | 選擇要用於複印的紙匣。                 |  |
|        | [傳真]   | -                   | -      | 選擇要用於列印傳真的紙匣。               |  |
|        | [列印]   | -                   | -      | 選擇要用於列印的紙匣。                 |  |
|        | [列印位置] | [MP 紙匣]             | [x 偏移] |                             | 水平調整多功能進紙匣中紙張的列印開始位置 (通常位於頁面左上角) · 從 -500 (左) 到 +500 (右) 點 (列印解析度為 300 dpi 時)。 |
|        |        |                     | [y 偏移] |                             | 垂直調整多功能進紙匣中紙張的列印開始位置 (通常位於頁面左上角) · 從 -500 (上) 到 +500 (下) 點 (列印解析度為 300 dpi 時)。 |
|        |        | [紙匣 1]              | [x 偏移] |                             | 水平調整標準紙匣中紙張的列印開始位置 (通常位於頁面左上角) · 從 -500 (左) 到 +500 (右) 點 (列印解析度為 300 dpi 時)。   |

| 三級選單     | 四級選單                | 五級選單                | 六級選單   | 說明  |                        |
|----------|---------------------|---------------------|--|---|------------------------|
| [紙匣設定]   | [列印位置]              | [紙匣 1]              | [y 偏移]   | 垂直調整標準紙匣中紙張的列印開始位置 (通常位於頁面左上角) · 從 -500 (上) 到 +500 (下) 點 (列印解析度為 300 dpi 時)。  |                        |
|          |                     | [紙匣 2] <sup>1</sup> | [x 偏移]   | 水平調整選購紙匣 (紙匣 2) 中紙張的列印開始位置 (通常位於頁面左上角) · 從 -500 (左) 到 +500 (右) 點 (列印解析度為 300 dpi 時)。  |                        |
|          |                     |                     | [y 偏移]   | 垂直調整選購紙匣 (紙匣 2) 中紙張的列印開始位置 (通常位於頁面左上角) · 從 -500 (上) 到 +500 (下) 點 (列印解析度為 300 dpi 時)。  |                        |
|          |                     | [紙匣 3] <sup>1</sup> | [x 偏移]   | 水平調整選購紙匣 (紙匣 3) 中紙張的列印開始位置 (通常位於頁面左上角) · 從 -500 (左) 到 +500 (右) 點 (列印解析度為 300 dpi 時)。  |                        |
|          | [y 偏移]              |                     | 垂直調整選購紙匣 (紙匣 3) 中紙張的列印開始位置 (通常位於頁面左上角) · 從 -500 (上) 到 +500 (下) 點 (列印解析度為 300 dpi 時)。 |   |                        |
|          | [略過紙匣] <sup>1</sup> | -                   | -  | 選擇因裝有錯誤尺寸紙張而要跳過的特定紙匣。   |                        |
|          | [分頁紙匣] <sup>1</sup> | -                   | -  | 選擇包含分離紙張的紙匣 · 分離紙張用於插入到各列印工作之間。   |                        |
|          | [紙張不足通知]            | [紙張不足通知]            | -  | -   | 選擇是否顯示訊息提示您紙匣中的紙張即將用盡。 |
|          |                     | [通知級別]              | -  | -   | 選擇會觸發訊息的最小紙張級別。        |
|          | [檢查紙張]              | -                   | -  | 選擇是否顯示訊息提示您檢查紙張類型和紙張尺寸。   |                        |
| [音量]     | [鈴聲]                | -                   | -  | 調整響鈴音量。   |                        |
|          | [蜂鳴音]               | -                   | -  | 調整蜂鳴器音量。  |                        |
|          | [揚聲器]               | -                   | -  | 調整揚聲器音量。  |                        |
| [液晶螢幕設定] | [背光燈]               | -                   | -  | 調整液晶螢幕背光燈的亮度。   |                        |
|          | [背光燈設置]             | -                   | -  | 設定返回主螢幕和其他功能後液晶螢幕背光燈的亮顯時長。  |                        |
|          | [背光燈定時器]            | -                   | -  | 設定返回主螢幕和其他功能後液晶螢幕背光燈的熄滅時長。  |                        |
| [通知設定]   | [文件警示]              | -                   | -  | 選擇是否提醒您掃描器玻璃上留有文件。  |                        |
|          | [掃描結果 (跳過空白頁)]      | -                   | -  | 掃描完成後顯示總掃描頁數和跳過的頁數。   |                        |
| [環保]     | [節能模式]              | -                   | -  | 開啟以下機器設定：<br><ul style="list-style-type: none"> <li>• [雙面列印]：[長邊]<sup>2</sup></li> <li>• [睡眠時間]：0 [分鐘]</li> <li>• [背光燈設置]：[10 秒]</li> <li>• [靜音模式]：[開]<sup>2</sup></li> <li>• [節省碳粉]：[開]<sup>2</sup></li> </ul> |                        |
|          | [節省碳粉]              | -                   | -  | 增加碳粉匣印量。  |                        |
|          | [睡眠時間]              | -                   | -  | 設定機器進入省電模式前應經過的時長。  |                        |
|          | [靜音模式]              | -                   | -  | 降低列印噪音。   |                        |
|          | [自動關閉]              | -                   | -  | 設定機器在進入電源關閉模式前的分鐘數或小時數。   |                        |
| [刪除儲存]   | [巨集 ID]             | -                   | -  | 刪除註冊的巨集資料。  |                        |
|          | [串流 ID]             | -                   | -  | 刪除註冊的串流資料。  |                        |
|          | [字型 ID]             | -                   | -  | 刪除註冊的字體資料。  |                        |

| 三級選單   | 四級選單  | 五級選單 | 六級選單 | 說明  |
|--------|---|------|------|---|
| [刪除儲存] | [全部刪除]  | -    | -    | 將機器的巨集/串流和字體資料恢復為出廠設定。                                |
|        | [初始化 USB 快閃磁碟機]<br>(MFC-L8970CDW)<br>(僅當在工作儲存位置選單中選擇了 USB 快閃儲存裝置時可用。) | -    | -    | 初始化 USB 快閃儲存裝置，以進行 USB 儲存列印。初始化 USB 快閃儲存裝置需要 40 分鐘以上。 |

1 已安裝選購紙匣時可用。

2 只在使用網路管理變更特定機器設定後，方可變更此設定。

## [捷徑設定]

### [所有設定] > [捷徑設定]

| 三級選單   | 四級選單       | 說明            |
|--------|------------|---------------|
| (選擇捷徑) | [重新命名]     | 變更捷徑名稱。       |
|        | [編輯]       | 變更捷徑設定。       |
|        | [刪除]       | 刪除捷徑。         |
|        | [註冊卡片/NFC] | 將捷徑指派到 IC 卡中。 |
|        | [刪除卡片/NFC] | 刪除 IC 卡中的捷徑。  |

## [傳真]

### [所有設定] > [傳真]

| 三級選單   | 四級選單        | 五級選單                          | 說明   |
|--------|-------------|-------------------------------|--|
| [設定接收] | [響鈴次數]      | -                             | 設定機器在「傳真」或「傳真/電話」模式中回應前的響鈴次數。                |
|        | [接收模式]      | -                             | 選擇最適合您需求的接收模式。                               |
|        | [F/T 響鈴時間]  | -                             | 設定在「傳真/電話」模式下的偽/兩聲響鈴時長。                      |
|        | [傳真預覽]      | -                             | 在液晶螢幕上檢視收到的傳真。                               |
|        | [傳真偵測]      | -                             | 在您接聽來電並聽到傳真音時自動接收傳真訊息。                       |
|        | [遠端代碼]      | [遠端代碼]                        | 用於以分機或外置電話回應來電並使用代碼開啟或關閉遠端代碼。您可設定個人化代碼。      |
|        |             | [傳真接收]                        |  |
|        |             | [電話應答]                        |  |
|        | [自動縮小]      | -                             | 縮小傳入的每頁傳真，以適合您的紙張。                           |
|        | [PC Fax 接收] | -                             | 將機器設定為將傳真傳送到您的電腦。<br>您可以開啟備份列印安全功能。          |
|        | [記憶體接收]     | [關]                           | -  |
|        |             | [傳真轉傳]                        | 將機器設定為轉傳傳真訊息，或將傳入傳真儲存在記憶體 (讓您可從機器以外的其他位置檢索)。 |
|        | [傳真儲存]      | 如果您選擇傳真轉傳或傳真儲存，您可以開啟備份列印安全功能。 |  |
|        | [轉寄至雲端]     | 將傳入傳真轉傳到線上服務。                 |  |
|        | [轉接至網絡]     | 將傳入傳真轉傳到網路目的地。                |  |

| 三級選單     | 四級選單       | 五級選單   | 說明  |
|----------|------------|--------|---|
| [設定接收]   | [傳真接收印記]   | -      | 在傳入傳真頂端列印接收時間與日期。   |
|          | [雙面]       | -      | 雙面列印傳入傳真。   |
| [設定發送]   | [批次發送]     | -      | 整批發送所有要發送到同一個傳真號碼的定時傳真。   |
|          | [封頁資訊]     | -      | 設定您在傳真封頁的自訂評論。  |
|          | [自動重撥]     | -      | 將機器設定為如果傳真撥號因線路繁忙而未能接通，五分鐘後自動重撥上次撥打的傳真號碼。<br>如果自動發送傳真時線路繁忙，則機器會在五分鐘後重撥一次號碼。 |
|          | [目的地]      | -      | 將機器設定為傳真撥號時在液晶螢幕上顯示目的地資訊。   |
| [報告設定]   | [傳輸報告]     | -      | 選擇傳輸驗證報告的初始設定。  |
|          | [日誌週期]     | [日誌週期] | 設定自動列印傳真日誌的時間間隔。  |
|          |            | [時間]   | 如果您選擇了關或每 50 份傳真之外的其他選項，您可設定該選項的時間。   |
|          |            | [日期]   | 如果您選擇了每 7 天，您可設定星期幾。  |
| [列印文件]   | -          | -      | 列印儲存在機器記憶體中的傳入傳真。列印後，所有傳真將從機器記憶體中清除。  |
| [遠端檢索密碼] | -          | -      | 設定您自己的遠端檢索密碼。   |
| [撥號限制]   | [撥號盤]      | -      | 防止誤撥錯誤號碼，或在使用所選方法時限制撥號。   |
|          | [通訊錄]      | -      |   |
|          | [捷徑]       | -      |   |
|          | [LDAP 伺服器] | -      |   |
| [剩餘工作]   | -          | -      | 查看機器記憶體中的排程工作，並取消所選工作。  |

## [印表機]

### [所有設定] > [印表機]

| 三級選單   | 四級選單   | 五級選單          | 說明  |
|--------|--------|---------------|---|
| [模擬]   | -      | -             | 選擇印表機語言模擬方式。  |
| [品質]   | -      | -             | 選擇列印品質。   |
| [列印選項] | [字型清單] | [HP LaserJet] | 列印機器內部字體清單。   |
|        |        | [BR-Script 3] |   |
|        | [測試列印] | -             | 列印測試頁。  |
| [雙面]   | [雙面列印] | -             | 啟用或停用雙面列印，選擇長邊翻頁或短邊翻頁。  |
|        | [單面影像] | -             | 對於最後一頁是單面影像的列印工作，選擇 [單面送紙] 選項可縮短列印時間。<br>使用信箋紙或預印紙張時，必須選擇 [雙面送紙] 選項。如果將信箋紙或預印紙張選擇為 [單面送紙]，最後一頁將列印在反面。 |
| [自動繼續] | -      | -             | 如果您希望機器自動清除紙張尺寸錯誤或媒體類型錯誤並使用其他紙匣中的紙張，請選擇此設定。   |
| [輸出顏色] | -      | -             | 設定輸出顏色。   |
| [紙張類型] | -      | -             | 設定紙張類型。   |
| [紙張尺寸] | -      | -             | 設定紙張尺寸。   |

| 三級選單          | 四級選單             | 五級選單     | 說明   |
|---------------|------------------|----------|--|
| [份數]          | -                | -        | 設定列印頁數。  |
| [方向]          | -                | -        | 設定縱向或橫向列印頁面。   |
| [邊緣強調]        | -                | -        | 讓文字更清晰銳利。  |
| [列印位置]        | -                | -        | 存取列印位置設定選單。  |
| [自動 FF]       | -                | -        | 允許機器自動列印任何剩餘資料。  |
| [HP LaserJet] | [字型編號]           | [字型編號]   | 設定字體編號。<br>Brother 機器上安裝有軟字體時，此選單將會顯示。   |
|               |                  | [軟體字型編號] | 設定軟字體編號。<br>Brother 機器上安裝有軟字體時，此選單將會顯示。  |
|               | [字型字距]           | -        | 設定字體間距。<br>(僅適用於特定字體。)   |
|               | [字型點數]           | -        | 設定字體大小。<br>(僅適用於特定字體。)   |
|               | [符號集]            | -        | 選擇符號或字元集。  |
|               | [表格列印]           | -        | 列印代碼表格。  |
|               | [自動 LF]          | -        | 開啟：CR -> CR+LF；關閉：CR -> CR   |
|               | [自動 CR]          | -        | 開啟：LF -> LF+CR、FF -> FF+CR 或 VT -> VT+CR<br>關閉：LF -> LF、FF -> FF 或 VT -> VT            |
|               | [自動 WRAP]        | -        | 選擇歸位位置到達右邊界時是否要插入換行字元和歸位字元。  |
|               | [自動 SKIP]        | -        | 選擇歸位位置到達下邊界時是否要插入換行字元和歸位字元。  |
|               | [左側邊界]           | -        | 設定左邊界，範圍為 0 - 70 欄，增量為 1 cpi。  |
|               | [右側邊界]           | -        | 設定右邊界，範圍為 10 ~ 80 欄，增量為 1 cpi。   |
|               | [上方邊界]           | -        | 設定上邊界，即文字與紙張上邊緣的距離。  |
|               | [下方邊界]           | -        | 設定下邊界，即文字與紙張下邊緣的距離。  |
|               | [行]              | -        | 設定每個頁面的行數。   |
|               | [紙匣命令]           | -        | 使用 HP 驅動程式時，如果出現紙匣不匹配，請選擇此設定。  |
| [BR-Script 3] | [列印時出錯]          | -        | 選擇發生錯誤時機器是否列印錯誤資訊。   |
|               | [CAPT]           | -        | 列印非 Brother PS 驅動程式建立的 PS 檔案時，請使用 CAPT (彩色進階列印技術) 獲取最佳列印品質。<br>色彩和相片顯示更清晰、更準確。列印速度會變慢。 |
| [PDF]         | [多頁]             | -        | 設定列印多頁時的版面配置。  |
|               | [PDF 列印選項]       | -        | 設定與文字一起列印 PDF 檔案中的註釋 (標誌) 或印記時的 PDF 列印設定。  |
|               | [PDF 符合頁面]       | -        | 選擇機器是否縮放或調整 PDF 檔案的頁面尺寸，以符合所選紙張尺寸。   |
| [副本功能表]       | [副本]             | -        | 啟用或停用副本功能。   |
|               | [份數]             | -        | 設定列印頁數。  |
|               | [複印 1 紙匣]        | -        | 選擇用於複印 1 的紙匣。  |
|               | [Copy1 串流]       | -        | 選擇用於複印 1 的串流。  |
|               | [複印 2 紙匣]<br>... | -        | 選擇用於複印 2 至 8 的紙匣。  |
|               | [複印 8 紙匣]        | -        |  |

| 三級選單                       | 四級選單                            | 五級選單     | 說明                                     |                         |
|----------------------------|---------------------------------|----------|--|-------------------------|
| [副本功能表]                    | [Copy2 串流]<br>...<br>[Copy8 串流] | -        | 選擇用於複印 2 至 8 的串流。                      |                         |
| [色彩校正]                     | [修正開始]                          | -        | 執行色彩校正以檢查和修正各種色彩，然後執行色彩對位以對齊每種色彩的列印位置。 |                         |
|                            | [重置]                            | -        | 將校正參數重置為預設設定。                          |                         |
|                            | [自動修正]                          | -        | 將機器設定為自動執行色彩校正和對位。                     |                         |
|                            | [色彩設定]                          | [設定模式]   | -                                      | 選擇套用機器還是印表機驅動程式的色彩列印設定。 |
|                            |                                 | [色彩模式]   | -                                      | 選擇彩色模式。                 |
|                            |                                 | [改善灰階]   | -                                      | 將此選項設定為開或關可改善陰影區域的影像品質。 |
|                            |                                 | [增強黑色打印] | -                                      | 如果無法正常列印黑色圖片，請開啟或關閉此設定。 |
|                            |                                 | [亮度]     | -                                      | 調整亮度。                   |
|                            |                                 | [對比度]    | -                                      | 調整對比度。                  |
|                            |                                 | [紅]      | -                                      | 調整紅色。                   |
| [綠]                        | -                               | 調整綠色。    |  |                         |
| [藍]                        | -                               | 調整藍色。    |  |                         |
| [作業儲存位置]<br>(MFC-L8970CDW) | -                               | -        | 選擇要用於儲存列印工作的位置。                        |                         |
| [重設印表機]                    | -                               | -        | 將機器設定恢復為出廠設定。                          |                         |

## [網路]

### [所有設定] > [網路]

| 三級選單     | 四級選單     | 五級選單       | 六級選單             | 說明                     |                              |
|----------|----------|------------|------------------|------------------------|------------------------------|
| [有線區域網路] | [TCP/IP] | [引導方式]     | -                | 選擇最適合您需求的開機方法。         |                              |
|          |          | [IP 位址]    | -                | 輸入 IP 位址。              |                              |
|          |          | [子網路遮罩]    | -                | 輸入子網路遮罩。               |                              |
|          |          | [閘道]       | -                | 輸入閘道位址。                |                              |
|          |          | [節點名稱]     | -                | 輸入節點名稱。<br>(最多 32 位字元) |                              |
|          |          | [WINS 配置]  | -                | 選擇 WINS 設置模式。          |                              |
|          |          | [WINS 伺服器] | [主要]             | -                      | 指定主要 WINS 伺服器的 IP 位址。        |
|          |          |            | [次要]             | -                      | 指定次要 WINS 伺服器的 IP 位址。        |
|          |          | [DNS 伺服器]  | [主要]             | -                      | 指定主要 DNS 伺服器的 IP 位址。         |
|          |          |            | [次要]             | -                      | 指定次要 DNS 伺服器的 IP 位址。         |
|          |          | [APIPA]    | -                | -                      | 將本機器設定為在本地連結位址範圍內自行指定 IP 位址。 |
|          | [IPv6]   | -          | -                | 開啟或關閉 IPv6 通訊協定。       |                              |
|          | [乙太網路]   | -          | -                | 選擇乙太網路連結模式。            |                              |
|          | [有線網路狀態] | -          | -                | 檢視目前的有線狀態。             |                              |
|          | [MAC 位址] | -          | -                | 檢視機器的 MAC 位址。          |                              |
| [設為預設值]  | -        | -          | 將有線網路設定恢復為出廠設定。  |                        |                              |
| [啟用有線網路] | -        | -          | 手動開啟或關閉有線區域網路介面。 |                        |                              |

| 三級選單           | 四級選單          | 五級選單    | 六級選單                   | 說明  |                          |                       |
|----------------|---------------|---------|------------------------|---|--------------------------|-----------------------|
| [WLAN (Wi-Fi)] | [尋找 Wi-Fi 網絡] | -       | -                      | 手動設置無線網路設定。   |                          |                       |
|                | [WPS/按鈕]      | -       | -                      | 使用一鍵式方式設置無線網路設定。  |                          |                       |
|                | [WPS/PIN 碼]   | -       | -                      | 使用有密碼的 WPS 設置您的無線網路設定。                                  |                          |                       |
|                | [復原 WLAN]     | -       | -                      | 重置並重新啟動無線網路。  |                          |                       |
|                | [無線網路狀態]      | [狀態]    | [狀態]                   | -   | 檢視目前無線網路狀態。              |                       |
|                |               |         | [訊號]                   | -   | 檢視目前無線網路訊號強度。            |                       |
|                |               |         | [SSID]                 | -   | 檢視目前的 SSID。              |                       |
|                |               |         | [通訊模式]                 | -   | 檢視目前的通訊模式。               |                       |
|                | [TCP/IP]      | [引導方式]  | [引導方式]                 | -   | 選擇最適合您需求的開機方法。           |                       |
|                |               |         | [IP 位址]                | -   | 輸入 IP 位址。                |                       |
|                |               |         | [子網路遮罩]                | -   | 輸入子網路遮罩。                 |                       |
|                |               |         | [閘道]                   | -   | 輸入閘道位址。                  |                       |
|                |               |         | [節點名稱]                 | -   | 輸入節點名稱。<br>(最多 32 位字元)   |                       |
|                |               |         | [WINS 配置]              | -   | 選擇 WINS 設置模式。            |                       |
|                |               |         | [WINS 伺服器]             | [主要]  | -                        | 指定主要 WINS 伺服器的 IP 位址。 |
|                |               |         |                        | [次要]  | -                        | 指定次要 WINS 伺服器的 IP 位址。 |
|                |               |         | [DNS 伺服器]              | [主要]  | -                        | 指定主要 DNS 伺服器的 IP 位址。  |
|                |               |         |                        | [次要]  | -                        | 指定次要 DNS 伺服器的 IP 位址。  |
|                | [APIPA]       | -       | -                      | 將本機器設定為在本地連結位址範圍內自行指定 IP 位址。                            |                          |                       |
|                | [IPv6]        | -       | -                      | 開啟或關閉 IPv6 通訊協定。  |                          |                       |
| [MAC 位址]       | -             | -       | 檢視機器的 MAC 位址。          |   |                          |                       |
| [設為預設值]        | -             | -       | 將無線網路設定恢復為出廠設定。        |   |                          |                       |
| [啟用無線網路]       | -             | -       | 啟用或停用無線介面。             |   |                          |                       |
| [Wi-Fi Direct] | [手動]          | -       | -                      | 手動設置 Wi-Fi Direct 網路設定。                                 |                          |                       |
|                | [群組擁有者]       | -       | -                      | 將本機器設為群組擁有者。  |                          |                       |
|                | [按鈕]          | -       | -                      | 使用一鍵式方式設置 Wi-Fi Direct 網路設定。                            |                          |                       |
|                | [PIN 碼]       | -       | -                      | 使用有密碼的 WPS 設置 Wi-Fi Direct 網路設定。                        |                          |                       |
|                | [裝置資訊]        | [裝置名稱]  | -                      | -   | 檢視本機器的裝置名稱。              |                       |
|                |               | [SSID]  | -                      | -   | 檢視群組擁有者的 SSID。           |                       |
|                |               | [IP 位址] | -                      | -   | 檢視機器目前的 IP 位址。           |                       |
|                | [狀態資訊]        | [狀態]    | -                      | -   | 檢視目前的 Wi-Fi Direct 網路狀態。 |                       |
| [訊號]           |               | -       | -                      | 檢視目前的 Wi-Fi Direct 網路訊號強度。<br>本機器用作群組擁有者時，液晶螢幕上總是顯示強訊號。 |                          |                       |
| [I/F 啟用]       | -             | -       | 開啟或關閉 Wi-Fi Direct 連接。 |   |                          |                       |
| [NFC]          | -             | -       | -                      | 開啟或關閉 NFC 功能。   |                          |                       |
| [電子郵件/IFAX]    | [郵件地址]        | -       | -                      | 輸入電子郵件地址。   |                          |                       |
|                | [設定伺服器]       | [SMTP]  | [伺服器]                  | -   | 輸入 SMTP 伺服器名稱和位址。        |                       |
|                |               |         | [連接埠]                  | -   | 輸入 SMTP 連接埠號碼。           |                       |

| 三級選單        | 四級選單          | 五級選單             | 六級選單           | 說明   |
|-------------|---------------|------------------|----------------|--|
| [電子郵件/IFAX] | [設定伺服器]       | [SMTP]           | [SMTP 認證]      | 選擇電子郵件通知的安全方式。                                     |
|             |               |                  | [SSL/TLS]      | 透過需要安全 SSL/TLS 通訊的電郵伺服器發送或接收電子郵件。                  |
|             |               |                  | [檢查憑證]         | 自動驗證 SMTP 伺服器憑證。                                   |
|             |               | [POP3/IMAP4]     | [通訊協定]         | 從伺服器選擇接收電子郵件的通訊協定。                                 |
|             |               |                  | [伺服器]          | 輸入伺服器名稱和位址。  |
|             |               |                  | [連接埠]          | 輸入連接埠號碼。   |
|             |               |                  | [信箱名稱]         | 輸入信箱名稱。<br>(最多 255 位字元)                            |
|             |               |                  | [信箱密碼]         | 輸入登入伺服器的密碼。<br>(最多 128 位字元)                        |
|             |               |                  | [選擇資料夾]        | 使用 IMAP4 通訊協定在信箱中選擇指定的資料夾。                         |
|             |               |                  | [SSL/TLS]      | 透過需要安全 SSL/TLS 通訊的電郵伺服器發送或接收電子郵件。                  |
|             | [檢查憑證]        | 自動驗證 SMTP 伺服器憑證。 |                |  |
|             | [設定郵件接收]      | [自動查詢]           | [自動查詢]         | 自動檢查伺服器上的新訊息。                                      |
|             |               |                  | [查詢頻率]         | 設定檢視伺服器上新訊息的時間間隔。                                  |
|             |               | [標題]             | -              | 選擇要列印的電子郵件標題的內容。                                   |
|             |               | [刪除/讀取錯誤郵件]      | -              | POP3 伺服器自動刪除錯誤電子郵件。<br>IMAP4 伺服器在您讀取錯誤電子郵件後自動將其刪除。 |
|             |               | [通知]             | -              | 接收通知訊息。  |
|             | [設定郵件發送]      | [大小限制]           | [大小限制]         | 限制電子郵件文件的大小。                                       |
|             |               |                  | [最大尺寸 (MB)]    |  |
|             | [設定傳輸發送]      | [通知]             | -              | 發送通知訊息。  |
|             |               | [轉送廣播]           | -              | 將文件傳輸到其他傳真設備。                                      |
|             |               | [傳輸範圍]           | [傳輸] [##]      | 註冊網域名稱。  |
| [報告設定]      | [傳輸報告]        | -                | 列印傳輸多址發送報告。    |  |
|             | [電子郵件]        | [傳輸報告]           | 選擇傳輸驗證報告的初始設定。 |  |
| [報告設定]      | [IFAX]        | [傳輸報告]           |                |  |
|             | [手動接收]        | -                | -              | 手動檢視 POP3 或 IMAP4 伺服器上的新訊息。                        |
| [網絡連接設定]    | [Proxy 伺服器設定] | [Proxy 伺服器連線]    | -              | 變更網路連接設定。  |
|             |               | [位址]             | -              |  |
|             |               | [連接埠]            | -              |  |
|             |               | [使用者名稱]          | -              |  |
|             |               | [密碼]             | -              |  |
| [Web 式管理]   | -             | -                | -              | 啟用或停用網路管理。   |

| 三級選單     | 四級選單     | 五級選單 | 六級選單 | 說明   |
|----------|----------|------|------|--|
|          |          |      |      | 如果啟用此功能，請確定指定使用網路管理的連接方式。                                  |
| [傳真至伺服器] | [傳真至伺服器] | -    | -    | 將傳真伺服器的前綴/後綴位址儲存到 Brother 機器中。                             |
|          | [前綴]     | -    | -    |  |
|          | [後綴]     | -    | -    |  |
| [IPsec]  | -        | -    | -    | IPsec 是 IP 通訊協定的一項可選安全功能，提供驗證和加密服務。我們建議您變更此設定前，先聯絡您的網路管理員。 |
| [IP 過濾器] | -        | -    | -    | 通過啟用 IP 過濾器來限制存取本機器。                                       |
| [全域偵測]   | [允許偵測]   | -    | -    | 啟用或停用全域檢測功能，此功能用於在使用者無意中連線全域網路時偵測並通知使用者。                   |
|          | [拒絕存取]   | -    | -    | 停用全域網路連線。  |
| [網路重設]   | -        | -    | -    | 將所有網路設定恢復到出廠設定。  |

## [列印報告]

### [所有設定] > [列印報告]

| 三級選單      | 四級選單       | 說明   |
|-----------|------------|--|
| [傳輸驗證]    | [在液晶螢幕上查看] | 顯示有關發送傳真的傳輸驗證報告。                               |
|           | [列印報告]     | 列印您上次發送的傳真傳輸驗證報告。                              |
| [通訊錄]     | -          | 列印儲存於通訊錄中的接收方清單。                               |
| [傳真日誌]    | -          | 列印前 200 個接收和發送傳真的相關資訊清單。<br>(TX 表示發送。RX 表示接收。) |
| [用戶設定]    | -          | 列印使用者設定清單。                                     |
| [印表機設定]   | -          | 列印印表機設定清單。                                     |
| [網路配置]    | -          | 列印網路設定清單。                                      |
| [列印檔案清單]  | -          | 列印儲存在機器記憶體中的資料清單。                              |
| [感光鼓點列印]  | -          | 列印感光滾筒檢查列印頁。                                   |
| [WLAN 報表] | -          | 列印無線區域網路連接結果。                                  |

## [機器資訊]

### [所有設定] > [機器資訊]

| 三級選單     | 四級選單      | 五級選單 | 說明              |
|----------|-----------|------|-----------------|
| [序號]     | -         | -    | 查看機器的序號。        |
| [韌體版本]   | [Main 版本] | -    | 查看本機器的韌體版本。     |
|          | [Sub3 版本] | -    |                 |
|          | [安全性版本]   | -    |                 |
| [韌體更新]   | -         | -    | 將機器韌體更新至最新版本。   |
| [固件更新設定] | [更新方式]    | -    | 設定自動韌體更新的日期和時間。 |
|          | [更新日子]    | -    |                 |
|          | [更新時間]    | -    |                 |
| [頁碼計數器]  | [總計]      | [彩色] | 查看機器已列印的總頁數。    |
|          |           | [黑白] |                 |

| 三級選單                | 四級選單                  | 五級選單 | 說明                   |
|---------------------|-----------------------|------|----------------------|
| [頁碼計數器]             | [傳真]                  | -    | 查看機器已列印的總頁數。         |
|                     | [複印]                  | [彩色] |                      |
|                     |                       | [黑白] |                      |
|                     | [列印]                  | [彩色] |                      |
|                     |                       | [黑白] |                      |
|                     | [其他]                  | [彩色] |                      |
|                     | [黑白]                  |      |                      |
| [零件壽命] <sup>1</sup> | [感光鼓]                 | -    | 顯示感光鼓元件的剩餘使用壽命。      |
|                     | [轉印帶]                 | -    | 顯示皮帶組的剩餘使用壽命。        |
|                     | [定影器]                 | -    | 顯示加熱組件的剩餘使用壽命。       |
|                     | [鐳射元件]                | -    | 顯示雷射元件的剩餘使用壽命。       |
|                     | [送紙套件 MP]             | -    | 顯示多功能進紙匣進紙套件的剩餘使用壽命。 |
|                     | [送紙套件 1]              | -    | 顯示進紙套件 1 的剩餘使用壽命。    |
|                     | [送紙套件 2] <sup>2</sup> | -    | 顯示進紙套件 2 的剩餘使用壽命。    |
|                     | [送紙套件 3] <sup>2</sup> | -    | 顯示進紙套件 3 的剩餘使用壽命。    |

1 零件壽命是估算值，可能會因為使用類型而有所不同。

2 已安裝選購紙匣時可用。

## [初始設定]

### [所有設定] > [初始設定]

| 三級選單                     | 四級選單                      | 說明  |
|--------------------------|---------------------------|---|
| [日期和時間]                  | [日期]                      | 在畫面上和發送的傳真標題中加入日期和時間。   |
|                          | [時間]                      |   |
|                          | [時鐘類型]                    | 選擇時間格式 (12 小時制或 24 小時制)。  |
|                          | [切換夏令時間]<br>(僅適用於某些國家/地區) | 設定機器自動切換為夏令時間。  |
|                          | [時區]                      | 設置您所在的時區。   |
| [本機身分]                   | [傳真]                      | 輸入名稱和傳真號碼，以便其顯示在您發送的每頁傳真上。  |
|                          | [電話]                      |   |
|                          | [名稱]                      |   |
| [音頻/脈衝]<br>(僅適用於某些國家/地區) | -                         | 選擇撥號模式。   |
| [撥號音]                    | -                         | 縮短撥號音偵測暫停。  |
| [撥號前綴]                   | -                         | 設置前綴號碼，則每次您撥號時會自動在傳真號碼前加上此號碼。                                     |
| [相容性]                    | -                         | 調整等化，以處理傳輸問題。<br>VoIP 服務供應商使用不同標準的傳真支援。若您經常遇到傳真傳輸錯誤，請選擇基本 (VoIP)。 |
| [重置]                     | [機器重設]                    | 恢復已變更的機器設定。   |
|                          | [網路重設]                    | 將所有網路設定恢復到出廠設定。   |

| 三級選單                    | 四級選單      | 說明   |
|-------------------------|-----------|--|
| [重置]                    | [通訊錄與傳真]  | 清除所有儲存的電話號碼、傳真資料與傳真設定。                                 |
|                         | [所有設定]    | 將機器的所有設定恢復為出廠設定並刪除記憶體中的個人資料。您無法在機器上查看資料。               |
|                         | [重設為原廠設定] | 將機器的所有設定恢復為出廠設定並刪除機器記憶體中的個人資料。若想刪除機器中的所有資料，我們建議使用選單選項。 |
| [本地語言]<br>(僅適用於某些國家/地區) | -         | 變更液晶螢幕語言。  |

## [管理設定]



### [管理設定]

| 二級選單     | 三級選單       | 四級選單    | 五級選單                    | 說明                          |                         |
|----------|------------|---------|-------------------------|-----------------------------|-------------------------|
| [主畫面設定]  | [圖示]       | -       | -                       | 在首頁螢幕上刪除圖示、新增圖示或將圖示移動到其他位置。 |                         |
|          | [背景色彩]     | -       | -                       | 將觸控式螢幕的背景色變更為白色或黑色。         |                         |
|          | [標籤]       | [重新命名]  | [標籤 1]<br>...<br>[標籤 8] |                             | 變更標籤的名稱。                |
|          |            | [主畫面]   | -                       |                             | 設定您的主螢幕。                |
|          | [顯示資訊]     | [IP 位址] | -                       |                             | 選擇是否在首頁螢幕上顯示本機器的 IP 位址。 |
|          | [主畫面設定重設]  | -       | -                       |                             | 將首頁螢幕設定恢復到原廠設定。         |
| [其他畫面設定] | [複印畫面]     | -       | -                       | 設定預設複印螢幕設定。                 |                         |
|          | [掃描畫面]     | -       | -                       | 設定預設掃描螢幕設定。                 |                         |
| [限制管理]   | [使用者限制功能]  | -       | -                       | 啟用或停用限制功能，例如安全功能鎖。          |                         |
|          | [設定鎖定]     | -       | -                       | 防止未授權使用者變更機器的設定。            |                         |
|          | [設定鎖定詳細資訊] | -       | -                       | 選擇您希望限制未經授權使用者變更的機器設定。      |                         |
| [密碼]     | -          | -       | -                       | 註冊或變更為登入管理設定選單的密碼。          |                         |



### 相關資訊

- [設定表和功能表](#)

## 功能表 (MFC-L8730CDW)

相關機型: MFC-L8730CDW

- >> Wi-Fi 設定
- >> [碳粉]
- >> [傳真] (傳真預覽關閉時)
- >> [傳真] (傳真預覽開啓時)
- >> [複印]
- >> [掃描]
- >> [捷徑]
- >> [安全列印]
- >> [網路]
- >> [應用程式]
- >> [USB]
- >> [2 合 1ID 複印]

### Wi-Fi 設定

#### (Wi-Fi 設定)

| 二級選單  | 三級選單                     | 說明                   |
|---|--------------------------|----------------------|
|  (Wi-Fi 設定) | [尋找 Wi-Fi 網路]            | 手動設置無線網路設定。          |
|   | [WPS/按鈕]                 | 使用一鍵式方式設置無線網路設定。     |
|   | [WPS/PIN 碼] <sup>1</sup> | 使用有密碼的 WPS 設置無線網路設定。 |
|   | [復原 WLAN] <sup>1</sup>   | 重置並重新啟動無線網路。         |
|   | [無線網路狀態] <sup>1</sup>    | 顯示無線網路連接狀態。          |
|   | [TCP/IP] <sup>1</sup>    | 變更 TCP/IP 設定。        |
|   | [MAC 位址] <sup>1</sup>    | 顯示本機器的 MAC 位址。       |
|   | [設為預設值] <sup>1</sup>     | 將本機器的無線網路設定恢復為出廠設定。  |
|   | [啟用無線網路] <sup>1</sup>    | 啟用或停用無線介面。           |

<sup>1</sup> 設置 Wi-Fi® 連接後可用。

### [碳粉]

#### [碳粉]

| 二級選單    | 三級選單   | 說明                             |
|---------|--------|--------------------------------|
| [碳粉壽命]  | -      | 檢視各顏色碳粉的大致剩餘使用壽命。              |
| [測試列印]  | -      | 列印測試頁。                         |
| [色彩校正]  | [修正開始] | 啟動色彩校正，以檢查和修正色彩。               |
|         | [重置]   | 將校正參數重置為預設設定。                  |
| [檢查碳粉匣] | [黑色]   | 檢視液晶螢幕上有關已安裝碳粉匣的資訊，例如是否為原廠碳粉匣。 |
|         | [靛藍色]  |                                |
|         | [洋紅色]  |                                |
|         | [黃色]   |                                |

## [傳真] (傳真預覽關閉時)



## [傳真] (傳真預覽設定為關時)

| 三級選單   | 四級選單  | 五級選單     | 六級選單                | 說明  |
|--|---|----------|---------------------|---|
| [重撥]/[暫停]  | -   | -        | -                   | 重撥最後一次撥出的號碼。當您在觸控式螢幕上輸入傳真或電話號碼時，液晶螢幕上的重撥變更為暫停。撥打存取碼和信用卡號碼等號碼時，如果您需要延遲，請按暫停。設定地址時也可儲存暫停。 |
| [擴音]   | -   | -        | -                   | 若要聆聽以確定傳真設備已回應，請在撥號前按此選單，然後再按傳真啟動。  |
| [通訊錄]  | <br>([搜尋:] ) | -        | -                   | 在通訊錄中搜尋。  |
|  | [編輯]  | [新增地址]   | [名稱]<br>[位址]        | 儲存通訊錄號碼、設定多址發送的群組號碼、變更和刪除通訊錄號碼。   |
|  |   | [設定群組撥號] | [名稱]<br>[新增/刪除]     |   |
|  |   | [變更]     | (選擇通訊錄)             |   |
|  |   | [刪除]     | (選擇通訊錄)             |   |
|  | (選擇通訊錄)   | [套用]     | -                   | 開始使用通訊錄發送傳真。  |
| [通話記錄]   | [重撥]  | -        | -                   | 重撥最後一次撥出的號碼。  |
|  | [撥出記錄]  | (選擇撥出記錄) | [套用]<br>[編輯]        | 從撥出記錄中選擇一個號碼，然後向該號碼發送傳真，將該號碼新增至通訊錄，或將其刪除。   |
| [傳真開始]   | -   | -        | -                   | 發送傳真。   |
|  [選項] | [傳真解析度]   | -        | -                   | 設定發送傳真的解析度。   |
|  | [發送主題]  | -        | -                   | 編輯外送傳真的主題。  |
|  | [對比度]   | -        | -                   | 調整對比度。  |
|  | [雙面傳真]  | -        | -                   | 設定雙面掃描格式。   |
|  | [平台掃描尺寸]  | -        | -                   | 將掃描器玻璃平台的掃描區域調整為文件大小。   |
|  | [多址發送]  | [新增號碼]   | [新增號碼]              | 將同一條傳真訊息傳送到兩個或以上的傳真號碼。  |
|  |   |          | [從通訊錄新增]            |   |
|  |   |          | [在通訊錄中搜尋]           |   |
|  | [預覽]  | -        | -                   | 在發送傳真前預覽傳真訊息。   |
|  | [延時傳真]  | [延時傳真]   | -                   | 設定要發送定時傳真的時間。   |
| [設定時間]   |   | -        |                     |   |
| [即時傳送]   | -   | -        | 不使用記憶體發送傳真。         |   |
| [封面設定]   | [封面設定]  | -        | 將機器設定為自動發送您預先設定的封頁。 |   |

| 三級選單   | 四級選單     | 五級選單   | 六級選單          | 說明  |
|--|----------|--------|---------------|---|
|  [選項] | [封面設定]   | [封頁資訊] | -             | 將機器設定為自動發送您預先設定的封頁。                       |
|  |          | [總頁數]  | -             |   |
|  | [海外模式]   | -      | -             | 如果發送海外傳真時遇到困難，請將此模式設為開。                   |
|  | [通話記錄]   | -      | -             | 從撥出記錄中選擇一個號碼，然後向該號碼發送傳真，將該號碼新增至通訊錄，或將其刪除。 |
|  | [通訊錄]    | -      | -             | 從通訊錄選擇接收方的地址。                             |
|  | [設定新預設值] | -      | -             | 將您的設定另存為預設設定。                             |
| [重設為原廠設定]  | -        | -      | 將所有設定恢復到出廠設定。 |   |
| [另存為捷徑]  | -        | -      | -             | 將目前的設定另存為捷徑。                              |

### [傳真] (傳真預覽開啓時)

#### [傳真] (傳真預覽設定為開時)

| 三級選單     | 四級選單   | 五級選單         | 說明  |
|----------|--|--------------|---|
| [發送傳真]   | [重撥]/[暫停]  | -            | 重撥最後一次撥出的號碼。當您在觸控式螢幕上輸入傳真或電話號碼時，液晶螢幕上的重撥變更為暫停。撥打存取碼和信用卡號碼等號碼時，如果您需要延遲，請按暫停。設定地址時也可儲存暫停。 |
|          |  | [擴音]         | -   |
|          | [通訊錄]  | -            | 從通訊錄選擇接收方的地址。   |
|          | [通話記錄]   | -            | 從撥出記錄中選擇一個號碼，然後向該號碼發送傳真，將該號碼新增至通訊錄，或將其刪除。   |
|          | [傳真開始]   | -            | 發送傳真。   |
|          |  [選項] | -            | 選擇設定。   |
|          | [另存為捷徑]  | -            | 將目前的設定另存為捷徑。  |
| [已收到的傳真] | [列印/刪除]  | [全部列印 (新傳真)] | 列印接收的新傳真。   |
|          |  | [全部列印 (舊傳真)] | 列印接收的舊傳真。   |
|          |  | [全部刪除 (新傳真)] | 刪除接收的新傳真。   |
|          |  | [全部刪除 (舊傳真)] | 刪除接收的舊傳真。   |
| [通訊錄]    | -  | -            | 從通訊錄選擇接收方的地址。   |
| [通話記錄]   | -  | -            | 從撥出記錄中選擇一個號碼，然後向該號碼發送傳真，將該號碼新增至通訊錄，或將其刪除。   |

### [複印]

#### [複印]

| 三級選單   | 四級選單 | 五級選單 | 說明         |
|--------|------|------|------------|
| [黑白啟動] | -    | -    | 進行黑白或灰階複印。 |
| [彩色啟動] | -    | -    | 進行彩色複印。    |







| 三級選單   | 四級選單          | 五級選單           | 說明               |                               |
|--|---------------|----------------|------------------|-------------------------------|
| [ID]   | -             | -              | 複印 ID 卡。         |                               |
|  [選項] | [品質]          | -              | 選擇適合您文件類型的複印解析度。 |                               |
|  | [紙匣選擇]        | -              | 選擇要使用的紙匣。        |                               |
|  | [放大/縮小]       | [100%]         | -                |                               |
|  |               | [放大]           | -                | 為下一份複印選擇放大比例。                 |
|  |               | [縮小]           | -                | 為下一份複印選擇縮小比例。                 |
|  |               | [自訂 (25-400%)] | -                | 輸入放大或縮小比例。                    |
|  | [濃度]          | -              | 調整濃淡度。           |                               |
|  | [移除背景色彩]      | -              | 變更所移除背景色彩的量。     |                               |
|  | [雙面複印]        | [版面配置]         | -                | 關閉或開啟雙面複印並選擇長邊翻頁或短邊翻頁。        |
|  | [雙面複印版面配置]    | -              | -                | 選擇從雙面文件進行雙面 N 合 1 複印時的版面配置。   |
|  | [對比度]         | -              | -                | 調整對比度。                        |
|  | [堆疊/排序]       | -              | -                | 選擇對多份副本進行堆疊或排序。               |
|  | [2 合 1/1 合 1] | -              | -                | 如果選擇了 2 合 1 (ID)，您可以選擇版面配置選項。 |
|  | [版面配置]        | -              | -                | 進行 N 合 1 複印。                  |
| [自動消除傾斜]   | -             | -              | 將機器設定為自動修正文件歪斜。  |                               |
| [色彩調整]   | [紅]           | -              | 調整副本的色彩。         |                               |
|  | [綠]           | -              |                  |                               |
|  | [藍]           | -              |                  |                               |
| [另存為捷徑]  | -             | -              | 將目前的設定另存為捷徑。     |                               |



## [掃描]





### [掃描]

| 三級選單     | 四級選單   | 五級選單       | 六級選單 | 說明                 |   |
|----------|--|------------|------|--------------------|---|
| [至 USB]  | [其他掃描操作]   | -          | -    | 將文件掃描到 USB 快閃儲存裝置。 |   |
|          |  [選項] | [雙面掃描]     | -    |                    | - |
|          |  | [色彩設定]     | -    |                    | - |
|          |  | [解像度]      | -    |                    | - |
|          |  | [檔案類型]     | -    |                    | - |
|          |  | [文件尺寸]     | -    |                    | - |
|          |  | [亮度]       | -    |                    | - |
|          |  | [對比度]      | -    |                    | - |
|          |  | [檔案名稱]     | -    |                    | - |
|          |  | [檔案名稱樣式]   | -    |                    | - |
|          |  | [檔案尺寸]     | -    |                    | - |
|          |  | [自動裁剪]     | -    |                    | - |
|          |  | [自動消除傾斜]   | -    |                    | - |
|          |  | [略過空白頁]    | -    |                    | - |
|          |  | [跳過空白頁敏感度] | -    |                    | - |
| [移除背景色彩] | -  | -          |      |                    |   |

| 三級選單         | 四級選單   | 五級選單  | 六級選單   | 說明                                 |
|--------------|--|---|--|------------------------------------|
| [至 USB]      |  [選項] | [邊界設定]  | -  | 將文件掃描到 USB 快閃儲存裝置。                 |
|              |  | [摩爾紋減少]   | -  |                                    |
|              |  | [分隔文件]  | [分隔文件]   |                                    |
|              |  |   | [份數]   |                                    |
|              |  |   | [頁數]   |                                    |
|              |  | [彩色/灰階<br>TIFF 壓縮]  | -  |                                    |
|              |  | [黑白 TIFF 壓<br>縮]  | -  |                                    |
|              |  | [設定新預設值]  | -  |                                    |
|              | [重設為原廠設<br>定]  | -   |  |                                    |
| [另存為捷徑]      | -  | -   |  |                                    |
| [啟動]         | -  | -   |  |                                    |
| [至我的郵件]      | -  | -   | -  | 將黑白或彩色文件掃描到您的電子郵件地址。               |
| [至我的資料<br>夾] | -  | -   | -  | 將掃描資料發送到本地網路或網際網路上的 CIFS 伺服器中的資料夾。 |
| [至電腦]        | [至檔案]  | [其他掃描操作]  | -  | 掃描文件並將其儲存到電腦資料夾中。                  |
|              |  | (選擇 USB 或<br>PC)  |  [選項]   |                                    |
|              |  |   | [另存為捷<br>徑]  |                                    |
|              |  | [啟動]  |  |                                    |
|              | [至 OCR]  | [其他掃描操作]  | -  | 將掃描文件轉換為可編輯的文字檔案。                  |
|              |  | (選擇 USB 或<br>PC)  |  [選項] |                                    |
|              |  |   | [另存為捷<br>徑]  |                                    |
|              |  | [啟動]  |  |                                    |
|              | [至影像]  | [其他掃描操作]  | -  | 將照片或圖形掃描到圖形應用程式。                   |
|              |  | (選擇 USB 或<br>PC)  |  [選項] |                                    |
|              |  |   | [另存為捷<br>徑]  |                                    |
|              |  | [啟動]  |  |                                    |
| [至電郵]        | [其他掃描操作]   | -   | 將掃描文件作為電子郵件附件發送。   |                                    |
|              | (選擇 USB 或<br>PC)   |  [選項]        |  |                                    |
|              |  | [另存為捷<br>徑]   |  |                                    |
|              | [啟動]   |   |  |                                    |
| [至電郵伺服<br>器] | [其他掃描操作]   | -   | -  | 將黑白或彩色文件掃描到所需電子郵件地址。               |
|              | [手動]   | -   | -  |                                    |
|              | [通訊錄]  | <br>([搜尋:] ) | -  |                                    |
|              |  | [編輯]  | -  |                                    |

| 三級選單         | 四級選單                  | 五級選單   | 六級選單       | 說明                            |
|--------------|-----------------------|--|------------|-------------------------------|
| [至電郵伺服器]     | [通訊錄]                 | (選擇通訊錄)  | -          | 將黑白或彩色文件掃描到所需電子郵件地址。          |
| [至 FTP/SFTP] | [其他掃描操作]<br>(選擇設定檔名稱) | -  | -          | 透過 FTP/SFTP 發送掃描資料。           |
|              |                       | [預覽]   | -          |                               |
|              |                       |  [選項]   | [雙面掃描]     |                               |
|              |                       |  | [色彩設定]     |                               |
|              |                       |  | [解像度]      |                               |
|              |                       |  | [檔案類型]     |                               |
|              |                       |  | [文件尺寸]     |                               |
|              |                       |  | [亮度]       |                               |
|              |                       |  | [對比度]      |                               |
|              |                       |  | [檔案名稱]     |                               |
|              |                       |  | [檔案名稱樣式]   |                               |
|              |                       |  | [檔案尺寸]     |                               |
|              |                       |  | [自動消除傾斜]   |                               |
|              |                       |  | [略過空白頁]    |                               |
|              |                       |  | [跳過空白頁敏感度] |                               |
|              |                       |  | [移除背景色彩]   |                               |
|              |                       |  | [邊界設定]     |                               |
|              |                       |  | [摩爾紋減少]    |                               |
|              |                       |  | [分隔文件]     |                               |
|              |                       | [彩色/灰階 TIFF 壓縮]  |            |                               |
| [黑白 TIFF 壓縮] |                       |  |            |                               |
| [使用者名稱]      |                       |  |            |                               |
| [預覽]         |                       |  |            |                               |
| [另存為捷徑]      | -                     |  |            |                               |
| [啟動]         | -                     |  |            |                               |
| [至網絡]        | [其他掃描操作]<br>(選擇設定檔名稱) | -  | -          | 將掃描資料發送到本地網路或網際網路上的 CIFS 伺服器。 |
|              |                       | [預覽]   | -          |                               |
|              |                       |  [選項] | [雙面掃描]     |                               |
|              |                       |  | [色彩設定]     |                               |
|              |                       |  | [解像度]      |                               |
|              |                       |  | [檔案類型]     |                               |
|              |                       |  | [文件尺寸]     |                               |
|              |                       |  | [亮度]       |                               |
| [對比度]        |                       |  |            |                               |

| 三級選單           | 四級選單      | 五級選單   | 六級選單            | 說明                            |
|----------------|-----------|--|-----------------|-------------------------------|
| [至網絡]          | (選擇設定檔名稱) |  [選項]   | [檔案名稱]          | 將掃描資料發送到本地網路或網際網路上的 CIFS 伺服器。 |
|                |           |  | [檔案名稱樣式]        |                               |
|                |           |  | [檔案尺寸]          |                               |
|                |           |  | [自動消除傾斜]        |                               |
|                |           |  | [略過空白頁]         |                               |
|                |           |  | [跳過空白頁敏感度]      |                               |
|                |           |  | [移除背景色彩]        |                               |
|                |           |  | [邊界設定]          |                               |
|                |           |  | [摩爾紋減少]         |                               |
|                |           |  | [分隔文件]          |                               |
|                |           |  | [彩色/灰階 TIFF 壓縮] |                               |
|                |           |  | [黑白 TIFF 壓縮]    |                               |
|                |           |  | [使用者名稱]         |                               |
|                |           | [預覽]   |                 |                               |
| [另存為捷徑]        | -         |  |                 |                               |
| [啟動]           | -         |  |                 |                               |
| [至 SharePoint] | [其他掃描操作]  | -  | -               | 透過 SharePoint 伺服器發送掃描資料。      |
|                | (選擇設定檔名稱) | [預覽]   | -               |                               |
|                |           |  [選項] | [雙面掃描]          |                               |
|                |           |  | [色彩設定]          |                               |
|                |           |  | [解像度]           |                               |
|                |           |  | [檔案類型]          |                               |
|                |           |  | [文件尺寸]          |                               |
|                |           |  | [亮度]            |                               |
|                |           |  | [對比度]           |                               |
|                |           |  | [檔案名稱]          |                               |
|                |           |  | [檔案名稱樣式]        |                               |
|                |           |  | [檔案尺寸]          |                               |
|                |           |  | [自動消除傾斜]        |                               |
|                |           |  | [略過空白頁]         |                               |
|                |           |  | [跳過空白頁敏感度]      |                               |
| [移除背景色彩]       |           |  |                 |                               |

| 三級選單                                     | 四級選單       | 五級選單   | 六級選單            | 說明                       |
|--|------------|--|-----------------|--------------------------|
| [至 SharePoint]                           | (選擇設定檔名稱)  |  [選項] | [邊界設定]          | 透過 SharePoint 伺服器發送掃描資料。 |
|  |            |  | [摩爾紋減少]         |                          |
|  |            |  | [分隔文件]          |                          |
|  |            |  | [彩色/灰階 TIFF 壓縮] |                          |
|  |            |  | [黑白 TIFF 壓縮]    |                          |
|  |            |  | [使用者名稱]         |                          |
|  |            | [預覽]   |                 |                          |
|  |            | [另存為捷徑]  | -               |                          |
|  |            | [啟動]   | -               |                          |
| [至 Web]                                  | -          | -  | -               | 將掃描資料上傳到網際網路服務。          |
| [ws 掃描]<br>(已安裝 Web 服務掃描器時，顯示在電腦的網路總管中。) | [其他掃描操作]   | -  | -               | 使用 Web 服務通訊協定掃描資料。       |
|  | [掃描]       | -  | -               |                          |
|  | [掃描以供電郵傳送] | -  | -               |                          |
|  | [掃描以供傳真]   | -  | -               |                          |
|  | [掃描以供列印]   | -  | -               |                          |

## [捷徑]

### + [捷徑]

| 一級選單                 | 二級選單           | 三級選單                           | 說明   |
|----------------------|----------------|--------------------------------|--|
| + [新增捷徑]             | [複印]           | [複印]                           | 選擇所需設定。  |
|                      |                | [2 合 1ID 複印]                   |  |
|                      | [傳真]           | -                              | 選擇所需設定。  |
|                      | [掃描]           | [至檔案]                          | 將黑白或彩色文件掃描到您的電腦。   |
|                      |                | [至 OCR]                        | 將掃描文件轉換為可編輯的文字檔案。  |
|                      |                | [至影像]                          | 將彩色相片掃描到圖形應用程式。  |
|                      |                | [至 USB]                        | 將文件掃描到 USB 快閃儲存裝置。   |
|                      |                | [至電郵]                          | 將黑白或彩色文件掃描到您的電子郵件應用程式。   |
|                      |                | [至電郵伺服器]                       | 將黑白或彩色文件掃描到所需電子郵件地址。   |
|                      |                | [至網路]                          | 將掃描資料發送到本地網路或網際網路上的 CIFS 伺服器。                                  |
|                      |                | [至 FTP/SFTP]                   | 透過 FTP/SFTP 發送掃描資料。  |
|                      | [至 SharePoint] | 透過 SharePoint 伺服器發送掃描資料。       |  |
|                      | [網路]           | -                              | 將 Brother 機器連接至網際網路服務。<br>自本說明書發佈時，可能已新增 Web 服務，或供應商可能已變更服務名稱。 |
| [應用程式]               | -              | 連接 Brother 機器到 Brother 應用程式服務。 |  |
| 按住各捷徑名稱兩秒鐘後，會顯示這些清單。 | [重新命名]         | -                              | 變更捷徑名稱。  |
|                      | [編輯]           | -                              | 變更捷徑設定。  |

| 一級選單  | 二級選單       | 三級選單       | 說明            |
|---|------------|------------|---------------|
| 按住各捷徑名稱兩秒鐘後，會顯示這些清單。  | [刪除]       | -          | 刪除捷徑。         |
|   | [註冊卡片/NFC] | -          | 將捷徑指派到 IC 卡中。 |
|   | [刪除卡片/NFC] | -          | 刪除 IC 卡中的捷徑。  |
|  [編輯/刪除] | (選擇捷徑按鍵。)  | [重新命名]     | 變更捷徑名稱。       |
|   |            | [編輯]       | 變更捷徑設定。       |
|   |            | [刪除]       | 刪除捷徑。         |
|   |            | [註冊卡片/NFC] | 將捷徑指派到 IC 卡中。 |
|   |            | [刪除卡片/NFC] | 刪除 IC 卡中的捷徑。  |

## [安全列印]



### [安全列印]

| 一級選單   | 二級選單    | 三級選單       | 說明   |
|--------|---------|------------|--|
| [安全列印] | (選擇使用者) | (選擇保密列印工作) | 輸入四位數密碼後，可列印儲存在機器記憶體中的列印資料。僅當機器已保密列印資料時啟用。 |

## [網路]



### [網路]

| 一級選單 | 說明                     |
|------|------------------------|
| [網路] | 將 Brother 機器連接至網際網路服務。 |

## [應用程式]



### [應用程式]

| 一級選單   | 說明                             |
|--------|--------------------------------|
| [應用程式] | 連接 Brother 機器到 Brother 應用程式服務。 |

## [USB]



### [USB]

| 一級選單  | 二級選單      | 說明                  |
|-------|-----------|---------------------|
| [USB] | [掃描至 USB] | 將文件掃描到 USB 快閃儲存裝置。  |
|       | [直接列印]    | 直接從 USB 快閃儲存裝置列印資料。 |

## [2 合 1ID 複印]



### [2 合 1ID 複印]

| 一級選單         | 說明               |
|--------------|------------------|
| [2 合 1ID 複印] | 將身分證的正反面複印到同一頁上。 |



## 相關資訊

- 設定表和功能表

## 功能表 (DCP-L8630CDW)

相關機型: DCP-L8630CDW

- >> Wi-Fi 設定
- >> [碳粉]
- >> [複印]
- >> [掃描]
- >> [捷徑]
- >> [安全列印]
- >> [網路]
- >> [應用程式]
- >> [USB]
- >> [2 合 1ID 複印]

### Wi-Fi 設定

#### (Wi-Fi 設定)

| 二級選單   | 三級選單                     | 說明                   |
|--|--------------------------|----------------------|
|  (Wi-Fi 設定) | [尋找 Wi-Fi 網路]            | 手動設置無線網路設定。          |
|  | [WPS/按鈕]                 | 使用一鍵式方式設置無線網路設定。     |
|  | [WPS/PIN 碼] <sup>1</sup> | 使用有密碼的 WPS 設置無線網路設定。 |
|  | [復原 WLAN] <sup>1</sup>   | 重置並重新啟動無線網路。         |
|  | [無線網路狀態] <sup>1</sup>    | 顯示無線網路連接狀態。          |
|  | [TCP/IP] <sup>1</sup>    | 變更 TCP/IP 設定。        |
|  | [MAC 位址] <sup>1</sup>    | 顯示本機器的 MAC 位址。       |
|  | [設為預設值] <sup>1</sup>     | 將本機器的無線網路設定恢復為出廠設定。  |
|  | [啟用無線網路] <sup>1</sup>    | 啟用或停用無線介面。           |

<sup>1</sup> 設置 Wi-Fi® 連接後可用。

### [碳粉]

#### [碳粉]

| 二級選單    | 三級選單                           | 說明                             |
|---------|--------------------------------|--------------------------------|
| [碳粉壽命]  | -                              | 檢視各顏色碳粉的大致剩餘使用壽命。              |
| [測試列印]  | -                              | 列印測試頁。                         |
| [色彩校正]  | [修正開始]                         | 啟動色彩校正，以檢查和修正色彩。               |
|         | [重置]                           | 將校正參數重置為預設設定。                  |
| [檢查碳粉匣] | [黑色]<br>[靛藍色]<br>[洋紅色]<br>[黃色] | 檢視液晶螢幕上有關已安裝碳粉匣的資訊，例如是否為原廠碳粉匣。 |

## [複印]



### [複印]





| 三級選單   | 四級選單          | 五級選單           | 說明               |                               |
|--|---------------|----------------|------------------|-------------------------------|
| [黑白啟動]   | -             | -              | 進行黑白或灰階複印。       |                               |
| [彩色啟動]   | -             | -              | 進行彩色複印。          |                               |
| [ID]   | -             | -              | 複印 ID 卡。         |                               |
|  [選項] | [品質]          | -              | 選擇適合您文件類型的複印解析度。 |                               |
|  | [紙匣選擇]        | -              | 選擇要使用的紙匣。        |                               |
|  | [放大/縮小]       | [100%]         | -                |                               |
|  |               | [放大]           | -                | 為下一份複印選擇放大比例。                 |
|  |               | [縮小]           | -                | 為下一份複印選擇縮小比例。                 |
|  |               | [自訂 (25-400%)] | -                | 輸入放大或縮小比例。                    |
|  | [濃度]          | -              | 調整濃淡度。           |                               |
|  | [移除背景色彩]      | -              | 變更所移除背景色彩的量。     |                               |
|  | [雙面複印]        | [版面配置]         | -                | 關閉或開啟雙面複印並選擇長邊翻頁或短邊翻頁。        |
|  | [雙面複印版面配置]    | -              | -                | 選擇從雙面文件進行雙面 N 合 1 複印時的版面配置。   |
|  | [對比度]         | -              | -                | 調整對比度。                        |
|  | [堆疊/排序]       | -              | -                | 選擇對多份副本進行堆疊或排序。               |
|  | [2 合 1/1 合 1] | -              | -                | 如果選擇了 2 合 1 (ID)，您可以選擇版面配置選項。 |
|  | [版面配置]        | -              | -                | 進行 N 合 1 複印。                  |
| [自動消除傾斜]   | -             | -              | 將機器設定為自動修正文件歪斜。  |                               |
| [色彩調整]   | [紅色]          | -              | 調整副本的色彩。         |                               |
|  | [綠色]          | -              |                  |                               |
|  | [藍色]          | -              |                  |                               |
| [另存為捷徑]  | -             | -              | 將目前的設定另存為捷徑。     |                               |



## [掃描]





### [掃描]

| 三級選單    | 四級選單   | 五級選單     | 六級選單 | 說明                 |   |
|---------|--|----------|------|--------------------|---|
| [至 USB] | [其他掃描操作]   | -        | -    | 將文件掃描到 USB 快閃儲存裝置。 |   |
|         |  [選項] | [色彩設定]   | -    |                    | - |
|         |  | [解像度]    | -    |                    | - |
|         |  | [檔案類型]   | -    |                    | - |
|         |  | [文件尺寸]   | -    |                    | - |
|         |  | [亮度]     | -    |                    | - |
|         |  | [對比度]    | -    |                    | - |
|         |  | [檔案名稱]   | -    |                    | - |
|         |  | [檔案名稱樣式] | -    |                    | - |
|         |  | [檔案尺寸]   | -    |                    | - |
|         |  | [自動裁剪]   | -    |                    | - |

| 三級選單      | 四級選單   | 五級選單            | 六級選單   | 說明                                 |
|-----------|--|-----------------|--|------------------------------------|
| [至 USB]   |  [選項] | [自動消除傾斜]        | -  | 將文件掃描到 USB 快閃儲存裝置。                 |
|           |  | [略過空白頁]         | -  |                                    |
|           |  | [跳過空白頁敏感度]      | -  |                                    |
|           |  | [移除背景色彩]        | -  |                                    |
|           |  | [邊界設定]          | -  |                                    |
|           |  | [摩爾紋減少]         | -  |                                    |
|           |  | [分隔文件]          | [分隔文件]   |                                    |
|           |  |                 | [份數]   |                                    |
|           |  |                 | [頁數]   |                                    |
|           |  | [彩色/灰階 TIFF 壓縮] | -  |                                    |
|           | [黑白 TIFF 壓縮]   | -               |  |                                    |
| [設定新預設值]  | -  |                 |  |                                    |
| [重設為原廠設定] | -  |                 |  |                                    |
| [另存為捷徑]   | -  | -               |  |                                    |
| [啟動]      | -  | -               |  |                                    |
| [至我的郵件]   | -  | -               | -  | 將黑白或彩色文件掃描到您的電子郵件地址。               |
| [至我的資料夾]  | -  | -               | -  | 將掃描資料發送到本地網路或網際網路上的 CIFS 伺服器中的資料夾。 |
| [至電腦]     | [至檔案]  | [其他掃描操作]        | -  | 掃描文件並將其儲存到電腦資料夾中。                  |
|           |  | (選擇 USB 或 PC)   |  [選項] |                                    |
|           |  |                 | [另存為捷徑]  |                                    |
|           |  |                 | [啟動]   |                                    |
|           | [至 OCR]  | [其他掃描操作]        | -  | 將掃描文件轉換為可編輯的文字檔案。                  |
|           |  | (選擇 USB 或 PC)   |  [選項] |                                    |
|           |  |                 | [另存為捷徑]  |                                    |
|           |  |                 | [啟動]   |                                    |
|           | [至影像]  | [其他掃描操作]        | -  | 將照片或圖形掃描到圖形應用程式。                   |
|           |  | (選擇 USB 或 PC)   |  [選項] |                                    |
|           |  |                 | [另存為捷徑]  |                                    |
|           |  |                 | [啟動]   |                                    |
|           | [至電郵]  | [其他掃描操作]        | -  |                                    |

| 三級選單         | 四級選單      | 五級選單  | 六級選單  | 說明                   |
|--------------|-----------|---|---|----------------------|
| [至電腦]        | [至電郵]     | (選擇 USB 或 PC)   |  [選項]<br>[另存為捷徑]<br>[啟動] | 將掃描文件作為電子郵件附件發送。     |
| [至電郵伺服器]     | [其他掃描操作]  | -   | -   | 將黑白或彩色文件掃描到所需電子郵件地址。 |
|              | [手動]      | -   | -   |                      |
|              | [通訊錄]     | <br>([搜尋:])<br>[編輯]<br>(選擇通訊錄) | -   |                      |
|              |           |   | -   |                      |
| [至 FTP/SFTP] | [其他掃描操作]  | -   | -   | 透過 FTP/SFTP 發送掃描資料。  |
|              | (選擇設定檔名稱) | [預覽]  | -   |                      |
|              |           |  [選項]                          | [色彩設定]  |                      |
|              |           |   | [解像度]   |                      |
|              |           |   | [檔案類型]  |                      |
|              |           |   | [文件尺寸]  |                      |
|              |           |   | [亮度]  |                      |
|              |           |   | [對比度]   |                      |
|              |           |   | [檔案名稱]  |                      |
|              |           |   | [檔案名稱樣式]  |                      |
|              |           |   | [檔案尺寸]  |                      |
|              |           |   | [自動消除傾斜]  |                      |
|              |           |   | [略過空白頁]   |                      |
|              |           |   | [跳過空白頁敏感度]  |                      |
|              |           |   | [移除背景色彩]  |                      |
|              |           |   | [邊界設定]  |                      |
|              |           |   | [摩爾紋減少]   |                      |
|              |           |   | [分隔文件]  |                      |
|              |           |   | [彩色/灰階 TIF 壓縮]  |                      |
|              |           |   | [黑白 TIF 壓縮]   |                      |
|              |           |   | [使用者名稱]   |                      |
|              |           |   | [預覽]  |                      |
|              |           | [另存為捷徑]   | -   |                      |
|              |           | [啟動]  | -   |                      |

| 三級選單           | 四級選單      | 五級選單   | 六級選單               | 說明                            |
|----------------|-----------|--|--------------------|-------------------------------|
| [至網絡]          | [其他掃描操作]  | -  | -                  | 將掃描資料發送到本地網路或網際網路上的 CIFS 伺服器。 |
|                | (選擇設定檔名稱) | [預覽]   | -                  |                               |
|                |           |  [選項]   | [色彩設定]             |                               |
|                |           |  | [解像度]              |                               |
|                |           |  | [檔案類型]             |                               |
|                |           |  | [文件尺寸]             |                               |
|                |           |  | [亮度]               |                               |
|                |           |  | [對比度]              |                               |
|                |           |  | [檔案名稱]             |                               |
|                |           |  | [檔案名稱樣式]           |                               |
|                |           |  | [檔案尺寸]             |                               |
|                |           |  | [自動消除傾斜]           |                               |
|                |           |  | [略過空白頁]            |                               |
|                |           |  | [跳過空白頁敏感度]         |                               |
|                |           |  | [移除背景色彩]           |                               |
|                |           |  | [邊界設定]             |                               |
|                |           |  | [摩爾紋減少]            |                               |
|                |           |  | [分隔文件]             |                               |
|                |           |  | [彩色/灰階<br>TIFF 壓縮] |                               |
|                |           |  | [黑白<br>TIFF 壓縮]    |                               |
|                |           | [使用者名稱]  |                    |                               |
|                |           | [預覽]   |                    |                               |
|                |           | [另存為捷徑]  | -                  |                               |
|                |           | [啟動]   | -                  |                               |
| [至 SharePoint] | [其他掃描操作]  | -  | -                  | 透過 SharePoint 伺服器發送掃描資料。      |
|                | (選擇設定檔名稱) | [預覽]   | -                  |                               |
|                |           |  [選項] | [色彩設定]             |                               |
|                |           |  | [解像度]              |                               |
|                |           |  | [檔案類型]             |                               |
|                |           |  | [文件尺寸]             |                               |
|                |           |  | [亮度]               |                               |
|                |           |  | [對比度]              |                               |
|                |           |  | [檔案名稱]             |                               |
|                |           |  | [檔案名稱樣式]           |                               |

| 三級選單                                     | 四級選單       | 五級選單   | 六級選單           | 說明                       |
|--|------------|--|----------------|--------------------------|
| [至 SharePoint]                           | (選擇設定檔名稱)  |  [選項] | [檔案尺寸]         | 透過 SharePoint 伺服器發送掃描資料。 |
|  |            |  | [自動消除傾斜]       |                          |
|  |            |  | [略過空白頁]        |                          |
|  |            |  | [跳過空白頁敏感度]     |                          |
|  |            |  | [移除背景色彩]       |                          |
|  |            |  | [邊界設定]         |                          |
|  |            |  | [摩爾紋減少]        |                          |
|  |            |  | [分隔文件]         |                          |
|  |            |  | [彩色/灰階 TIF 壓縮] |                          |
|  |            |  | [黑白 TIF 壓縮]    |                          |
|  |            | [使用者名稱]  |                |                          |
| [預覽]                                     |            |  |                |                          |
|  |            | [另存為捷徑]  | -              |                          |
|  |            | [啟動]   | -              |                          |
| [至 Web]                                  | -          | -  | -              | 將掃描資料上傳到網際網路服務。          |
| [ws 掃描]<br>(已安裝 Web 服務掃描器時，顯示在電腦的網路總管中。) | [其他掃描操作]   | -  | -              | 使用 Web 服務通訊協定掃描資料。       |
|  | [掃描]       | -  | -              |                          |
|  | [掃描以供電郵傳送] | -  | -              |                          |
|  | [掃描以供傳真]   | -  | -              |                          |
|  | [掃描以供列印]   | -  | -              |                          |

## [捷徑]

### + [捷徑]

| 一級選單     | 二級選單                          | 三級選單         | 說明                     |
|----------|-------------------------------|--------------|------------------------|
| + [新增捷徑] | [複印]                          | [複印]         | 選擇所需設定。                |
|          |                               | [2 合 1ID 複印] |                        |
|          | [掃描]                          | [至檔案]        | 將黑白或彩色文件掃描到您的電腦。       |
|          |                               | [至 OCR]      | 將掃描文件轉換為可編輯的文字檔案。      |
|          |                               | [至影像]        | 將彩色相片掃描到圖形應用程式。        |
|          |                               | [至 USB]      | 將文件掃描到 USB 快閃儲存裝置。     |
|          |                               | [至電郵]        | 將黑白或彩色文件掃描到您的電子郵件應用程式。 |
|          |                               | [至電郵伺服器]     | 將黑白或彩色文件掃描到所需電子郵件地址。   |
| [至網路]    | 將掃描資料發送到本地網路或網際網路上的 CIFS 伺服器。 |              |                        |

| 一級選單  | 二級選單       | 三級選單           | 說明   |
|---|------------|----------------|--|
| + [新增捷徑]  | [掃描]       | [至 FTP/SFTP]   | 透過 FTP/SFTP 發送掃描資料。  |
|   |            | [至 SharePoint] | 透過 SharePoint 伺服器發送掃描資料。                                       |
|   | [網路]       | -              | 將 Brother 機器連接至網際網路服務。<br>自本說明書發佈時，可能已新增 Web 服務，或供應商可能已變更服務名稱。 |
|   | [應用程式]     | -              | 連接 Brother 機器到 Brother 應用程式服務。                                 |
| (按住各捷徑名稱兩秒鐘後，這些設定可用。)   | [重新命名]     | -              | 變更捷徑名稱。  |
|   | [編輯]       | -              | 變更捷徑設定。  |
|   | [刪除]       | -              | 刪除捷徑。  |
|   | [註冊卡片/NFC] | -              | 將捷徑指派到 IC 卡中。  |
|   | [刪除卡片/NFC] | -              | 刪除 IC 卡中的捷徑。   |
|  [編輯/刪除] | (選擇捷徑按鍵。)  | [重新命名]         | 變更捷徑名稱。  |
|   |            | [編輯]           | 變更捷徑設定。  |
|   |            | [刪除]           | 刪除捷徑。  |
|   |            | [註冊卡片/NFC]     | 將捷徑指派到 IC 卡中。  |
|   |            | [刪除卡片/NFC]     | 刪除 IC 卡中的捷徑。   |

## [安全列印]



### [安全列印]

| 一級選單   | 二級選單    | 三級選單       | 說明   |
|--------|---------|------------|--|
| [安全列印] | (選擇使用者) | (選擇保密列印工作) | 輸入四位數密碼後，可列印儲存在機器記憶體中的列印資料。僅當機器已保密列印資料時啟用。 |

## [網路]



### [網路]

| 一級選單 | 說明                     |
|------|------------------------|
| [網路] | 將 Brother 機器連接至網際網路服務。 |

## [應用程式]



### [應用程式]

| 一級選單   | 說明                             |
|--------|--------------------------------|
| [應用程式] | 連接 Brother 機器到 Brother 應用程式服務。 |

## [USB]



### [USB]

| 一級選單  | 二級選單      | 說明                 |
|-------|-----------|--------------------|
| [USB] | [掃描至 USB] | 將文件掃描到 USB 快閃儲存裝置。 |

---

| 一級選單  | 二級選單   | 說明                  |
|-------|--------|---------------------|
| [USB] | [直接列印] | 直接從 USB 快閃儲存裝置列印資料。 |

## [2 合 1ID 複印]



### [2 合 1ID 複印]

| 一級選單         | 說明               |
|--------------|------------------|
| [2 合 1ID 複印] | 將身分證的正反面複印到同一頁上。 |



### 相關資訊

- [設定表和功能表](#)
-

## 功能表 (MFC-L8930CDW/MFC-L8970CDW)

相關機型: MFC-L8930CDW/MFC-L8970CDW

- >> 有線網路設定
- >> Wi-Fi® 設定
- >> [碳粉]
- >> [管理設定]
- >> [傳真] (傳真預覽設定為關時)
- >> [傳真] (傳真預覽設定為開時)
- >> [複印]
- >> [掃描]
- >> 捷徑
- >> [安全列印]
- >> [網路]
- >> [應用程式]
- >> [USB]
- >> [2 合 1 ID 複印]

### 有線網路設定

#### (有線網路設定)

| 三級選單     | 說明               |
|----------|------------------|
| [TCP/IP] | 變更 TCP/IP 設定。    |
| [乙太網路]   | 選擇乙太網路連結模式。      |
| [有線網路狀態] | 檢視目前的有線狀態。       |
| [MAC 位址] | 檢視機器的 MAC 位址。    |
| [設為預設值]  | 將有線網路設定恢復為出廠設定。  |
| [啟用有線網路] | 手動開啟或關閉有線區域網路介面。 |

### Wi-Fi® 設定

#### (Wi-Fi® 安裝)

| 三級選單                     | 說明                   |
|--------------------------|----------------------|
| [尋找 Wi-Fi 網路]            | 手動設置無線網路設定。          |
| [WPS/按鈕]                 | 使用一鍵式方式設置無線網路設定。     |
| [WPS/PIN 碼] <sup>1</sup> | 使用有密碼的 WPS 設置無線網路設定。 |
| [復原 WLAN] <sup>1</sup>   | 重置並重新啟動無線網路。         |
| [無線網路狀態] <sup>1</sup>    | 顯示無線網路連接狀態。          |
| [TCP/IP] <sup>1</sup>    | 變更 TCP/IP 設定。        |
| [MAC 位址] <sup>1</sup>    | 顯示本機器的 MAC 位址。       |
| [設為預設值] <sup>1</sup>     | 將本機器的無線網路設定恢復為出廠設定。  |
| [啟用無線網路] <sup>1</sup>    | 啟用或停用無線介面。           |

<sup>1</sup> 設置 Wi-Fi® 連接後可用。

## [碳粉]



| 三級選單    | 四級選單   | 說明                             |
|---------|--------|--------------------------------|
| [碳粉壽命]  | -      | 檢視各顏色碳粉的大致剩餘使用壽命。              |
| [測試列印]  | -      | 列印測試頁。                         |
| [色彩校正]  | [修正開始] | 啟動色彩校正，以檢查和修正色彩。               |
|         | [重置]   | 將校正參數重置為預設設定。                  |
| [檢查碳粉匣] | -      | 檢視液晶螢幕上有關已安裝碳粉匣的資訊，例如是否為原廠碳粉匣。 |

## [管理設定]

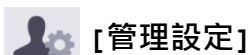

| 二級選單   | 說明              |
|--------|-----------------|
| [管理設定] | 變更螢幕設定並限制機器的使用。 |

## [傳真] (傳真預覽設定為關時)

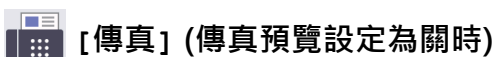

| 三級選單      | 四級選單  | 五級選單     | 六級選單         | 說明  |                                 |
|-----------|---|----------|--------------|---|---------------------------------|
| [重撥]/[暫停] | -   | -        | -            | 重撥最後一次撥出的號碼。當您在觸控式螢幕上輸入傳真或電話號碼時，液晶螢幕上的重撥變更為暫停。撥打存取碼和信用卡號碼等號碼時，如果您需要延遲，請按暫停。設定地址時也可儲存暫停。 |                                 |
| [擴音]      | -   | -        | -            | 若要聆聽以確定傳真設備已回應，請在撥號前按此選單，然後再按傳真啟動。  |                                 |
| [通訊錄]     | <br>([搜尋]) | -        | -            | 在通訊錄中搜尋。  |                                 |
|           |   | [編輯]     | [新增地址]       | [名稱]<br>[位址]  | 儲存通訊錄號碼、設定多址發送的群組號碼、變更和刪除通訊錄號碼。 |
|           |   |          | [設定群組撥號]     | [名稱]<br>[新增/刪除]   |                                 |
|           |   |          | [變更]         | (選擇地址)  |                                 |
|           | [刪除]  | (選擇地址)   |              |   |                                 |
| (選擇通訊錄)   | [套用]  | -        | -            | 開始使用通訊錄發送傳真。  |                                 |
| [通話記錄]    | [撥出記錄]  | (選擇撥出記錄) | [套用]<br>[編輯] | 從撥出記錄中選擇一個號碼，然後向該號碼發送傳真，將該號碼新增至通訊錄，或將其刪除。   |                                 |
| [傳真開始]    | -   | -        | -            | 發送傳真。   |                                 |
| [選項]      | [傳真解析度]   | -        | -            | 設定發送傳真的解析度。   |                                 |
|           | [發送主題]  | -        | -            | 編輯外送傳真的主題。  |                                 |
|           | [對比度]   | -        | -            | 調整對比度。  |                                 |

| 三級選單      | 四級選單     | 五級選單   | 六級選單      | 說明                              |                        |
|-----------|----------|--------|-----------|---------------------------------|------------------------|
| [選項]      | [雙面傳真]   | -      | -         | 設定雙面掃描格式。                       |                        |
|           | [平台掃描尺寸] | -      | -         | 將掃描器玻璃平台的掃描區域調整為文件大小。           |                        |
|           | [多址發送]   | [新增號碼] | [新增號碼]    | [新增號碼]<br>[從通訊錄新增]<br>[在通訊錄中搜尋] | 將同一條傳真訊息傳送到兩個或以上的傳真號碼。 |
|           |          |        | [從通訊錄新增]  |                                 |                        |
|           |          |        | [在通訊錄中搜尋] |                                 |                        |
|           | [預覽]     | -      | -         | -                               | 在發送傳真前預覽傳真訊息。          |
|           | [延時傳真]   | [延時傳真] | -         | -                               | 設定要發送定時傳真的時間。          |
|           |          | [設定時間] | -         | -                               |                        |
|           | [即時傳送]   | -      | -         | -                               | 不使用記憶體發送傳真。            |
|           | [封頁設定]   | [封頁設定] | -         | -                               | 將機器設定為自動發送您預先設定的封頁。    |
| [封頁資訊]    |          | -      | -         |                                 |                        |
| [總頁數]     |          | -      | -         |                                 |                        |
| [海外模式]    | -        | -      | -         | 如果發送海外傳真時遇到困難，請將此模式設為開。         |                        |
| [設定新預設值]  | -        | -      | -         | 將您的設定另存為預設設定。                   |                        |
| [重設為原廠設定] | -        | -      | -         | 將所有設定恢復到出廠設定。                   |                        |
| [另存為捷徑]   | -        | -      | -         | 將目前的設定另存為捷徑。                    |                        |

### [傳真] (傳真預覽設定為開時)



### [傳真] (傳真預覽設定為開時)

| 三級選單     | 四級選單      | 五級選單         | 說明  |
|----------|-----------|--------------|---|
| [發送傳真]   | [重撥]/[暫停] | -            | 重撥最後一次撥出的號碼。當您在觸控式螢幕上輸入傳真或電話號碼時，液晶螢幕上的重撥變更為暫停。撥打存取碼和信用卡號碼等號碼時，如果您需要延遲，請按暫停。設定地址時也可儲存暫停。 |
|          | [擴音]      | -            | 若要聆聽以確定傳真設備已回應，請在撥號前按此選單，然後再按傳真啟動。  |
|          | [通訊錄]     | -            | 從通訊錄選擇接收方的地址。   |
|          | [通話記錄]    | -            | 從撥出記錄中選擇一個號碼，然後向該號碼發送傳真，將該號碼新增至通訊錄，或將其刪除。   |
|          | [傳真開始]    | -            | 發送傳真。   |
|          | [選項]      | -            | 選擇設定。   |
|          | [另存為捷徑]   | -            | -   |
| [已收到的傳真] | [列印/刪除]   | [全部列印 (新傳真)] | 列印接收的新傳真。   |
|          |           | [全部列印 (舊傳真)] | 列印接收的舊傳真。   |

| 三級選單     | 四級選單    | 五級選單         | 說明  |
|----------|---------|--------------|---|
| [已收到的傳真] | [列印/刪除] | [全部刪除 (新傳真)] | 刪除接收的新傳真。                                 |
|          |         | [全部刪除 (舊傳真)] | 刪除接收的舊傳真。                                 |
| [通訊錄]    | -       | -            | 從通訊錄選擇接收方的地址。                             |
| [通話記錄]   | -       | -            | 從撥出記錄中選擇一個號碼，然後向該號碼發送傳真，將該號碼新增至通訊錄，或將其刪除。 |

## [複印]



### [複印]

| 三級選單         | 四級選單       | 五級選單         | 說明                  |
|--------------|------------|--------------|---------------------|
| [黑白啟動]       | -          | -            | 進行黑白或灰階複印。          |
| [彩色啟動]       | -          | -            | 進行彩色複印。             |
| [ID]         | -          | -            | 複印 ID 卡。            |
| [中斷]         | -          | -            | 使用複印工作中斷打印工作。       |
| [>] (更多複印選項) | [收據]       | [黑白啟動]       | 設置收據複印的預設複印設定。      |
|              |            | [彩色啟動]       |                     |
|              |            | [ID]         |                     |
|              |            | [中斷]         |                     |
|              |            | [>] (更多複印選項) |                     |
|              |            | [選項]         |                     |
|              |            | [另存為捷徑]      |                     |
|              | [標準]       | [黑白啟動]       | 設置標準複印的預設複印設定。      |
|              |            | [彩色啟動]       |                     |
|              |            | [ID]         |                     |
|              |            | [中斷]         |                     |
|              |            | [>] (更多複印選項) |                     |
|              |            | [選項]         |                     |
|              |            | [另存為捷徑]      |                     |
|              | [雙面 (1⇒2)] | [黑白啟動]       | 設置雙面 (1⇒2) 的預設複印設定。 |
|              |            | [彩色啟動]       |                     |
|              |            | [ID]         |                     |
|              |            | [中斷]         |                     |
|              |            | [>] (更多複印選項) |                     |
|              |            | [選項]         |                     |
|              |            | [另存為捷徑]      |                     |
|              | [雙面 (2⇒2)] | [黑白啟動]       | 設置雙面 (2⇒2) 的預設複印設定。 |
|              |            | [彩色啟動]       |                     |
|              |            | [ID]         |                     |
| [中斷]         |            |              |                     |
| [>] (更多複印選項) |            |              |                     |
| [選項]         |            |              |                     |

| 三級選單         | 四級選單              | 五級選單            | 說明                            |
|--------------|-------------------|-----------------|-------------------------------|
| [>] (更多複印選項) | [雙面 (2⇒2)]        | [另存為捷徑]         | 設置雙面 (2⇒2) 的預設複印設定。           |
|              |                   | [2 合 1 (ID)]    | 設置 2 合 1 (ID) 的預設複印設定。        |
|              | [彩色啟動]            |                 |                               |
|              | [ID]              |                 |                               |
|              | [中斷]              |                 |                               |
|              | [>] (更多複印選項)      |                 |                               |
|              | [選項]              |                 |                               |
|              | [另存為捷徑]           |                 |                               |
|              | [2 合 1]           | [黑白啟動]          | 設置 2 合 1 的預設複印設定。             |
|              |                   | [彩色啟動]          |                               |
|              |                   | [ID]            |                               |
|              |                   | [中斷]            |                               |
|              |                   | [>] (更多複印選項)    |                               |
|              |                   | [選項]            |                               |
|              |                   | [另存為捷徑]         |                               |
|              | [節省紙張]            | [黑白啟動]          | 設置省紙模式的預設複印設定。                |
| [彩色啟動]       |                   |                 |                               |
| [ID]         |                   |                 |                               |
| [中斷]         |                   |                 |                               |
| [>] (更多複印選項) |                   |                 |                               |
| [選項]         |                   |                 |                               |
| [另存為捷徑]      |                   |                 |                               |
| [選項]         | [品質]              | -               | 選擇適合您文件類型的複印解析度。              |
|              | [紙匣選擇]            | -               | 選擇要使用的紙匣。                     |
|              | [放大/縮小]           | [100%]          | -                             |
|              |                   | [放大]            | 為下一份複印選擇放大比例。                 |
|              |                   | [縮小]            | 為下一份複印選擇縮小比例。                 |
|              |                   | [自訂 (25-400%)]  | 輸入放大或縮小比例。                    |
|              | [濃度]              | -               | 調整濃淡度。                        |
|              | [移除背景色彩]          | -               | 變更所移除背景色彩的量。                  |
|              | [雙面複印]            | [版面配置]          | 關閉或開啟雙面複印並選擇長邊翻頁或短邊翻頁。        |
|              | [雙面複印版面配置]        | -               | 選擇從雙面文件進行雙面 N 合 1 複印時的版面配置。   |
|              | [對比度]             | -               | 調整對比度。                        |
|              | [堆疊/排序]           | -               | 選擇對多份副本進行堆疊或排序。               |
|              | [2 合 1/1 合 1]     | -               | 如果選擇了 2 合 1 (ID)，您可以選擇版面配置選項。 |
|              | [版面配置]            | -               | 進行 N 合 1 複印。                  |
| [自動消除傾斜]     | -                 | 將機器設定為自動修正文件歪斜。 |                               |
| [色彩調整]       | [紅]<br>[綠]<br>[藍] | 調整副本的色彩。        |                               |
| [另存為捷徑]      | -                 | -               | 將目前的設定另存為捷徑。                  |

[掃描]



[掃描]

| 三級選單     | 四級選單           | 五級選單          | 六級選單            | 說明                                 |
|----------|----------------|---------------|-----------------|------------------------------------|
| [至 USB]  | [掃描操作]         | -             | -               | 將文件掃描到 USB 快閃儲存裝置。                 |
|          | [選項]           | [雙面掃描]        | -               |                                    |
|          |                | [色彩設定]        | -               |                                    |
|          |                | [解像度]         | -               |                                    |
|          |                | [檔案類型]        | -               |                                    |
|          |                | [文件尺寸]        | -               |                                    |
|          |                | [亮度]          | -               |                                    |
|          |                | [對比度]         | -               |                                    |
|          |                | [檔案名稱]        | -               |                                    |
|          |                | [檔案名稱樣式]      | -               |                                    |
|          |                | [檔案尺寸]        | -               |                                    |
|          |                | [自動裁剪]        | -               |                                    |
|          |                | [自動消除傾斜]      | -               |                                    |
|          |                | [略過空白頁]       | -               |                                    |
|          |                | [跳過空白頁敏感度]    | -               |                                    |
|          |                | [移除背景色彩]      | -               |                                    |
|          |                | [邊界設定]        | -               |                                    |
|          |                | [摩爾紋減少]       | -               |                                    |
|          |                | [分隔文件]        | [分隔文件]          |                                    |
|          |                |               | [份數]            |                                    |
|          |                |               | [頁數]            |                                    |
|          | [彩色/灰階 TIF 壓縮] | -             |                 |                                    |
|          | [黑白 TIF 壓縮]    | -             |                 |                                    |
|          | [設定新預設值]       | -             |                 |                                    |
|          | [重設為原廠設定]      | -             |                 |                                    |
|          | [另存為捷徑]        | -             | -               |                                    |
|          | [啟動]           | -             | -               |                                    |
| [至我的郵件]  | -              | -             | -               | 將黑白或彩色文件掃描到您的電子郵件地址。               |
| [至我的資料夾] | -              | -             | -               | 將掃描資料發送到本地網路或網際網路上的 CIFS 伺服器中的資料夾。 |
| [至電腦]    | [至檔案]          | [掃描操作]        | -               | 掃描文件並將其儲存到電腦資料夾中。                  |
|          |                | (選擇 USB 或 PC) | [選項]<br>[另存為捷徑] |                                    |

| 三級選單       | 四級選單     | 五級選單  | 六級選單    | 說明                |                      |  |
|------------|----------|---|---------|-------------------|----------------------|--|
| [至電腦]      | [至檔案]    | (選擇 USB 或 PC)   | [啟動]    | 掃描文件並將其儲存到電腦資料夾中。 |                      |  |
|            | [至 OCR]  | (選擇 USB 或 PC)   | [掃描操作]  | -                 | 將掃描文件轉換為可編輯的文字檔案。    |  |
|            |          |   | [選項]    |                   |                      |  |
|            |          |   | [另存為捷徑] |                   |                      |  |
|            | [至影像]    | (選擇 USB 或 PC)   | [掃描操作]  | -                 | 將照片或圖形掃描到圖形應用程式。     |  |
|            |          |   | [選項]    |                   |                      |  |
|            |          |   | [另存為捷徑] |                   |                      |  |
|            | [至電郵]    | (選擇 USB 或 PC)   | [掃描操作]  | -                 | 將掃描文件作為電子郵件附件發送。     |  |
|            |          |   | [選項]    |                   |                      |  |
|            |          |   | [另存為捷徑] |                   |                      |  |
|            | [至電郵伺服器] | [取消]  | -       | -                 | 將黑白或彩色文件掃描到所需電子郵件地址。 |  |
|            |          | [掃描操作]  | -       | -                 |                      |  |
| [手動]       |          | -   | -       |                   |                      |  |
| [通訊錄]      |          |  | -       | -                 |                      |  |
|            |          | ([搜尋])  | -       | -                 |                      |  |
|            |          | [編輯]  | -       | -                 |                      |  |
|            |          | (選擇通訊錄)   | -       | -                 |                      |  |
| [下一步]      |          | [目的地]   | [目的地]   | -                 |                      |  |
|            |          |   | [預覽]    | -                 |                      |  |
|            |          |   | [選項]    | [雙面掃描]            |                      |  |
|            |          |   |         | [色彩設定]            |                      |  |
|            |          |   |         | [解像度]             |                      |  |
|            |          |   |         | [檔案類型]            |                      |  |
|            |          |   |         | [文件尺寸]            |                      |  |
|            |          |   |         | [發送主題]            |                      |  |
|            | [亮度]     |   |         |                   |                      |  |
|            | [對比度]    |   |         |                   |                      |  |
|            | [檔案名稱]   |   |         |                   |                      |  |
|            | [檔案名稱樣式] |   |         |                   |                      |  |
| [檔案尺寸]     |          |   |         |                   |                      |  |
| [自動消除傾斜]   |          |   |         |                   |                      |  |
| [略過空白頁]    |          |   |         |                   |                      |  |
| [跳過空白頁敏感度] |          |   |         |                   |                      |  |

| 三級選單         | 四級選單      | 五級選單   | 六級選單            | 說明                   |
|--------------|-----------|--------|-----------------|----------------------|
| [至電郵伺服器]     | [下一步]     | [選項]   | [移除背景色彩]        | 將黑白或彩色文件掃描到所需電子郵件地址。 |
|              |           |        | [邊界設定]          |                      |
|              |           |        | [摩爾紋減少]         |                      |
|              |           |        | [分隔文件]          |                      |
|              |           |        | [彩色/灰階 TIFF 壓縮] |                      |
|              |           |        | [黑白 TIFF 壓縮]    |                      |
|              |           |        | [預覽]            |                      |
|              |           |        | [設定新預設值]        |                      |
|              | [重設為原廠設定] |        |                 |                      |
|              | [另存為捷徑]   | -      |                 |                      |
|              | [啟動]      | -      |                 |                      |
|              | [目的地]     | (選擇地址) | -               |                      |
| [至 FTP/SFTP] | [掃描操作]    | -      | -               | 透過 FTP/SFTP 發送掃描資料。  |
|              | (選擇設定檔名稱) | [預覽]   | -               |                      |
|              |           | [選項]   | [雙面掃描]          |                      |
|              |           |        | [色彩設定]          |                      |
|              |           |        | [解像度]           |                      |
|              |           |        | [檔案類型]          |                      |
|              |           |        | [文件尺寸]          |                      |
|              |           |        | [亮度]            |                      |
|              |           |        | [對比度]           |                      |
|              |           |        | [檔案名稱]          |                      |
|              |           |        | [檔案名稱樣式]        |                      |
|              |           |        | [檔案尺寸]          |                      |
|              |           |        | [自動消除傾斜]        |                      |
|              |           |        | [略過空白頁]         |                      |
|              |           |        | [跳過空白頁敏感度]      |                      |
|              |           |        | [移除背景色彩]        |                      |
|              |           |        | [邊界設定]          |                      |
|              |           |        | [摩爾紋減少]         |                      |
|              |           |        | [分隔文件]          |                      |
|              |           |        | [彩色/灰階 TIFF 壓縮] |                      |

| 三級選單           | 四級選單      | 五級選單    | 六級選單            | 說明                            |
|----------------|-----------|---------|-----------------|-------------------------------|
| [至 FTP/SFTP]   | (選擇設定檔名稱) | [選項]    | [黑白 TIFF 壓縮]    | 透過 FTP/SFTP 發送掃描資料。           |
|                |           |         | [使用者名稱]         |                               |
|                |           |         | [預覽]            |                               |
|                |           | [另存為捷徑] | -               |                               |
|                |           | [啟動]    | -               |                               |
| [至網絡]          | [掃描操作]    | -       | -               | 將掃描資料發送到本地網路或網際網路上的 CIFS 伺服器。 |
|                | (選擇設定檔名稱) | [預覽]    | -               |                               |
|                |           | [選項]    | [雙面掃描]          |                               |
|                |           |         | [色彩設定]          |                               |
|                |           |         | [解像度]           |                               |
|                |           |         | [檔案類型]          |                               |
|                |           |         | [文件尺寸]          |                               |
|                |           |         | [亮度]            |                               |
|                |           |         | [對比度]           |                               |
|                |           |         | [檔案名稱]          |                               |
|                |           |         | [檔案名稱樣式]        |                               |
|                |           |         | [檔案尺寸]          |                               |
|                |           |         | [自動消除傾斜]        |                               |
|                |           |         | [略過空白頁]         |                               |
|                |           |         | [跳過空白頁敏感度]      |                               |
|                |           |         | [移除背景色彩]        |                               |
|                |           |         | [邊界設定]          |                               |
|                |           |         | [摩爾紋減少]         |                               |
|                |           |         | [分隔文件]          |                               |
|                |           |         | [彩色/灰階 TIFF 壓縮] |                               |
|                |           |         | [黑白 TIFF 壓縮]    |                               |
|                |           | [使用者名稱] |                 |                               |
|                |           | [預覽]    |                 |                               |
|                |           | [另存為捷徑] | -               |                               |
|                |           | [啟動]    | -               |                               |
| [至 SharePoint] | [掃描操作]    | -       | -               | 透過 SharePoint 伺服器發送掃描資料。      |
|                | (選擇設定檔名稱) | [預覽]    | -               |                               |
|                |           | [選項]    | [雙面掃描]          |                               |
|                |           |         | [色彩設定]          |                               |

| 三級選單                                     | 四級選單       | 五級選單    | 六級選單       | 說明                       |
|--|------------|---------|------------|--------------------------|
| [至 SharePoint]                           | (選擇設定檔名稱)  | [選項]    | [解像度]      | 透過 SharePoint 伺服器發送掃描資料。 |
|  |            |         | [檔案類型]     |                          |
|  |            |         | [文件尺寸]     |                          |
|  |            |         | [亮度]       |                          |
|  |            |         | [對比度]      |                          |
|  |            |         | [檔案名稱]     |                          |
|  |            |         | [檔案名稱樣式]   |                          |
|  |            |         | [檔案尺寸]     |                          |
|  |            |         | [自動消除傾斜]   |                          |
|  |            |         | [略過空白頁]    |                          |
|  |            |         | [跳過空白頁敏感度] |                          |
|  |            |         | [移除背景色彩]   |                          |
|  |            |         | [邊界設定]     |                          |
|  |            |         | [摩爾紋減少]    |                          |
|  |            | [分隔文件]  |            |                          |
| [彩色/灰階 TIFF 壓縮]                          |            |         |            |                          |
| [黑白 TIFF 壓縮]                             |            |         |            |                          |
| [使用者名稱]                                  |            |         |            |                          |
| [預覽]                                     |            |         |            |                          |
|  |            | [另存為捷徑] | -          |                          |
|  |            | [啟動]    | -          |                          |
| [至 Web]                                  | -          | -       | -          | 將掃描資料上傳到網際網路服務。          |
| [ws 掃描]<br>(已安裝 Web 服務掃描器時，顯示在電腦的網路總管中。) | [掃描]       | -       | -          | 使用 Web 服務通訊協定掃描資料。       |
|  | [掃描以供電郵傳送] | -       | -          |                          |
|  | [掃描以供傳真]   | -       | -          |                          |
|  | [掃描以供列印]   | -       | -          |                          |
|  | [掃描操作]     | -       | -          |                          |

## 捷徑

### + (捷徑)

| 三級選單   | 四級選單 | 五級選單 | 說明      |
|--------|------|------|---------|
| +      | [複印] | -    | 選擇所需設定。 |
|        | [傳真] | -    | 選擇所需設定。 |
| [新增捷徑] |      |      |         |

| 三級選單  | 四級選單           | 五級選單                     | 說明   |
|---|----------------|--------------------------|--|
| <br>[新增捷徑] | [掃描]           | [至檔案]                    | 掃描文件並將其儲存到電腦資料夾中。  |
|   |                | [至 OCR]                  | 將掃描文件轉換為可編輯的文字檔案。  |
|   |                | [至影像]                    | 將照片或圖形掃描到圖形應用程式。   |
|   |                | [至 USB]                  | 將文件掃描到 USB 快閃儲存裝置。   |
|   |                | [至電郵]                    | 將掃描文件作為電子郵件附件發送。   |
|   |                | [至電郵伺服器]                 | 將黑白或彩色文件掃描到所需電子郵件地址。   |
|   |                | [至網絡]                    | 將掃描資料發送到本地網絡或網際網路上的 CIFS 伺服器。                                  |
|   |                | [至 FTP/SFTP]             | 透過 FTP/SFTP 發送掃描資料。  |
|   | [至 SharePoint] | 透過 SharePoint 伺服器發送掃描資料。 |  |
| 按住各捷徑名稱兩秒鐘後，會顯示這些清單。  | [網絡]           | -                        | 將 Brother 機器連接至網際網路服務。<br>自本說明書發佈時，可能已新增 Web 服務，或供應商可能已變更服務名稱。 |
|   | [應用程式]         | -                        | 連接 Brother 機器到 Brother 應用程式服務。                                 |
|   | [重新命名]         | -                        | 變更捷徑名稱。  |
|   | [編輯]           | -                        | 變更捷徑設定。  |
|   | [刪除]           | -                        | 刪除捷徑。  |
| [註冊卡片/<br>NFC]  | -              | -                        | 將捷徑指派到 IC 卡中。  |
|   | [刪除卡片/<br>NFC] | -                        | 刪除 IC 卡中的捷徑。   |

## [安全列印]



### [安全列印]

| 二級選單   | 說明   |
|--------|--|
| [安全列印] | 輸入密碼後，可列印儲存在機器記憶體或 USB 快閃儲存裝置中的列印資料。<br>僅當機器或 USB 快閃儲存裝置中有保密列印資料時啟用。 |

## [網絡]



### [網絡]

| 二級選單 | 說明                     |
|------|------------------------|
| [網絡] | 將 Brother 機器連接至網際網路服務。 |

## [應用程式]



### [應用程式]

| 二級選單   | 說明                             |
|--------|--------------------------------|
| [應用程式] | 連接 Brother 機器到 Brother 應用程式服務。 |

## [USB]



### [USB]

| 二級選單  | 三級選單      | 說明                  |
|-------|-----------|---------------------|
| [USB] | [掃描至 USB] | 將文件掃描到 USB 快閃儲存裝置。  |
|       | [直接列印]    | 直接從 USB 快閃儲存裝置列印資料。 |

## [2 合 1ID 複印]



### [2 合 1ID 複印]

| 二級選單         | 說明               |
|--------------|------------------|
| [2 合 1ID 複印] | 將身分證的正反面複印到同一頁上。 |



### 相關資訊

- [設定表和功能表](#)

## 使用網路管理變更機器設定

網路管理是使用標準網頁瀏覽器透過超文字傳輸通訊協定 (HTTP) 或採用 SSL 的超文字傳輸通訊協定 (HTTPS) 管理本機器的工具程式。

- [什麼是網路管理？](#)
- [存取網路管理](#)
- [使用網路管理變更登入密碼](#)
- [使用網路管理設定機器通訊錄](#)

## 什麼是網路管理？

網路管理是使用標準網頁瀏覽器透過超文字傳輸通訊協定 (HTTP) 或採用 SSL 的超文字傳輸通訊協定 (HTTPS) 管理本機器的工具程式。



- 我們建議使用以下網頁瀏覽器的最新版本：
  - Microsoft Edge、Firefox 和 Google Chrome™ (Windows)
  - Safari、Firefox 和 Google Chrome™ (Mac)
  - Google Chrome™ (Android™)
  - Safari 和 Google Chrome™ (iOS)
- 無論使用何種瀏覽器，請確定始終啟用 JavaScript 和 Cookies。
- 確定機器已開啟並與電腦連接至相同的網路，且該網路支援 TCP/IP 通訊協定。

The screenshot displays the Brother network management web interface. On the left is a dark sidebar menu with a back arrow at the top and various navigation options: Logout, Home, Status (highlighted), Auto Refresh Interval, General, Address Book, Fax, Copy, Print, Scan, Administrator, Online Functions, and Network. The main content area is titled 'Status' and features the Brother logo in the top right. It contains several sections: 'Device Status' with a green bar indicating '準備就緒'; 'Automatic Refresh' with radio buttons for 'Off' (selected) and 'On'; 'Toner Level' with four vertical bars representing BK (black), C (cyan), M (magenta), and Y (yellow); 'Web Language' with a dropdown menu set to 'Auto'; and 'Device Location' with fields for 'Contact' and 'Location'.

實際螢幕與上面所示的螢幕可能有所不同。



### 相關資訊

- [使用網路管理變更機器設定](#)

## 存取網路管理

- 我們建議使用以下網頁瀏覽器的最新版本：
  - Microsoft Edge、Firefox 和 Google Chrome™ (Windows)
  - Safari、Firefox 和 Google Chrome™ (Mac)
  - Google Chrome™ (Android™)
  - Safari 和 Google Chrome™ (iOS)
- 無論使用何種瀏覽器，請確定始終啟用 JavaScript 和 Cookies。
- 使用網路型管理工具設置各設定時，建議您使用 HTTPS 安全通訊協定。如果透過網路型管理工具設置各設定時使用 HTTP，請遵循螢幕上的提示切換為安全的 HTTPS 連接。
- 當您使用 HTTPS 設置網路管理設定時，您的瀏覽器會顯示一個警告對話方塊。若要避免顯示警告對話方塊，您可以安裝自我簽署憑證，以使用 SSL/TLS 通訊。
- 用於管理本機器之設定的預設密碼位於機器背面並且標有「Pwd」。首次登入時，遵循螢幕上的說明變更預設密碼。建議立即變更預設密碼，防止機器遭到非授權存取。  
也可在網路設置報告或印表機設定頁面中找到預設密碼。

>> 從網頁瀏覽器存取網路管理

>> 從 Brother iPrint&Scan 存取網路管理 (Windows/Mac)

>> 從 Brother 工具程式 存取網路管理 (Windows)

### 從網頁瀏覽器存取網路管理

1. 啟動網頁瀏覽器。
2. 在瀏覽器的位址列中輸入「https://machine's IP address」（「machine's IP address」為本機器的 IP 位址）。  
例如：  
https://192.168.1.2  
您將在網路設置報告中查找到機器的 IP 位址。





- 如果您正在使用網域名稱系統或已啟用 NetBIOS 名稱，則可以輸入「SharedPrinter」等其他名稱代替 IP 位址。  
例如：https://SharedPrinter
- 如果您啟用了 NetBIOS 名稱，則還可以使用節點名稱。  
例如：https://brn123456abcdef
- NetBIOS 名稱可在網路設置報告或印表機設定頁面中找到。

3. 如有需要，在 **Login (登入)** 欄位中輸入密碼，然後按一下 **Login (登入)**。



用於管理本機器之設定的預設密碼位於機器背面並且標有「Pwd」。首次登入時，遵循螢幕上的說明變更預設密碼。

4. 如果您想將導覽列固定在螢幕左側，按一下 ，然後按一下 。

至此，可變更機器設定。



如果機器閒置了一定時長，則使用者會自動登出。在 **Web Based Management Logout Time (網頁式管理登出時間)** 選單中變更登出設定。

### 從 Brother iPrint&Scan 存取網路管理 (Windows/Mac)

1. 啟動 Brother iPrint&Scan。
  - Windows

啟動  (Brother iPrint&Scan)。

- Mac

在 **Finder** 選單列中，按一下 **前往 > 應用程式**，然後按兩下 **iPrint&Scan** 圖示。

Brother iPrint&Scan 螢幕將會顯示。

2. 如果未選擇您的 Brother 機器，按一下 **新增機器 / 選擇機器** 按鍵，然後從清單中選擇您的型號名稱。按一下 **確定**。
3. 按一下 **耗材/機器設定** 按鈕。



如果顯示 **耗材/機器設定** 視窗，按一下 **所有設定連結**。

網路管理將會顯示。

4. 如有需要，在 **Login (登入)** 欄位中輸入密碼，然後按一下 **Login (登入)**。



用於管理本機器之設定的預設密碼位於機器背面並且標有「**Pwd**」。首次登入時，遵循螢幕上的說明變更預設密碼。

5. 如果您想將導覽列固定在螢幕左側，按一下 **☰**，然後按一下 **✕**。

至此，可變更機器設定。



- 您也可從適用於行動裝置的 Brother Mobile Connect 的存取網路管理。
- 如果機器閒置了一定時長，則使用者會自動登出。在 **Web Based Management Logout Time (網頁式管理登出時間)** 選單中變更登出設定。

## 從 Brother 工具程式 存取網路管理 (Windows)

1. 啟動  (Brother Utilities)，再按一下下拉式選單，並選擇您機器的型號名稱 (如果尚未選擇)。
2. 按一下左側導覽列中的 **工具**，再按一下 **機器設定**。  
網路管理將會顯示。
3. 如有需要，在 **Login (登入)** 欄位中輸入密碼，然後按一下 **Login (登入)**。



用於管理本機器之設定的預設密碼位於機器背面並且標有「**Pwd**」。首次登入時，遵循螢幕上的說明變更預設密碼。

4. 如果您想將導覽列固定在螢幕左側，按一下 **☰**，然後按一下 **✕**。

至此，可變更機器設定。



如果機器閒置了一定時長，則使用者會自動登出。在 **Web Based Management Logout Time (網頁式管理登出時間)** 選單中變更登出設定。

如果您變更了通訊協定設定，必須按一下 **Submit (提交)**，然後重新啟動機器以啟用設置。  
設置各設定後，按一下 **Logout (登出)**。

## ✓ 相關資訊

- [使用網路管理變更機器設定](#)

## 使用網路管理變更登入密碼

用於管理本機器之設定的預設密碼位於機器背面並且標有「PwD」。首次登入時，遵循螢幕上的說明變更預設密碼。建議立即變更預設密碼，防止機器遭到非授權存取。

1. 啟動網路管理。>>> [存取網路管理](#)
2. 在左側導覽列中，按一下 **Administrator (管理員) > Login Password (登入密碼)**。



- 用於管理本機器之設定的預設密碼位於機器背面並且標有「PwD」。
- 如果左側導覽列沒有顯示，從☰啟動導覽。

3. 若要變更密碼，在 **Enter Old Password (輸入舊密碼)** 欄位中輸入您目前的密碼。
4. 依照螢幕上的 **Login Password (登入密碼)** 指示，在 **Enter New Password (輸入新密碼)** 欄位中輸入新密碼。
5. 在 **Confirm New Password (確認新密碼)** 欄位中再次輸入新密碼。
6. 按一下 **Submit (提交)**。



您也可在 **Login Password (登入密碼)** 選單中變更鎖定設定。



### 相關資訊

- [使用網路管理變更機器設定](#)

#### 相關主題:

- [存取網路管理](#)
- [查看本機器的密碼](#)

## 使用網路管理設定機器通訊錄

相關機型: MFC-L8730CDW/MFC-L8930CDW/MFC-L8970CDW

- 使用網路管理配置設定時，建議您使用 HTTPS 安全通訊協定。
- 當您使用 HTTPS 配置網路管理設定時，您的瀏覽器會顯示一個警告對話方塊。

1. 啟動網路管理。▶▶ [存取網路管理](#)
2. 在左側導覽列中，按一下 **Address Book (通訊錄)**。



如果左側導覽列沒有顯示，從☰啟動導覽。

3. 按一下目標地址號碼，然後視乎需要新增或更新通訊錄資訊。
4. 按一下 **Submit (提交)**。



### 相關資訊

- [使用網路管理變更機器設定](#)

## 附錄

- 技術規格
- 耗材
- 碳粉匣使用壽命的重要資訊
- 配件
- Brother 幫助和客戶支援

## 技術規格

- >> 一般規格
- >> 文件尺寸技術規格
- >> 列印媒體規格
- >> 傳真規格
- >> 複印技術規格
- >> 掃描器規格
- >> 印表機規格
- >> 介面規格
- >> 直接列印功能技術規格
- >> 支援的通訊協定和安全功能
- >> 電腦需求規格

### 一般規格

|   |                           |   |
|---|---------------------------|---|
| 印表機類型   |                           | 雷射  |
| 列印方法  |                           | 電子顯像雷射印表機   |
| 記憶體容量   | 標準                        | <ul style="list-style-type: none"> <li>• (DCP-L8630CDW/MFC-L8730CDW/MFC-L8930CDW)<br/>512 MB</li> <li>• (MFC-L8970CDW)<br/>1 GB</li> </ul>  |
| 機器顯示器   |                           | <ul style="list-style-type: none"> <li>• (DCP-L8630CDW/MFC-L8730CDW)<br/>3.5 英吋 (8.8 cm) TFT 彩色觸控式液晶螢幕 <sup>1</sup></li> <li>• (MFC-L8930CDW/MFC-L8970CDW)<br/>7.0 英吋 (17.6 cm) TFT 彩色觸控式液晶螢幕 <sup>1</sup></li> </ul> |
| 電源  |                           | 110 V - 120 V AC 50/60 Hz   |
| 耗電量<br>(平均值)  | 最大值                       | 約 1,010 W   |
|   | 列印 <sup>2</sup>           | 25°C 時約 600 W   |
|   | 列印<br>(靜音模式) <sup>2</sup> | 25°C 時約 340 W   |
|   | 複印 <sup>2</sup>           | 25°C 時約 600 W   |
|   | 複印<br>(靜音模式) <sup>2</sup> | 25°C 時約 340 W   |
|   | 準備就緒 <sup>2</sup>         | 25°C 時約 60 W  |
|   | 休眠 <sup>2</sup>           | 約 8.4 W   |
|   | 沉睡 <sup>2</sup>           | 約 0.53 W  |
| 電源關閉 <sup>2 3 4</sup>   |                           | 約 0.03 W  |
| 尺寸<br>(典型大綱視圖)<br>(DCP-L8630CDW/MFC-L8730CDW)  |                           | 單位：mm <ul style="list-style-type: none"> <li>• (DCP-L8630CDW/MFC-L8730CDW)<br/>* : 404<br/>** : 460<br/>*** : 473</li> <li>• (MFC-L8930CDW/MFC-L8970CDW)<br/>* : 454<br/>** : 460<br/>*** : 505</li> </ul>            |

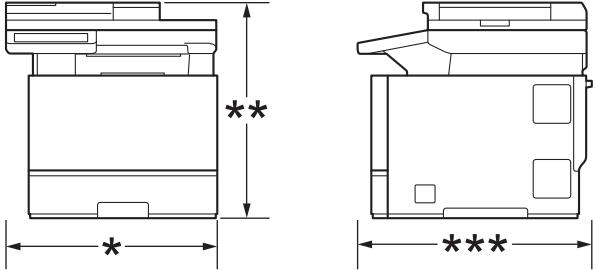
|   |                                    |                 |  |
|---|------------------------------------|-----------------|--|
| (MFC-L8930CDW/MFC-L8970CDW)   |                                    |                 |  |
|  |                                    |                 |  |
| 重量 (加上耗材)   |                                    |                 | <ul style="list-style-type: none"> <li>• (DCP-L8630CDW)<br/>-</li> <li>• (MFC-L8730CDW)<br/>25.6 千克</li> <li>• (MFC-L8930CDW)<br/>-</li> <li>• (MFC-L8970CDW)<br/>-</li> </ul> |
| 噪音等級  | 聲壓 <sup>6</sup>                    | 列印              | LpAm = 49 dB (A)   |
|   |                                    | 列印<br>(靜音模式)    | LpAm = 44 dB (A)   |
|   |                                    | 準備就緒            | 預設值：LpAm = 31 dB (A) <sup>5</sup>  |
|   | 聲功率 <sup>6</sup>                   | 列印              | 黑白<br>LWAc = 6.47 B (A)  |
|   |                                    |                 | 彩色<br>LWAc = 6.47 B (A)  |
|   |                                    | 列印<br>(靜音模式)    | 黑白<br>LWAc = 5.83 B (A)  |
| 彩色<br>LWAc = 5.88 B (A)   |                                    |                 |  |
| 準備就緒  | 預設值：LWAc = 4.43 B (A) <sup>7</sup> |                 |  |
| 溫度  | 工作時                                | 10°C - 32.5°C   |  |
|   | 儲存時                                | 0°C ~ 40°C      |  |
| 濕度  | 工作時                                | 20% ~ 80% (無冷凝) |  |
|   | 儲存時                                | 35% ~ 85% (無冷凝) |  |
| 自動進稿器 (ADF)   |                                    |                 | 最多 80 張<br>為了實現最佳效果，我們建議： <ul style="list-style-type: none"> <li>• 溫度：20°C - 30°C</li> <li>• 濕度：50% - 70%</li> <li>• 紙張：80 g/m<sup>2</sup></li> </ul>                          |

1 對角測得。

2 使用與 ENERGY STAR 版本 3.2 測試方法相同的網絡連接連接機器時測得。

3 依據 IEC 62301 2.0 版測得。

4 耗電量會因使用環境而稍有不同。

5 如果風扇馬達正在工作：LpAm = 35 dB (A)

6 依據 ISO 7779 中描述的方法測得。

7 如果風扇馬達正在工作：LWAc = 4.98 B (A)

## 文件尺寸技術規格

|      |           |  |
|------|-----------|--|
| 文件尺寸 | 自動進稿器寬度   | 105 mm ~ 215.9 mm  |
|      | 自動進稿器長度   | 148 mm ~ 355.6 mm  |
|      | 掃描器玻璃平台寬度 | 最大 215.9 mm  |
|      | 掃描器玻璃平台長度 | <ul style="list-style-type: none"> <li>(DCP-L8630CDW/MFC-L8730CDW)<br/>最大 297 mm</li> <li>(MFC-L8930CDW/MFC-L8970CDW)<br/>最大 355.6 mm</li> </ul> |

## 列印媒體規格

|                   |                             |   |  |
|-------------------|-----------------------------|---|--|
| 紙張輸入              | 紙匣<br>(標準)                  | 紙張類型  | 普通紙、信箋紙、彩色紙、薄紙、再造紙   |
|                   |                             | 紙張尺寸  | A4、Letter、B5 (JIS)、A5、A5 (長邊)、B6 (JIS)、A6、Executive、Legal、Mexico Legal、India Legal、Folio、16K (195x270 mm)、A4 短 (270 mm 紙張)                           |
|                   |                             | 紙張重量  | 60 ~ 105 g/m <sup>2</sup>  |
|                   |                             | 最大紙張容量  | 最多 250 張 80 g/m <sup>2</sup> 普通紙   |
|                   | 多功能進紙匣                      | 紙張類型  | 普通紙、信箋紙、彩色紙、薄紙、厚紙、再造紙、銅版紙、標籤、信封、薄信封、厚信封、光面相紙   |
|                   |                             | 紙張尺寸  | <ul style="list-style-type: none"> <li>寬：<br/>76.2 ~ 216 mm</li> <li>長：<br/>116 ~ 355.6 mm</li> <li>信封：<br/>COM-10、DL、C5、Monarch</li> </ul>          |
|                   |                             | 紙張重量  | 60 ~ 163 g/m <sup>2</sup>  |
|                   |                             | 最大紙張容量  | <ul style="list-style-type: none"> <li>最多 50 張 80 g/m<sup>2</sup> 普通紙</li> <li>信封：10 個最厚 10 mm 的信封</li> </ul>  |
|                   | 紙匣 2、3<br>(選購) <sup>1</sup> | 紙張類型  | 普通紙、信箋紙、彩色紙、薄紙、再造紙   |
|                   |                             | 紙張尺寸  | A4、Letter、B5 (JIS)、A5、B6 (JIS)、Executive、Legal、Mexico Legal、India Legal、Folio、16K (195x270 mm)、A4 短 (270 mm 紙張)                                      |
|                   |                             | 紙張重量  | 60 ~ 105 g/m <sup>2</sup>  |
|                   |                             | 最大紙張容量  | <ul style="list-style-type: none"> <li>LT-350CL<br/>最多 250 張 80 g/m<sup>2</sup> 普通紙</li> <li>LT-360CL<br/>最多 520 張 80 g/m<sup>2</sup> 普通紙</li> </ul> |
| 紙張輸出 <sup>2</sup> | 列印面朝下出紙匣                    | 最多 150 張 80 g/m <sup>2</sup> 普通紙 (列印面朝下傳送到列印面朝下出紙匣) |  |
|                   | 列印面朝上出紙匣                    | 一張 (列印面朝上傳送到列印面朝上出紙匣)                               |  |
| 雙面                | 自動雙面列印                      | 紙張類型  | 普通紙、信箋紙、彩色紙、薄紙、再造紙、光面相紙  |
|                   |                             | 紙張尺寸  | A4、A4 短 (270 mm 紙張)  |
|                   |                             | 紙張重量  | 60 ~ 105 g/m <sup>2</sup>  |

<sup>1</sup> (DCP-L8630CDW/MFC-L8730CDW) 下層紙匣的最大數量：最多兩個 LT-350CL 下層紙匣。  
(MFC-L8930CDW/MFC-L8970CDW) 下層紙匣的最大數量：最多兩個 LT-350CL 下層紙匣，或者最多兩個 LT-360CL 下層紙匣，或者一個 LT-350CL 和一個 LT-360CL 的組合。

<sup>2</sup> 使用標籤進行列印時，我們建議您在機器輸出後立即從出紙匣取出各頁，以免弄髒印出頁面。

## 傳真規格

### 提醒

此功能適用於 MFC 型號。

|        |                       |  |
|--------|-----------------------|--|
| 相容性    | ITU-T Super Group 3   |  |
| 編碼系統   | MH/MR/MMR/JBIG        |  |
| 數據機速度  | 33,600 bps (包括自動調整)   |  |
| 雙面列印接收 | Yes (是)               |  |
| 自動雙面發送 | 是 (從自動進稿器進紙)          |  |
| 掃描寬度   | 最大 208 mm             |  |
| 列印寬度   | 最大 207.4 mm           |  |
| 灰階     | 8 位元/256 級            |  |
| 解析度    | 水平                    | 203 dpi  |
|        | 垂直                    | 標準：98 dpi<br>精細：196 dpi<br>超精細：392 dpi<br>照片：196 dpi |
| 通訊錄    | 300 個位置               |  |
| 群組     | 最多 20 個               |  |
| 多址發送   | 350 個位置               |  |
| 自動重撥   | 每 5 分鐘一次，共 1 次        |  |
| 記憶體傳輸  | 最多 500 頁 <sup>1</sup> |  |
| 無紙接收   | 最多 500 頁 <sup>1</sup> |  |

<sup>1</sup> 「頁」參考自「ITU-T 測試卡 1 號」(傳統的商業信紙，標準解析度，JBIG 碼)。

## 複印技術規格

|                        |  |
|------------------------|--|
| 複印寬度                   | 最大 208 mm  |
| 自動雙面複印                 | (MFC-L8730CDW/MFC-L8930CDW/MFC-L8970CDW)<br>是 (從自動進稿器進紙) |
| 排序複印                   | Yes (是)  |
| 堆疊複印                   | 最多 999 頁   |
| 放大/縮小                  | 25% - 400% (以 1% 為單位增加或減少)                               |
| 解析度                    | 最高 1200 x 600 dpi  |
| 第一頁複印輸出時間 <sup>1</sup> | 黑白<br>少於 12.5 秒  |
|                        | 彩色<br>少於 12.5 秒  |

<sup>1</sup> 在準備就緒模式下，從標準紙匣進紙。

## 掃描器規格

|          |         |
|----------|---------|
| 彩色/黑色    | 是/是     |
| TWAIN 相容 | Yes (是) |

|                                     |  |
|-------------------------------------|--|
|                                     | (Windows 10 / Windows 11)  |
| <b>WIA 相容</b>                       | Yes (是)<br>(Windows 10 / Windows 11)   |
| <b>色彩深度</b>                         | <ul style="list-style-type: none"> <li>• 48 位彩色處理 (輸入)</li> <li>• 24 位彩色處理 (輸出)</li> </ul>   |
| <b>灰階</b>                           | <ul style="list-style-type: none"> <li>• 16 位彩色處理 (輸入)</li> <li>• 8 位彩色處理 (輸出)</li> </ul>  |
| <b>Resolution (解析度)<sup>1</sup></b> | <ul style="list-style-type: none"> <li>• 最高 19200 x 19200 dpi (內插值)</li> <li>• 最高 1200 x 1200 dpi (從掃描器玻璃平台)</li> <li>• 最高 600 x 600 dpi (從自動進稿器)</li> </ul> |
| <b>掃描寬度</b>                         | 最大 210 mm  |
| <b>自動雙面掃描</b>                       | (MFC-L8730CDW/MFC-L8930CDW/MFC-L8970CDW)<br>是 (從自動進稿器進紙)   |

<sup>1</sup> 透過適用於 Windows 10 和 Windows 11 的 WIA 驅動程式進行掃描時，最高解析度為 600 x 600 dpi。

## 印表機規格

|                                  |   |
|----------------------------------|---|
| <b>自動雙面列印</b>                    | 是   |
| <b>模擬</b>                        | PCL6、BR-Script3、PDF 版本 2.0  |
| <b>Resolution (解析度)</b>          | 600 x 600 dpi、2,400 dpi 級別 (2400 x 600) 品質  |
| <b>列印速度<sup>1 2</sup></b>        | <b>單面列印</b>   |
|                                  | <b>黑白</b><br>最快 33 頁/分鐘 (Letter 尺寸)<br>最快 31 頁/分鐘 (A4 尺寸)                             |
|                                  | <b>彩色</b><br>最快 33 頁/分鐘 (Letter 尺寸)<br>最快 31 頁/分鐘 (A4 尺寸)                             |
|                                  | <b>雙面列印</b>   |
|                                  | <b>黑白</b><br>最快 21 面/分鐘 (最快 10.5 張/分鐘) (Letter 尺寸)<br>最快 20 面/分鐘 (最快 10 張/分鐘) (A4 尺寸) |
|                                  | <b>彩色</b><br>最快 21 面/分鐘 (最快 10.5 張/分鐘) (Letter 尺寸)<br>最快 20 面/分鐘 (最快 10 張/分鐘) (A4 尺寸) |
| <b>第一頁列印時間<sup>3 4 5 6</sup></b> | <b>黑白</b><br>少於 9.9 秒   |
|                                  | <b>彩色</b><br>少於 9.9 秒   |

- 1 列印速度可能會因所列印的文件類型而有所變動。
- 2 使用無線區域網路連接機器時，列印速度可能會變慢。
- 3 在準備就緒模式下，從標準紙匣進紙列印。
- 4 自本機器啟動至出紙完成的時長 (本機器電源打開時或解決錯誤時除外)。
- 5 正在進行校正或對位時可能會有所不同。
- 6 使用 A4 或 Letter 尺寸的紙張從標準紙匣進行列印時，此項適用。但是，視乎紙張尺寸和列印資料的數量，第一頁列印時間可能會更長。

## 介面規格

|                          |  |
|--------------------------|--|
| <b>USB<sup>1 2</sup></b> | 高速 USB 2.0<br>使用長度不超過 2 公尺的 USB 2.0 介面傳輸線 (A/B 型)。 |
|--------------------------|--|

|  |  |
|--|--|
| 區域網路   | 10Base-T/100Base-TX/1000Base-T <sup>3</sup>  |
| 無線區域網路   | 5 GHz<br>IEEE 802.11a/n (基礎架構模式)<br>IEEE 802.11a/n (Wi-Fi Direct)<br>2.4 GHz<br>IEEE 802.11b/g/n (基礎架構模式)<br>IEEE 802.11g/n (Wi-Fi Direct) |
| NFC <sup>4</sup><br>(MFC-L8730CDW/MFC-L8930CDW/MFC-L8970CDW) | 是  |

1 本機器附有 USB 2.0 高速介面。您也可將本機器連接到附有 USB 1.1 介面的電腦。

2 不支援第三方 USB 集線器裝置。

3 請使用 CAT.5e 以上規格的網路連接線。

4 連接外部 IC 卡讀取器時，請使用支援 HID 類別驅動程式的裝置。

## 直接列印功能技術規格

|     |   |
|-----|---|
| 相容性 | PDF 版本 2.0、JPEG、TIFF (使用 Brother 型號掃描)、PRN-GDI (使用印表機的驅動程式建立)、PRN-PS (使用印表機的驅動程式建立) |
| 介面  | USB 直接介面：前部 x 1；後部 x 1 (MFC-L8970CDW)   |

## 支援的通訊協定和安全功能

支援的通訊協定和安全功能可能會視乎機器型號而定。

### Ethernet (乙太網路)

10Base-T/100Base-TX/1000Base-T

### 無線區域網路 (5GHz)

IEEE 802.11a/n (基礎架構模式) · IEEE 802.11a/n (Wi-Fi Direct)

### 無線區域網路 (2.4GHz)

IEEE 802.11b/g/n (基礎架構模式) · IEEE 802.11g/n (Wi-Fi Direct)

### 通訊協定 (IPv4)

ARP、RARP、BOOTP、DHCP、APIPA (自動 IP)、WINS/NetBIOS 名稱解析、DNS 解析程式、mDNS、LLMNR 回應程式、LPR/LPD、自訂 Raw 連接埠/Port9100、POP3、SMTP 用戶端、IPP/IPPS、FTP 用戶端及伺服器、CIFS 用戶端、TELNET 伺服器、SNMPv1/v2c/v3、HTTP/HTTPS 伺服器、TFTP 用戶端及伺服器、ICMP、Web 服務 (列印/掃描)、SNTP 用戶端、LDAP、LDAPS、IMAP4、Syslog

### 通訊協定 (IPv6)

NDP、RA、DNS 解析程式、mDNS、LLMNR 回應程式、LPR/LPD、自訂 Raw 連接埠/Port9100、IPP/IPPS、POP3、SMTP 用戶端、FTP 用戶端及伺服器、CIFS 用戶端、TELNET 伺服器、SNMPv1/v2c/v3、HTTP/HTTPS 伺服器、TFTP 用戶端及伺服器、ICMPv6、Web 服務 (列印/掃描)、SNTP 用戶端、LDAP、LDAPS、IMAP4、Syslog

### 網路安全 (有線)

APOP、SMTP-AUTH、SSL/TLS (IPP、HTTP、SMTP、POP3、IMAP4、FTP、LDAP)、SNMP v3、802.1x (EAP-MD5、EAP-FAST、PEAP、EAP-TLS、EAP-TTLS)、OAuth (SMTP、POP3、IMAP4)、Kerberos、IPsec

### 網路安全 (無線)

APOP、SMTP-AUTH、SSL/TLS (IPP、HTTP、SMTP、POP3、IMAP4、FTP、LDAP)、SNMP v3、802.1x (EAP-FAST、PEAP、EAP-TLS、EAP-TTLS)、OAuth (SMTP、POP3、IMAP4)、Kerberos、IPsec

### 無線網路安全

WEP 64/128 位元、WPA-PSK (TKIP/AES)、WPA2-PSK (TKIP/AES)、WPA3-SAE (AES) (Wi-Fi Direct 僅支援 WPA2-PSK (AES))

## 無線憑證

Wi-Fi CERTIFIED、WPA3-Enterprise/Personal、Wi-Fi Protected Setup、Wi-Fi Direct

## 電腦需求規格

支援的作業系統和軟體功能

| 電腦平台及作業系統版本                             |  | 電腦介面                                 |        |        | 處理器                           | 用來安裝的硬碟空間 <sup>1</sup> |               |
|---|--|--------------------------------------|--------|--------|-------------------------------|------------------------|---------------|
|   |  | USB <sup>2</sup>                     | 有線區域網路 | 無線區域網路 |                               | 用於驅動程式                 | 應用程式 (包括驅動程式) |
| Windows 作業系統                            | Windows 10 Home / 10 Pro / 10 Education / 10 Enterprise <sup>3 4</sup> | 列印<br>PC Fax <sup>5</sup><br>掃描      |        |        | 32 位元 (x86) 或 64 位元 (x64) 處理器 | 80 MB                  | 2.0 GB        |
|   | Windows 11 Home / 11 Pro / 11 Education / 11 Enterprise <sup>3 4</sup> |                                      |        |        | 64 位元 (x64) 處理器               |                        |               |
|   | Windows Server 2016  | 列印<br>掃描                             | 列印     |        | 64 位元 (x64) 處理器               | 80 MB                  | 80 MB         |
|   | Windows Server 2019  |                                      |        |        |                               |                        |               |
|   | Windows Server 2022  |                                      |        |        |                               |                        |               |
| Mac 作業系統 <sup>6</sup>                   | macOS v13  | 列印                                   |        |        | 64 位元處理器                      | N/A                    | 500 MB        |
|   | macOS v14  | PC Fax (發送) <sup>5</sup>             |        |        |                               |                        |               |
|   | macOS v15  | 掃描                                   |        |        |                               |                        |               |
| ChromeOS™                               |  | 列印<br>掃描                             |        |        | N/A                           | N/A                    | N/A           |
| Linux (支援的套件管理系統：dpkg、rpm) <sup>7</sup> |  | 列印<br>PC Fax (發送) <sup>5</sup><br>掃描 |        |        | 32 位元 (x86) 或 64 位元 (x64) 處理器 | 20 MB                  | 20 MB         |

1 安裝軟體時需要網際網路連接。

2 不支援第三方 USB 連接埠。

3 對於 WPA，解析度為 1200x1200。

4 PaperPort™ 14SE 支援 Windows 10 和 Windows 11。

5 PC Fax 僅支援黑白傳真。

6 macOS 免責聲明

支援 AirPrint：透過 macOS 進行列印、掃描或 PC Fax (發送) 時，需要使用 AirPrint。本機器不提供 Mac 驅動程式。

7 已知此驅動程式可在以下 Linux 發行版本上運行：

Red Hat Enterprise Linux 8.6 (64 位元)、Red Hat Enterprise Linux 9.1 (64 位元)、Fedora 39 (64 位元)、Mageia 9 (32 位元)、Mageia 9 (64 位元)、openSUSE 15.5 (64 位元)、SUSE Enterprise15-SP4 (64 位元)、Debian 12.2.0 (32 位元)、Debian 12.2.0 (64 位元)、Ubuntu MATE 18.04 (32 位元)、Ubuntu 22.04 (64 位元)、Ubuntu 23.10 (64 位元)、Linux Mint 21.2 (64 位元)、Ubuntu 24.04 (64 位元)。

如需獲取最新的驅動程式更新，請轉到 [support.brother.com/downloads](https://support.brother.com/downloads) 上您的機器型號的下載頁面。

如需獲取最新支援的 OS，請轉到 [support.brother.com/os](https://support.brother.com/os) 上您的機器型號的支援的作業系統頁面。

所有商標、品牌和產品名稱都是其各自公司的財產。

## ✓ 相關資訊

- 附錄

## 耗材

需要更換碳粉匣或感光鼓元件等耗材時，機器控制面板上會顯示錯誤訊息。如需機器耗材的詳細資訊，請造訪 [go.brother/original](http://go.brother/original) 或聯絡當地的 Brother 授權維修中心。

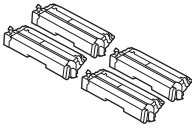
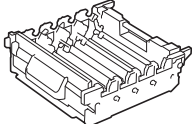
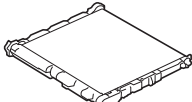

耗材產品代碼視乎您所在的國家和地區而定。

| 耗材  | 耗材產品代碼   | 估計壽命<br>(印量)  | 適用型號         |
|---|--|---|--------------|
| <b>碳粉匣</b><br>     | 標準碳粉匣：<br>• 黑色：<br>TN655BK<br>• 青色：<br>TN655C<br>• 洋紅色：<br>TN655M<br>• 黃色：<br>TN655Y               | • 黑色：<br>約 3,000 頁 <sup>1 2</sup><br>• 青色/洋紅色/黃色：<br>約 1,800 頁 <sup>1 2</sup>   | MFC-L8730CDW |
|   | 超高容量碳粉匣：<br>• 黑色：<br>TN655XXLBK<br>• 青色：<br>TN655XXLC<br>• 洋紅色：<br>TN655XXLM<br>• 黃色：<br>TN655XXLY | • 黑色：<br>約 7,500 頁 <sup>1 2</sup><br>• 青色/洋紅色/黃色：<br>約 6,500 頁 <sup>1 2</sup>   | MFC-L8730CDW |
|   | 超高容量碳粉匣：<br>• 黑色：<br>TN657BK<br>• 青色：<br>TN657C<br>• 洋紅色：<br>TN657M<br>• 黃色：<br>TN657Y             | • 黑色：<br>約 10,000 頁 <sup>1 2</sup><br>• 青色/洋紅色/黃色：<br>約 10,000 頁 <sup>1 2</sup> | MFC-L8730CDW |
|   | 隨附碳粉匣：<br>(隨機附帶)   | • 黑色：<br>約 3,000 頁 <sup>1 2</sup><br>• 青色/洋紅色/黃色：<br>約 1,800 頁 <sup>1 2</sup>   | MFC-L8730CDW |
| <b>感光鼓元件</b><br> | DR655CL  | 約 30,000 頁 <sup>3</sup>   | MFC-L8730CDW |
| <b>皮帶組</b><br>   | BU635CL  | 約 50,000 頁 <sup>4</sup>   | MFC-L8730CDW |

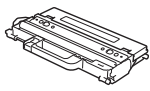
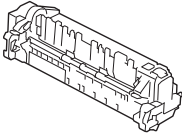
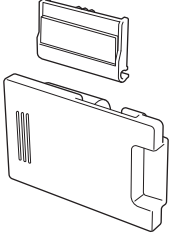
| 耗材   | 耗材產品代碼       | 估計壽命<br>(印量)             | 適用型號         |
|--|--------------|--------------------------|--------------|
| 廢碳粉回收盒<br>          | WT229CL      | 約 50,000 頁 <sup>5</sup>  | MFC-L8730CDW |
| 加熱組件<br>            | FD-5000 115V | 約 100,000 頁 <sup>6</sup> | MFC-L8730CDW |
| 多功能進紙匣的<br>進紙套件<br> | PF-M5000     | 約 50,000 頁 <sup>7</sup>  | MFC-L8730CDW |

1 公佈的碳粉匣印量近似值以 ISO/IEC 19798 為準。

2 A4 或 Letter 尺寸單面文件

3 • 約 30,000 頁以每個工作 1 頁 (A4/Letter 單面文件) 為基礎計算得出。

• 約 50,000 頁以每個工作 3 頁 (A4/Letter 單面文件) 為基礎計算得出。  
頁數可能會受各種因素影響，包括但不限於媒體類型和媒體尺寸。

4 • 約 50,000 頁以每個工作 1 頁 (A4/Letter 單面文件) 為基礎計算得出。

• 約 100,000 頁以每個工作 3 頁 (A4/Letter 單面文件) 為基礎計算得出。  
頁數可能會受各種因素影響，包括但不限於媒體類型和媒體尺寸。

5 約 50,000 頁以每個工作 5 頁 (A4/Letter 單面文件) 為基礎計算得出。頁數可能會受各種因素影響，包括但不限於媒體類型和媒體尺寸。

6 約 100,000 頁以每個工作 5 頁 (A4/Letter 單面文件) 為基礎計算得出。頁數可能會受各種因素影響，包括但不限於媒體類型和媒體尺寸。

7 約 50,000 頁以每個工作 5 頁 (A4/Letter 單面文件) 為基礎計算得出。頁數可能會受各種因素影響，包括但不限於媒體類型和媒體尺寸。



## 相關資訊

- [附錄](#)

## 碳粉匣使用壽命的重要資訊

### 碳粉匣使用壽命

本機器透過以下兩種方法偵測碳粉匣壽命：

- 透過計算建立影像所必需的每種顏色的點數進行偵測
- 透過計算顯影滾軸的轉動次數進行偵測

達到上述任一上限時，列印操作將停止。上限設定值應大於要達到宣稱的碳粉匣印量所需點數或轉動次數。此功能的目的是要減少發生列印品質不佳和機器受到損壞的危險。

以下兩條訊息分別表示碳粉不足或需要更換：「碳粉不足」和「更換碳粉匣」。

點數或顯影滾軸的轉動次數接近最大值時，液晶螢幕上顯示「碳粉不足」。點數或顯影滾軸的轉動次數達到最大值時，液晶螢幕上顯示「更換碳粉匣」。

### 色彩修正

顯影滾軸的轉動次數可能不只包括列印和複印等一般操作，還包括執行機器調整時的轉動次數，如色彩校正和色彩對位。

#### 色彩校正 (色彩濃度調整)

要獲得穩定的列印品質，各碳粉匣的濃度必須保持為固定值。如果無法保持色彩之間的濃度平衡，色調將變得不穩定，無法確保色彩的精確再現。碳粉濃度會隨影響碳粉電荷的化學變化、顯影組件的劣化及機器內部溫度和濕度的變化而變化。校正時，濃度調整測試圖將列印在皮帶組上。

主要是在下列情況執行校正：

- 從控制面板啟動色彩校正以改善色彩濃度時。
- 更換新的碳粉匣或感光鼓元件時。
- 機器偵測到環境溫度和濕度改變時。
- 達到指定的列印頁數時。

#### 色彩對位 (色彩位置修正)

本機器分別針對黑色 (K)、黃色 (Y)、洋紅色 (M) 和青色 (C) 配備有感光鼓元件和顯影組件。它將四種顏色的影像組合成一個影像，因此可能會發生色彩對位錯誤 (例如四個顏色的影像如何對齊)。發生對位錯誤時，對位修正測試圖將列印在皮帶組上。

主要是在下列情況執行校準：

- 啟動色彩校正以清除色彩對位錯誤時。
- 達到指定的列印頁數時。

### ✓ 相關資訊

- [附錄](#)

## 配件

可用配件視乎您所在的國家和地區而定。如需機器配件的詳細資訊，請造訪 [go.brother/original](http://go.brother/original) 或聯絡 Brother 授權維修中心或 Brother 客戶服務中心。

| 產品代碼     | 項目           | 適用型號  |
|----------|--------------|---|
| LT-350CL | 下層紙匣 (250 張) | DCP-L8630CDW/MFC-L8730CDW/MFC-L8930CDW/<br>MFC-L8970CDW |
| LT-360CL | 下層紙匣 (520 張) | MFC-L8930CDW/MFC-L8970CDW                               |

### ✓ 相關資訊

- [附錄](#)

## Brother 幫助和客戶支援

如果您使用 Brother 產品時需要幫助，請造訪 [support.brother.com](http://support.brother.com) 檢視常見問題和故障排除提示。您也可下載最新的軟體、驅動程式和韌體，以提高機器性能；還可下載使用說明書，以瞭解如何發揮 Brother 產品的最大性能。

您當地的 Brother 客服中心網站提供更多產品和支援資訊。請造訪 [global.brother/en/gateway](http://global.brother/en/gateway) 以尋找您當地的 Brother 客服中心的聯絡詳細資訊和註冊您的新產品。

### ✓ 相關資訊

- [附錄](#)

brother



TCHN  
版本 0